

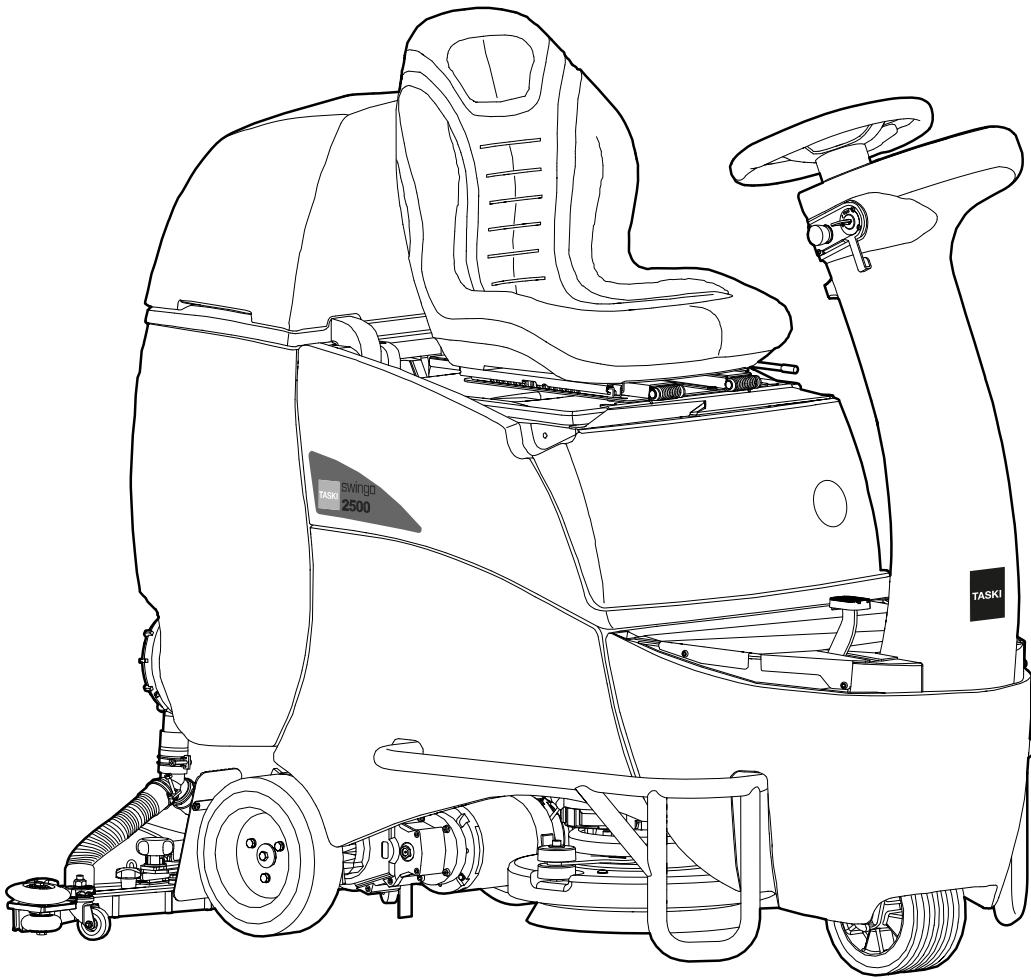

swingo 2500

DE . 2
FR . 18
IT ... 34
NL . 50



BG	C настоящото декларираме, че цитираната по-долу машина съответства по концепция и конструкция, както и по начин на производство, прилаган от нас, на съответните основни изисквания за техническа безопасност и безвредност на Директивите на ЕС. При изменение на продукта, което не е съгласувано с нас, тази декларация губи своята валидност.
CZ	Tímto prohlašujeme, že níže označené stroje odpovídají jejich základní koncepci a konstrukčním provedením, stejně jako námi do provozu uvedenými konkrétními provedeními, příslušným zásadním požadavkům o bezpečnosti a ochraně zdraví směrnic EU. V případě změny výrobku, která nebyla námi odsouhlasena, ztrácí toto prohlášení svou platnost.
DA	Hermed erklærer vi, at den nedenfor nævnte maskine i design og konstruktion og i den af os i handlen bragte udgave overholder de gældende grundlæggende sikkerhedsog sundhedskrav i EU-direktiverne. I tilfælde af ændringer af produktet, som vi ikke har godkendt, bortfalder gyldigheden af denne erklæring.
DE	Hiermit erklären wir, dass die nachfolgend bezeichnete Maschine aufgrund ihrer Konzipierung und Bauart sowie in der von uns in Verkehr gebrachten Ausführung den einschlägigen grundlegenden Sicherheits- und Gesundheitsanforderungen der EU-Richtlinien entspricht. Bei einer nicht mit uns abgestimmten Änderung des Produktes verliert diese Erklärung ihre Gültigkeit.
EN	We hereby declare that the machine described below complies with the relevant basic safety and health requirements of the EU Directives, both in its basic design and construction as well as in the version put into circulation by us. In the event of a product amendment which was not cleared by us, this declaration shall no longer be valid.
ES	Por la presente declaramos que la máquina designada a continuación cumple, tanto en lo que respecta a su diseño y tipo constructivo como a la versión puesta a la venta por nosotros, las normas básicas de seguridad y sobre la salud que figuran en las directivas comunitarias correspondientes. En caso de realizar una modificación no autorizada por nosotros, esta declaración pierde su validez.
ET	Käesolevaga kinnitame, et alpool kirjeldatud seade vastab meie poolt turule toodud mudelina oma kontseptsioonilt ja konstruktsioonilt EL direktiivide asjakohastele põhilistele ohutus- ja tervisekaitseõetele. Käesolev kinnitus kaotab kehtivuse, kui toodet muudetakse meiega kooskõlastamata.
FI	Vakuutamme, että alla mainitut tuotteet vastaavat suunnittelultaan ja rakenteeltaan sekä valmistustavaltaan EU-direktiivien asianomaisia turvallisuus- ja terveysvaatimuksia. Mikäli tuotetta muutetaan ilman meidän antamaa lupaa, tämä ilmoitus lakkaa olemasta voimassa.
FR	Nous certifions par la présente que la machine spécifiée ci-après répond de par sa conception et son type de construction ainsi que de par la version que nous avons mise sur le marché aux prescriptions fondamentales stipulées en matière de sécurité et d'hygiène par les directives européennes en vigueur. Cette déclaration perd sa validité si le produit est modifié sans notre consentement.
GR	Δια της παρούσης δηλώνουμε ότι το μηχάνημα που χαρακτηρίζεται παρακάτω, με βάση τη σχεδίαση και την κατασκευή του, υπό τη μορφή που διατίθεται στην αγορά, πληροί στις σχετικές βασικές απαιτήσεις ασφαλείας και υγιεινής των οδηγιών της ΕΕ. Σε περίπτωση τροποποίησης του προϊόντος χωρίς τη συγκατάθεσή μας, η παρούσα δήλωση θα καταστεί άκυρη.
HR	Izjavljujemo da navedeni uređaj u svojoj zamisli i konstrukciji te kod nas korištenoj izvedbi odgovara osnovnim sigurnosnim i zdravstvenim zahtjevima u skladu s niže navedenim direktivama Europske Zajednice. U slučaju neovlaštene izmjene proizvoda prestaje valjanost ove izjave.
HU	Ezennel tanúsítjuk, hogy az alábbiakban megnevezett gép tervezése és építési módja alapján az általunk forgalomba hozott kivitelben megfelel az EU irányelvek vonatkozó, alapvető biztonsági és egészségügyi követelményeinek. Amennyiben olyan módosítás történik a terméken, amelyet előzetesen nem egyeztettek velünk, akkor a jelen nyilatkozat érvényét veszti.
IT	Con la presente si dichiara che la macchina qui di seguito indicata, in base alla sua concezione, al tipo di costruzione e nella versione da noi introdotta sul mercato, è conforme ai requisiti fondamentali di sicurezza e di sanità delle direttive UE. In caso di modifica del prodotto senza la nostra autorizzazione, questa dichiarazione non sarà più valida.
LT	Šiuo pareiškiame, kad toliau aprašyto aparato brėžiniai ir konstrukcija bei mūsų į rinką išleistas modelis atitinka pagrindinius ES direktyvų saugumo ir sveikatos apsaugos reikalavimus. Ši deklaracija netenka galios, jei gaminyso pakeičiamas nesuderinūs jo pakeitimų su mumis.
LV	Ar šo mēs paziņojam, ka turpmāk minētā iekārta, pamatojoties uz tās konstrukciju un izgatavošanas veidu, kā arī mūsu apgrozībā laistajā izpildījumā atbilst ES direktīvu attiecīgajām galvenajām drošības un veselības aizsardzības prasībām. Ja tiek veikta ar mums nesaskaņota izstrādājuma izmaiņšana, šī deklarācija nav derīga.
NL	Hierbij verklaren wij dat de hierna vermelde machine door haar ontwerp en bouwwijze en in de door ons in de handel gebrachte uitvoering voldoet aan de betreffende fundamentele veiligheids- en gezondheidsisen, zoals vermeld in de desbetreffende EU-richtlijnen. In geval van een niet met ons overeengekomen wijziging van het product, verliest deze verklaring haar geldigheid.
NO	Vi erklærer hermed at maskinen angitt nedenfor oppfyller de grunnleggende sikkerhetsog helsekravene i de relevante EU-direktivene, med hensyn til både design, konstruksjon og type markedsført av oss. Ved endringer av produktet som ikke er godkjent fra oss, bortfaller denne erklæringen.
PL	Niniejszym oświadczamy, że określone poniżej urządzenie odpowiada pod względem koncepcji, konstrukcji oraz wprawdzonej przez nas do handlu wersji obowiązującym wymogom dyrektyw UE dotyczącym wymagań w zakresie bezpieczeństwa i zdrowia. W przypadku dokonania nieuzgodnionych z nami zmian w produkcie niniejsza deklaracja traci ważność.
PT	Declaramos que a máquina a seguir designada corresponde às exigências de segurança e de saúde básicas estabelecidas nas Directivas UE por quanto concerne à sua concepção e ao tipo de construção assim como na versão lançada no mercado. Em caso de uma alteração do produto que não tenha sido autorizada por nós, esta declaração perde a sua validade.
RO	Prin prezenta declarăm că aparatul desemnat mai jos corespunde cerințelor fundamentale privind siguranța în exploatare și sănătatea include în directivele UE aplicabile, datorită conceptului și a modului de construcție pe care se bazează, în varianta comercializată de noi. La o modificare a produsului care nu a fost aprobată de noi în prealabil, această declarație își pierde valabilitatea.
RU	Настоящим мы заявляем, что нижеуказанный прибор по своей концепции и конструкции, а также в осуществленном и допущенном нами к продаже исполнении отвечает соответствующим основным требованиям по безопасности и здоровью согласно директивам EU. В случае несогласованного с нами изменения изделия настоящее заявление становится недействительным.
SK	Týmto vyhlasujeme, že ďalej označený stroj zodpovedá na základe jeho koncepcie a konštrukcie a takisto vyhotovenia, ktoré sme dodali, príslušným základným požiadavkám na bezpečnosť a ochranu zdravia uvedeným v smerniciach EÚ. V prípade zmeny výrobku, ktorá s nami nebola konzultovaná, stráca toto vyhlásenie svoju platnosť.
SL	S to izjavo potrjujemo, da spodaj omenjeni stroj zaradi svoje zasnovne in načina izdelave ustreza temeljnim varnostnim in zdravstvenim zahtevam EU-standardov. V primeru spremembe izdelka, ki ni bila potrjena z naše s strani, ta izjava ni več veljavna.
SV	Härmed försäkras vi att nedanstående betecknade maskin i ändamål och konstruktion samt i den av oss levererade versionen motsvarar EU-direktivens tillämpliga grundläggande säkerhets- och hälsokrav. Vid av oss ej godkända ändringar på produkten upphör denna förklaring att gälla.
TR	İşbu belge ile aşağıda tanımlanan makinenin konsepti ve tasarımı ve tarafımızdan piyasaya sürülen modeliyile AB yönetmeliklerinin temel teşkil eden ilgili güvenlik ve sağlık yükümlülüklerine uygun olduğunu bildiririz. Üründe yapılan herhangi bir değişikilik bu beyanı geçersiz kılar.
YU	Ovim izjavljujemo da ovde opisana mašina po svojoj koncepciji i načinu izrade, sa svim njenim modelima koje smo izneli na tržište, odgovara osnovnim zahtevima dole navedenih propisa Evropske Zajednice o sigurnosti i zdravstvenoj zaštiti. U slučaju izmena na proizvodu koje nisu dogovorene s nama, ova izjava ne važi.

Item description: **Scrubber dryer machine for commercial use**

Model: **swingo 2500**

Type: **CO2500**

Serial Number: **Refer to the rating label on the machine**

Trademark: **TASKI®**

Manufacturer: **Diversey Europe Operations B.V., Maarssebroeksedijk 2, NL - 3542 DN Utrecht**

Produced by: **Diversey Switzerland Production GmbH, Eschlikonerstrasse, 9542 Münchwilen TG, Switzerland**



Applicable EU Directives:

Directive 2006/42/EC | Directive 2014/30/EU

Harmonised standards:

EN 60335-1:2010+A11:2014+A13:2017+A1:2019+A2:2019+A2:2019+A15:2021 / EN 60335-2-72: 2012 / EN 62233: 2008 / EN 55012:2007+A1:2009 / EN 55014-2: 2021 /

Authorized signatory:

Andreas Bosch
Executive Director Machines and Robotics
Münchwilen, 25.04.2022

Diversey Europe Operations BV
Maarssebroeksedijk 2
3542 DN Utrecht - The Netherlands

Responsible for technical file:

Andreas Bosch
Executive Director Machines and Robotics
Diversey Europe B.V. Utrecht
Zweigniederlassung Münchwilen
Eschlikonerstrasse
9542 Münchwilen - Switzerland

CE first applied: 05.2000

The signatories act on behalf of company management and with full power of attorney.

DE Übersetzung der Originalbedienungsanleitung



Vor der ersten Inbetriebnahme der Maschine sind die Bedienungsanleitung und Sicherheitshinweise unbedingt zu lesen. Bewahren Sie die Bedienungsanleitung sorgfältig und griffbereit auf, um jederzeit nachschlagen zu können.

Zeichenerklärung

STOP Gefahr:

Dieses Symbol weist auf wichtige Informationen hin. Das Nichtbefolgen dieser Hinweise kann zur Gefährdung von Personen und / oder umfangreichen Sachschäden führen!

! Warnung:

Dieses Symbol weist auf wichtige Informationen hin. Das Nichtbefolgen dieser Hinweise kann zur Gefährdung von Personen, Störungen und Sachschäden führen!

! Vorsicht:

Dieses Symbol weist auf wichtige Informationen hin. Das Nichtbefolgen dieser Hinweise kann zu Störungen und Sachschäden führen!

i Hinweis:

Dieses Symbol weist auf wichtige Informationen im Zusammenhang mit der effizienten Nutzung des Produktes hin. Das Nichtbefolgen dieser Hinweise kann zu Störungen führen!

Inhaltsverzeichnis

Sicherheitshinweise	2
Reinigungsprodukte	3
Erweiterte Dokumente.....	3
Umweltschutz	4
Am Gerät angebrachte Symbole.....	4
Aufbauübersicht	5
Batterien	6
Vor Inbetriebnahme.....	8
Arbeitsbeginn	10
Arbeitsende	12
Service, Wartung und Pflege	14
Störungen	15
Technische Informationen.....	16
Zubehör.....	16
Error Codes.....	16
Transport.....	17
Entsorgung	17

Bestimmungsgemäße Verwendung

Die Maschinen sind für den gewerblichen Einsatz (z.B. in Hotels, Schulen, Krankenhäusern, Fabriken, Einkaufszentren, Sporthallen u.ä.) bestimmt.

Unter strikter Berücksichtigung dieser Bedienungsanleitung dienen diese der Nassreinigung von Hartbodenbelägen.

! Vorsicht:

Die Maschine darf nicht für das Polieren, Ölen, Wachs auftragen, Teppich reinigen und Aufsaugen von Staub verwendet werden. Die Nassreinigung von Parkett- und Laminatböden mit dieser Maschine erfolgt auf eigenes Risiko.

! Vorsicht:

Diese Maschine ist nur für den Gebrauch in Innenräumen bestimmt.

! Vorsicht:

Diese Maschine darf nur in Innenräumen aufbewahrt werden.

STOP Gefahr:

Nicht von Diversey autorisierte Änderungen an der Maschine führen zum Erlöschen von Sicherheitszeichen und der CE-Konformität. Ein Einsatz der Maschine entgegen der bestimmungsgemässen Verwendung kann zu Personenschäden, Schäden an der Maschine und in der Arbeitsumgebung führen. In solchen Fällen verfallen in der Regel jegliche Garantie- und eventuelle Gewährleistungsansprüche.

Sicherheitshinweise

TASKI-Maschinen entsprechen aufgrund ihrer Bauart und Konstruktion den einschlägigen, grundlegenden Sicherheits- und Gesundheitsanforderungen der EG-Richtlinien und tragen daher das CE-Zeichen.

STOP Gefahr:

Die Maschine darf nur von Personen verwendet werden, welche im Gebrauch angemessen unterwiesen sind oder ihre Fähigkeiten zum Bedienen nachgewiesen haben und ausdrücklich mit der Benutzung beauftragt sind.

STOP Gefahr:

Die Maschine darf nicht von Personen mit verringerten physischen, sensorischen oder mentalen Fähigkeiten, einschliesslich Kinder, oder einem Mangel an Erfahrung und Wissen benutzt werden. *Kinder sind zu beaufsichtigen, um sicherzustellen, dass sie nicht mit der Maschine spielen.*

STOP Gefahr:

Die Maschine darf nicht in Räumen verwendet werden, in denen explosionsgefährdete und leicht brennbare Stoffe (z.B. Benzin, Lösungsmittel, Heizöl, Staub usw.) gelagert oder verarbeitet werden. *Die elektrischen oder mechanischen Komponenten könnten zur Entzündung dieser Stoffe führen.*

STOP Gefahr:

Die Maschine darf nicht zum Aufsaugen von giftigen, gesundheitsschädlichen, ätzenden und reizenden Stoffen (z.B. gefährlicher Staub usw.) oder brennbare Flüssigkeiten verwendet werden. Das Filtersystem filtert Stoffe dieser Art nicht ausreichend heraus.

Mögliche Beeinträchtigungen der Gesundheit des Anwenders und Dritter sind nicht auszuschliessen.

STOP Gefahr:

Achten Sie auf die örtlichen Gegebenheiten wie auf Dritte und Kinder! Insbesondere muss in der Nähe von unübersichtlichen Stellen, wie z.B. vor Türen oder Kurven, die Geschwindigkeit verlangsamt werden.

STOP Gefahr:

Mit dieser Maschine dürfen keine weiteren Personen und Gegenstände transportiert werden.

STOP Gefahr:

Bei Auftreten einer Fehlfunktion oder eines Defekts sowie nach einer Kollision oder einem Umsturz muss die Maschine vor einer erneuten Inbetriebnahme durch eine autorisierte Fachkraft überprüft werden. Dasselbe gilt, wenn die Maschine im Freien belassen, in Wasser getaucht bzw. Feuchtigkeit ausgesetzt war.

STOP Gefahr:

Bei Beschädigungen sicherheitsrelevanter Teile, wie beispielsweise Bürstenabdeckung, Netzkabel oder Abdeckungen, die Zugang zu stromführenden Teilen ermöglichen, ist der Betrieb der Maschine unverzüglich zu unterbrechen!

STOP Gefahr:

Die Maschine darf nicht auf Neigungen angehalten, abgestellt oder gelagert werden.

STOP Gefahr:

Bei allen Arbeiten an der Maschine muss die Maschine ausgeschaltet und der Schlüssel abgezogen werden.

STOP Gefahr:

Die Maschine darf auf Neigungen <13% benutzt werden. Gefälle müssen in langsamer Fahrt und unter Verwendung des "turtle-mode" befahren werden, um sicheres Anhalten gewährleisten zu können.

Scharfes Einlenken auf Neigungen kann die Stabilität der Maschine beeinträchtigen und ist daher untersagt. Es besteht Unfallgefahr.

STOP Gefahr:

Die Maschine darf nur auf einem befestigten, stabilen und ausreichend tragfähigen Untergrund benutzt werden.

Bei Nichtbeachtung besteht Unfallgefahr.

⚠️ Warnung:

Die Maschine darf nur in einem trockenen, staubarmen Umfeld bei Temperaturen von +10 °C / + 50 °F bis + 35 °C / + 95 °F betrieben und gelagert werden.

⚠️ Warnung:

Reparaturarbeiten an mechanischen oder elektrischen Teilen der Maschine dürfen nur von autorisierten Fachkräften durchgeführt werden, welche mit allen hier relevanten Sicherheitsvorschriften vertraut sind.

⚠️ Warnung:

Es dürfen ausschliesslich Werkzeuge (Bürsten, Pads oder Ähnliches) verwendet werden, die in dieser Bedienungsanleitung unter Zubehör festgelegt oder durch den TASKI-Berater empfohlen werden. Andere Werkzeuge können Sicherheit und Funktionen der Maschine beeinträchtigen.

⚠️ Warnung:

Nationale Vorschriften zum Personenschutz und zur Unfallverhütung wie auch Hersteller Angaben zur Verwendung von Reinigungsmitteln müssen konsequent beachtet werden.

⚠️ Vorsicht:

Schalten Sie das Saugaggregat sofort ab, wenn aus der Maschine Schaum oder Flüssigkeit austritt!

⚠️ Vorsicht:

Diese Maschine darf ausschliesslich mit geeigneten Batterien und geprüften Ladegeräten betrieben werden.

⚠️ Vorsicht:

Die Maschine muss vor unbefugter Verwendung geschützt werden. Ziehen Sie daher immer den Schlüssel ab, bevor Sie sich von der Maschine entfernen; Oder verwahren Sie sie in einem abgeschlossenen Raum.

i Hinweis:

TASKI-Maschinen und -Geräte werden so konstruiert, dass nach dem derzeitigen Stand der Wissenschaft eine Gesundheitsgefährdung durch die auftretenden Lärmemissionen oder Vibrationen ausgeschlossen werden kann. Siehe technische Informationen auf Seite 16.

Reinigungsprodukte

i Hinweis:

TASKI-Maschinen sind so konstruiert, dass sie mit TASKI-Reinigungsprodukten optimale Reinigungsergebnisse erzielen. Andere Reinigungsprodukte können zu Störungen und Schäden an der Maschine oder der Umwelt führen. Aus diesem Grund empfehlen wir, ausschliesslich TASKI-Reinigungsprodukte zu verwenden.

Störungen, die durch falsche Reinigungsprodukte verursacht werden, sind durch die Garantie nicht abgedeckt.

- Für weitere Informationen wenden Sie sich bitte an Ihren TASKI-Servicepartner.

Erweiterte Dokumente

i Hinweis:

Das Elektroschema zu dieser Maschine, finden Sie in der Ersatzteilliste.

- Kontaktieren Sie den Kundendienst für weitere Informationen.

i Hinweis:

Diese Bedienungsanleitung wie auch alle Bedienungsanleitungen für TASKI Maschinen sind auf der folgenden Webseite verfügbar:

www.taski.com

Umweltschutz



Die Verpackungsmaterialien sind recyclebar. Bitte werfen Sie die Verpackungen nicht in den Hausmüll, sondern führen Sie diese einer Wiederverwertung zu.



Altgeräte enthalten wertvolle recyclingfähige Materialien, die einer Verwertung zugeführt werden sollten. Batterien, Öl und ähnliche Stoffe dürfen nicht in die Umwelt gelangen. Bitte entsorgen Sie Altgeräte deshalb über geeignete Sammelsysteme.

Am Gerät angebrachte Symbole

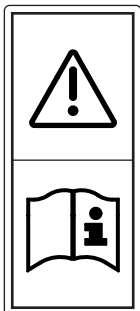

Aufkleber Bedienungsanleitung lesen:
Vor jeglicher Arbeit mit der Maschine, die Bedienungsanleitung aufmerksam lesen.

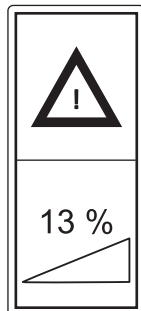

Aufkleber Gefälle:
Die Maschine nicht auf Oberflächen mit einem stärkeren als dem auf dem Gerät angegebenen Gefälle einsetzen.



Aufkleber Produkte:
Diese Maschine ist so konstruiert, dass sie mit TASKI-Reinigungsprodukten optimale Reinigungsergebnisse erzielt. Aus diesem Grund empfehlen wir, ausschliesslich TASKI-Reinigungsprodukte zu verwenden.

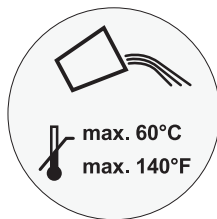

Aufkleber Wassertemperatur:
Maximal zulässige Wassertemperatur 60 °C/ 140 °F. Diversey empfiehlt die Verwendung von kaltem Wasser, da heisses Wasser bei Bodenkontakt sofort die Bodentemperatur annimmt und daher keine Vorteile bringt.

Aufbauübersicht

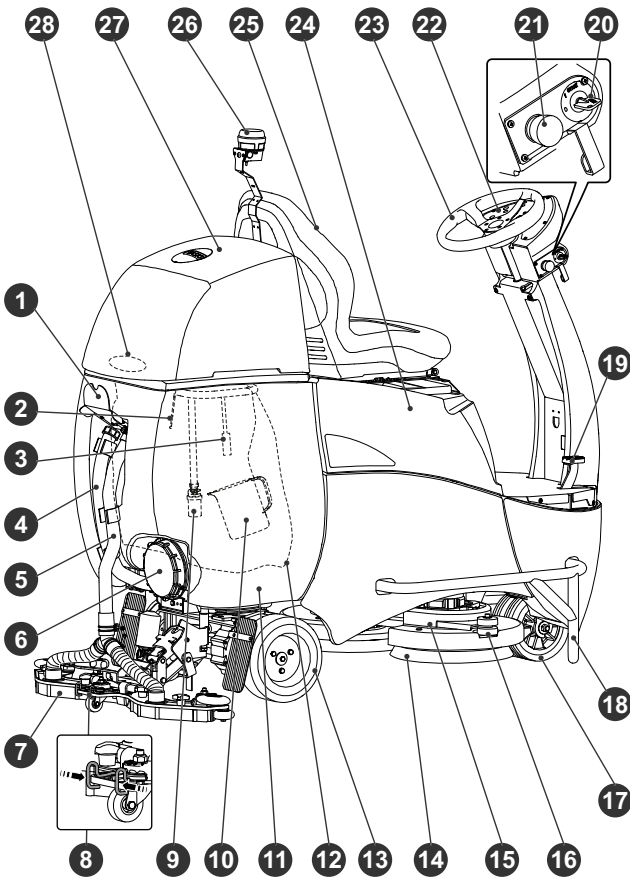

- 22 Bedientableau
- 23 Lenkrad
- 24 Batterieabdeckung (Hauptsicherung und Batteriestecker)
- 25 Fahrersitz mit Sicherheitsschalter
- 26 Blitzleuchte (optional)
- 27 Tankhaube
- 28 Saugfilter
- 29 Tasten Reinigungslösung Zufuhr, Menge (+ / -)
- 30 Taste Reinigungslösung (EIN / AUS)
- 31 Taste Programm (EIN / AUS)
- 32 Taste Saugaggregat (EIN / AUS)
- 33 Taste Rückwärtsfahren
- 34 Taste Langsamfahrt (EIN / AUS)
- 35 Taste Hupe
- 36 Anzeige Frischwassertank leer
- 37 Anzeige Schmutzwassertank voll
- 38 Anzeige Batteriestand
- 39 Anzeige Status Ladegerät
- 40 Tasten Service
- 41 Display
- 42 Anzeige Service
- 43 Taste Werkzeugantrieb (EIN / AUS)
- 44 Taste Werkzeugantrieb, Druckstufe (+ / -)

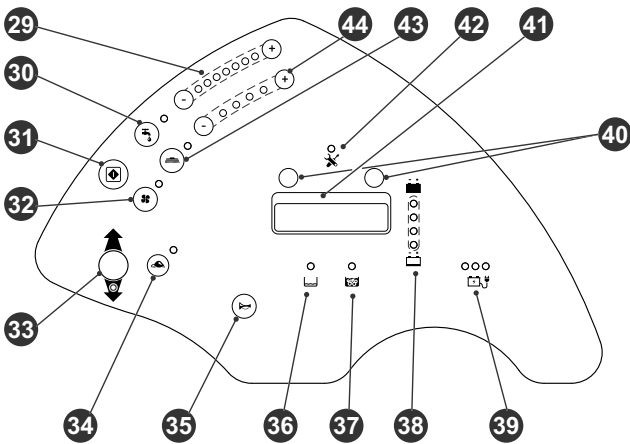

- 1 Düsen-/ Schlauchhalter
- 2 Sonde (Schmutzwassertank voll)
- 3 Option: Recyclingfilter
- 4 Schlauch Schmutzwasser
- 5 Saugschlauch
- 6 Tankdeckel
- 7 Saugdüse
- 8 Arretierfedern
- 9 Ansaugfilter
- 10 Dosierbecher
- 11 Schmutzwassertank
- 12 Frischwassertank (Membransack)
- 13 Antriebsrad gelenkt hinten
- 14 Werkzeug (Bürste/Pad)
- 15 Werkzeugaggregat
- 16 Abweisrollen
- 17 Lenkrolle
- 18 Rammschutz
- 19 Fahrpedal
- 20 Schlüsselschalter
- 21 Not-Halt

Batterien

Zulässige Batterien

Für den Betrieb dieser Maschine sind Traktionsbatterien notwendig (Keine Nass-, Starter- oder Gerätebatterien). Empfohlen werden reine Traktionsbatterien. Nur diese garantieren eine lange Nutzungsdauer.

Traktionsbatterien werden als geschlossene und wartungsfreie (VRLA-) Batterien produziert, (Gel, AGM, PureLead, Lithium). Für jede Bauart und Hersteller muss die Maschine entsprechend justiert werden.

Jede Batterie offeriert eine unterschiedliche Nutzungsdauer und unterschiedliche Leistungsmerkmale.

Die Maschinen- und Ladegeräteprogrammierung muss nach Einbau der Batterien bzw. bei Wechsel von Batterietyp und/oder -Herstellers und vor der Inbetriebnahme erfolgen.

Eine fehlerhafte Einstellung kann zu frühzeitigem Ausfall der Batterien führen.

i Hinweis:

Es dürfen keine unterschiedliche, alte mit neuen oder defekten Batterien eingesetzt werden.

i Hinweis:

Alte und/oder defekte Batterien müssen fachgerecht entsorgt werden. Siehe Informationen auf Seite 17

Sicherheitsmassnahmen im Umgang mit Batterien



Batterien enthalten Säure. Bei der Wartung, bei Ein- und Ausbau von Nassbatterien muss eine Schutzbrille getragen werden!



Säurespritzer im Auge oder auf der Haut mit viel klarem Wasser aus- bzw. abspülen. Danach unverzüglich einen Arzt aufsuchen. Kleidung mit Wasser auswaschen!



Beim Laden von Batterien entsteht ein gefährliches Gasgemisch. Offenes Feuer oder glühende Gegenstände unbedingt fernhalten!



Nicht Rauchen!



Verätzungsgefahr!



Achtung! Die Pole der Batterien stehen immer unter Spannung, deshalb keine Gegenstände auf den Batterien ablegen!



Die Anschlussklemmen dürfen nicht überbrückt werden!

⚠ Vorsicht:

Batterien sauber und trocken halten. Ausgetretene Säure oder Wasser sofort abwischen.

- Tragen Sie dabei Schutzhandschuhe.

⚠ Vorsicht:

Batterien dürfen nur von Diversey zugelassenen Kundendienststellen oder Fachkräften eingebaut und gemäss Anschlussschema installiert werden. Fehler beim Einbau bzw. Anschluss können zu schweren Verletzungen, zu einer Explosion und grossen Schäden an Maschine und Umgebung führen.

⚠ Vorsicht:

Beim Laden von Batterien muss für ausreichende Lüftung gesorgt werden.

i Hinweis:

Beachten Sie zusätzlich das Produktsicherheitsdatenblatt des Batterieherstellers.

i Hinweis:

Beachten Sie zusätzlich die Betriebsvorschriften des Batterieherstellers.

⚠ Vorsicht:

Bei der Wartung der Batterien müssen diese von der Maschine getrennt sein!

Batterie Anschlussschema

swingo 2500 (Gel)

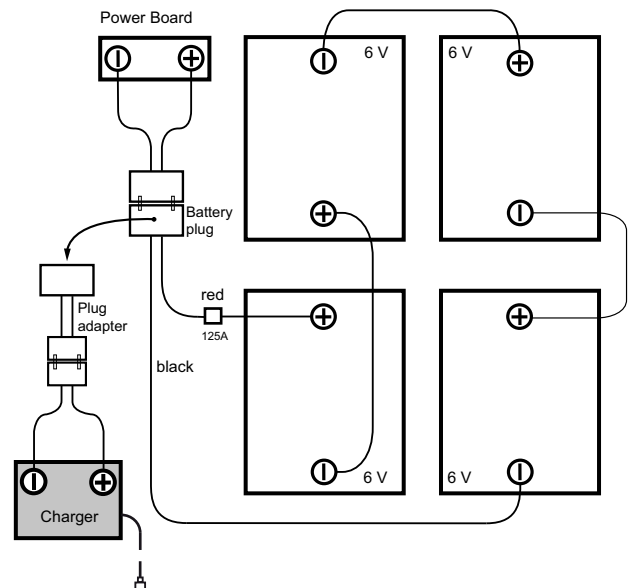

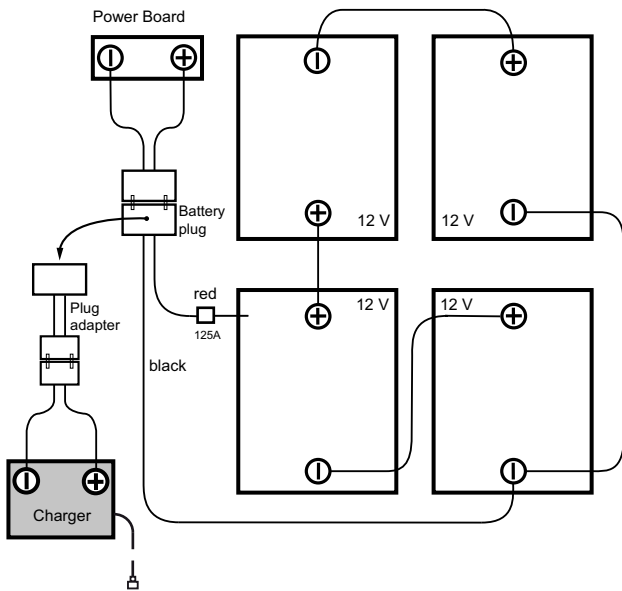

swingo 2500 (Lithium)

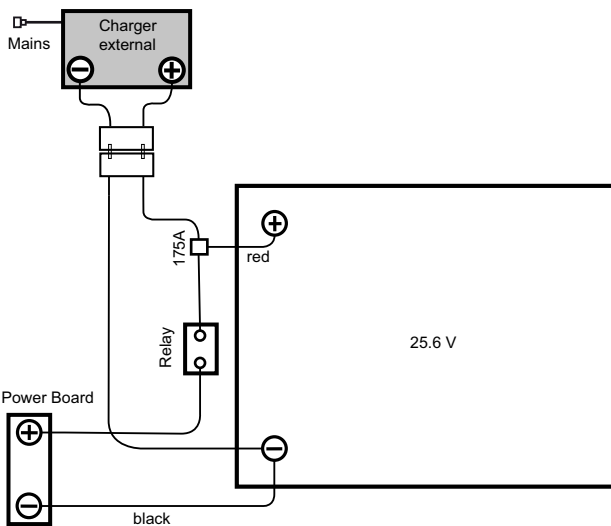

Ladevorgang

⚠ Vorsicht:

Beachten Sie die Bedienungsanleitung des Herstellers des externen Batterieladegeräts.

⚠ Vorsicht:

Jeder Batterietyp und/oder Batteriehersteller verlangt eine unterschiedliche Ladekennlinie. Eine falsche Ladekennlinie oder die Verwendung eines ungeeigneten Ladegeräts führt zu frühzeitigem Ausfall oder zur schnellen Zerstörung der Batterien.

ℹ Hinweis:

Optional erhältliche Onboard Ladegeräte sind auf die Batteriegröße angepasst und enthalten mehrere Ladekurven, die ab Werk oder durch den TASKI-Servicetechniker für empfohlene Batterien eingestellt werden. Diese Vorschrift gilt ebenfalls bei der Verwendung von stationären (externen) Ladegeräten.

⚠ Vorsicht:

Dauerhafte Kurzeinsätze mit jeweils anschließender Nachladung können Batterien dauerhaft schädigen.

- Richtwert: Vor einer Nachladung sollte eine Mindestentnahme von ca. 20% der verfügbaren Kapazität erfolgt sein.

⚠ Vorsicht:

Um ihre maximal mögliche Lebensdauer zu erreichen, müssen Traktionsbatterien 2x wöchentlich einen kompletten Ladezyklus (12-16 Std.) durchlaufen.

⚠ Vorsicht:

Vor einer längeren Stilllegung der Maschine müssen die Batterien einen kompletten Ladezyklus durchlaufen. Das Ladegerät wird anschliessend von der Maschine bzw. vom Netz getrennt. Batterien entladen sich mit der Zeit. Je nach Typ müssen sie nach 3 - 6 Monaten erneut geladen werden.

- Vor einer Wieder-Inbetriebnahme sollten die Batterien erneut einen kompletten Ladezyklus durchlaufen.

Ladevorgang mit externem Ladegerät

ℹ Hinweis:

Es dürfen ausschliesslich Ladegeräte benutzt werden die vom Batteriehersteller empfohlen und nach der SELV (Sicherheitskleinspannung), zertifiziert wurden.

STOP Gefahr:

Das Ladegerät nicht unter Spannung (eingeschaltetes Ladegerät), an die Maschine einstecken.

Dabei kann der Benutzer durch Stromschläge verletzt werden.

⚠ Warnung:

Ladekabel übertragen hohe Ströme. Bei Anzeichen von Schäden an Stecker, Kabel oder Geräteanschluss darf das Ladegerät nicht benutzt werden.

- Verbinden Sie das externe Batterieladegerät mit dem Batterie Ladestecker der Maschine.

ℹ Hinweis:

Achten Sie darauf, dass der Stecker bis zum Anschlag eingesteckt ist um einen guten Elektrischen Kontakt zu gewährleisten.

ℹ Hinweis:

Prüfen ob das eingesteckte Ladegerät den Ladevorgang gestartet hat.

ℹ Hinweis:

Während eines Ladevorgangs sind alle Maschinenfunktionen deaktiviert.

Nach Abschluss des Ladevorgangs

Warnung:

Schalten Sie das Ladegerät aus bevor Sie die Verbindung zu den Batterien trennen.

Das Trennen des eingeschalteten Ladegerätes kann zu einer Explosion im Batterieraum führen.

- Verstauen Sie das Netzkabel bei (optionalen) Onboard Ladegeräten im vorgesehenen Bereich.
- Versorgen Sie das Ladekabel trocken und vor Beschädigungen geschützt.

Wartung und Pflege von offenen (Nass-) Batterien

Hinweis:

Die Pflege von wartungsfreien Batterien beschränkt sich auf die Einhaltung korrekter Ladeprozesse und richtig eingestellter Ladekurve.

Batterieraum öffnen für die Wartung

- Die Maschine muss ausgeschaltet sein.

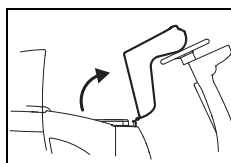

- Kippen Sie den Fahrersitz vorsichtig nach vorne bis er auf das Lenkrad aufliegt.

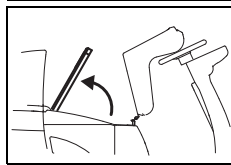

- Öffnen Sie den Batterieraumdeckel.

Hinweis:

Legen Sie nach Beendigung der Wartung den Batterieraumdeckel wieder auf und Kippen den Fahrersitz wieder in die Ursprungsposition zurück.

Vor Inbetriebnahme

Parkbremse

- Die Parkbremse wird beim Betätigen der Fahrpedals durch die Elektronik automatisch entriegelt.

Hinweis:

Wenn die Maschine still steht ist die Parkbremse immer aktiviert.

Bei ein- wie auch bei ausgeschalteter Maschine.

Entriegelung:

Hinweis:

Der Fahrersitz ist mit einem Sitzschalter (Anwesenheitserkennung) bestückt. Dieser Sitzschalter wird betätigt wenn der Fahrersitz durch das Bedienpersonal besetzt ist.

Nur bei betätigtem Sitzschalter kann die Maschine bedient werden.

Not-Entriegelung:

Hinweis:

Bei Ausfall der Steuerung oder der Spannungsversorgung kann die Parkbremse von Hand entriegelt werden.

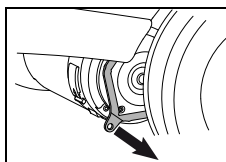

- Hierfür muss der Entriegelungshebel permanent gezogen werden. Dieser befindet sich beim linken Hinterrad.

Parkbremse und Not-Halt prüfen

Vorsicht:

Not-Halt Taster ist ein wichtiges Sicherheitselement.

- Seine Funktion muss daher regelmässig in kurzen Zeitabständen vor Verwendung der Maschine geprüft werden.
- Schalten Sie die Maschine ein.
- Betätigen Sie das Fahrpedal / -schalter, dabei halten Sie den Lenker gerade. Die Maschine setzt sich geradeaus in Bewegung.
- Drücken Sie jetzt den Not-Halt.

Hinweis:

Die Maschine muss abrupt bis zum vollständigen Stopp abbremsen und dabei ohne Lenkkorrektur geradeaus fahren.

Gefahr:

Ist eine dieser Funktionen nicht gegeben, muss die Maschine bis zu einer fachgerechten Reparatur durch autorisierte TASKI-Service-Partner ausser Betrieb gesetzt werden.

Warneinrichtungen

Warnung:

Warneinrichtungen wie Warnlicht, Blitzleuchte und Signalton bei Rückwärtsfahrt müssen regelmässig auf Funktion geprüft werden. Fehlfunktionen müssen umgehend behoben werden.

Der Betrieb der Maschine bei fehlenden oder defekten Warneinrichtungen verlangt erhöhte Vorsicht und Aufmerksamkeit.

- Die Warneinrichtungen dürfen nicht verdeckt werden.

Warnung:

Nationale Vorschriften sind immer übergeordnet.

- Diese können andere Verhaltensweisen verlangen und müssen unbedingt beachtet werden.

Fahrersitz einstellen

- Ziehen Sie den Schlüssel ab und betätigen Sie die Feststellbremse (Seite 8).

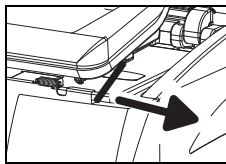

- Lösen Sie die Arretierung an der linken Seite des Fahrersitzes und verschieben Sie den Sitz in die gewünschte Position.
- Lassen Sie die Arretieren los damit der Fahrersitz in der eingestellten Position fixiert wird.

Überprüfen Sie die Arretierung des Fahrersitzes!

- Entriegeln Sie die Feststellbremse (Siehe Seite 8).

Verschiebefahrt

Die Fahrtrichtung steuern Sie mit dem Lenkrad und die Geschwindigkeit mit den Fahrpedal. Die Geschwindigkeit wird stufenlos reguliert. Beim Loslassen des Fahrpedals wird die Maschine bis zum Stillstand abgebremst und die Parkbremse wird aktiviert.

Vorwärtsfahren

- Schalten Sie die Maschine ein (Schlüsselschalter).

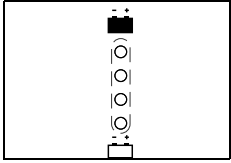

- Alle Anzeigeelemente leuchten kurz auf.

Die Batteriestandanzeige signalisiert Ihnen die Betriebsbereitschaft der Maschine. (bei Störung siehe Seite 15).

- Für das Vorwärtsfahren muss lediglich das Fahrpedal gedrückt werden.

i Hinweis:

Bei Kurvenfahrt wird die Geschwindigkeit elektronisch reduziert.

Rückwärtsfahren

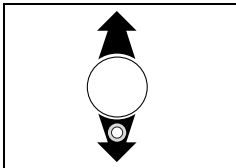

- Durch Betätigen der Taste Rückwärtsfahren leuchtet die Anzeige unterhalb auf und es wird ein Signalton ausgegeben.

i Hinweis:

Bei Rückwärtsfahrt im Arbeitsbetrieb wird die Zufuhr der Reinigungslösung unterbrochen.

Die Saugdüse wird dabei nicht angehoben.

Verschieben der Maschine (bei Defekt)

i Hinweis:

Das Verschieben der Maschine darf generell nur zu zweit durchgeführt werden.

! Warnung:

Durch das hohe Gewicht ist das manuelle Verschieben der Maschine mit Risiko verbunden!

Durch Fehltritte kann es zu Personen- und Maschinenschäden kommen.

- Das Verschieben ist nur bei Betätigung des Entriegelungsknopf /-hebel möglich. (Siehe Seite 5)

Werkzeug einsetzen

Prüfen Sie vor dem Einsetzen:

- dass die Bürste die rote Markierung (Borstenbüschel) oder 1 cm Borstenlänge nicht unterschritten hat.
- den Pad auf Abnutzung und Sauberkeit.

! Vorsicht:

Keine Bürsten verwenden, bei denen die Verschleissgrenze erreicht wurde. Diese wird durch die Länge des roten Borstenbüschel angezeigt. Keine Pads verwenden, die abgenutzt oder verschmutzt sind. Ausschliesslich original TASKI-Werkzeuge verwenden.

Die Nichtbeachtung kann zu mangelhaften Reinigungsergebnissen bis hin zu Belagsschäden führen.

- Ziehen Sie den Schlüssel ab und betätigen Sie die Feststellbremse.

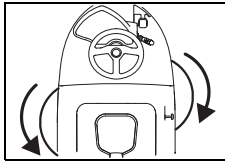

- Werkzeug zur Kupplung hoch heben.
- Drehen Sie das linke Werkzeug im Gegenuhrzeigersinn und das rechte Werkzeug im Uhrzeigersinn in die Werkzeugkupplung ein.

Das Werkzeug wird eingekuppelt.

Saugdüse montieren

- Ziehen Sie den Schlüssel ab und betätigen Sie die Feststellbremse.

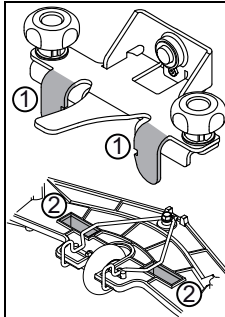

- Halten Sie die Düse mit beiden Händen und platzieren Sie diese so dass die Düsenhalterungsflaschen (1) in die Düsenausschnitte (2) passen.

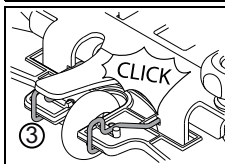

- Schieben Sie die Düse nach oben bis Sie das Einrasten der Arretierungsbügel (3) hören

- Stecken Sie die beiden Saugschläuche auf die Düsenstutzen.

Frischwassertank befüllen

! Vorsicht:

Maximal zulässige Wassertemperatur 60 °C/140 °F.

- Diversey empfiehlt die Verwendung von kaltem Wasser, da heisses Wasser bei Bodenkontakt sofort die Bodentemperatur annimmt und daher keine Vorteile bringt.

- Ziehen Sie den Schlüssel ab und betätigen Sie die Feststellbremse.
- Klappen Sie den Fahrersitz nach vorne und öffnen Sie die Tankhaube.
- Nehmen Sie den Dosierbecher aus dem Frischwassertank (Flextank) heraus.

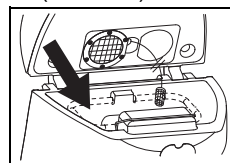

- Füllen Sie Wasser in den Frischwassertank (Flextank).

Die Markierung zeigt Ihnen die maximal zulässige Füllhöhe.

Dosierung

! Vorsicht:

Beim Umgang mit chemischen Produkten sind Handschuhe, Schutzbrille und entsprechende (Schutz-) Arbeitskleidung zu tragen!

i Hinweis:

Verwenden Sie nur von Diversey empfohlene chemische Produkte und beachten Sie unbedingt die Produkte Information.

⚠ Vorsicht:

Durch Verwenden ungeeigneter Produkte (z.B. Produkte mit chlor- oder säurehaltigen Inhaltsstoffen) kann die Maschine beschädigt oder zerstört werden.

Dosierungsbeispiele:

Angabe auf der Verpackung des Produktes		Tankinhalt	Produkte Menge pro Tankfüllung
0.5%	50 ml auf 10l Wasser	92l	0.46l
1%	100 ml auf 10l Wasser	92l	0.92l
2%	200 ml auf 10l Wasser	92l	1.84l
3%	300 ml auf 10l Wasser	92l	2.76l

- Füllen Sie den Dosierbecher mit einem geeigneten Produkt und kippen den Inhalt in den Frischwassertank (Flex-tank). Wiederholen Sie den Vorgang bis die gewünschte Dosierung erreicht ist.
- Nach Abschluss der Dosierung verbleibt der Dosierbecher im Flex-tank.

i Hinweis:

TASKI bietet optional eine automatische Dosierung an.

Diese kann auch nachträglich montiert werden.

- Bitte wenden Sie sich an Ihren Kundendienstberater.

Vorreinigung

⚠ Warnung:

Entfernen Sie allfällige Gegenstände (Holz-, Metallteile usw.) von der Reinigungsfläche.

Die Werkzeuge können dadurch beschädigt, durch das Rotieren Gegenstände herausgeschleudert werden und dabei Personen- und Sachschäden verursachen.

Arbeitsbeginn

⚠ Vorsicht:

Beim Arbeiten mit dieser Maschine ist stets trittsicheres Schuhwerk und angemessene Arbeitskleidung zu tragen!

⚠ Vorsicht:

Lassen Sie während des Betriebs der Maschine immer beide Hände am Lenkrad / Fahrgriff, damit eine sichere Bedienung gewährleistet ist.

⚠ Vorsicht:

Machen Sie sich zuerst mit der Maschine vertraut, indem Sie auf einem freien Platz die ersten Fahrversuche starten!

⚠ Warnung:

Prüfen Sie vor dem Arbeitsbeginn (in Arbeitsposition), ob Ihr Sichtfeld ausreichend ist um ein sicheres Arbeiten zu gewährleisten. Die EN 3411 ist zu beachten.

Das nicht ausreichende Sichtfeld kann das Arbeiten erschweren und somit die Sicherheit für Bediener, Maschine und Dritte beeinträchtigen.

⚠ Warnung:

Beachten Sie beim Arbeiten die maximale Durchfahrthöhe bei Türen und Unterführungen, die auf dem Warnschild an der Maschine aufgezeigt wird.

STOP Gefahr:

Besteht während des Einsatzes der Maschine eine Gefahr von herabfallenden Gegenständen müssen notwendige Schutzvorkehrungen gemäss nationaler Vorschriften getroffen oder eingehalten werden.

i Hinweis:

Beim Arbeiten in öffentlichen Gebäuden muss das Warnlicht eingeschaltet sein.

- Setzen Sie sich auf den Fahrersitz.
- Kontrollieren Sie ob die Not-Halt Taste entriegelt ist.
- Schalten Sie die Maschine ein (Schlüsselschalter).

Die Anzeigeelemente leuchten kurz auf.

Programm manuell starten

i Hinweis:

Das letzte verwendete Reinigungsprogramm bleibt gespeichert.

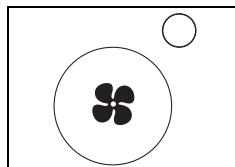

- Drücken Sie die Taste Saugaggregat EIN/AUS.

Die Anzeige leuchtet auf, der Saugermotor startet und die Saugdüse wird automatisch in die Arbeitsposition abgesenkt.

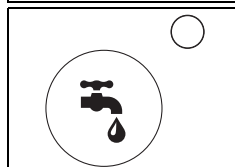

- Drücken Sie die Taste Reinigungslösung Zufuhr EIN/AUS.

Die Anzeige leuchtet auf.

Die Reinigungslösung Zufuhr wird gestartet wenn die Werkzeuge rotieren.

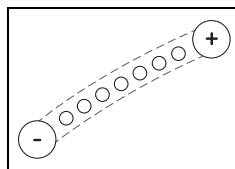

- Wählen Sie die gewünschte Dosierung durch Drücken der Tasten +/- von Stufe 1 - 7.

i Hinweis:

Diversey empfiehlt nachhaltiges Arbeiten durch das Ermitteln der richtigen Produkt Dosiermenge.

Eine Über- oder Unterdosierung führt zu unbefriedigenden Reinigungsergebnisse.

i Hinweis:

TASKI bietet optional eine automatische Dosierung an. Diese kann auch nachträglich montiert werden.

- Bitte wenden Sie sich an Ihren Kundendienstberater.

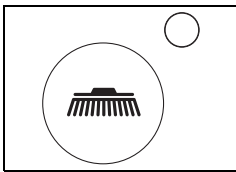

- Drücken Sie die Taste Werkzeug-Antrieb EIN/AUS.

Die Anzeige leuchtet auf, das Werkzeugaggregat senkt sich ab und der Einkuppelvorgang startet automatisch.

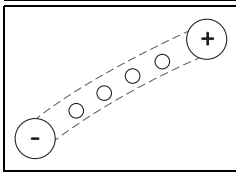

- Wählen Sie den gewünschten Werkzeug-Anpressdruck durch Drücken der Tasten +/- von Stufe 1-4.

i Hinweis:

Ermitteln und wählen Sie immer die niedrigste Stufe, die für ein gutes Reinigungsergebnis ausreicht. Dadurch optimieren Sie den Stromverbrauch und schonen die Maschine.

Starten mit Programmtaste

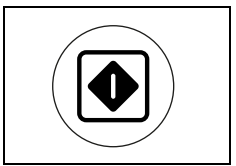

- Durch Drücken der Programmtaste beim nächsten Arbeitsbeginn oder Arbeitsabschnitt werden alle Maschinenfunktionen mit den zuletzt verwendeten Funktionswerten gestartet.

i Hinweis:

Durch erneutes Drücken einer Taste wird die Funktion neu programmiert.

i Hinweis:

Die eingestellten Werte können während des Arbeitsvorgangs jederzeit angepasst werden.

Die beim Ausschalten eingestellten Werte werden gespeichert und sind bei erneutem Einschalten automatisch wieder aktiviert.

i Hinweis:

Durch Drücken der Programmtaste bei Arbeitsende wird ein optimiertes Programm für das Arbeitsende gestartet: Siehe Beschrieb auf der Seite 12 unter (Automatischer Vorgang).

Einstellungen und aktivierte Funktionen werden gespeichert.

Reinigungsbeginn

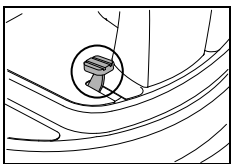

- Bei eingeschalteter Maschine und einem Bediener auf dem Fahrersitz setzt sich die Maschine in Bewegung, wenn das Fahrpedal betätigt wird. Falls angewählt, werden das Werkzeugaggregat gestartet und der Zulauf der Reinigungslösung geöffnet.

i Hinweis:

Die Fahrgeschwindigkeit wird über die Stellung des Fahrpedals gesteuert. Bei Loslassen des Fahrpedals wird die Maschine automatisch bis zum Stopp abgebremst und die Parkbremse wird aktiviert. Der Zulauf der Reinigungsflüssigkeit wird unterbrochen, mit Verzögerung dann das Werkzeugaggregat gestoppt.

i Hinweis:

Die Zulaufmenge der Reinigungslösung wird der jeweiligen Arbeitsgeschwindigkeit angepasst. (Intel-liFlow)

! Vorsicht:

Bei Arbeiten in überstellten oder engen Bereichen wird empfohlen die Taste Langsamfahrt EIN/AUS zu betätigen. (Anzeige leuchtet)

Dadurch wird die maximale Arbeitsgeschwindigkeit reduziert und die Unfallgefahr gemindert.

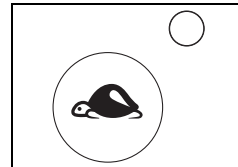

- Bei erneutem Drücken der Taste wird die Begrenzung aufgehoben, die Anzeige erlischt.

Abschaltfunktion bei Nichtgebrauch

i Hinweis:

Die Maschine schaltet bei Nichtgebrauch nach 5 Minuten selbstständig ab.

Während diesen 5 Minuten:

- dürfen keinesfalls Manipulationen an den Bürsten vorgenommen werden.
- darf sich der Bediener nicht aus dem Sichtbereich der Maschine entfernen.
- darf nur die Saugdüse von angesaugten oder verklemmten Objekten gereinigt werden.
- darf sich der Bediener nur zum Zwecke der Freimachung des Arbeitsbereiches unter Einhaltung des Sichtkontaktes entfernen.

Batteriekapazität - Ende der Betriebsbereitschaft

Die Batteriestandanzeige gibt Auskunft über die verfügbare Betriebsdauer.

- Beginnt die rote Anzeige zu blinken, verbleiben noch ca. 2 Minuten Restarbeitszeit.
- Bei Maschinen mit automatischer Bürstenabsenkung, wird der Bürstenmotor abgeschaltet und das Werkzeugaggregat hochgefahren.
Bei Maschinen mit Fusshebel wird der Bürstenmotor ausgeschaltet und das Werkzeugaggregat bleibt am Boden.
- Die rote Anzeige wechselt auf Dauerlicht.
- Es verbleiben dann weitere 10 Minuten, um die Maschine zur Ladestation zu fahren. Dann stellt die Maschine selbstständig ab.
- Für eine Wiederinbetriebnahme müssen die Batterien komplett geladen werden.

Recyclingbetrieb (Option)

Vorsicht:

Das Recyclingsystem ist nicht für hohe Hygieneanforderungen zulässig (z.B. Krankenhäuser, Lebensmittelbetriebe, Küchen, etc.).

Der Recyclingbetrieb wird nur bei leichter bis mittlerer Verschmutzung empfohlen.

- Ziehen Sie den Schlüssel ab und betätigen Sie die Feststellbremse.
- Klappen Sie den Fahrersitz nach vorne und öffnen Sie die Tankhaube.
- Ziehen Sie den Recyclingfilter aus dem Frischwassertank (Flextank) heraus.
- Setzen Sie den Recyclingfilter in den Schmutzwassertank.

Vorsicht:

Maximal zulässige Wassertemperatur 60°C/140°F.

Reinigungsmethode

Direkte Arbeitsmethode:

Scheuern und Absaugen in einem Arbeitsgang.

Indirekte Arbeitsmethode:

Reinigungslösung anlegen, Scheuern und Absaugen in mehreren Arbeitsgängen.

Hinweis:

Unter Umständen kann bei spezieller Kombination von Bodenbelag/Verschmutzung und Reinigungsprodukt die Maschinenführung beeinträchtigt werden.

- Durch optional erhältliche Räder kann die Traktion der Maschine auf dem Boden verbessert werden. Bitte wenden Sie sich an den TASKI-Kundenberater.

Nachfüllen der Reinigungslösung

Vorsicht:

Beim Arbeiten ohne Reinigungslösung, kann dies zu Belagsschäden führen.

Vorsicht:

Die Pumpe darf niemals für längere Zeit trocken laufen.

Hinweis:

Ein ratterndes Geräusch von der Pumpe weist darauf hin dass der Frischwassertank (Flextank) leer ist.

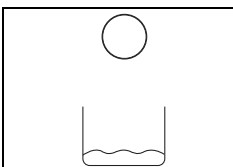

- Die Anzeige Frischwassertank leuchtet auf.

Frischwassertank ist leer.

- Die Maschine muss ausgeschaltet sein.
- Öffnen Sie den Tankdeckel.
- Befüllen Sie den Frischwassertank (Flextank) mit Wasser, siehe Seite 9.
- Geben Sie das Reinigungsprodukt mit dem Dosierbecher hinzu.
- Kippen Sie den Tankdeckel wieder in die Ursprungsposition.

Schmutzwasser entleeren

Anzeige Schmutzwassertank voll:

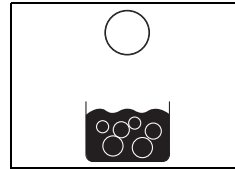

- Wenn die Anzeige Schmutzwassertank aufleuchtet, wird das Reinigungsprogramm abgebrochen, die Saugdüse angehoben und das Saugaggregat schaltet aus.

- Entleeren Sie den Schmutzwassertank, siehe Seite 13.

Hinweis:

Bei Schaumbildung im Tank leuchtet die Anzeige Schmutzwassertank ebenfalls auf.

Arbeitsende

Manueller Vorgang

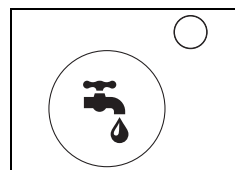

- Drücken Sie die Taste Reinigungslösung EIN/AUS.
Die Zufuhr der Reinigungslösung wird gestoppt.

- Fahren Sie noch einige Meter, damit die Werkzeuge für kurze Zeit weiterdrehen, dadurch vermeiden Sie ein „Nachtropfen“.

Besonders wichtig bei TASKI contact pads!

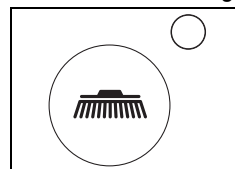

- Drücken Sie die Taste Werkzeugantrieb EIN/AUS.
Das Werkzeugaggregat wird angehalten und angehoben.

- Fahren Sie einige Meter weiter, um restliches Schmutzwasser aufzusaugen.

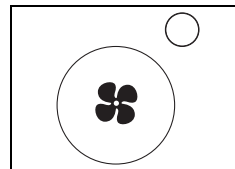

- Drücken Sie die Taste Saugaggregat EIN/AUS
Die Saugdüse wird automatisch angehoben.

Der Saugmotor läuft noch ca. 10 Sekunden nach.

Automatischer Vorgang

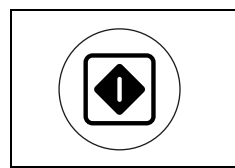

- Drücken Sie die Taste Programm EIN/AUS.
Die Zufuhr der Reinigungslösung wird gestoppt.

- Das Werkzeugaggregat wird gestoppt und angehoben.
- Nach 30 Sekunden wird die Saugdüse angehoben.
- Der Saugmotor läuft noch 15 Sekunden nach bevor es automatisch abgeschaltet wird.

Saugdüse entfernen und reinigen

- Ziehen Sie den Schlüssel ab und betätigen Sie die Feststellbremse.
- Ziehen Sie die beiden Saugschläuche von den Düsenstutzen ab.

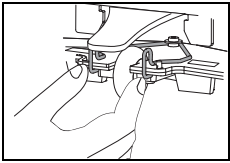

- Drücken Sie die Arretierbügel zusammen. Dadurch wird die Saugdüse entriegelt und kann von der Düsenhalterung entnommen werden.

- Reinigen Sie die Saugdüse unter fließendem Wasser mit Hilfe einer Bürste.
- Hängen Sie die Saugdüse an den Düsen-/Schlauchhalter.

i Hinweis:

Nur gereinigte und intakte Lamellen erreichen ein optimales Absaugergebnis!

Schmutz- und Frischwassertank (Flextank) entleeren und reinigen

i Hinweis:

Die Entsorgung des Schmutzwassers oder der Reinigungslösung muss gemäss den nationalen Vorschriften vorgenommen werden.

i Hinweis:

Beachten Sie beim Entleeren des Schmutzwassertanks die Vorschriften über die persönliche Schutzausrüstung des Reinigungsmittel Herstellers.

- Ziehen Sie den Schlüssel ab und betätigen Sie die Feststellbremse.

Gehen Sie wie folgt vor:

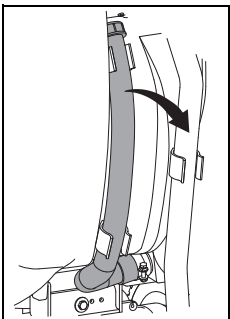

- Nehmen Sie den Schmutzwasser-Entleerschlauch aus der Halterung.
- Halten Sie den Schlauch auf Tankrand-Höhe mit der Öffnung nach oben. Öffnen Sie den roten Deckel, senken das Schlauchende langsam zum Ausguss und entleeren den Schmutzwassertank.

- Heben Sie den Frischwassertank (Flextank) an, legen ihn am tiefsten Punkt in den Schmutzwassertank und entleeren ihn.
- Nehmen Sie den leeren Frischwassertank (Flextank) aus dem Schmutzwassertank heraus und spülen ihn gründlich mit sauberem Wasser aus.
- Spülen Sie den Schmutzwassertank gründlich mit sauberem Wasser aus.

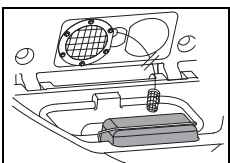

- Nehmen Sie den Grobschmutzfilter (gelb) heraus, entleeren und spülen Sie ihn unter fließendem Wasser gründlich aus.

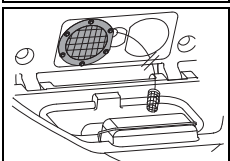

- Entnehmen Sie den Saugfilter (gelb) und entfernen Sie den Schmutz mit einem Tuch oder einer weichen Bürste.

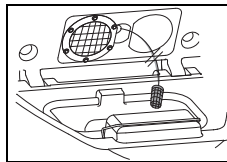

- Nehmen Sie den Ansaugfilter heraus und entfernen Sie den Schmutz mit einem Tuch oder einer weichen Bürste.

⚠ Vorsicht:

Ein verstopfter Saugfilter kann die Saugleistung beeinträchtigen.

Ein verstopfter Ansaugfilter kann die Menge der Reinigungslösung reduzieren.

- Montieren Sie den Grobschmutzkorb (gelb), den Frischwassertank (Flextank), Saugfilter und den Ansaugfilter wieder.
- Legen Sie den Entleerschlauch wieder in die Halterung.

Schmutzwasserpumpe (Option)

- Die Maschine muss eingeschaltet sein.

Entleeren in hohen Lagen:

- Führen Sie den Entleerschlauch auf einen Ablauf oder in einen Eimer.
- Drücken Sie die Taste an der Schmutzwasserpumpe.

i Hinweis:

Es wird nur bis zum Steigrohr im Schmutzwassertank entleert.

Werkzeug entfernen und reinigen

i Hinweis:

Reinigen Sie das Werkzeug nach jedem Abschluss der Reinigungsarbeiten.

- Die Maschine muss ausgeschaltet sein.
- Ziehen Sie den Schlüssel ab und betätigen Sie die Feststellbremse.
- Heben Sie das Werkzeug leicht an.

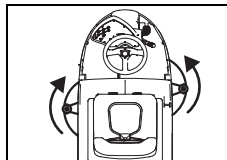

- Drehen Sie das linke Werkzeug im Uhrzeigersinn und das rechte Werkzeug im Gegenuhrzeigersinn von der Werkzeugkupplung weg.

- Reinigen Sie die Werkzeuge unter fließendem Wasser.

Maschine reinigen

⚠ Vorsicht:

Reinigen Sie die Maschine nie mit einem Hochdruckreiniger oder Wasserstrahl.

Das in die Maschine eindringende Wasser kann zu erheblicher Beschädigung mechanischer oder elektrischer Teile führen.

- Wischen Sie die Maschine mit einem feuchten Lappen ab.

Lagern / Parken der Maschine (nicht in Betrieb)

i Hinweis:

Lagern Sie die Maschine mit abgehobener Saugdüse, abgehobenem Werkzeug und geöffnetem Tankdeckel.

Der Tank kann auf diese Weise trocknen. Dadurch kann die Bildung von Schimmelpilzen und unangenehmer Gerüche verhindert werden.

⚠ Vorsicht:

Lagern Sie die Maschine nie mit entladenen Batterien.

Die Batterien werden dadurch irreparabel geschädigt.

Service, Wartung und Pflege

Die Wartung der Maschine ist die Voraussetzung für einen einwandfreien Betrieb und eine lange Lebensdauer.

⚠ Warnung:

Diese Maschine darf nur mit Hilfsmitteln angehoben werden (z.B. Hebebühne, Auffahrrampe usw.).

Durch das hohe Gewicht der Maschine, kann es zu Verletzungen beim Anheben führen.

⚠ Vorsicht:

Es dürfen nur TASKI-Originalteile verwendet werden, andernfalls erlöschen alle Garantie- und Haftungsansprüche.

Zeichenerklärung:

◇ = Bei jedem Reinigungsende, ◇◇ = jede Woche, ◇◇◇ = jeden Monat, ⊗ = Service Lampe

Tätigkeit	◇	◇◇	◇◇◇	⊗	Seite
Batterien laden	•				7
Destilliertes Wasser nachfüllen (Nassbatterien) Beachten Sie das Kontrollheft des Batterieherstellers!		•			8
Schmutzwasser- und Frischwassertank entleeren und reinigen	•				13
Recyclingfilter reinigen (Option)	•				
Ansaug- und Saugfilter auf Verschmutzung kontrollieren / reinigen	•				
Alle gelb markierten Teile reinigen	•				
Werkzeuge reinigen	•				13
Saugdüse reinigen, Lamellen auf Abnutzung überprüfen und gegebenenfalls wechseln	•				13
Maschine mit feuchtem Lappen reinigen	•				13
Sonde (Schmutzwassertank voll) reinigen und Funktionalität überprüfen	•				
Dichtung des Tankdeckels reinigen und auf Risse überprüfen und gegebenenfalls ersetzen	•				
Wartungs- / Service - Programm durch Diversey Servicetechniker				•	

Wartungsintervalle

TASKI Maschinen sind hochwertige Maschinen, welche im Werk und durch autorisierte Prüfer auf Ihre Sicherheit geprüft worden sind. Elektrische und mechanische Bauteile unterliegen nach längerer Einsatzdauer einem Verschleiss und einer Alterung.

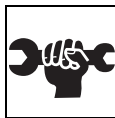

- Zur Erhaltung der Betriebssicherheit und Einsatzbereitschaft muss beim Leuchten der Wartungsanzeige (Werkseinstellung 650 Arbeitsstunden) oder mindestens einmal pro Jahr ein Service durchgeführt werden.

i Hinweis:

Bei ausserordentlicher Beanspruchung und/oder ungenügender Wartung sind kürzere Intervalle erforderlich.

Kundendienst

Wenn Sie aufgrund einer Betriebsstörung oder einer Bestellung mit uns Kontakt aufnehmen, nennen Sie uns stets die Typenbezeichnung und die Maschinenummer.

Diese Angaben finden Sie auf dem Typenschild Ihrer Maschine. Auf der letzten Seite dieser Bedienungsanleitung finden Sie die Adresse Ihres nächstgelegenen TASKI-Servicepartners.

Lamellenwechsel

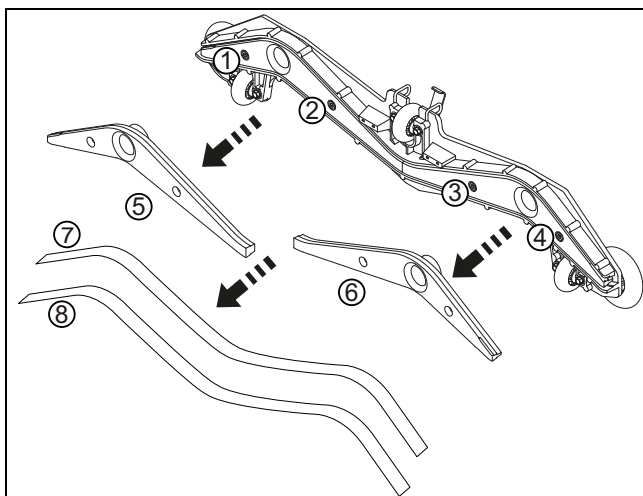

- Schrauben Sie die vier Inbusschrauben (1, 2, 3, 4) auf.
- Trennen Sie den Düsenkörper vom Düsenkern (5, 6).
- Entnehmen Sie die Lamellen (7, 8).
- Reinigen Sie den Düsenkörper und die zwei Düsenkerne unter fließendem Wasser.
- Montieren Sie die „gewendeten“ oder die neuen Lamellen auf den Düsenkern.
- Stecken Sie den Düsenkern wieder in den Düsenkörper.
- Schrauben Sie die vier Inbusschrauben wieder zu.

Störungen

Störung	Mögliche Ursache	Behebung der Störung	Seite
Maschine ohne Funktion lässt sich nicht einschalten	Maschine ausgeschaltet	• Schlüssel drehen	5
	Not-Halt Schalter gedrückt	• Entriegeln Sie den Not-Halt Schalter	5
	Hauptsicherung defekt	• Sicherung Kontrollieren/ersetzen • Service-Partner kontaktieren	
	Fehlercode auf dem Display	• Service-Partner kontaktieren	16
	Wegfahrsperre aktiviert oder Fehler in der Steuerung	• Setzen Sie sich auf den Fahrersitz	
	Batterien entladen oder Batterieladegerät defekt	• Batterie laden • Service-Partner kontaktieren	8
	Batterien defekt	• Service-Partner kontaktieren	
Bürste dreht nicht	Bürstenantrieb ausgeschaltet	• Taste Bürste drücken	5
	Hauptsicherung defekt	• Sicherung ersetzen • Service-Partner kontaktieren	
	Motor dreht, Werkzeug nicht	• Antriebsriemen defekt • Kontrollieren ob das Werkzeug eingekuppelt ist • Service-Partner kontaktieren	
Schlechte Saugleistung Boden bleibt nass Schmutzwasser wird nicht aufgesaugt	Saugaggregat nicht eingeschaltet	• Taste Saugaggregat drücken	5
	Saugschlauch nicht aufgesteckt	• Saugschlauch aufstecken	9
	Saugdüse nicht am Boden	• Saugdüsenaufhängung auf Funktionstüchtigkeit überprüfen	9
	Lamellen abgenutzt	• Lamelle wechseln	14
	Saugschlauch oder Düse verstopft (z.B. Holzstücke, Stoffreste)	• Entfernen der Fremdkörper	
	Saugfilter verstopft	• Entfernen der Fremdkörper	5
	Anzeige Saugaggregat leuchtet, aber Sauger läuft nicht	• Sicherung kontrollieren, nötigenfalls ersetzen • Sicherung in Ordnung, Service-Partner kontaktieren	9
Saugaggregat schaltet ab	Schmutzwassertank voll	• Leeren des Schmutzwassertanks • Kontrollieren Sie die Sicherungen	12
	Schmutzwassertank verschmutzt	• Kontrollieren oder gegebenenfalls reinigen.	13
Ungenügender Reinigungslösungsaustritt	Frischwassertank leer	• Frischwassertank kontrollieren	12
	Menge der Reinigungslösung zu gering eingestellt	• Stellen Sie die Menge der Reinigungslösung mit der +/- Taste ein	5
	Taste Reinigungslösung ausgeschaltet	• Taste Reinigungslösung drücken	5
	Filter Frischwassertank	• Reinigen	
Werkzeugaggregat oder Saugaggregat lassen sich nicht ausschalten	Fehler in der Elektronik oder Bedientableau	• Maschine mittels Not-Halt unterbrechen • Service-Partner kontaktieren	5

Technische Informationen

Maschine	2500	
Arbeitsbreite	70	cm
Breite der Saugdüse	95	cm
Masse (L x B x H)	169 x 78 x 137	cm
Maschinengewicht betriebsbereit maximal	560	kg
Nennspannung	24V	DC
Nennleistung nominal	2000	W
Frischwassertank nominal +/- 5%	92	l

Ermittelte Werte gemäss IEC 60335-2-72		
Maschinengewicht mit Batterien (Transportgewicht)	468	kg
Schalldruckpegel LpA	67	dB(A)
Unsicherheit KpA	2.5	dB(A)
Schwingungsgesamtwert	<2.5	m/s ²
Unsicherheit K	0.25	m/s ²
Spritzwasserschutz	IPX3	
Schutzklasse	III	

Zubehör

Nr.	Artikel	
8501120	Führungsteller 35 cm	2x
8501080	Scheuerbürste Nylon 35 cm	2x
8501060	Scheuerbürste Waschbeton 35 cm	2x
8502750	Scheuerbürste Abrasiv 35 cm	2x
8502830	Füllschlauch mit universellem Wasseranschluss	x
7508029	Entleerungspumpe	x
7516241	IntelliDose swingo 2500	x
	IntelliTrail	x
	Verschiedene Pads (Polyester braun, blau, rot und contact pad)	x

Error Codes

Error Codes werden im Display angezeigt.

Hinweis:

Bei angezeigtem Error Code die Maschine aus- und wieder einschalten

Durch das Aus- und Einschalten kann evtl. ein gesetzter Error behoben werden.

Transport

Warnung:

Diese Maschine darf nur mit Hilfsmitteln angehoben werden (z.B. Hebebühne, Auffahrrampe usw.).

Vorsicht:

Der Batterietrennstecker muss für den Transport gezogen werden.

Hinweis:

Transportieren Sie die Maschine stehend.

Hinweis:

Achten Sie darauf, dass die Maschine im Transportfahrzeug verzurrt und gesichert ist.

Entsorgung

Hinweis:

Die Maschine und Zubehör sind nach Ihrer Ausserbetriebnahme einer fachgerechten Entsorgung gemäss den nationalen Vorschriften zuzuführen.

- Ihr Diversey-Servicepartner kann Sie dabei unterstützen.

Batterien

Warnung:

Alle Batterien müssen aus der Maschine entfernt werden, bevor diese einer fachgerechten Entsorgung zugeführt wird.

Verbrauchte Batterien sind entsprechend der EU-Richtlinien 2006/66/EG oder den jeweiligen nationalen Vorschriften umweltgerecht zu entsorgen.

FR Traduction des instructions d'utilisation originales



Avant la première mise en service, lisez impérativement les instructions d'utilisation et de sécurité. Conservez soigneusement les instructions d'utilisation à portée de main afin de pouvoir les consulter à tout moment.

Légende

STOP Danger:

Ce symbole indique des informations importantes. Le non-respect de ces remarques peut entraîner un danger pour les personnes et / ou des dommages matériels importants !

⚠ Avertissement:

Ce symbole indique des informations importantes. Le non-respect de ces remarques peut entraîner un danger pour les personnes et / ou des dommages matériels importants !

⚠ Attention:

Ce symbole indique des informations importantes. Le non-respect de ces remarques peut entraîner des défauts et des dommages matériels !

i Remarque:

Ce symbole indique des informations importantes en lien avec l'utilisation efficace du produit. Le non-respect de ces remarques peut entraîner des défauts !

Table des matières

Instructions de sécurité	18
Produits de nettoyage	19
Documents détaillés	19
Protection de l'environnement	20
Symboles apposés sur l'appareil	20
Vue d'ensemble	21
Batteries	22
Avant la mise en service	24
Démarrer les opérations	26
Fin des opérations	28
Service, maintenance et entretien	30
Défauts	31
Données techniques	32
Accessoires	32
Codes d'erreur	32
Transport	33
Mise au rebut	33

Usage normal de la machine

Les machines sont conçues pour une utilisation industrielle (par ex. dans des hôtels, écoles, hôpitaux, usines, centres commerciaux, gymnases, etc.).

Dans le strict respect de ces instructions d'utilisation, celle-ci sert au nettoyage humide de revêtements de sol durs.

⚠ Attention:

La machine ne doit pas être employée pour cirer, huiler, cirer, nettoyer des tapis et aspirer des poussières. Le nettoyage humide de parquet et sols laminés avec cette machine se fait à vos propres risques.

⚠ Attention:

Cette machine est uniquement conçue pour un usage intérieur.

⚠ Attention:

Cette machine doit uniquement être entreposée à l'intérieur.

STOP Danger:

Si la machine subit des changements non autorisés par Diversey, les signaux de sécurité et le marquage CE seront invalides. Une utilisation de la machine contraire à l'usage normal de la machine peut entraîner des blessures et des dommages de la machine et de l'environnement de travail. De manière générale, cela entraîne dans ce cas l'annulation de toute garantie et droits éventuels de réclamation.

Instructions de sécurité

Par leur conception et construction, les machines TASKI sont conformes aux exigences fondamentales de sécurité et de santé en vigueur des directives CE et sont donc pourvues du marquage CE.

STOP Danger:

La machine doit uniquement être utilisée par des personnes correctement formées à son utilisation ou ayant prouvé leur capacité à l'utiliser et étant explicitement chargées de son utilisation.

STOP Danger:

La machine ne doit pas être utilisée par des personnes, y compris des enfants, avec des capacités physiques, sensorielles ou mentales réduites ou qui n'ont pas l'expérience et les connaissances nécessaires.

Surveiller les enfants et veiller à ce qu'ils ne jouent pas avec la machine.

STOP Danger:

La machine ne doit pas être utilisée dans des pièces dans lesquelles des substances à risque d'explosion ou facilement inflammables (par ex. essence, solvants, huile de chauffage, poussières, etc.) sont entreposées ou utilisées.

Les composants électriques ou mécaniques pourraient entraîner l'inflammation de ces substances.

STOP Danger:

La machine ne doit pas être utilisée pour l'aspiration de substances toxiques, dangereuses pour la santé, caustiques et irritantes (par ex. poussière dangereuse, etc.) ou de liquides inflammables. Le système de filtration ne retient pas suffisamment les substances de ce type.

Il n'est alors pas possible d'exclure d'éventuels troubles médicaux pour l'utilisateur et les tiers.

STOP Danger:

Faites attention à la situation locale ainsi qu'aux tiers et aux enfants ! Vous devez en particulier ralentir la vitesse à proximité d'emplacements difficilement visibles tels que devant des portes ou des courbes.

STOP Danger:

Cette machine ne doit pas servir au transport de personnes ou d'objets.

STOP Danger:

Dans le cas d'une erreur de fonctionnement, d'un défaut et après une collision ou une chute, la machine doit être examinée par un technicien compétent avant la prochaine utilisation. Cela vaut également si la machine a été laissée à l'extérieur, plongée dans l'eau ou exposée à l'humidité.

STOP Danger:

En cas de dommages de pièces liées à la sécurité comme le capot de brosse, le cordon d'alimentation principale ou les couvercles de protection menant aux pièces transportant le courant, arrêter la machine immédiatement !

STOP Danger:

La machine ne doit pas être stationnée, garée ou stockée en pente.

STOP Danger:

Pour tous les travaux sur la machine, celle-ci doit être coupée et la clé retirée.

STOP Danger:

La machine peut être utilisée sur des pentes <13%. Les pentes doivent être parcourues en conduisant lentement et en utilisant le mode « tortue » afin d'assurer un arrêt de sécurité.

Si vous prenez un virage serré dans les pentes, cela peut affecter la stabilité de la machine et est donc interdit. Risque d'accident.

STOP Danger:

La machine ne doit être utilisée que sur un sol solide, stable et suffisamment porteur.

Il existe un risque d'accident en cas de non respect.

⚠ Avertissement:

La machine doit uniquement être utilisée et entretenue dans un environnement sec, à faible teneur en poussière, à des températures comprises entre +10 °C / +50 °F et +35 °C / +95 °F.

⚠ Avertissement:

Les travaux de réparation sur des pièces mécaniques ou électriques de la machine ne doivent être effectués que par des techniciens compétents habitués à toutes les consignes de sécurité pertinentes.

⚠ Avertissement:

N'utilisez que des outils (brosses, pads ou autres) définis dans les présentes instructions d'utilisation parmi les accessoires ou recommandés par le conseiller TASKI. Les autres brosses sont susceptibles de gêner la sécurité et les fonctions de la machine.

⚠ Avertissement:

Respectez systématiquement les prescriptions nationales concernant la protection des personnes et la prévention des accidents ainsi que les indications du fabricant concernant l'utilisation de produits nettoyants.

⚠ Attention:

Coupez immédiatement le système d'aspiration si de la mousse ou un liquide s'échappe de la machine !

⚠ Attention:

Cette machine doit uniquement être utilisée avec des batteries appropriées et des chargeurs contrôlés.

⚠ Attention:

La machine doit être protégée contre toute utilisation non autorisée. Par conséquent, toujours retirer la clé avant de vous éloigner de la machine ou la conserver dans une pièce fermée.

i Remarque:

Les machines et appareils TASKI sont construits de telle façon que, par l'état actuelle des connaissances scientifiques, les dangers sanitaires provenant des émissions de bruit ou de vibrations sont écartés.

Consulter les données techniques à la page 32.

Produits de nettoyage

i Remarque:

Les machines TASKI sont construites de manière à fournir les meilleurs résultats possibles avec les produits de nettoyage TASKI. Utiliser d'autres produits de nettoyage peut entraîner un fonctionnement défectueux ou des dommages sur la machine ou l'environnement de travail. Nous vous recommandons ainsi de n'utiliser que des produits de nettoyage TASKI.

Les défauts résultants de l'utilisation de mauvais produits de nettoyage ne sont pas couverts par la garantie.

- Pour plus d'informations, veuillez vous adresser à votre partenaire de service TASKI.

Documents détaillés

i Remarque:

Le schéma électrique correspondant à cette machine est fourni dans la liste des pièces détachées.

- Contactez le service clientèle pour de plus amples informations.

i Remarque:

Cette instruction d'utilisation ainsi que toutes les instructions d'utilisation pour les machines TASKI sont disponibles sur le site Internet suivant:

www.taski.com

Protection de l'environnement



Les matériaux constitutifs de l'emballage sont recyclables. Ne pas jeter les emballages dans les ordures ménagères, mais les rendre à un système de recyclage.



Les appareils usés contiennent des matériaux précieux recyclables lesquels doivent être rendus à un système de recyclage. Des batteries, de l'huile et d'autres substances semblables ne doivent pas être tout simplement jetées. Pour cette raison, utiliser des systèmes adéquats de collecte pour éliminer les appareils usés.

Symboles apposés sur l'appareil

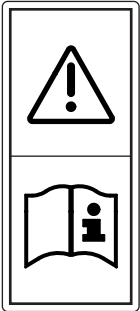

Autocollants Lire les instructions d'utilisation :
Lire attentivement les instructions d'utilisation avant tout travail avec la machine.

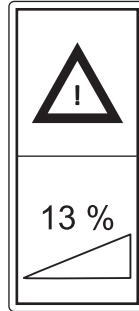

Autocollant pente :
Ne pas utiliser la machine sur des surfaces avec une pente plus forte que la pente maximale indiquée sur l'appareil.



Autocollant produits :
Cette machine est construite de manière à fournir les meilleurs résultats de nettoyage possibles avec les produits de nettoyage TASKI. Nous vous recommandons ainsi de n'utiliser que des produits de nettoyage TASKI.

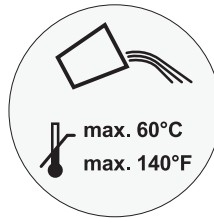

Autocollant température d'eau :
Température d'eau maximale autorisée 60 °C/ 140 °F. Diversey recommande l'utilisation d'eau froide, car l'eau chaude adopte immédiatement la température du sol lors du contact avec le sol et n'apporte donc aucun avantage.

Vue d'ensemble

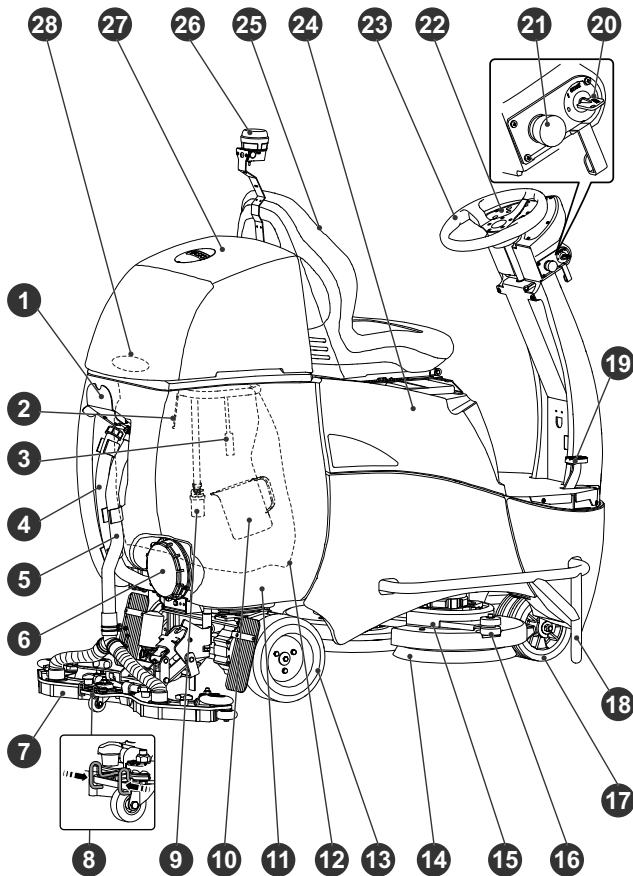

- 22 Panneau de commande
- 23 Volant
- 24 Couvercle de batterie (fusible principal et fiche de batterie)
- 25 Siège conducteur avec interrupteur de sécurité
- 26 Flash lumineux (en option)
- 27 Capot du réservoir
- 28 Filtre d'aspiration
- 29 Clés d'alimentation en solution de nettoyage quantité (+ / -)
- 30 Clé de solution de nettoyage (MARCHE / ARRÊT)
- 31 Clé de programme (MARCHE / ARRÊT)
- 32 Clé de système d'aspiration (MARCHE / ARRÊT)
- 33 Clé de marche arrière
- 34 Clé de conduite lente (MARCHE / ARRÊT)
- 35 Klaxon
- 36 Indicateur réservoir d'eau propre vide
- 37 Indicateur cuve de récupération pleine
- 38 Indicateur de batterie
- 39 Affichage d'état du chargeur
- 40 Clés d'entretien
- 41 Écran
- 42 Indicateur de service
- 43 Clé d'entraînement des brosses (MARCHE / ARRÊT)
- 44 Clé d'entraînement des brosses, niveau de pression (+ / -)

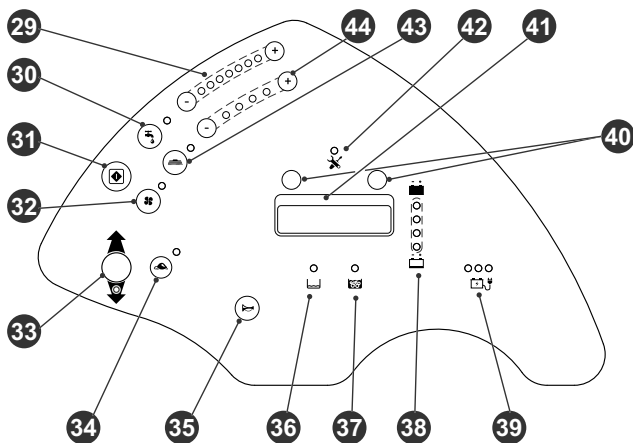

- 1 Support pour raclette / tuyau
- 2 Sonde (cuve de récupération pleine)
- 3 Option : filtre de recyclage
- 4 Tuyau d'eau de récupération
- 5 Flexible d'aspiration
- 6 Couvercle du réservoir
- 7 Raclette
- 8 Ressorts de verrouillage
- 9 Filtre d'aspiration
- 10 Verre doseur
- 11 Cuve de récupération
- 12 Réservoir d'eau propre (sac à membrane)
- 13 Roue motrice articulée à l'arrière
- 14 Outil (brosse / pad)
- 15 Unité de brossage
- 16 Roulettes déflectrices
- 17 Roulette avec support
- 18 Profil de protection
- 19 Pédale de conduite
- 20 Interrupteur
- 21 Arrêt d'urgence

Batteries

Batteries admissibles

Des batteries de traction sont nécessaires pour l'utilisation de cette machine (pas de batteries liquides, de démarrage ou portables). Nous recommandons des batteries de traction pures. Seules ces batteries garantissent une longue durée d'utilisation.

Les batteries de traction sont produites sous la forme de batteries fermées ou de batteries sans entretien (VRLA) (gel, AGM, PureLead, lithium). Pour chaque modèle et constructeur, la machine doit être réglée en conséquence.

Chaque batterie offre une durée d'utilisation différente et des caractéristiques de performance variées.

La programmation de la machine ou du chargeur doit être effectuée après l'installation des batteries ou lors d'un changement du type et / ou du fabricant de batteries et avant la mise en service.

Un réglage erroné peut entraîner une panne précoce des batteries.

i Remarque:

Ne pas mélanger des batteries différentes, ou des anciennes avec des nouvelles ou des batteries défectueuses.

i Remarque:

Les batteries anciennes et / ou défectueuses doivent être éliminées correctement. Consulter les informations à la page 33

Mesures de sécurité pour la manipulation des batteries



Les batteries contiennent de l'acide. Lors des travaux de maintenance, porter des lunettes de protection pour le montage et le démontage des batteries liquides !



Rincer abondamment avec de l'eau propre les projections d'acide dans les yeux ou sur la peau. Puis, consulter immédiatement un médecin. Laver les vêtements avec de l'eau !



Un mélange gazeux dangereux se forme lors du chargement des batteries. Tenir impérativement éloigné des flammes ouvertes ou des objets chauffés !



Ne pas fumer !



Danger de brûlure par acide !



Prudence ! Les pôles de la batterie sont toujours sous tensions, ne pas poser d'objet dessus !



Les bornes de connexion ne doivent pas être pontées !

! Attention:

Conserver les batteries propres et sèches. Essayer immédiatement les fuites d'acide ou d'eau.

- Portez des gants de protection.

! Attention:

Seuls des services après-vente ou des techniciens Diversey agréés peuvent installer les batteries selon le schéma de raccordement.

Les erreurs de montage ou de raccordement peuvent entraîner des blessures graves, une explosion et des dommages importants de la machine et de son environnement.

! Attention:

Veillez à une ventilation suffisante lors du chargement des batteries.

i Remarque:

Respectez également la produit Fiche de donnée de sécurité du fabricant des batteries.

i Remarque:

Respectez également les instructions d'utilisation du fabricant des batteries.

! Attention:

Lors de la maintenance des batteries, celles-ci doivent être séparées de la machine !

Schéma de raccordement des batteries swingo 2500 (Gel)

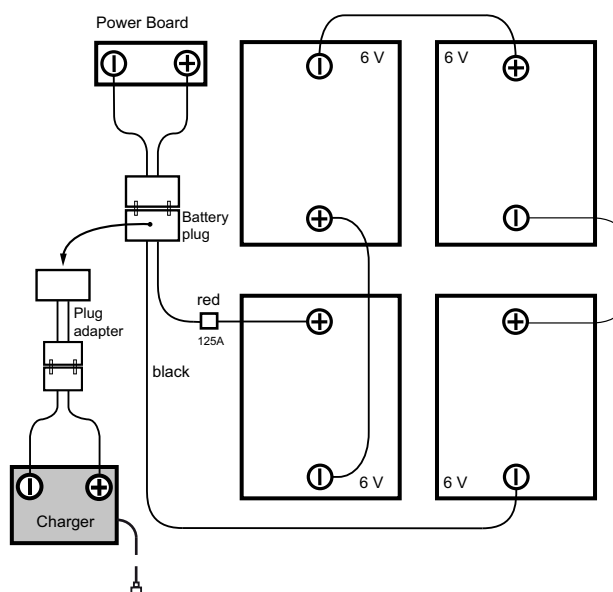

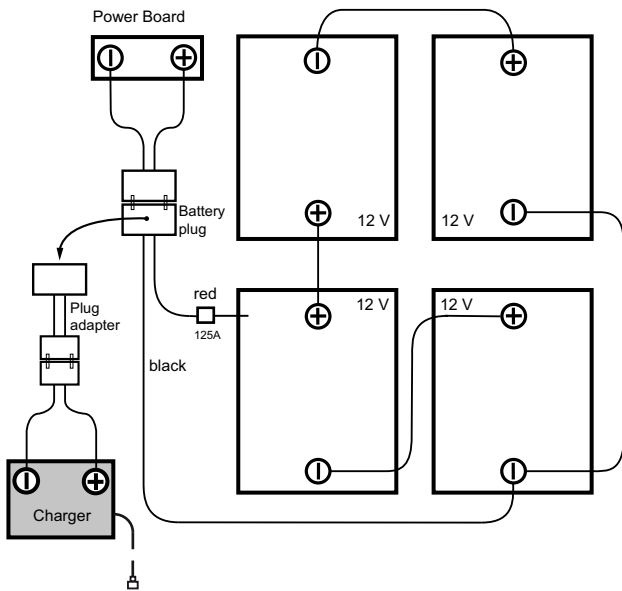

swingo 2500 (Lithium)

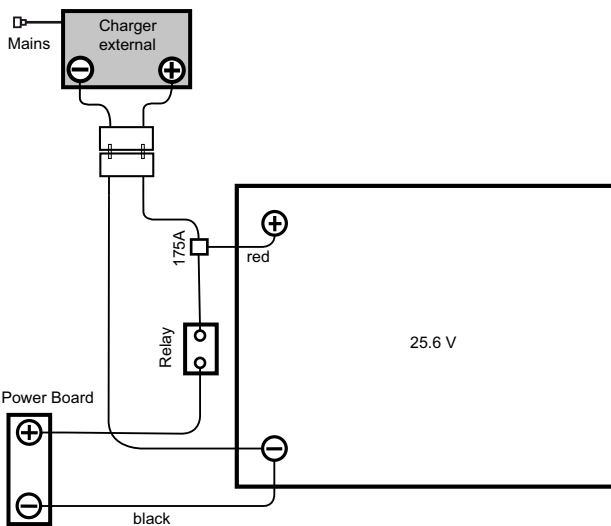

Processus de charge

⚠ Attention:

Respectez les instructions d'utilisation du fabricant du chargeur de batterie externe.

⚠ Attention:

Chaque type de batterie et / ou fabricant de batterie requiert une courbe de chargement différente.

Une courbe de chargement erronée ou l'utilisation d'un chargeur inapproprié entraîne une panne précoce ou une destruction rapide des batteries.

i Remarque:

Les chargeurs embarqués disponibles en option sont adaptés à la taille de la batterie et contiennent plusieurs courbes de chargement réglées en usine ou par le technicien de service TASKI pour les batteries recommandées. Cette consigne s'applique également à l'utilisation de chargeurs stationnaires (externes).

⚠ Attention:

Des utilisations brèves durables avec rechargement consécutif peuvent endommager durablement les batteries.

- Valeur de référence : Avant un rechargement, un déchargement minimum d'env. 20% de la capacité disponible doit avoir eu lieu.

⚠ Attention:

Pour atteindre leur durée de vie maximale, les batteries de traction doivent parcourir 2x par semaine un cycle de charge complet (12-16 heures).

⚠ Attention:

Avant un arrêt de longue durée de la machine, les batteries doivent parcourir un cycle de charge complet. Le chargeur est ensuite séparé de la machine ou du secteur. Les batteries se déchargent au fil du temps. Selon le type, elles doivent être rechargées après 3 à 6 mois.

- Avant une remise en service, les batteries doivent à nouveau parcourir un cycle de charge complet.

Processus de chargement avec chargeur externe

i Remarque:

N'utiliser que des chargeurs recommandés par le fabricant de la batterie et certifiés SELV (sécurité très basse tension).

STOP Danger:

Ne pas brancher le chargeur à la machine lorsqu'il est sous tension (chargeur activé).

L'utilisateur pourrait se blesser par un choc électrique.

⚠ Avertissement:

Les cordons de chargement transmettent des courants élevés. En cas de signe de dommage sur la fiche, le câble ou le raccordement de l'appareil, ne pas utiliser le chargeur

- Raccordez le chargeur de batterie externe à la prise jack chargeur de la batterie.

i Remarque:

Assurez-vous que la fiche soit enfoncée jusqu'à la butée d'arrêt pour garantir un bon contact électrique.

i Remarque:

Vérifier si le chargeur branché a démarré le processus de chargement.

i Remarque:

Toutes les fonctions de la machines sont désactivées pendant le processus de chargement.

Après le processus de chargement

Avertissement:

Coupez le chargeur avant de séparer le raccordement aux batteries.

La séparation du chargeur allumé peut entraîner une explosion dans le compartiment à batterie.

- Rangez le cordon d'alimentation principale en cas de chargeurs embarqué (en option) dans la zone prévue.
- Conservez le cordon de chargement au sec et à l'abri des dommages.

Maintenance et entretien de batteries ouvertes (liquides)

Remarque:

L'entretien de batteries ne nécessitant pas de maintenance se limite au maintien de processus de chargement corrects et au réglage de la courbe de chargement.

Ouvrir le compartiment à batterie pour maintenance

- La machine doit être coupée.

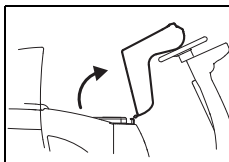

- Basculez le siège conducteur prudemment vers l'avant jusqu'à ce qu'il repose sur le volant.

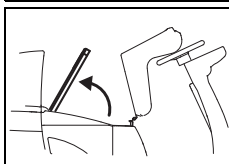

- Ouvrez le couvercle de compartiment à batterie.

Remarque:

Après la fin de l'entretien, réinstallez le couvercle de compartiment à batterie et basculez à nouveau le siège conducteur dans la position initiale.

Avant la mise en service

Frein de stationnement

- Le frein de stationnement est déverrouillé automatiquement par le système électronique en appuyant sur la pédale d'accélérateur.

Remarque:

Quand la machine est immobile, le frein de stationnement est toujours activé.

Lorsque la machine est allumée et coupée.

Ouverture :

Remarque:

Le siège conducteur est équipé d'un contacteur de sécurité (détection de présence). Ce contacteur de sécurité est actionné quand le siège conducteur est occupé.

La machine ne peut être utilisée que lorsque le contacteur de sécurité est actionné.

Ouverture d'urgence :

Remarque:

En cas de panne de la commande ou de la tension d'alimentation, vous pouvez actionner le frein de stationnement manuellement.

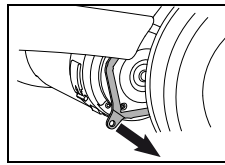

- Le levier d'ouverture doit donc être tiré de façon permanente. Celui-ci se trouve au niveau de la roue arrière gauche.

Contrôler le frein de stationnement et l'arrêt d'urgence

Attention:

Le poussoir d'arrêt d'urgence est un élément de sécurité important.

- Il faut donc contrôler régulièrement leur fonction à des intervalles courts avant l'utilisation de la machine.
 - Mettez la machine en marche.
 - Actionnez l'interrupteur de conduite tout en maintenant le volant droit. La machine se met en mouvement tout droit.
 - Appuyez maintenant sur l'arrêt d'urgence.

Remarque:

La machine doit freiner brusquement jusqu'à l'arrêt complet et avancer tout droit sans correction de direction.

Danger:

Si l'une de ces fonctions est absente, la machine doit être mise hors service jusqu'à sa réparation correcte par un partenaire de service TASKI agréé.

Dispositifs d'avertissement

Avertissement:

Le fonctionnement des dispositifs d'avertissement tels que témoin lumineux, flash lumineux et signal sonore en marche arrière, doit être contrôlé régulièrement. Tout dysfonctionnement doit être supprimé immédiatement.

L'utilisation de la machine avec des dispositifs d'avertissement absents ou défectueux requiert une prudence et une attention encore plus élevées.

- Les dispositifs d'avertissement ne doivent pas être recouverts.

Avertissement:

Les prescriptions nationales ont toujours la priorité.

- Elles peuvent éventuellement exiger d'autres comportements et doivent donc être impérativement respectées.

Réglage du siège conducteur

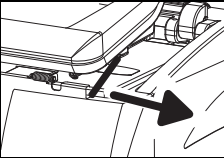
- Retirez la clé et actionnez le frein d'arrêt (page 24).
- 
- Desserrez le levier sur le côté gauche du siège conducteur et décalez le siège dans la position souhaitée.
 - Relâchez le levier pour fixer le siège conducteur dans la position réglée.
Vérifiez l'arrêt du siège conducteur !
- Déverrouillez le frein d'arrêt (voir page 24).

Déplacement

Utilisez le volant pour contrôler la direction et la pédale d'accélérateur pour la vitesse. La vitesse est réglée en continu. Relâchez l'interrupteur de conduite pour freiner la machine jusqu'à l'arrêt et activer le frein de stationnement.

Marche avant

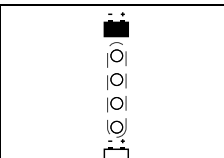
- Allumez la machine (interrupteur).
- 
- Tous les indicateurs s'allument un instant.
L'indicateur de batterie vous signale l'état de fonctionnement de la machine. (en cas de défaut, voir page 31).
- Pour la marche avant, il suffit d'appuyer sur la pédale d'accélérateur.

i Remarque:

En cas de courbe, la vitesse est réduite électroniquement.

Marche arrière

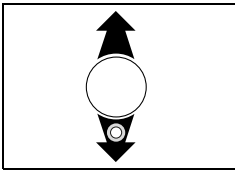

- En appuyant sur la clé marche arrière, l'indicateur en-dessous s'allume et émet un signal sonore.

i Remarque:

Lors d'une marche arrière en mode de travail, l'alimentation en solution de nettoyage est interrompue.

La raclette n'est pas soulevée.

Déplacement de la machine (en cas de défaut)

i Remarque:

De manière générale, le déplacement doit être effectué par deux personnes.

⚠ Avertissement:

Du fait du poids élevé de la machine, son déplacement manuel entraîne des risques !

Un trébuchement peut causer des blessures ou des dommages sur la machine.

- Le déplacement n'est possible qu'après actionnement du bouton de déverrouillage. (Voir page 21)

Régler la brosse

Avant le réglage, vérifiez :

- que la brosse n'est pas en-dessous du marquage rouge (touffe de poils) ou d'une longueur de brosse de 1 cm.
- l'usure et la propreté du pad avant l'utilisation.

⚠ Attention:

N'utilisez pas de brosses ayant atteint la limite d'usure. Celle-ci est indiquée par la longueur de la touffe de poils rouge. Ne pas utiliser de pads usés ou sales. Utilisez uniquement des brosses TASKI originales.

Le non respect peut entraîner des résultats de nettoyage médiocres, voire des dommages sur les sols.

- Retirez la clé et actionnez le frein d'arrêt.

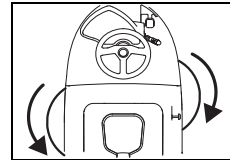

- Soulevez l'outil pour l'accouplement.
- Tournez l'outil gauche dans le sens antihoraire et l'outil droit dans le sens horaire dans l'accouplement d'outil.
L'outil est accouplé.

Montage de la raclette

- Retirez la clé et actionnez le frein d'arrêt.

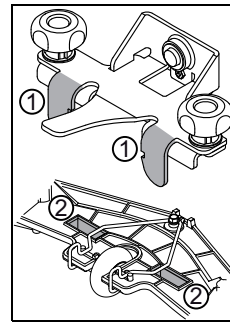

- Tenez la raclette des deux mains et placez-la de façon que les languettes de support de raclette (1) passent dans les rainures de raclette (2).

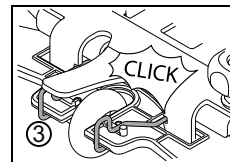

- Glissez la raclette vers le haut jusqu'à entendre l'enclenchement de l'étrier d'arrêt (3)

- Enfichez les deux flexibles d'aspiration sur les embases de la raclette.

Remplir le réservoir d'eau propre

⚠ Attention:

Température d'eau maximale autorisée 60 °C/ 140 °F.

- Diversey recommande l'utilisation d'eau froide, car l'eau chaude adopte immédiatement la température du sol lors du contact avec le sol et n'apporte donc aucun avantage.

- Retirez la clé et actionnez le frein d'arrêt.
- Rabattez le siège conducteur vers l'avant et ouvrez le capot du réservoir.
- Retirez le verre doseur du réservoir d'eau propre.

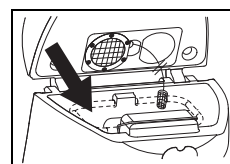

- Remplissez l'eau dans le réservoir d'eau propre.

La marque vous indique le niveau de remplissage maximum autorisé.

Dosage

⚠ Attention:

Lors de la manipulation de produits chimiques, portez des gants de protection, des lunettes de protection et des vêtements de travail (de protection) correspondants !

i Remarque:

Utilisez uniquement des produits chimiques recommandés par Diversey et respectez impérativement les informations sur le produit.

⚠ Attention:

Utiliser des produits non adaptés (par exemple des produits contenant du chlore ou de l'acide) peut endommager ou détruire la machine.

Exemples de dosage :

Indication sur l'emballage du produit		Capacité du réservoir	Quantité de produit par remplissage du réservoir
0,5%	50 ml pour 10l d'eau	92l	0.46l
1%	100 ml pour 10l d'eau	92l	0.92l
2%	200 ml pour 10l d'eau	92l	1.84l
3%	300 ml pour 10l d'eau	92l	2.76l

- Remplissez le verre doseur avec un produit adapté et versez le contenu dans le réservoir d'eau propre (Flextank). Répétez la procédure jusqu'à avoir atteint le dosage souhaité.
- Après la fin du dosage, le verre doseur reste dans le réservoir d'eau propre.

i Remarque:

En option, TASKI offre un dosage automatique.

Celui-ci peut être monté ultérieurement.

- Veuillez vous adresser à votre conseiller clientèle

Avant le nettoyage

⚠ Avertissement:

Retirez les éventuels objets (pièces en bois, en métal, etc.) de la surface de nettoyage.

Les outils pourraient être endommagés, projetés par la rotation d'objets et ainsi blesser des personnes ou causer des dommages matériels.

Démarrer les opérations

⚠ Attention:

Lorsque vous travaillez avec cette machine, portez toujours des chaussures antidérapantes et des vêtements de travail appropriés !

⚠ Attention:

Gardez toujours les deux mains sur le volant / la poignée de conduite lorsque la machine est en marche pour une utilisation sûre.

⚠ Attention:

Familiarisez-vous d'abord avec la machine en essayant de rouler dans un endroit vide !

⚠ Avertissement:

Avant de débiter le travail (en position de travail), contrôlez si votre champ de vision permet de garantir un travail en toute sécurité. Respecter la norme EN 3411.

Un champ de vision insuffisant peut rendre le travail plus difficile et gêner ainsi la sécurité de l'opérateur, de la machine et des tiers.

⚠ Avertissement:

Pendant le travail, respecter la hauteur de passage maximale pour les portes et les passages souterrains ; celle-ci est indiquée sur la plaque signalétique de la machine.

STOP Danger:

S'il existe un risque de chute d'objets pendant l'utilisation de la machine, prendre ou respecter les mesures de protection nécessaires conformément aux prescriptions nationales.

i Remarque:

Si vous travaillez dans des bâtiments publics, la lumière d'avertissement doit être allumée.

- Asseyez-vous sur le siège conducteur.
- Vérifiez que la clé d'arrêt d'urgence est déverrouillée.
- Allumez la machine (interrupteur).

Les indicateurs s'allument un instant.

Démarrage manuel du programme

i Remarque:

Le dernier programme de nettoyage utilisé reste en mémoire.

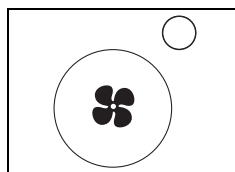

- Appuyez sur la clé de système d'aspiration MARCHÉ / ARRÉT.

L'indicateur s'allume, le moteur d'aspiration démarre et la raclette est abaissée automatiquement en position de travail.

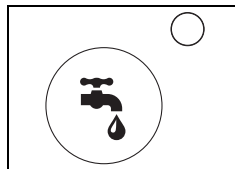

- Appuyez sur la clé d'alimentation en solution de nettoyage MARCHÉ / ARRÉT.

L'indicateur s'allume.

L'alimentation en solution de nettoyage se met en route quand les brosses tournent.

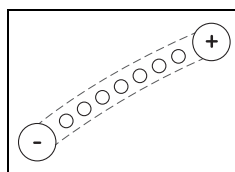

- Choisissez le dosage souhaité grâce aux touches +/- du niveau 1 - 7.

i Remarque:

Diversey recommande de choisir le bon dosage de produit pour un travail durable.

Un surdosage ou sous-dosage entraîne des résultats de nettoyage peu satisfaisants.

i Remarque:

En option, TASKI offre un dosage automatique. Celui-ci peut être monté ultérieurement.

- Veuillez vous adresser à votre conseiller clientèle

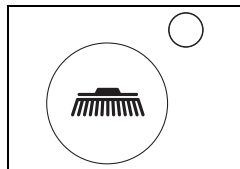

- Appuyez sur la clé d'entraînement de l'accessoire MARCHE / ARRÊT.

L'indicateur s'allume, l'unité de brosse s'abaisse et le processus de raccord démarre automatiquement.

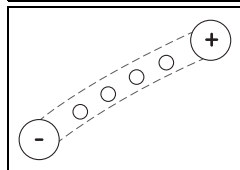

- Sélectionnez la pression d'accessoire souhaitée en appuyant sur les touches +/- du niveau 1-4.

i Remarque:

Déterminez et sélectionnez toujours le niveau le plus bas permettant d'obtenir un bon résultat de nettoyage.

Vous optimisez ainsi la consommation de courant et protégez la machine.

Démarrage avec la clé de programme

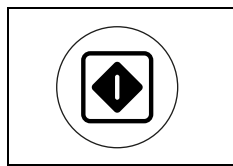

- Appuyez sur la clé de programme lors du prochain démarrage des opérations ou de la prochaine section de travail pour démarrer toutes les fonctions de la machine avec les dernières valeurs de fonctionnement utilisées.

i Remarque:

La fonction se programme à nouveau en ré-appuyant sur une clé.

i Remarque:

Les valeurs réglées peuvent être ajustées à tout moment pendant la procédure de travail.

Les valeurs réglées au moment de la coupure sont enregistrées et seront à nouveau activées automatiquement au prochain allumage.

i Remarque:

Appuyez sur la clé de programme à la fin des opérations pour démarrer un programme optimisé pour la fin des opérations : voir la description à la page 29 sous (Processus automatique).

Les réglages et fonctions activées sont enregistrés.

Début du nettoyage

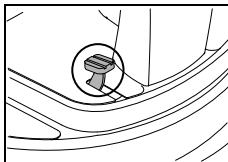

- Lorsque la machine est allumée et qu'un utilisateur est assis sur le siège conducteur, la machine se met en mouvement lors de l'actionnement de la pédale d'accélérateur. Si elle est sélectionnée, l'unité de brosse démarre et l'alimentation de la solution de nettoyage s'ouvre.

i Remarque:

La vitesse de conduite est commandée par la position de la pédale d'accélérateur. Relâchez la pédale d'accélérateur pour freiner la machine automatiquement jusqu'à l'arrêt et activer le frein de stationnement. L'alimentation de liquide de nettoyage est interrompue, en peu plus tard l'unité de brosse s'arrête.

i Remarque:

La quantité d'alimentation de solution de nettoyage est adaptée à la vitesse de travail correspondante. (IntelliFlow)

⚠ Attention:

Si vous travaillez dans des zones encombrées ou étroites, il est conseillé d'appuyer sur la clé de conduite lente MARCHE / ARRÊT. (Indicateur allumé)

Cela réduit la vitesse de travail maximale et minimise le risque d'accident.

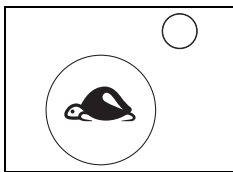

- Appuyez à nouveau sur la clé pour annuler la limitation, l'indicateur s'éteint.

Coupure en cas de non utilisation

i Remarque:

En cas de non utilisation, la machine se coupe automatiquement après 5 minutes.

Pendant ces 5 minutes :

- aucune manipulation des brosses ne doit avoir lieu.
- l'utilisateur ne doit pas s'éloigner de la zone visible de la machine.
- seule la raclette peut être nettoyée des objets aspirés ou coincés.
- l'utilisateur ne doit s'éloigner qu'en vue de libérer la zone de travail, et ce en maintenant un contact visuel avec la machine.

Capacité de la batterie - fin de la préparation au fonctionnement

L'indicateur de batterie vous informe de la durée d'utilisation disponible.

- Quand l'indicateur rouge commence à clignoter, il reste environ 2 minutes d'utilisation.
- Pour les machines avec unité automatique de relevage des brosses, le moteur de brosse est coupé et l'unité de brossage est relevée.
Pour les machines avec pédale, le moteur de brosse est coupé et l'unité de brossage reste au sol.
- L'indicateur rouge passe à une lumière permanente.
- Il vous reste encore 10 minutes pour conduire la machine à la station de charge. La machine s'arrête ensuite automatiquement.
- Pour recommencer à l'utiliser, il faut que la batterie soit complètement chargée.

Mode recyclage (option)

⚠ Attention:

Le système de recyclage n'est pas admissible en cas d'exigences d'hygiène élevées (par ex. hôpitaux, agro-alimentaire, cuisines, etc.).

Le mode recyclage n'est recommandé que pour un encrassement léger à moyen.

- Retirez la clé et actionnez le frein d'arrêt.
- Rabattez le siège conducteur vers l'avant et ouvrez le capot du réservoir.
- Retirez le filtre de recyclage du réservoir d'eau propre.
- Placez le filtre de recyclage dans la cuve de récupération.

⚠ Attention:

Température d'eau maximale autorisée 60°C/140°F.

Méthode de nettoyage

Méthode de travail directe :

Récurage et aspiration en une opération.

Méthode de travail indirecte :

Mettre de la solution de nettoyage, récurer et aspirer en plusieurs fois.

i Remarque:

Dans le cas d'une combinaison spéciale de revêtement de sol / encrassement et de produit de nettoyage, la conduite de la machine peut parfois être gênée.

- La traction de la machine sur le sol peut être améliorée grâce à des roues disponibles en option. Veuillez contacter votre conseiller TASKI.

Remplissage de la solution de nettoyage

⚠ Attention:

Le travail sans solution de nettoyage peut entraîner des dommages du revêtement.

⚠ Attention:

La pompe ne doit en aucun cas continuer à fonctionner à vide.

i Remarque:

Un bruit provenant de la pompe indique que le réservoir d'eau propre est vide.

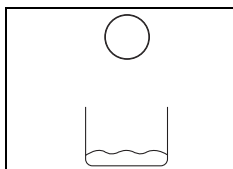

- L'indicateur du réservoir d'eau propre s'allume.

Le réservoir d'eau propre est vide.

- La machine doit être coupée.
- Ouvrez le couvercle du réservoir.
- Remplissez le réservoir d'eau propre avec de l'eau, voir page 25.
- Ajoutez le produit de nettoyage à l'aide du verre doseur.
- Faites à nouveau basculer le couvercle du réservoir dans sa position d'origine.

Vidangez l'eau de récupération

Indicateur de cuve de récupération pleine :

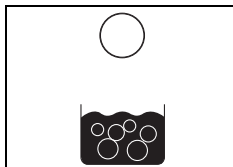

- Si l'indicateur de cuve de récupération s'allume, le programme de nettoyage est interrompu, la raclette relevée et le système d'aspiration coupé.

- Videz la cuve de récupération, voir page 29.

i Remarque:

L'affichage de la cuve de récupération s'allume également en cas de formation de mousse dans le réservoir.

Fin des opérations

Procédure manuelle

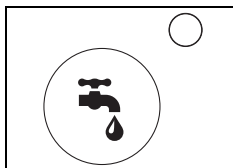

- Appuyez sur la clé de solution de nettoyage MARCHE / ARRÊT.

L'alimentation en solution de nettoyage est arrêtée.

- Avancez encore de quelques mètres afin que les accessoires continuent de tourner encore quelques instants, vous évitez ainsi un « égouttage résiduel ».

Particulièrement important pour les pads de contact TASKI !

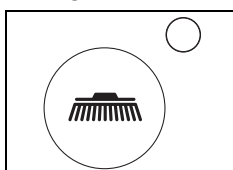

- Appuyez sur la clé d'entraînement des brosses MARCHE / ARRÊT.

L'unité de brossage s'arrête et se soulève.

- Avancez encore de quelques mètres afin d'aspirer l'eau de récupération restante.

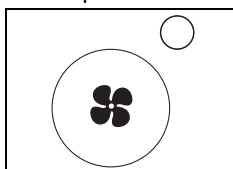

- Appuyez sur la clé de système d'aspiration MARCHE / ARRÊT.

La raclette se lève automatiquement. Le moteur d'aspiration tourne pendant encore env. 10 secondes.

Procédure automatique

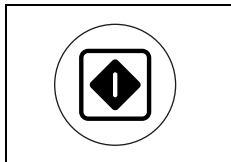

- Appuyez sur la clé de programme MARCHE / ARRÊT.

L'alimentation en solution de nettoyage est arrêtée.

- L'unité de brossage s'arrête et se soulève.
- La raclette est relevée après 30 secondes supplémentaires.
- Le moteur d'aspiration tourne pendant encore 15 secondes avant d'être coupé automatiquement.

Retirer et nettoyer la raclette

- Retirez la clé et actionnez le frein d'arrêt.
- Débranchez les deux flexibles d'aspiration des supports de raclette.

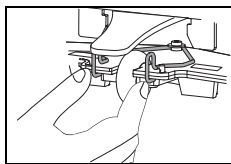

- Pressez les étriers d'arrêt. Cela ouvre la raclette et permet de la retirer du support.

- Nettoyez la raclette sous l'eau courante à l'aide d'une brosse.
- Suspendez la raclette au support pour raclette / tuyau.

i Remarque:

Seules des lames propres et intactes permettent d'obtenir un résultat optimal !

Vidanger et nettoyer le réservoir d'eau propre et la cuve de récupération

i Remarque:

L'évacuation de l'eau sale ou de la solution de nettoyage doit être effectuée conformément aux consignes nationales.

i Remarque:

Assurez-vous de respecter les prescriptions concernant le port d'équipement de protection du fabricant de produits détergents lors de la vidange de la cuve de récupération.

- Retirez la clé et actionnez le frein d'arrêt.

Procédez comme suit :

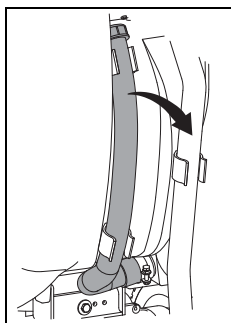

- Retirez le tuyau de vidange à eau de récupération du support.
- Maintenez le tuyau à hauteur du bord du réservoir avec l'ouverture vers le haut. Ouvrez le couvercle rouge, abaissez l'extrémité du tuyau lentement vers l'évacuation et videz la cuve de récupération.

- Soulevez le réservoir d'eau propre, placez-le au point le plus bas dans la cuve de récupération et videz-le.
- Retirez le réservoir d'eau propre de la cuve de récupération et rincez-le abondamment à l'eau propre.
- Rincez la cuve de récupération abondamment à l'eau propre.

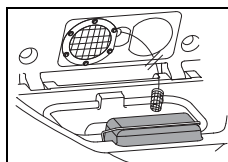

- Retirez le filtre à particule (jaune), videz-le et rincez-le abondamment sous l'eau courante.

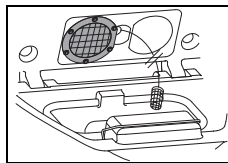

- Retirez le filtre d'aspiration (jaune) et éliminez la poussière avec un chiffon ou avec une brosse souple.

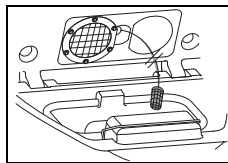

- Retirez le filtre d'aspiration et éliminez l'encrassement avec un chiffon ou avec une brosse souple.

⚠ Attention:

Un filtre d'aspiration obstrué peut gêner la performance d'aspiration.

Un filtre d'aspiration obstrué peut réduire la quantité de solution de nettoyage.

- Installez à nouveau le tamis à poussière (jaune), le réservoir d'eau propre et le filtre d'aspiration.
- Remettez le tuyau de vidange dans le support.

Pompe à eau de récupération (option)

- La machine doit être allumée.

Vidange en position élevée :

- Menez le tuyau de vidange sur une évacuation ou dans un seau.
- Appuyez sur la clé sur la pompe à eau de récupération.

i Remarque:

La vidange s'arrête à la colonne montante dans la cuve de récupération.

Retirer et nettoyer la brosse

i Remarque:

Nettoyez la brosse à chaque fois après la fin des travaux de nettoyage.

- La machine doit être coupée.
- Retirez la clé et actionnez le frein d'arrêt.
- Soulevez légèrement la brosse.

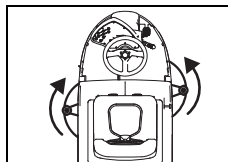

- Tournez l'outil gauche dans le sens horaire et l'outil droit dans le sens antihoraire par rapport à l'accouplement d'outil.

- Nettoyez les brosses sous l'eau courante.

Nettoyer la machine

⚠ Attention:

Ne nettoyez jamais la machine avec un nettoyeur haute pression ou sous un jet d'eau.

Les pièces mécaniques ou électriques de la machine peuvent être gravement endommagées par la pénétration d'eau.

- Essuyez la machine à l'aide d'un chiffon humide.

Entreposage / stationnement de la machine (hors service)

i Remarque:

Entreposez la machine avec la raclette relevée, la brosse relevée et le couvercle du réservoir ouvert. Cela permet au réservoir de sécher. Ainsi, l'apparition de moisissures et d'odeurs désagréables peut être évitée.

! Attention:

N'entreposez jamais la machine avec une batterie déchargée.

Les batteries seraient sinon endommagées de façon irréparable.

Service, maintenance et entretien

La maintenance de la machine est la condition pour un fonctionnement parfait et une longue durée de vie.

! Avertissement:

Cette machine ne doit être soulevée qu'avec un outil approprié (par exemple une plateforme de levage, rampe d'accès, etc.) !

Du fait du poids important de la machine, des blessures peuvent se produire lors du levage.

! Attention:

N'utilisez que des pièces TASKI originales, sans quoi la garantie et les droits de réclamation sont annulés !

Explication des symboles :

◇ = À chaque fin de nettoyage, ◇◇ = chaque semaine, ◇◇◇ = chaque mois, ⊗ = service de lampe

Activité	◇	◇◇	◇◇◇	⊗	Page
Charger les batteries	•				23
Remplir d'eau distillée (batteries liquides) Respectez le carnet de contrôle du fabricant de la batterie !		•			24
Vider et nettoyer le réservoir d'eau propre et la cuve de récupération	•				29
Nettoyer le filtre de recyclage (option)	•				
Contrôler / nettoyer les filtres d'aspiration	•				
Nettoyer toutes les pièces marquées en jaune	•				
Nettoyer les brosses	•				29
Nettoyer la raclette, contrôler l'usure des lames et les remplacer éventuellement	•				29
Nettoyer la machine à l'aide d'un chiffon humide	•				29
Nettoyer la sonde (cuve de récupération pleine) et contrôler son fonctionnement	•				
Nettoyer le joint du couvercle du réservoir et contrôler la présence de fissures, le remplacer éventuellement	•				

Explication des symboles :

◇ = À chaque fin de nettoyage, ◇◇ = chaque semaine, ◇◇◇ = chaque mois, ⊗ = service de lampe

Activité	◇	◇◇	◇◇◇	⊗	Page
Programme de maintenance / service par un technicien de service Diversey				•	

Intervalle de maintenance

Les machines TASKI sont des machines de grande qualité dont la sécurité a été contrôlée à l'usine par des contrôleurs autorisés. Après une longue durée d'utilisation, les composants électriques et mécaniques sont soumis à l'usure et au vieillissement.



- Pour conserver la fiabilité et la disponibilité, un service d'entretien doit être effectué lorsque l'indicateur de maintenance s'allume (réglages par défaut 650 heures de travail) ou au moins une fois par an.

i Remarque:

Dans le cas d'une sollicitation extraordinaire et/ou une maintenance insuffisante, des intervalles plus courts sont possibles.

Service clientèle

Si vous nous contactez en raison d'un dysfonctionnement ou d'une commande, veuillez toujours mentionner la désignation de type et le numéro de la machine.

Ces informations se trouvent sur la plaque signalétique de votre machine. Vous trouverez l'adresse du partenaire de service TASKI le plus proche de chez vous à la dernière page des présentes instructions d'utilisation.

Remplacement des lames

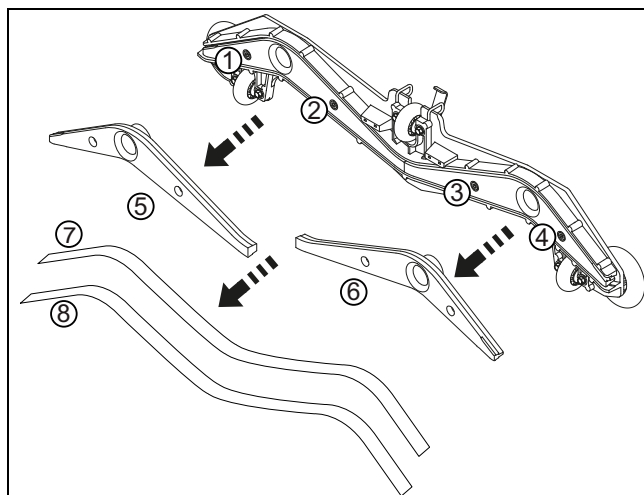

- Vissez les quatre vis à six pans (1, 2, 3, 4).
- Séparez le corps de la raclette du cœur de la raclette (5, 6).
- Retirez les lames (7, 8).
- Nettoyez le corps de la raclette et les deux cœurs de raclette sous l'eau courante.
- Montez les lames « retournées » ou neuves sur le cœur de la raclette.
- Enfichez à nouveau le cœur de la raclette dans le corps de la raclette.
- Revissez les quatre vis à six pans.

Défauts

Défaut	Cause possible	Résolution du défaut	Page
Impossible de mettre la machine en marche	Machine arrêtée	• Tourner la clé	21
	Poussoir d'arrêt d'urgence appuyé	• Déverrouillez le poussoir d'arrêt d'urgence appuyé	21
	Fusible principal défectueux	• Contrôler / remplacer le fusible • Contacter le partenaire de service	
	Code d'erreur à l'écran	• Contacter le partenaire de service	32
	Système anti-démarrage activé ou problème du système de contrôle	• Asseyez-vous sur le siège conducteur	
	Batterie déchargée ou chargeur défectueux	• Charger la batterie • Contacter le partenaire de service	24
	Batteries défectueuses	• Contacter le partenaire de service	
La brosse ne tourne pas	Entraîneur de brosse coupé	• Appuyer sur la clé de brosse	21
	Fusible principal défectueux	• Remplacer le fusible • Contacter votre partenaire de service	
	Le moteur tourne mais pas la brosse	• Courroie de transmission défectueuse • Vérifier que la brosse soit raccordée • Contacter votre partenaire de service	
Mauvaise performance d'aspiration Le sol reste mouillé L'eau de récupération n'est pas aspirée	Système d'aspiration non allumé	• Appuyer sur la clé de système d'aspiration	21
	Flexible d'aspiration non enfiché	• Enficher le flexible d'aspiration	25
	La raclette n'est pas au sol	• Contrôler le fonctionnement de la suspension à raclette	25
	Lames usées	• Remplacer les lames	30
	Flexible d'aspiration ou buse obstrué(e) (par exemple morceaux de bois, chutes de tissus)	• Retirer les corps étrangers	
	Filtre d'aspiration obstrué	• Retirer les corps étrangers	21
	Indicateur de système d'aspiration allumé mais l'aspirateur ne fonctionne pas	• Contrôler le fusible, le remplacer si nécessaire • Fusible en bon état, contactez votre partenaire de service	25
Le système d'aspiration se coupe	Cuve de récupération pleine	• Vider la cuve de récupération • Contrôler les fusibles	28
	Cuve de récupération encrassée	• Contrôler ou nettoyer éventuellement.	29
Sortie de solution de nettoyage insuffisante	Réservoir d'eau propre vide	• Contrôler le réservoir d'eau propre	28
	Quantité de solution de nettoyage trop faible	• Régler la quantité de solution de nettoyage à l'aide de la clé +/-	21
	Clé de solution de nettoyage coupée	• Appuyer sur la clé de solution de nettoyage	21
	Filtre du réservoir d'eau propre	• Nettoyer	
Impossible de couper l'unité de brosse ou le système d'aspiration	Problème dans l'électronique ou le panneau de commande	• Couper la machine à l'aide de l'arrêt d'urgence • Contacter le partenaire de service	21

Données techniques

Machine	2500	
Largeur de travail	70	cm
Largeur de la raclette	95	cm
Dimensions (L x P x H)	169 x 78 x 137	cm
Poids maximal de la machine prête au fonctionnement	560	kg
Tension nominale	24V	CC
Puissance nominale	2000	W
Réservoir d'eau propre nominal +/- 5%	92	l

Valeurs déterminées selon la CEI 60335-2-72		
Poids de la machine avec batteries (poids de transport)	468	kg
Niveau de pression acoustique LpA	67	dB(A)
Incertitude KpA	2.5	dB(A)
Valeur de vibration totale	< 2,5	m/s ²
Incertitude K	0,25	m/s ²
Protection anti-éclaboussures	IPX3	
Classe de protection	III	

Accessoires

N°	Article	
8501120	Disque entraîneur 35 cm	2x
8501080	Brosse à récurer nylon 35 cm	2x
8501060	Brosse à récurer béton lavé 35 cm	2x
8502750	Brosse à récurer abrasive 35 cm	2x
8502830	Tuyau de remplissage avec NC universel	x
7508029	Pompe de drainage	x
7516241	IntelliDose swingo 2500	x
	IntelliTrail	x
	Différents pads (polyester marron, bleu, rouge et pad de contact)	x

Codes d'erreur

Les codes d'erreur sont affichés à l'écran.

Remarque:

En cas d'affichage d'un code d'erreur, couper et rallumer la machine

Une erreur peut éventuellement être corrigée en éteignant et en rallumant la machine.

Transport

Avertissement:

Cette machine ne doit être soulevée qu'avec un outil approprié (par exemple une plateforme de levage, rampe d'accès, etc.) !

Attention:

La prise de déconnexion de batterie doit être débranchée pour le transport.

Remarque:

Transportez la machine debout.

Remarque:

Assurez-vous que la machine soit bien attachée et sécurisée dans le véhicule de transport.

Mise au rebut

Remarque:

Après leur retrait progressif, la machine et les accessoires doivent être remis à un centre d'élimination approprié conformément aux prescriptions nationales.

- Votre partenaire de service Diversey peut vous aider.

Batteries

Avertissement:

Les batteries doivent être retirées de la machine avant que celle-ci ne soit amenée à un centre d'élimination.

Les batteries usagées doivent être recyclées conformément à la directive européenne 2006/66/CE ou des directives nationales correspondantes.

IT Traduzione delle Istruzioni d'uso originali



Leggere attentamente le istruzioni d'uso e di sicurezza prima della prima messa in esercizio. Conservare con cura e a portata di mano le presenti istruzioni d'uso per una rapida consultazione in qualsiasi momento.

Spiegazione dei simboli

STOP Pericolo:

Questo simbolo indica informazioni importanti. Il mancato rispetto di queste note può condurre a pericolo per le persone e/o a gravi danni materiali!

Attenzione:

Questo simbolo indica informazioni importanti. Il mancato rispetto di queste note può condurre a pericolo per le persone e a gravi danni materiali!

Attenzione:

Questo simbolo indica informazioni importanti. Il mancato rispetto di queste note può portare a malfunzionamenti e danni materiali!

i Nota:

Questo simbolo indica informazioni importanti relative all'uso efficiente del prodotto. Il mancato rispetto di queste note può portare a malfunzionamenti!

Indice

Istruzioni di sicurezza	34
Prodotti per la pulizia	35
Ulteriori documenti	35
Protezione ambientale	36
Simboli applicati sull'apparecchio	36
Struttura	37
Batterie	38
Prima della messa in servizio	40
Inizio del lavoro	42
Fine operazioni	44
Assistenza, cura e manutenzione	46
Guasti	47
Dati tecnici	48
Accessori	48
Codici di errore	48
Trasporto	49
Smaltimento	49

Corretto utilizzo

Le macchine sono destinate ad un uso commerciale (ad esempio in hotel, scuole, ospedali, fabbriche, centri commerciali, uffici, ecc.). La macchina va utilizzata per la pulizia a umido di rivestimenti di pavimenti duri rispettando scrupolosamente le istruzioni d'uso.

Attenzione:

La macchina non va utilizzata per la lucidatura, l'oliatura e la ceratura, la pulizia di tappeti e l'aspirazione della polvere. La pulizia a umido di parquet e pavimenti in laminato con questa macchina è a proprio rischio e pericolo.

Attenzione:

La macchina è predisposta esclusivamente per l'uso in ambienti interni.

Attenzione:

La macchina può essere tenuta esclusivamente in ambienti interni.

STOP Pericolo:

Le modifiche alla macchina non autorizzate da Diversey portano all'invalidazione dei simboli di sicurezza e della conformità CE. Un impiego della macchina contrario al suo corretto utilizzo potrebbe comportare danni alle persone, alla macchina e all'ambiente di lavoro. In tali casi decadono normalmente tutti gli eventuali diritti di garanzia e di assicurazione.

Istruzioni di sicurezza

Le macchine TASKI sono conformi, per progettazione e costruzione, ai requisiti rilevanti essenziali di sicurezza e di salute delle direttive CE e recano pertanto la marcatura CE.

STOP Pericolo:

La macchina deve essere utilizzata solo da persone che siano adeguatamente formate a tale scopo o abbiano dimostrato la loro capacità di operare e siano espressamente autorizzate a usare la macchina.

STOP Pericolo:

La macchina non deve essere utilizzata da persone con capacità fisiche, sensoriali o mentali ridotte, inclusi bambini, o che manchino di esperienza o conoscenza della macchina stessa.

I bambini devono essere sorvegliati per assicurarsi che non giochino con la macchina.

STOP Pericolo:

La macchina non può essere utilizzata in ambienti in cui sono immagazzinati o trattati materiali potenzialmente esplosivi e infiammabili (ad esempio benzina, solventi, olio, polvere, ecc.).

I componenti elettrici o meccanici possono provocare l'ignizione di queste sostanze.

STOP Pericolo:

La macchina non va utilizzata per l'aspirazione di sostanze tossiche, nocive, corrosive o irritanti (ad esempio, polveri nocive, ecc.) o di liquidi infiammabili. Il sistema di filtraggio non è in grado di filtrare sostanze di questo tipo in maniera sufficiente.

Non si possono escludere possibili danni per la salute degli utenti e di terzi.

STOP Pericolo:

Prestare attenzione alle condizioni locali, a terze persone e ai bambini. In particolare, è necessario rallentare nei pressi di angoli ciechi, come ad es. prima di porte o curve.

STOP Pericolo:

Non è consentito trasportare altre persone e oggetti con questa macchina.

STOP Pericolo:

In caso di malfunzionamenti o difetti, o dopo una collisione o una caduta, la macchina deve essere controllata da personale autorizzato prima di riprenderne l'uso. Lo stesso vale se la macchina viene lasciata all'aperto, immersa in acqua o esposta all'umidità.

STOP Pericolo:

In caso di danni alle parti di sicurezza, come la copertura spazzole, il cavo di alimentazione principale o i coperchi che consentono l'accesso alle parti in tensione, la macchina deve essere spenta immediatamente!

STOP Pericolo:

La macchina non deve sostare, né essere parcheggiata o immagazzinata in pendenza.

STOP Pericolo:

Quando si lavora sulla macchina, quest'ultima deve essere spenta e la chiave deve essere estratta.

STOP Pericolo:

La macchina può essere utilizzata in spostamento su pendenze <13%. Le pendenze vanno affrontate a una velocità di marcia ridotta e utilizzando la "modalità tartaruga", in modo tale che sia possibile garantirne l'arresto sicuro.

Le sterzate brusche su pendenze possono compromettere la stabilità della macchina e sono pertanto vietate. Pericolo di incidente.

STOP Pericolo:

La macchina deve essere utilizzata solo su un piano stabile, fisso e con una capacità portante sufficiente.

Il mancato rispetto può comportare il pericolo di incidenti.

Attenzione:

La macchina può essere usata e immagazzinata solo in un ambiente asciutto, privo di polvere e a temperature comprese fra +10 °C / + 50 °F e +35 °C / + 95 °F.

Attenzione:

Le riparazioni di parti meccaniche o elettriche della macchina devono essere eseguite esclusivamente da personale autorizzato che conosca tutte le norme di sicurezza pertinenti.

Attenzione:

Devono essere utilizzati solo gli accessori (spazzole, pad, ecc.) definiti nelle presenti istruzioni d'uso come "Accessori" o consigliati da un consulente TASKI. Altri accessori possono pregiudicare la sicurezza e le funzioni della macchina.

Attenzione:

Anche le norme nazionali per la tutela delle persone e la prevenzione degli infortuni, nonché le istruzioni per l'uso dei detergenti del produttore, devono essere pertanto rispettate.

Attenzione:

Spegnere immediatamente il gruppo aspiratore se dalla macchina fuoriesce schiuma o liquido!

Attenzione:

Questa macchina può essere utilizzata solo con batterie adatte e con caricabatterie testati.

Attenzione:

La macchina deve essere protetta contro l'uso non autorizzato. Pertanto estrarre sempre la chiave prima di allontanarsi dalla macchina, oppure conservarla in un vano chiuso.

Nota:

Le macchine e gli apparecchi TASKI sono progettati in modo che, secondo lo stato attuale delle conoscenze, possano essere esclusi rischi per la salute a causa del rumore o delle vibrazioni.

Vedere le informazioni tecniche a pagina 48.

Prodotti per la pulizia

Nota:

Le macchine TASKI sono progettate in modo da ottenere i migliori risultati di pulizia con i prodotti per la pulizia TASKI. Altri prodotti per la pulizia possono causare un malfunzionamento o danni alla macchina o all'ambiente. Per questo motivo, si consiglia di utilizzare solo prodotti per la pulizia TASKI.

I guasti che sorgono a causa di prodotti per la pulizia errati non sono coperti dalla garanzia.

- Per ulteriori informazioni rivolgersi al proprio partner di assistenza TASKI.

Ulteriori documenti

Nota:

Lo schema elettrico di questa macchina si trova nella lista delle parti di ricambio.

- Contattare il servizio clienti per maggiori informazioni.

Nota:

Queste istruzioni d'uso come tutte le istruzioni d'uso per le macchine TASKI sono disponibili presso il seguente sito web:

www.taski.com

Protezione ambientale



I materiali dell'imballaggio sono riciclabili. Non smaltire l'imballaggio con i rifiuti domestici, ma conferirlo al riciclaggio.



Gli apparecchi usati contengono materiali riciclabili preziosi, che dovrebbero pertanto essere conferiti al riciclaggio per assicurare il loro riutilizzo. Batterie, olio e sostanze simili non devono essere dispersi nell'ambiente. Smaltire pertanto gli apparecchi usati attraverso idonei centri di raccolta.

Simboli applicati sull'apparecchio

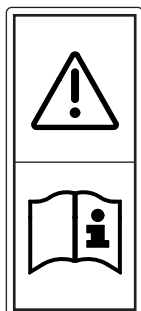

Adesivo che indica di leggere le istruzioni d'uso:
Prima di eseguire qualsiasi operazione con la macchina, leggere attentamente le istruzioni d'uso.

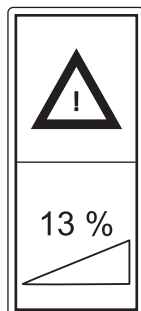

Adesivo relativo alla pendenza:
Non utilizzare la macchina su superfici con una pendenza maggiore a quella specificata sull'apparecchio.



Adesivo relativo ai prodotti:
Questa macchina è progettata per garantire i migliori risultati di pulizia con i prodotti per la pulizia TASKI. Per questo motivo, si consiglia di utilizzare solo prodotti per la pulizia TASKI.

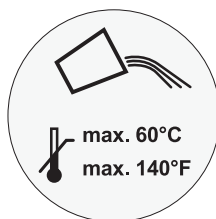

Adesivo relativo alla temperatura dell'acqua:
Temperatura massima consentita dell'acqua 60 °C/140 °F. Diversey raccomanda l'uso di acqua fredda, perché l'acqua calda assume immediatamente la temperatura del pavimento quando vi entra in contatto, e quindi non comporta alcun vantaggio.

Struttura

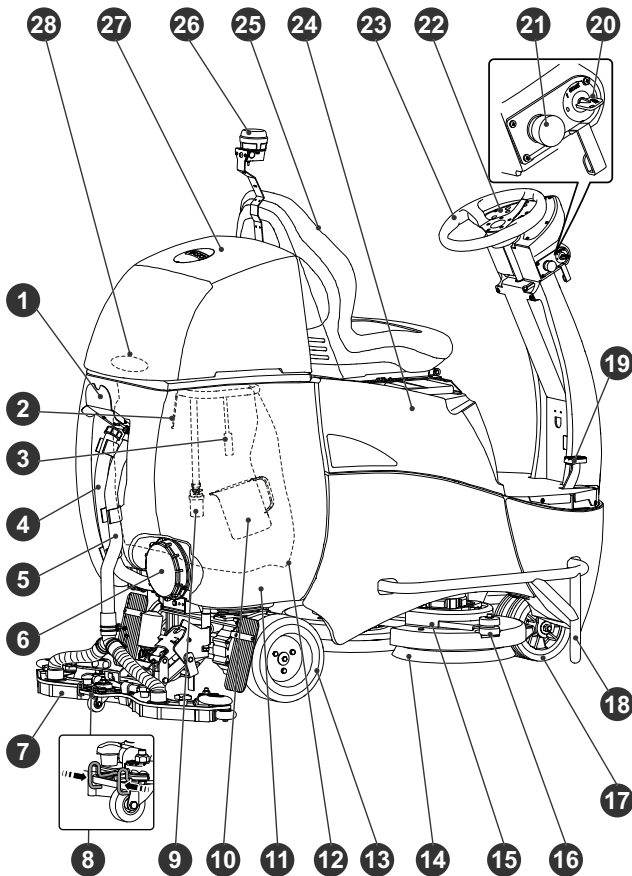

- 22 Pannello di comando
- 23 Sterzo
- 24 Coperchio della batteria (fusibile principale e connettore della batteria)
- 25 Sedile con interruttore di sicurezza
- 26 Lampeggiante (opzionale)
- 27 Calotta del serbatoio
- 28 Filtro aspirazione
- 29 Chiavi di sicurezza quantità (+/-) immissione soluzione di pulizia
- 30 Pulsante programma di pulizia (ON / OFF)
- 31 Pulsante programma (ON / OFF)
- 32 Pulsante gruppo aspiratore (ON / OFF)
- 33 Pulsante retromarcia
- 34 Pulsante corsa lenta (ON/OFF)
- 35 Pulsante clacson
- 36 Spia serbatoio acqua pulita vuoto
- 37 Indicatore serbatoio di recupero pieno
- 38 Indicatore livello batterie
- 39 Indicatore stato caricabatterie
- 40 Tasti di servizio
- 41 Display
- 42 Indicatore led di servizio
- 43 Pulsante azionamento gruppo spazzole (ON/OFF)
- 44 Tasto azionamento utensile, livello di pressione (+ / -)

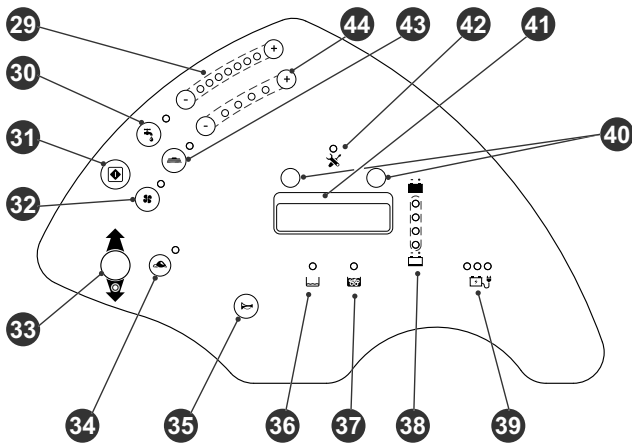

- 1 Supporto tubo/beccucci
- 2 Sonda (serbatoio di recupero pieno)
- 3 Opzione: Filtro di riciclaggio
- 4 Tubo acqua sporca
- 5 Flessibile aspiratore
- 6 Coperchio serbatoio
- 7 Succhiatore
- 8 Molla di bloccaggio
- 9 Filtro di ingresso aspirazione
- 10 Dosatore
- 11 Serbatoio acqua sporca
- 12 Serbatoio acqua pulita (sacco membrana)
- 13 Ruota motrice sterzante posteriore
- 14 Accessorio (spazzola/pad)
- 15 Gruppo spazzola
- 16 Ruote paraurti
- 17 Ruota pivottante con supporto
- 18 Profilo di protezione
- 19 Pedale dell'acceleratore
- 20 Interruttore a chiave
- 21 Arresto d'emergenza

Batterie

Batterie consentite

Per il funzionamento della macchina sono necessarie batterie di trazione (non set batterie acido, d'avviamento o batterie portatili). Si consigliano batterie di trazione pure. Solo tali batterie garantiscono una lunga durata.

Le batterie di trazione sono prodotte sigillate ed esenti da manutenzione (VRLA) (Gel, AGM, PureLead, litio). Per ogni tipo di batteria installata, la macchina deve essere adattata di conseguenza.

Ogni batteria offre una durata diversa e differenti caratteristiche prestazionali.

La programmazione della macchina e del caricabatterie deve essere effettuata dopo l'installazione delle batterie o in caso di cambio del tipo di batteria e/o del produttore e prima della messa in servizio.

Un'impostazione errata può causare il guasto prematuro delle batterie.

i Nota:

Non utilizzare batterie diverse e le batterie vecchie insieme a quelle nuove o difettose.

i Nota:

Le batterie vecchie e / o difettose devono essere smaltite correttamente. Vedere le informazioni a pagina 49

Misure di sicurezza nell'uso delle batterie



Le batterie contengono acido. Durante la manutenzione, l'installazione e la rimozione del set batterie acido, è necessario indossare occhiali protettivi.



Lavare/sciacquare con abbondante acqua gli occhi o la pelle se colpiti da spruzzi di acido. Successivamente consultare un medico. Gli indumenti devono essere risciacquati con acqua.



Durante la ricarica delle batterie si crea una miscela di gas pericolosa. Tenere lontano le fiamme libere o gli oggetti incandescenti!



Non fumare!



Pericolo di incendio!



Attenzione! Le batterie sono sempre sotto tensione, pertanto è vietato appoggiarvi sopra oggetti metallici.



I morsetti di connessione non devono essere ponticellati!

⚠ Attenzione:

Tenere le batterie pulite e asciutte. Rimuovere subito l'acido o l'acqua fuoriuscita.

- Indossare guanti di protezione.

⚠ Attenzione:

Le batterie devono essere installate solo dai centri di assistenza autorizzati o da professionisti Diversey e secondo lo schema elettrico.

Il montaggio o il collegamento non corretto possono provocare lesioni gravi, causare esplosioni e seri danni alla macchina e all'ambiente.

⚠ Attenzione:

Durante il caricamento delle batterie, deve essere garantita una ventilazione adeguata.

i Nota:

Osservare anche la scheda tecnica di sicurezza del produttore della batteria.

i Nota:

Osservare anche le istruzioni d'uso del produttore della batteria.

⚠ Attenzione:

Per effettuare la manutenzione, le batterie devono essere rimosse dalla macchina!

Schema di connessione della batteria

swingo 2500 (Gel)

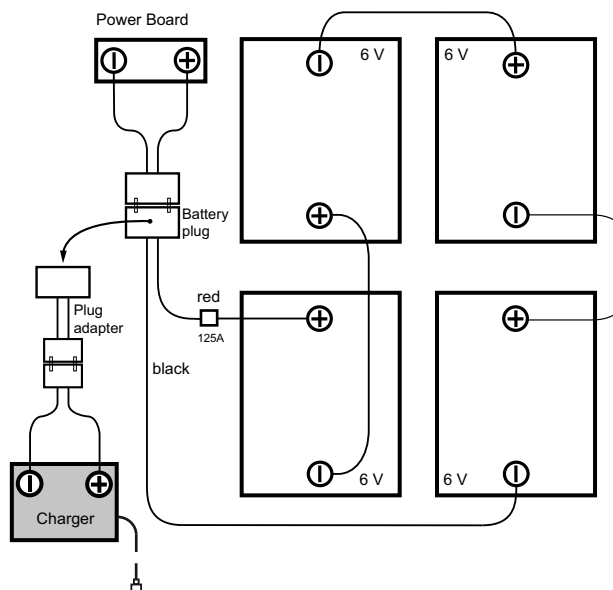

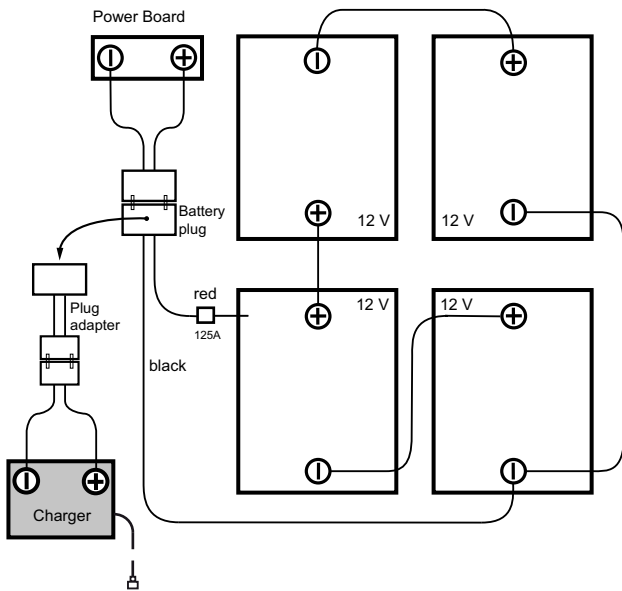

swingo 2500 (Lithium)

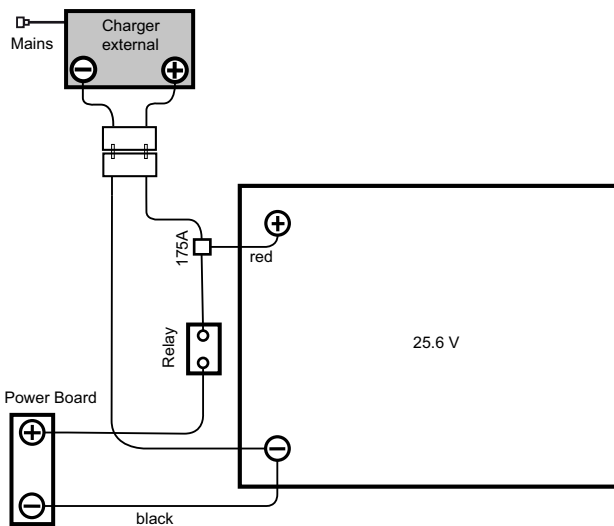

Ricarica

⚠ Attenzione:

Rispettare le istruzioni d'uso del produttore del caricabatterie esterno.

⚠ Attenzione:

Ogni tipo di batteria e/o produttore di batterie richiede una caratteristica di carica differente. Una caratteristica di carica errata o l'utilizzo improprio di un caricabatterie si tradurranno in un guasto prematuro o nella rapida distruzione delle batterie.

📌 Nota:

I caricabatterie incorporati disponibili come optional si adattano alle dimensioni della batteria e includono più curve di caricamento impostate in fabbrica o dal tecnico di assistenza TASKI per le batterie consigliate. Tale requisito vale anche in caso di utilizzo di caricabatterie fissi (esterni). Tale requisito vale anche in caso di utilizzo di caricabatterie fissi (esterni).

⚠ Attenzione:

Ricariche brevi e ripetute possono danneggiare le batterie in modo permanente.

- Indicazione approssimativa: Prima di una ricarica, deve essere utilizzato almeno il 20% circa della capacità disponibile.

⚠ Attenzione:

Per raggiungere il loro ciclo di vita massima, le batterie di trazione devono essere sottoposte a un ciclo di ricarica completo (12-16 ore) per 2 volte alla settimana.

⚠ Attenzione:

Prima di un lungo arresto della macchina, le batterie devono essere sottoposte a un ciclo di ricarica completo. Il caricabatterie viene poi rimosso dalla macchina o dalla rete. Le batterie si scaricano da sole col tempo. A seconda del tipo, devono essere ricaricate dopo 3-6 mesi.

- Prima di rimettere in servizio le batterie, esse devono essere nuovamente sottoposte a un ciclo di ricarica completo.

Ricarica con un caricabatterie esterno

📌 Nota:

Utilizzare esclusivamente caricabatterie consigliati dal produttore di batterie e certificati SELV (bassissima tensione di protezione).

STOP Pericolo:

Non collegare alla macchina il caricabatterie mentre è ancora sotto tensione (caricabatterie alimentato).

In caso contrario, l'utente può subire lesioni da corrente elettrica.

⚠ Attenzione:

Il cavo del caricabatterie trasmette correnti elevate. Se ci sono segni di danni alle spine, ai cavi o ai dispositivi di connessione, il caricabatterie non deve essere utilizzato.

- Collegare il caricabatterie esterno alla spina di carica della batteria della macchina.

📌 Nota:

Assicurarsi che la spina sia inserita fino al blocco d'arresto, per garantire un buon contatto elettrico.

📌 Nota:

Verificare che il caricabatterie inserito abbia avviato la procedura di ricarica.

📌 Nota:

Durante la ricarica, tutte le funzioni della macchina sono disabilitate.

Dopo che la carica è completa

Attenzione:

Spegnere il caricabatterie prima di scollegare il collegamento alle batterie.

Scollegare il caricabatterie quando è acceso può causare un'esplosione nel vano batterie.

- Riporre il cavo di alimentazione principale del caricabatterie incorporato (opzionale) nello spazio previsto.
- Tenere il cavo del caricabatterie asciutto e protetto contro i danni.

Manutenzione e cura delle batterie aperte (set batterie acido)

Nota:

La cura delle batterie esenti da manutenzione è limitata al rispetto del corretto processo di caricamento e della curva di caricamento impostata correttamente.

Aprire il vano batterie per la manutenzione

- La macchina deve essere spenta.

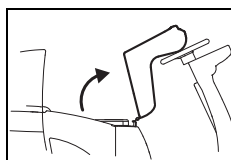

- Ribaltare il sedile con cautela in avanti finché non poggia sullo sterzo.

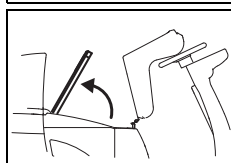

- Aprire il coperchio del vano batterie.

Nota:

Al termine della manutenzione rimontare il coperchio del vano batterie e riportare il sedile nella posizione iniziale.

Prima della messa in servizio

Freno di stazionamento

- Il freno di stazionamento viene rilasciato automaticamente dall'elettronica quando si preme il pedale dell'acceleratore.

Nota:

Quando la macchina è ferma, il freno di stazionamento è sempre abilitato.

A prescindere dal fatto che la macchina sia accesa o spenta.

Sblocco:

Nota:

Il sedile è dotato di un interruttore del sedile (rilevazione della presenza). Questo interruttore del sedile è attivato quando il sedile è occupato dall'operatore.

Solo quando viene attivato l'interruttore del sedile la macchina può essere azionata.

Sblocco di emergenza:

Nota:

In caso di perdita del controllo o dell'alimentazione elettrica, il freno di stazionamento può essere sbloccato manualmente.

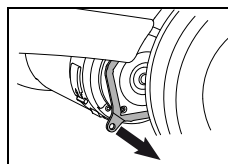

- A tale scopo, la leva di sblocco deve essere tirata in modo permanente. Essa si trova accanto alla ruota posteriore sinistra.

Controllare il freno di stazionamento e l'arresto d'emergenza

Attenzione:

Il pulsante di arresto d'emergenza è un importante componente di sicurezza.

- Il funzionamento deve pertanto essere controllato regolarmente a intervalli ravvicinati prima dell'utilizzo della macchina.
- Accendere la macchina.
- Azionare l'acceleratore tenendo lo sterzo dritto. La macchina si mette in movimento procedendo dritto.
- A questo punto premere l'arresto d'emergenza.

Nota:

La macchina deve bloccarsi immediatamente senza correzioni dello sterzo.

Pericolo:

Se una di queste funzioni non viene attivata, la macchina deve essere messa fuori servizio fino a una riparazione corretta da parte di un centro di assistenza TASKI autorizzato.

Dispositivi d'allarme

Attenzione:

I dispositivi d'allarme come i led di segnalazione e il segnale acustico in caso di retromarcia devono essere controllati regolarmente per verificarne il corretto funzionamento. I malfunzionamenti devono essere risolti immediatamente.

Il funzionamento della macchina con dispositivi d'allarme mancanti o difettosi richiede una maggiore cautela e attenzione.

- I dispositivi d'allarme non devono essere coperti.

Attenzione:

Le leggi nazionali hanno sempre la priorità.

- Esse possono richiedere l'adozione di comportamenti diversi e devono essere scrupolosamente rispettate.

Regolazione del sedile

- Estrarre la chiave e azionare il freno di stazionamento (pagina 40).

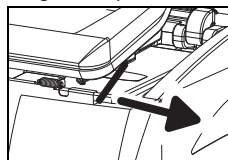

- Allentare la leva sul lato sinistro del sedile e spostare il sedile stesso nella posizione desiderata.
- Rilasciare la leva affinché il sedile venga fissato nella posizione impostata.

Verificare il bloccaggio del sedile!

- Sbloccare il freno di stazionamento (vedere pagina 40).

Spostamento del mezzo

Controllare la direzione di marcia con lo sterzo e la velocità con il pedale dell'acceleratore. La velocità viene regolata costantemente. Rilasciando i combinatori di comando, la macchina decelera fino all'arresto e il freno di stazionamento viene attivato.

Andare avanti

- Accendere la macchina (interruttore a chiave).

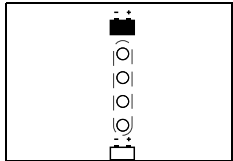

- Tutte le spie si accendono brevemente.

L'indicatore batterie segnalerà la disponibilità della macchina. (in caso di guasto, vedere pagina 47).

- Per la marcia avanti deve essere premuto solo il pedale dell'acceleratore.

i Nota:

Durante la marcia in curva, la velocità viene ridotta elettronicamente.

Inversione di marcia

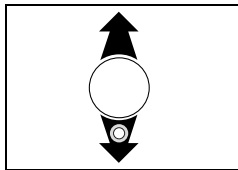

- Premendo il pulsante della retromarcia si accende la spia in basso e si sente un segnale acustico.

i Nota:

In caso di retromarcia nella modalità di funzionamento, l'immissione della soluzione di pulizia viene sospesa.

Il succhiatore non viene sollevato.

Spostamento della macchina (in caso di difetto)

i Nota:

Per lo spostamento della macchina sono generalmente richieste due persone.

⚠ Attenzione:

La macchina è pesante e quindi spostarla manualmente comporta dei rischi!

I passi falsi possono causare danni alle persone e alla macchina.

- Lo spostamento può essere effettuato solo con l'azionamento del pulsante di sblocco. (Vedere la pagina 37)

Inserimento dell'accessorio

Prima dell'inserimento verificare:

- che l'usura della spazzola non abbia superato l'altezza delle setole rosse o 1 cm di lunghezza della setola.
- l'usura e la pulizia del pad abrasivo.

⚠ Attenzione:

Non utilizzare le spazzole che hanno raggiunto il limite di usura. Ciò è indicato dalla lunghezza delle setole rosse. Non utilizzare pad usurati o sporchi. Utilizzare solo accessori originali TASKI.

Il mancato rispetto può portare a risultati scadenti della pulizia o addirittura a danni al pavimento.

- Estrarre la chiave e azionare il freno di stazionamento.

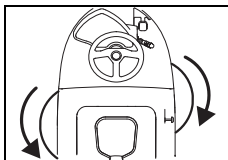

- Sollevare l'accessorio per l'accoppiamento.
- Ruotare l'accessorio sinistro in senso antiorario e l'accessorio destro in senso orario nell'accoppiamento dell'accessorio.

L'accessorio è agganciato.

Montare il succhiatore

- Estrarre la chiave e azionare il freno di stazionamento.

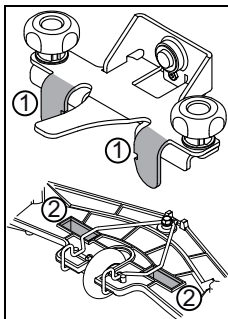

- Tenere il succhiatore con entrambe le mani e posizionarlo in modo che le parti (1) entrino nelle sezioni del succhiatore (2).

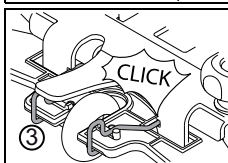

- Inserire il succhiatore verso l'alto finché non si percepisce l'innesto della leva (3)

- Montare i due tubi di aspirazione alla presa del succhiatore.

Riempire il serbatoio acqua pulita

⚠ Attenzione:

Temperatura massima dell'acqua 60 °C/140 °F.

- Diversy raccomanda l'uso di acqua fredda, perché l'acqua calda assume immediatamente la temperatura del pavimento quando vi entra in contatto, e quindi non comporta alcun vantaggio.

- Estrarre la chiave e azionare il freno di stazionamento.
- Ribaltare in avanti il sedile e aprire la calotta del serbatoio.
- Togliere il dosatore dal serbatoio acqua pulita (serbatoio acqua rivestito).

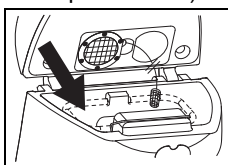

- Riempire d'acqua il serbatoio acqua pulita (serbatoio acqua rivestito).
Il segno indica il livello di riempimento massimo consentito.

Dosaggio

⚠ Attenzione:

Se si maneggiano sostanze chimiche, è necessario indossare guanti, occhiali di protezione e indumenti di lavoro (protettivi) appropriati!

i Nota:

Usare solo prodotti chimici raccomandati da Diversy e osservare strettamente le informazioni sui prodotti.

⚠ Attenzione:

Con l'utilizzo di prodotti non idonei (ad esempio, prodotti con cloro o componenti acidi), la macchina può essere danneggiata o distrutta.

Esempi di dosaggio:

Indicazione sull'imballaggio del prodotto		Capacità serbatoio	Quantità prodotto per riempimento di serbatoio
0,5%	50 ml per 10 l di acqua	92l	0.46l
1%	100 ml per 10 l di acqua	92l	0.92l
2%	200 ml per 10 l di acqua	92l	1.84l
3%	300 ml per 10 l di acqua	92l	2.76l

- Riempire il dosatore con un prodotto idoneo e versare il contenuto nel serbatoio acqua pulita (serbatoio acqua rivestito). Ripetere il processo fino a quando si raggiunge il dosaggio desiderato.
- Dopo il completamento del dosaggio, il dosatore resta nel serbatoio acqua rivestito.

i Nota:

TASKI offre facoltativamente un dosaggio automatico.

Questo può essere montato in un secondo momento.

- Rivolgersi al servizio clienti.

Pulizia preliminare

⚠ Attenzione:

Rimuovere gli oggetti (pezzi di legno, parti metalliche, ecc.) eventualmente presenti sulla superficie da pulire.

Gli utensili potrebbero danneggiarsi proiettando oggetti rotanti a distanza, il che provoca danni a persone e cose.

Inizio del lavoro

⚠ Attenzione:

Durante i lavori con questa macchina, è sempre necessario indossare scarpe e indumenti di lavoro adeguati!

⚠ Attenzione:

Durante il funzionamento della macchina, tenere sempre entrambe le mani sullo sterzo/sull'impugnatura di guida per garantire la sicurezza operativa.

⚠ Attenzione:

Cercare di prendere familiarità con la macchina eseguendo un giro di prova in uno spazio libero!

⚠ Attenzione:

Prima dell'inizio del lavoro, verificare se (nella posizione di lavoro) il campo visivo è sufficiente a garantire la sicurezza operativa. Rispettare la norma EN 3411.

Il campo visivo non sufficiente può rendere il lavoro più gravoso e compromettere di conseguenza la sicurezza di operatori, macchina e terzi.

⚠ Attenzione:

Durante il lavoro, rispettare l'altezza massima di transito in corrispondenza di porte e sottopassi, che è riportata sul segnale di pericolo applicato sulla macchina.

STOP Pericolo:

Se durante l'utilizzo della macchina vi è il rischio di caduta di oggetti, è necessario applicare e rispettare le necessarie misure di protezione in conformità alle leggi nazionali.

i Nota:

Quando si lavora in edifici pubblici, la spia deve essere accesa.

- Sedersi sul sedile.
- Verificare che il pulsante di arresto d'emergenza sia sbloccato.
- Accendere la macchina (interruttore a chiave).
Le spie si accendono brevemente.

Avviare manualmente il programma

i Nota:

L'ultimo programma di pulizia utilizzato resta memorizzato.

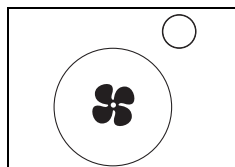

- Premere il pulsante aspirazione ON/OFF.

La spia si accende, il motore di aspirazione si avvia e il succhiatore si abbassa automaticamente nella posizione di lavoro.



- Premere il pulsante immissione soluzione di pulizia ON/OFF.

L'indicatore si accende. L'immissione della soluzione di pulizia viene avviata quando gli accessori ruotano.

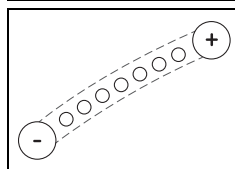

- Selezionare il dosaggio desiderato premendo i pulsanti +/- dei livelli 1 - 7.

i Nota:

Diversey consiglia di lavorare in modo sostenibile determinando la corretta quantità di dosaggio del prodotto.

Il sovradosaggio e il sottodosaggio portano a risultati di pulizia insoddisfacenti.

i Nota:

TASKI offre facoltativamente un dosaggio automatico. Questo può essere montato in un secondo momento.

- Rivolgersi al servizio clienti.

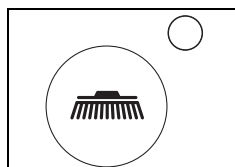

- Premere il pulsante azionamento accessorio ON/OFF.

La spia si accende, il gruppo spazzola si abbassa e il processo di aggancio si avvia automaticamente.

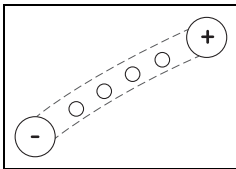

- Selezionare la pressione di contatto desiderata premendo i pulsanti +/- dei livelli 1-4.

i Nota:

Identificare e scegliere sempre il livello più basso sufficiente per buoni risultati di pulizia.

In questo modo si ottimizza il consumo di energia e si salvaguarda la macchina.

Iniziare con il tasto programma

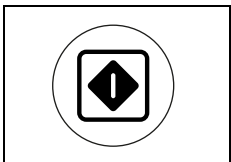

- Premendo il tasto programma, al successivo inizio lavoro o parte di lavoro, tutte le funzioni della macchina si avviano con gli ultimi valori utilizzati.

i Nota:

La funzione viene riprogrammata premendo nuovamente il pulsante.

i Nota:

I valori impostati possono essere adattati in qualsiasi momento durante le operazioni di lavoro.

Quando si spegne la macchina, i valori impostati vengono salvati e si riattivano automaticamente alla riaccensione successiva.

i Nota:

Premendo il tasto programma alla fine del lavoro, viene avviato un programma ottimizzato per la fine operazioni: Vedi la descrizione a pagina 44 più avanti (funzionamento automatico).

Le impostazioni e le funzioni attive vengono salvate.

Inizio della pulizia

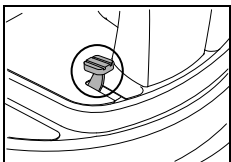

- Con la macchina accesa e un operatore sul sedile, la macchina si mette in moto se viene premuto il pedale dell'acceleratore. Se selezionato, il gruppo spazzola si avvia e apre l'erogazione della soluzione di pulizia.

i Nota:

La velocità di corsa è controllata dalla posizione del pedale dell'acceleratore. Rilasciando il pedale dell'acceleratore, la macchina decelera automaticamente fino all'arresto e il freno di stazionamento viene attivato. L'erogazione della soluzione di pulizia viene interrotta, dopo alcuni attimi si ferma anche il gruppo spazzola.

i Nota:

L'erogazione della soluzione di pulizia è adattata alla velocità di funzionamento. (IntelliFlow)

⚠ Attenzione:

Quando si lavora in spazi ristretti o delimitati, si consiglia di premere il pulsante di corsa lenta ON/OFF. (l'indicatore si accende)

In questo modo si abbassa la velocità massima e si riduce il rischio di incidenti.

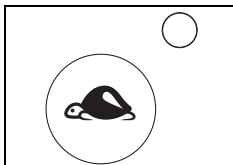

- Se viene premuto di nuovo il pulsante, il limite viene rimosso, l'indicatore si spegne.

Funzione di spegnimento in caso di mancato utilizzo

i Nota:

In caso di mancato utilizzo, la macchina si spegne automaticamente dopo 5 minuti.

Durante questi 5 minuti:

- non devono essere per nessun motivo eseguite manipolazioni sulle spazzole.
- l'operatore non deve spostarsi dal campo visivo della macchina.
- solo il succhiatore deve essere pulito dagli oggetti aspirati o inceppati.
- l'operatore deve spostarsi con il solo fine di liberare l'area di lavoro mantenendo il contatto visivo.

Capacità della batteria - fine disponibilità operativa

L'indicatore batterie fornisce informazioni sul tempo operativo disponibile.

- La spia rossa comincia a lampeggiare, restano ancora circa 2 minuti alla fine della disponibilità operativa.
- Nelle macchine con abbassamento spazzola automatico, il motore spazzola viene spento e il gruppo spazzola viene sollevato. Nelle macchine con leva a pedale, il motore spazzola viene spento e il gruppo spazzola rimane sul pavimento.
- La luce della spia rossa è ora fissa.
- Restano quindi altri 10 minuti per portare la macchina alla stazione di ricarica. Quindi la macchina si spegne automaticamente.
- Per una nuova messa in servizio, le batterie devono essere completamente cariche.

Funzionamento di riciclaggio (opzione)

⚠ Attenzione:

Il sistema di riciclaggio non è permesso in caso di elevati requisiti igienici (ad es. ospedali, aziende alimentari, cucine, ecc.).

Il funzionamento di riciclaggio è consigliato solo in caso di sporco da leggero a medio.

- Estrarre la chiave e azionare il freno di stazionamento.
- Ribaltare in avanti il sedile e aprire la calotta del serbatoio.
- Estrarre il filtro di riciclaggio dal serbatoio acqua pulita (serbatoio acqua rivestito).
- Installare il filtro di riciclaggio nel serbatoio di recupero.

⚠ Attenzione:

Temperatura massima dell'acqua 60°C/140°F.

Metodi di pulizia

Metodo di lavoro diretto:

Lavaggio e aspirazione in una sola fase.

Metodo di lavoro indiretto:

Applicazione della soluzione di pulizia, lavaggio e aspirazione in più fasi.

i Nota:

In determinate circostanze, a causa di speciali combinazioni di pavimenti/sporco e di prodotti per la pulizia, la guida della macchina può essere limitata.

- Con le ruote opzionali disponibili, la trazione della macchina sul pavimento può essere migliorata. Si prega di contattare il servizio clienti TASKI.

Ricarica della soluzione di pulizia

⚠ Attenzione:

Quando si lavora senza soluzione di pulizia, questo può portare a danni al pavimento.

⚠ Attenzione:

La pompa non deve mai funzionare a secco per lunghi periodi.

i Nota:

Un crepitio della pompa indica che il serbatoio acqua pulita (serbatoio acqua rivestito) è vuoto.

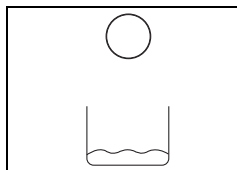

- La spia del serbatoio acqua pulita si accende.
Il serbatoio acqua pulita è vuoto.

- La macchina deve essere spenta.
- Aprire il coperchio serbatoio.
- Riempire il serbatoio acqua pulita (rivestito) con acqua, vedi la pagina 41.
- Inserire il prodotto per la pulizia con il dosatore.
- Ribaltare nuovamente il tubo di svuotamento nella posizione originale.

Scaricare l'acqua sporca

Spia serbatoio di recupero pieno:

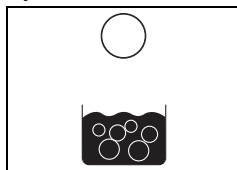

- Se la spia del serbatoio di recupero è accesa, il programma di pulizia viene annullato, il succhiatore si solleva e il gruppo aspiratore si spegne.

- Svuotare il serbatoio di recupero, vedi pagina 45.

i Nota:

Nel caso di formazione di schiuma nel serbatoio, si accende la spia del serbatoio di recupero.

Fine operazioni

Funzionamento manuale

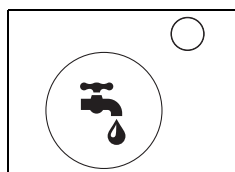

- Premere il pulsante erogazione soluzione ON/OFF.
L'immissione della soluzione di pulizia viene arrestata.

- Spostarsi ancora per pochi metri, in modo che gli accessori continuino a ruotare per un po' di tempo e si eviti il "gocciolamento".

Questo è particolarmente importante per i contact pad TASKI!

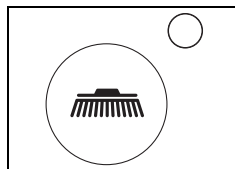

- Premere il pulsante di azionamento del gruppo spazzola ON / OFF.
Il gruppo spazzola si ferma e si solleva.

- Spostarsi ancora pochi metri per assorbire l'acqua sporca residua.

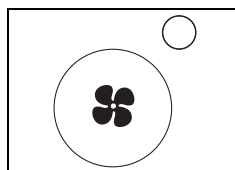

- Premere il pulsante aspirazione ON/OFF.
*Il succhiatore si solleva automaticamente.
Il motore di aspirazione è ancora attivo per circa 10 secondi.*

Funzionamento automatico

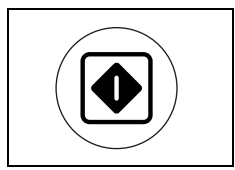

- Premere il pulsante programma ON/OFF.
L'immissione della soluzione di pulizia viene arrestata.

- Il gruppo spazzola si ferma e si solleva.
- Dopo 30 secondi, il succhiatore viene sollevato.
- Il motore di aspirazione è ancora attivo per 15 secondi prima di spegnersi automaticamente.

Rimuovere e pulire il succhiatore

- Estrarre la chiave e azionare il freno di stazionamento.
- Scollegare i due tubi di aspirazione dalla presa del succhiatore.

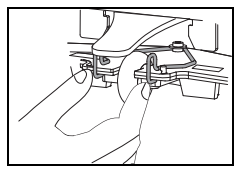

- Stringere le staffe di arresto. In questo modo il succhiatore è sbloccato e può essere rimosso dal relativo supporto.

- Pulire il succhiatore con acqua corrente e l'ausilio di una spazzola.
- Agganciare il succhiatore al supporto tubo/succhiatore.

i Nota:

Solo con lamelle pulite e intatte si ottengono risultati ottimali di aspirazione!

Svuotare e pulire il serbatoio di recupero e il serbatoio acqua pulita (rivestito)

i Nota:

Lo smaltimento dell'acqua sporca o della soluzione di pulizia deve essere effettuato in conformità alle normative nazionali.

i Nota:

Durante lo svuotamento del serbatoio di recupero, tenere presente le norme in materia di dispositivi di protezione individuale del produttore del detergente.

- Estrarre la chiave e azionare il freno di stazionamento.

Procedere come segue:

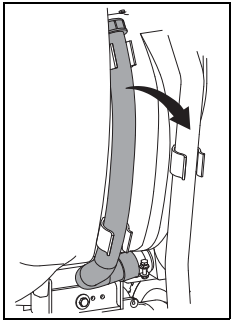

- Rimuovere il tubo di svuotamento del serbatoio di recupero dalla striscia antistatica per swingo.
- Mantenere il tubo all'altezza del bordo del serbatoio con l'apertura verso l'alto. Aprire il coperchio rosso, abbassare l'estremità del tubo lentamente verso lo scarico e svuotare il serbatoio di recupero.

- Sollevare il serbatoio acqua pulita (serbatoio acqua rivestito), adagiarlo sul punto più basso nel serbatoio di recupero e svuotarlo.
- Rimuovere il serbatoio acqua pulita (serbatoio acqua rivestito) dal serbatoio di recupero e sciacquarlo abbondantemente con acqua pulita.
- Sciacquare il serbatoio di recupero con acqua pulita.

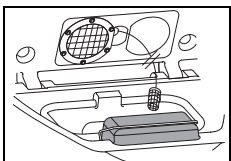

- Rimuovere il filtro solido (giallo), svuotarlo e sciacquarlo accuratamente con acqua corrente.

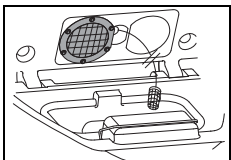

- Rimuovere il filtro di aspirazione (giallo) e pulire lo sporco con un panno o una spazzola morbida.

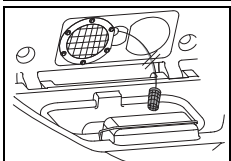

- Rimuovere il filtro di ingresso aspirazione e pulire lo sporco con un panno o una spazzola morbida.

⚠ Attenzione:

Un filtro aspirazione intasato può influenzare la capacità di aspirazione.

Un filtro di ingresso aspirazione intasato può ridurre la quantità di soluzione di pulizia.

- Montare il filtro a setaccio (giallo), il serbatoio acqua pulita (serbatoio acqua rivestito), il filtro aspirazione e il filtro di ingresso aspirazione.
- Posizionare nuovamente il tubo di svuotamento nella striscia antistatica per swingo.

Pompa dell'acqua sporca (opzionale)

- La macchina deve essere accesa.

Svuotamento in posizioni elevate:

- Portare il tubo di svuotamento presso una condotta di scarico o in un secchio.
- Premere il pulsante sulla pompa dell'acqua sporca

i Nota:

Lo svuotamento avviene solo fino al tubo montante nel serbatoio di recupero.

Rimuovere e pulire gli accessori

i Nota:

Pulire gli accessori dopo ogni completamento dei lavori di pulizia.

- La macchina deve essere spenta.
- Estrarre la chiave e azionare il freno di stazionamento.
- Sollevare leggermente l'accessorio.

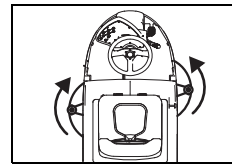

- Ruotare l'accessorio sinistro in senso orario e l'accessorio destro in senso antiorario dall'accoppiamento dell'accessorio.

- Pulire gli accessori sotto acqua corrente.

Pulizia della macchina

⚠ Attenzione:

Non pulire mai la macchina con getti d'acqua o pulitori ad alta pressione.

L'acqua penetrata nella macchina può provocare seri danni alle parti meccaniche o elettriche.

- Pulire la macchina con un panno umido.

Immagazzinamento / parcheggio della macchina (non in funzione)

i Nota:

Immagazzinare la macchina con il succhiatore sollevato, il gruppo spazzole sollevato e il coperchio serbatoio aperto.

In questo modo il serbatoio può asciugarsi. Questo impedisce la formazione di muffe e cattivi odori.

⚠ Attenzione:

Non immagazzinare mai la macchina con le batterie scariche.

Le batterie in questo modo si danneggerebbero irrimediabilmente.

Assistenza, cura e manutenzione

La manutenzione della macchina è essenziale per il corretto funzionamento e una lunga durata.

⚠ Attenzione:

Questa macchina può essere sollevata soltanto con apparecchiature (ad esempio ponte elevatore, rampa, ecc.).

Dato l'elevato peso della macchina, il tentativo di sollevarla comporterebbe un rischio di lesioni.

⚠ Attenzione:

Possono essere utilizzate solo parti originali TASKI, altrimenti decadono tutte le rivendicazioni di garanzia e responsabilità.

Spiegazione dei simboli:

◇ = Durante ogni pulizia finale, ◇◇ = ogni settimana, ◇◇◇ = ogni mese, ⊗ = luce di cortesia

Attività	◇	◇◇	◇◇◇	⊗	Pagina
Caricare le batterie	•				39
Rabbioccare l'acqua distillata (set batterie acido), osservare la scheda del produttore della batteria!		•			40
Svuotare e pulire il serbatoio di recupero e il serbatoio dell'acqua pulita	•				45
Pulire il filtro di riciclaggio (opzione)	•				
Controllare / pulire il filtro di ingresso aspirazione e il filtro aspirazione se sporchi	•				
Pulire tutte le parti evidenziate in giallo	•				
Pulire gli accessori	•				45
Pulire il succhiatore, controllare se le lamelle sono usurate e sostituirle se necessario	•				44
Pulire la macchina con un panno umido	•				45
Pulire la sonda (serbatoio di recupero) e controllare la funzionalità	•				
Pulire la guarnizione del coperchio del serbatoio e verificare la presenza di crepe, sostituire se necessario	•				
Programma manutenzione / assistenza tramite tecnico di assistenza Diversey				•	

Intervalli di manutenzione

Le macchine TASKI sono di alta qualità, sono state testate in fabbrica e dal revisore autorizzato per la vostra sicurezza. I componenti elettrici e meccanici sono soggetti ad usura e obsolescenza dopo un uso prolungato.



- Per mantenere la sicurezza di funzionamento e l'affidabilità della macchina, se l'indicatore di servizio è acceso (impostazione di fabbrica 650 ore di lavoro) o almeno una volta all'anno è necessario eseguire una revisione di assistenza.

i Nota:

In caso di sollecitazioni straordinarie e/o insufficiente manutenzione sono necessari intervalli più brevi.

Servizio clienti

Se ci contattate a causa di un malfunzionamento o relativamente ad un ordine, indicate sempre il modello e il numero di serie della macchina.

Queste informazioni possono essere trovate sulla targhetta della macchina. Nell'ultima pagina di queste istruzioni d'uso trovate l'indirizzo del partner di assistenza TASKI più vicino.

Sostituzione delle lamelle

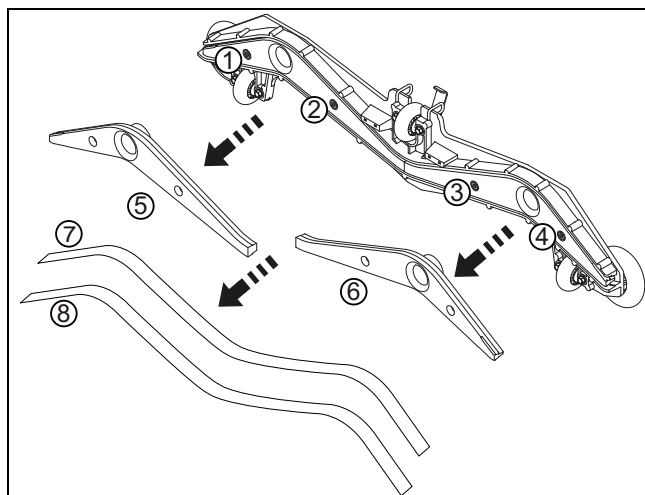

- Avvitare le quattro viti a brugola (1, 2, 3, 4).
- Rimuovere il corpo succhiatore dal nucleo del succhiatore (5, 6).
- Rimuovere le lamelle (7, 8).
- Pulire il corpo succhiatore e i due nuclei con acqua corrente.
- Montare le lamelle "usate" o nuove sul nucleo del succhiatore.
- Inserire nuovamente il nucleo del succhiatore nel relativo corpo.
- Svitare nuovamente le quattro viti a brugola.

Guasti

Guasto	Possibile causa	Risoluzione del guasto	Pagina
La macchina non si accende	Macchina spenta	• Girare la chiave	37
	Interruttore di arresto d'emergenza premuto	• Sbloccare il pulsante di arresto d'emergenza	37
	Fusibile principale difettoso	• Controllare/sostituire il fusibile • Contattare un centro di assistenza	
	Codice di errore sul display	• Contattare un centro di assistenza	48
	Immobilizer attivo o difetto nel controllo	• Sedersi sul sedile	
	Batterie scariche o caricabatterie difettoso	• Caricare la batteria • Contattare un centro di assistenza	40
	Batterie difettose	• Contattare un centro di assistenza	
La spazzola non gira	Trasmissione spazzola spenta	• Premere il pulsante spazzola	37
	Fusibile principale difettoso	• Sostituire il fusibile • Contattare un centro di assistenza	
	Il motore gira, l'accessorio no	• Cinghia di trasmissione difettosa • Controllare se l'utensile è agganciato • Contattare un centro di assistenza	
Potenza di aspirazione scarsa Il pavimento resta umido L'acqua sporca non viene aspirata	Gruppo aspiratore spento	• Premere il pulsante gruppo aspiratore	37
	Tubo di aspirazione non collegato	• Collegare il tubo di aspirazione	41
	Succhiatore non sul pavimento	• Controllare il corretto funzionamento del gancio del succhiatore	41
	Lamelle usurate	• Sostituire le lamelle	46
	Tubo di aspirazione bloccato (ad esempio pezzi di legno, scarti di tessuti)	• Rimuovere il corpo estraneo	
	Filtro aspirazione intasato	• Rimuovere il corpo estraneo	37
	Indicatore gruppo aspiratore acceso ma non funziona l'aspirapolvere	• Controllare il fusibile, se necessario sostituire • Se il fusibile è buono, contattare un partner di assistenza	41
Il gruppo aspiratore si spegne	Serbatoio di recupero pieno	• Svuotare il serbatoio di recupero • Controllare i fusibili	44
	Serbatoio di recupero sporco	• Controllare o pulire se necessario.	45
Fuoriuscita insufficiente della soluzione di pulizia	Serbatoio acqua pulita vuoto	• Controllare il serbatoio acqua pulita	44
	Quantità di soluzione di pulizia troppo bassa	• Impostare la quantità della soluzione di pulizia con il pulsante +/-	37
	Pulsante soluzione di pulizia spento	• Premere il pulsante soluzione di pulizia	37
	Filtro serbatoio acqua pulita sporco	• Pulire	
Il gruppo spazzola o l'aspiratore non possono essere disattivati	Errore nell'elettronica o nel pannello di comando	• Macchina fermata con il pulsante di arresto d'emergenza • Contattare un centro di assistenza	37

Dati tecnici

Macchina	2500	
Larghezza operativa	70	cm
Larghezza del succhiatore	95	cm
Dimensioni (Lunghezza x Larghezza x Altezza)	169 x 78 x 137	cm
Peso massimo macchina pronta	560	kg
Tensione nominale	24V	CC
Potenza assorbita nominale	2000	W
Serbatoio acqua pulita nominale +/- 5%	92	l

Valori determinati in conformità alla norma IEC 60335-2-72		
Peso macchina con batterie (peso di trasporto)	468	kg
Livello di pressione acustica LpA	67	dB(A)
Incertezza KpA	2,5	dB(A)
Valore complessivo delle vibrazioni	<2.5	m/s ²
Incertezza K	0,25	m/s ²
Paraspruzzi	IPX3	
Classe di protezione	III	

Accessori

N.	articolo	
8501120	Piatto trattenitore 35 cm	2x
8501080	Spazzola nylon 35 cm	2x
8501060	Spazzola cemento 35 cm	2x
8502750	Spazzola abrasiva 35 cm	2x
8502830	Tubo di riempimento con attacco acqua e raccordo acqua Revoflow universale	x
7508029	Pompa di svuotamento	x
7516241	IntelliDose swingo 2500	x
	IntelliTrail	x
	Vari pad (poliestere marrone, blu, rosso e pad di contatto)	x

Codici di errore

I codici di errore vengono visualizzati sul display.

Nota:

Quando viene visualizzato un codice di errore, spegnere e riaccendere la macchina

Con l'accensione e lo spegnimento si può eventualmente risolvere un errore di impostazione.

Trasporto

Attenzione:

Questa macchina può essere sollevata soltanto con apparecchiature (ad esempio ponte elevatore, rampa, ecc.).

Attenzione:

Il dispositivo di scollegamento batterie deve essere rimosso per il trasporto.

Nota:

Trasportare la macchina in posizione verticale.

Nota:

Assicurarsi che la macchina sia fissata e protetta nel veicolo di trasporto.

Smaltimento

Nota:

La macchina e gli accessori, dopo essere stati messi fuori servizio, devono essere smaltiti correttamente secondo le normative nazionali.

- Rivolgersi al partner di assistenza Diversey per supporto.

Batterie

Attenzione:

Le batterie devono essere rimosse dalla macchina prima di eseguirne il corretto smaltimento.

Le batterie usate vanno smaltite correttamente in conformità alla Direttiva 2006/66/CE o alle leggi nazionali vigenti.

NL Vertaling van de originele instructies voor gebruik



Lees vóór de eerste inbedrijfstelling de handleiding en veiligheidsvoorschriften. Bewaar deze handleiding zorgvuldig en houd deze bij de hand voor latere referentie.

Verklaring van de symbolen

STOP GEVAAR:

Dit symbool wijst op belangrijke informatie. Niet naleven kan personen in gevaar brengen en/of tot omvangrijke materiële schade leiden!

WAARSCHUWING:

Dit symbool wijst op belangrijke informatie. Niet naleven kan personen in gevaar brengen en/of tot storingen en materiële schade leiden!

VOORZICHTIG:

Dit symbool wijst op belangrijke informatie. Niet naleven kan tot storingen en materiële schade leiden!

i AANWIJZING

Dit symbool wijst op belangrijke informatie met betrekking tot het efficiënte gebruik van het product. Niet naleven kan tot storingen leiden!

Inhoudsopgave

Veiligheidsvoorschriften	50
Reinigingsproducten	51
Aanvullende documenten	51
Milieubescherming	52
Op de machine aangebrachte symbolen	52
Constructie	53
Accu's	54
Voor de inbedrijfstelling	56
Start van de werkzaamheden	58
Einde van het werk	60
Service, onderhoud en verzorging	62
Storingen	63
Technische gegevens	64
Accessoires	64
Foutcodes	65
Vervoer	65
Ontmanteling	65

Beoogd gebruik

De machines zijn geschikt voor commercieel gebruik (bijvoorbeeld in hotels, scholen, ziekenhuizen, fabrieken, winkelcentra, sporthallen, kantoren enz.).

Het gebruik is, onder strikte naleving van deze handleiding, bedoeld voor de natte reiniging van harde vloeren.

VOORZICHTIG:

De machine dient niet voor polijsten, oliën, in de was zetten, tapijt reinigen en stofzuigen. Het nat reinigen van parket- en laminaatvloeren met deze machine gebeurt op eigen risico.

VOORZICHTIG:

Deze machine is uitsluitend bedoeld voor gebruik binnenshuis.

VOORZICHTIG:

Deze machine mag uitsluitend binnenshuis bewaard worden.

STOP GEVAAR:

Niet door Diversey geautoriseerde wijzigingen aan de machine leiden tot het vervallen van het veiligheidslabel en de CE-conformiteit. Elk gebruik dat in strijd is met het beoogde gebruik van de machine kan leiden tot schade aan mens, machine en werkomgeving. In dergelijke gevallen vervalt in de regel elke aanspraak op garantie.

Veiligheidsvoorschriften

TASKI-machines voldoen door hun ontwerp en bouw aan de relevante, fundamentele veiligheids- en gezondheidseisen van de EG-richtlijnen en zijn daarom voorzien van de CE-markering.

STOP GEVAAR:

De machine mag alleen worden gebruikt door personen die goed getraind zijn in het gebruik of hun vermogen om ermee te werken hebben aangetoond en die uitdrukkelijk de opdracht kregen om de machine te gebruiken.

STOP GEVAAR:

De machine mag niet worden gebruikt door personen met verminderde fysieke, sensorische of mentale vaardigheden – met inbegrip van kinderen – of een gebrek aan ervaring en kennis.

Kinderen moeten onder toezicht staan om ervoor te zorgen dat ze niet met de machine spelen.

STOP GEVAAR:

De machine mag niet worden gebruikt in ruimten waar explosieve en brandbare stoffen (bijvoorbeeld benzine, oplosmiddelen, verwarmingsolie, stof enz.) opgeslagen of gebruikt worden.

De elektrische of mechanische componenten kunnen aanleiding geven tot ontsteking van deze stoffen.

STOP GEVAAR:

De machine mag niet worden gebruikt voor de absorptie van toxische, schadelijke, corrosieve en irriterende stoffen (bijvoorbeeld gevaarlijk stof enz.) of brandbare vloeistoffen. Het filtersysteem houdt materialen van dit type niet voldoende tegen.

Een mogelijke aantasting van de gezondheid van de gebruiker en derden kan niet worden uitgesloten.

STOP GEVAAR:

Wees bij gebruik waakzaam voor de lokale omstandigheden, zoals aanwezigheid van derden en kinderen! In het bijzonder moet op onoverzichtelijke plaatsen, zoals voor deuren of bochten, de snelheid worden verlaagd.

STOP GEVAAR:

Met deze machine mogen geen andere personen en objecten worden vervoerd.

STOP GEVAAR:

In geval van een storing of defect en na een aanrijding of een val moet de machine gecontroleerd worden door een erkend specialist voordat deze opnieuw in gebruik wordt genomen. Hetzelfde geldt indien de machine in de openlucht werd gelaten, werd ondergedompeld in water of werd blootgesteld aan vocht.

STOP GEVAAR:

In geval van schade aan veiligheidsrelevante onderdelen, zoals de afdekking van de borstel, het netsnoer of afdekkingen die toegang tot stroomvoerende onderdelen mogelijk maken, moet de machine onmiddellijk worden uitgeschakeld!

STOP GEVAAR:

De machine mag niet gestopt, geparkeerd of opgeslagen worden op hellingen.

STOP GEVAAR:

Bij het uitvoeren van werkzaamheden aan de machine moet de machine worden uitgeschakeld en de sleutel worden verwijderd.

STOP GEVAAR:

De machine mag op hellingen <13% worden gebruikt. Op hellingen moet langzaam worden gereden met gebruik van de "turtle-mode", om te waarborgen dat de machine veilig gestopt kan worden.

Scherp sturen op hellingen kan de stabiliteit van de machine negatief beïnvloeden en is daarom verboden. Er bestaat gevaar voor ongevallen.

STOP GEVAAR:

De machine mag uitsluitend worden gebruikt op een stevige, stabiele ondergrond met voldoende draagkracht.

Bij niet-naleving bestaat gevaar voor ongevallen.

WAARSCHUWING:

De machine mag alleen in een droge, stofarme omgeving bij temperaturen van +10 °C/+ 50 °F tot +35 °C/+ 95 °F worden gebruikt en opgeslagen.

WAARSCHUWING:

Reparaties aan mechanische of elektrische onderdelen van de machine mogen alleen uitgevoerd worden door geautoriseerde personen die vertrouwd zijn met alle relevante veiligheidsvoorschriften.

WAARSCHUWING:

Er mogen alleen gereedschappen (borstels, pads of dergelijke) worden gebruikt die in deze handleiding onder de accessoires worden gedefinieerd of die door de TASKI-consulent zijn aangeraden. Andere gereedschappen kunnen de veiligheid en de functies van de machine beïnvloeden.

WAARSCHUWING:

Nationale regels voor bescherming van personen en preventie van ongevallen en de instructies van de fabrikant inzake het gebruik van reinigingsmiddelen moeten strikt worden nageleefd.

VOORZICHTIG:

Schakel de zuigenheid onmiddellijk uit indien er schuim of vloeistof uit de machine komt!

VOORZICHTIG:

Deze machine mag alleen worden gebruikt met geschikte batterijen en geteste batterijladers.

VOORZICHTIG:

De machine moet beschermd worden tegen gebruik door onbevoegden. Verwijder daarom altijd de sleutel voordat u zich van de machine verwijderd; of bewaar de machine in een afgesloten ruimte.

AANWIJZING

TASKI-machines zijn zodanig ontworpen dat volgens de huidige stand van de wetenschap een gezondheidsrisico door geluid of trillingen kan worden uitgesloten.

Zie de technische informatie op pagina 64.

Reinigingsproducten

AANWIJZING

TASKI-machines zijn zo ontworpen dat ze met TASKI-reinigingsproducten het beste resultaat geven. Andere reinigingsmiddelen kunnen leiden tot storingen of schade aan de machine of het milieu. Daarom adviseren wij uitsluitend TASKI-reinigingsmiddelen te gebruiken.

Storingen die ontstaan door verkeerde reinigingsmiddelen vallen niet onder de garantie.

- Neem voor verdere informatie contact op met uw TASKI-servicepartner.

Aanvullende documenten

AANWIJZING

Het schakelschema voor deze machine vindt u in de lijst met reserveonderdelen.

- Neem voor meer informatie contact op met de klantenservice.

AANWIJZING

Deze gebruiksaanwijzing en alle andere gebruiksaanwijzingen voor TASKI-machines kunt u vinden op de volgende website:

www.taski.com

Milieubescherming



De verpakkingsmaterialen zijn recyclebaar. Gooi het verpakkingsmateriaal niet met het huisvuil weg, maar zorg dat het gerecycled kan worden.



Oude apparaten bevatten waardevolle materialen die gerecycled kunnen worden. Batterijen, olie en gelijksoortige stoffen mogen niet in het milieu terechtkomen. Geef oude apparaten daarom bij een geschikte verzamelplaats af.

Op de machine aangebrachte symbolen

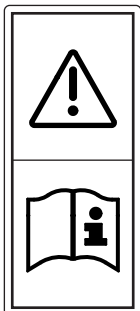

Sticker Gebruiksaanwijzing lezen:
Vóór alle werkzaamheden met de machine aandachtig de gebruiksaanwijzing lezen.

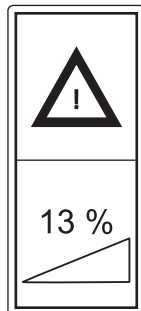

Sticker helling:
De machine mag niet op oppervlakken met een sterkere helling gebruikt worden dan op het apparaat staat aangegeven.



Sticker producten:
Deze machine is derwijze geconstrueerd dat ze met TASKI-reinigingsproducten optimale reinigingsresultaten bereikt. Daarom adviseren wij uitsluitend TASKI-reinigingsmiddelen te gebruiken.

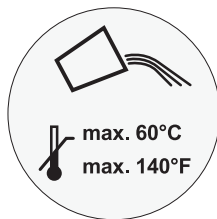

Sticker watertemperatuur:
Maximale temperatuur van het water 60 °C/ 140 °F. Diversey adviseert het gebruik van koud water, daar warm water bij contact met de vloer onmiddellijk de temperatuur van de vloer aanneemt en bijgevolg geen voordeel biedt.

Constructie

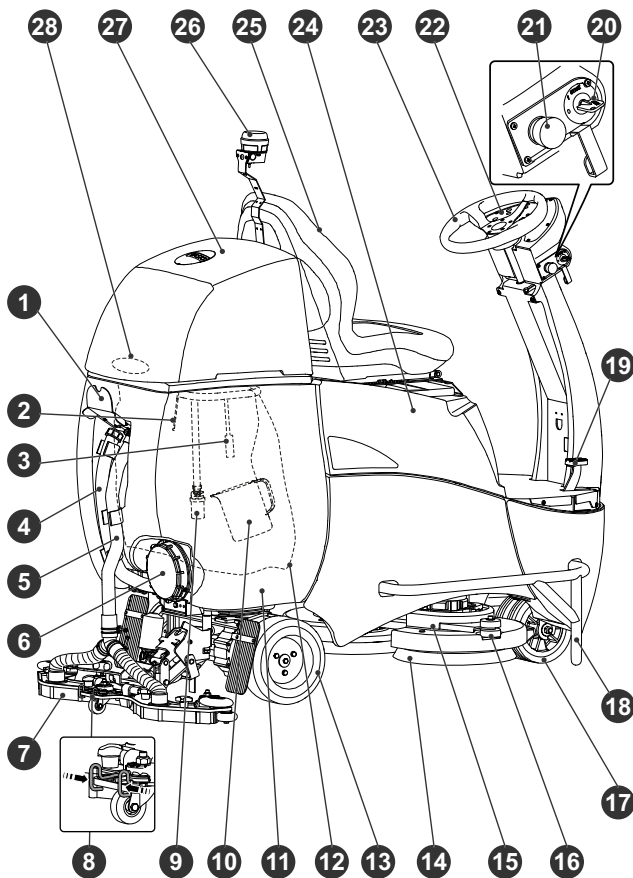

- 22 Bedieningspaneel
- 23 Stuur
- 24 Afdekking batterij (hoofdzekering en batterijstekker)
- 25 Zitplaats chauffeur met veiligheidsschakelaar
- 26 Flitslicht (optioneel)
- 27 Tankkap
- 28 Zuigfilter
- 29 Knoppen toevoer reinigingsoplossing hoeveelheid (+ / -)
- 30 Knop Reinigingsoplossing (AAN/UIT)
- 31 Knop programma (AAN/UIT)
- 32 Knop Zuigeenheid (AAN/UIT)
- 33 Knop achteruitrijden
- 34 Knop langzaam rijden (AAN/UIT)
- 35 Knop claxon
- 36 Indicator lege schoonwatertank
- 37 Indicator volle vuilwatertank
- 38 Indicator accuniveau
- 39 Indicator status lader
- 40 Knoppen service
- 41 Display
- 42 Indicator servicebeurt
- 43 Knop Borstelaandrijving (AAN/UIT)
- 44 Knop Borstelaandrijving, drukniveau (+ / -)

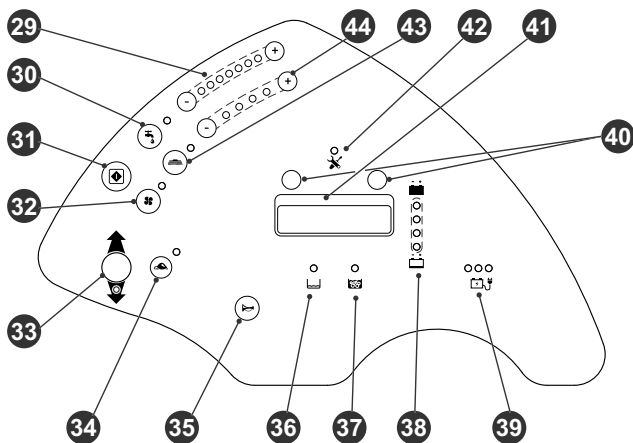

- 1 Houder voor kop/slang
- 2 Sonde (vuilwatertank vol)
- 3 Optie: Recyclingfilter
- 4 Slang voor vuilwater
- 5 Zuigslang
- 6 Tankdop
- 7 Zuigmond
- 8 Vergrendelingsveren
- 9 Aanzuigfilter
- 10 Doseerbeker
- 11 Vuilwatertank
- 12 Verswatertank (membraanzak)
- 13 Aandrijfwiel achterassen
- 14 Gereedschap (borstel/pad)
- 15 Borsteleenheid
- 16 Afstootrollen
- 17 Stuurrol
- 18 Crashbescherming
- 19 Gaspedaal
- 20 Sleutelschakelaar
- 21 Noodstop

Accu's

Toegestane accu's

Voor het bedienen van deze machine zijn tractieaccu's vereist (geen natte, start- of gewone accu's). Pure tractieaccu's worden aanbevolen. Alleen die garanderen een lange levensduur.

Tractieaccu's worden geproduceerd als (VRLA-) accu's die gesloten zijn en geen onderhoud nodig hebben (gel, AGM, PureLead, lithium). De machine moet worden aangepast aan het betreffende ontwerp en de fabrikant.

Elke accu heeft een andere levensduur en verschillende prestatiekenmerken.

De programmering van de machine en het laadapparaat moet vóór de inbedrijfstelling worden uitgevoerd, na het installeren van de accu's of na het overschakelen op een ander type accu en/of fabrikant.

Een onjuiste instelling kan voortijdig falen van de accu veroorzaken.

i AANWIJZING

Gebruik geen verschillende accu's, oude en nieuwe accu's tegelijk of defecte accu's.

i AANWIJZING

Oude en/of defecte accu's moeten op de juiste wijze worden afgevoerd. Zie de informatie op pagina 65

Veiligheidsmaatregelen bij het omgaan met accu's



Accu's bevatten zuur. Bij onderhoud, installatie en verwijdering van natte accu's is een veiligheidsbril verplicht!



Zuurspatten in de ogen of op de huid moeten met een grote hoeveelheid schoon water afgespoeld worden. Daarna onmiddellijk een arts raadplegen. Kleding moet worden gereinigd met water!



Bij het opladen van accu's ontstaat een gevaarlijk gasmengsel. Verwijderd houden van open vuur en gloeiende voorwerpen!



Niet roken!



Gevaar voor brandwonden!



Let op! De polen van de accu's staan altijd onder spanning, dus geen voorwerpen op de accu's leggen!



De aansluitklemmen mogen niet worden overbrugd!

! VOORZICHTIG:

Houd de accu's schoon en droog. Gemorst zuur of water onmiddellijk afvegen.

- Draag daarbij beschermende handschoenen.

! VOORZICHTIG:

Accu's mogen alleen geïnstalleerd worden volgens het schakelschema en door klantenservicecenters of specialisten die goedgekeurd zijn door Diversey. Onjuiste installatie of aansluiting kan leiden tot ernstige verwondingen, tot een explosie en tot ernstige schade aan de machine en het milieu.

! VOORZICHTIG:

Tijdens het laden van de accu's moet er voor voldoende ventilatie gezorgd worden.

i AANWIJZING

Neem ook het veiligheidsinformatieblad van de accufabrikant in acht.

i AANWIJZING

Neem ook de gebruiksaanwijzing van de accufabrikant in acht.

! VOORZICHTIG:

Bij onderhoud van de accu's moeten deze van de machine worden losgekoppeld!

Accu-aansluitschema

swingo 2500 (Gel)

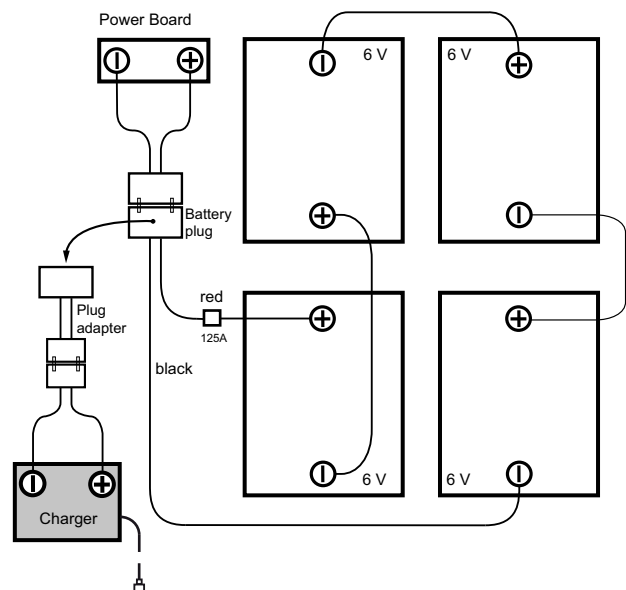

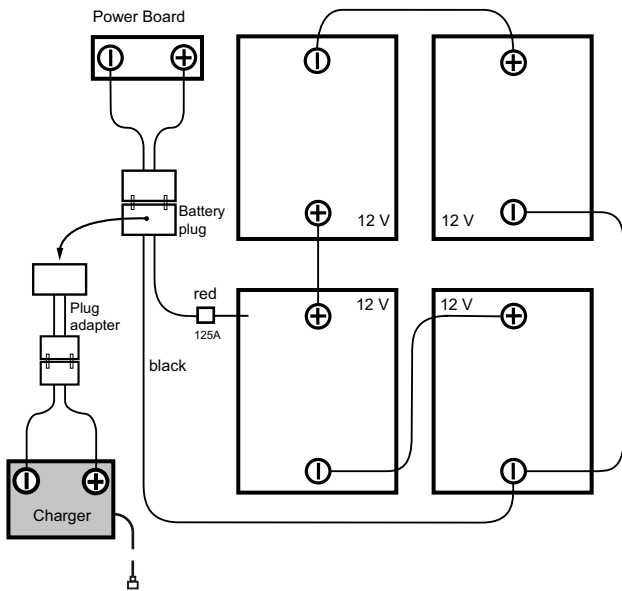

swingo 2500 (Lithium)

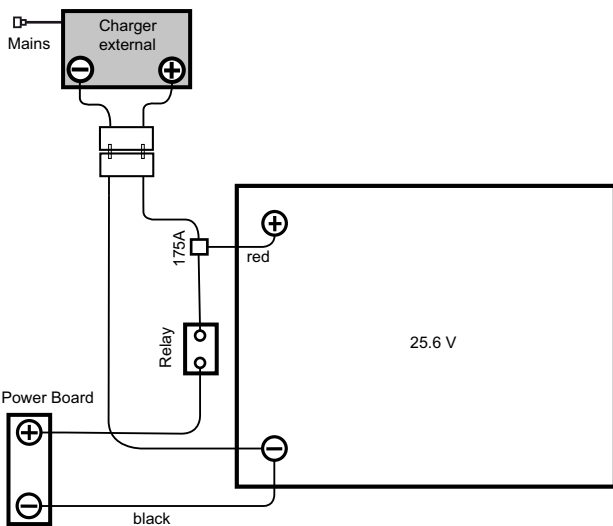

Het laadproces

⚠️ VOORZICHTIG:

Neem de gebruiksaanwijzing van de fabrikant van de externe acculader in acht.

⚠️ VOORZICHTIG:

Elk type accu en/of accufabrikant vraagt om een andere laadkarakteristiek.

Een verkeerde laadkarakteristiek of het gebruik van een ongeschikte lader zal leiden tot voortijdige uitval of een snelle vernietiging van de accu.

📌 AANWIJZING

Optionele on-board-laders zijn aangepast aan de grootte van de accu en omvatten meerdere laadcurves die vooraf in de fabriek of door de TASKI-servicemonteur zijn ingesteld voor de aanbevolen accu's. Deze bepaling is eveneens van toepassing bij het gebruik van stationaire (externe) laders.

⚠️ VOORZICHTIG:

Permanent kort gebruik dat steeds gevolgd wordt door opladen kan de accu's permanent beschadigen.

- Geschatte waarde: Voor het opnieuw opladen van de accu, moet deze ten minste ongeveer 20% van de beschikbare capaciteit hebben afgegeven.

⚠️ VOORZICHTIG:

Voor een maximale levensduur van de accu moeten tractieaccu's 2x per week een volledige laadcyclus (12-16 uur) doorlopen.

⚠️ VOORZICHTIG:

Indien de machine voor langere tijd niet wordt gebruikt, moeten de accu's een volledige laadcyclus doorlopen. De lader wordt vervolgens van de machine of het net losgekoppeld. Accu's zullen na verloop van tijd spontaan ontladen. Afhankelijk van het type moeten ze elke 3 tot 6 maanden worden herladen.

- Voordat de accu's opnieuw worden gebruikt, moeten ze een volledige laadcyclus doorlopen.

Opladen met een externe lader

📌 AANWIJZING

Er mogen alleen laders worden gebruikt die door de accufabrikant worden aanbevolen en gecertificeerd zijn volgens SELV (Safety Extra-Low Voltage, extra lage spanning).

🛑 GEVAAR:

Steek de lader niet in de machine als de lader onder spanning staat (de lader is ingeschakeld).

De gebruiker kan hierbij gewond raken door een elektrische schok.

⚠️ WAARSCHUWING:

Laadkabels geven hoge stroomwaarden door. Als stekkers, kabels of aansluitingen tekenen van schade vertonen, mag de lader niet gebruikt worden.

- Sluit de externe acculader aan op de laadstekker voor de accu van de machine.

📌 AANWIJZING

Let erop dat de stekker tot aan de aanslag ingestoken is om een goed elektrisch contact te waarborgen.

📌 AANWIJZING

Controleer of de aangesloten lader het laden gestart heeft.

📌 AANWIJZING

Tijdens het laden zijn alle functies van de machine uitgeschakeld.

Nadat het laden is voltooid

WAARSCHUWING:

Schakel de lader uit voordat u de verbinding met de accu's loskoppelt.

Het loskoppelen van een lader die is ingeschakeld kan leiden tot een explosie in het accucompartiment.

- Berg het netsnoer op in de ruimte die daarvoor in de (optionele) on-board-lader voorzien is.
- Zorg dat de laadkabel droog is en beschermd tegen beschadiging.

Onderhoud van open (natte) batterijen

AANWIJZING

Het verzorgen van onderhoudsvrije batterijen blijft in principe beperkt tot het volgen van de juiste laadprocessen en de correct ingestelde laadcurve.

Batterijcompartiment openen voor het onderhoud

- De machine moet uitgeschakeld zijn.

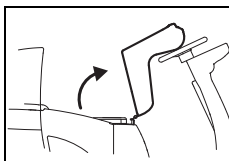

- Kantel de chauffeurstoel voorzichtig naar voren tot hij op het stuurwiel ligt.

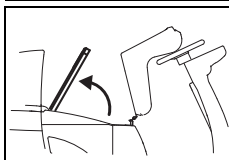

- Open het klepje van het batterijcompartiment.

AANWIJZING

Leg na het voltooien van het onderhoud de deksel van de batterijruimte er weer op en kantel de chauffeurstoel opnieuw in de beginpositie.

Voor de inbedrijfstelling

Parkeerrem

- De parkeerrem wordt automatisch ontgrendeld door het elektronische systeem als u het gaspedaal indrukt.

AANWIJZING

Als de machine stilstaat, is de parkeerrem altijd geactiveerd.

Zowel bij een in- als uitgeschakelde machine.

Ontgrendelen:

AANWIJZING

De bestuurdersstoel is uitgerust met een stoelschakelaar (aanwezigheidsherkenning). Deze stoelschakelaar wordt geactiveerd zodra de bestuurdersstoel door het bedienende personeel bezet wordt.

Alleen bij geactiveerde stoelschakelaar kan de machine worden bediend.

Noodontgrendeling:

AANWIJZING

Indien de controle of stroomvoorziening uitvalt, kan de parkeerrem handmatig worden ontgrendeld.

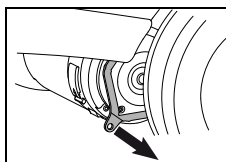

- Hiertoe moet de ontgrendelingshendel permanent worden aangetrokken. Deze bevindt zich bij het linker achterwiel.

Parkeerrem en noodstop controleren

VOORZICHTIG:

De noodstop-knop is een belangrijk veiligheidselement.

- De werking ervan moet daarom regelmatig kort voor gebruik van de machine worden gecontroleerd.
- Schakel de machine in.
- Druk het gaspedaal in en houd het stuur daarbij recht. De machine zet zich recht in beweging.
- Druk nu op de noodstop.

AANWIJZING

De machine moet abrupt afremmen tot volledige stilstand en daarbij zonder stuurcorrectie rechtuit rijden.

GEVAAR:

Wanneer een van deze functies niet werkt, moet de machine buiten bedrijf worden gesteld totdat deze vakkundig gerepareerd is door een erkende TASKI-servicepartner.

Waarschuwinginrichtingen

WAARSCHUWING:

Waarschuwinginrichtingen zoals waarschuwingslicht, flitslamp en geluidssignaal bij achteruitrijden moeten regelmatig op hun werking worden gecontroleerd. Storingen moeten direct worden verholpen.

De bediening van de machine bij ontbrekende of defec-te waarschuwinginrichtingen vereist verhoogde zorg en aandacht.

- De waarschuwinginrichtingen mogen niet worden afgedekt.

WAARSCHUWING:

Nationale voorschriften hebben altijd voorrang.

- Deze kunnen andere handelwijzen vereisen en moeten altijd in acht worden genomen.

Instellen van de bestuurdersstoel

- Trek de sleutel uit en druk de vastzetrem in (bladzijde 56).

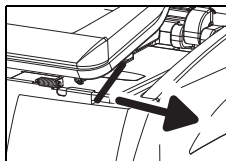

- Maak de vergrendeling aan de linkerkant van de bestuurdersstoel los en verschuif de stoel tot de gewenste positie
- Laat de vergrendeling los, zodat de chauffeurstoel in de ingestelde positie gefixeerd wordt.

Controleer de vergrendeling van de chauffeurstoel!

- Laat de vastzetrem los (zie bladzijde 56).

Verplaatsing

De rijrichting regelt u met het stuur en de snelheid met het gaspedaal. De snelheid wordt traploos geregeld. Bij het loslaten van de gaspedaal wordt de machine afgeremd tot deze stilstaat en wordt de parkeerrem geactiveerd.

Vooruitrijden

- Zet de machine aan (sleutelschakelaar).

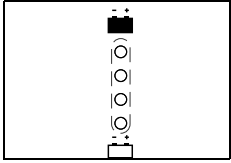

- Alle indicatie-elementen lichten kort op.

De batterij-indicator signaleert of de machine bedrijfsklaar is. (In geval van storing, zie pagina 63).

- Om vooruit te rijden moet alleen het gaspedaal worden ingedrukt.

i AANWIJZING

In bochten wordt de snelheid elektronisch verlaagd.

Achteruitrijden

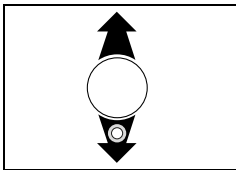

- Drukt u op de knop Achteruitrijden; de indicator eronder licht op en er wordt een geluidssignaal hoorbaar.

i AANWIJZING

Bij het achteruitrijden tijdens de werking van de machine wordt de toevoer van de reinigingsoplossing onderbroken.

De zuigmond wordt daarbij niet opgeheven.

Verschuiven van de machine (bij defect)

i AANWIJZING

Het verschuiven van de machine mag in het algemeen alleen met twee personen uitgevoerd worden.

! WAARSCHUWING:

Door het hoge gewicht is het handmatig verschuiven van de machine met risico's verbonden!

Door misstappen kunnen persoonlijk letsel en schade aan de machine optreden.

- Verschuiven is alleen mogelijk bij activering van de ontgrendelingsknop/-hendel. (Zie pagina 53)

Borstels gebruiken

Controleer vóór gebruik:

- of de borstel niet onder de rode markering (haarbosjes) is gekomen of de lengte van de haren niet korter wordt dan 1 cm.
- de pad op slijtage en reinheid.

! VOORZICHTIG:

Gebruik geen borstels die de slijtagegrens hebben bereikt. Dit wordt aangegeven door de lengte van de rode haarbosjes. Gebruik geen pads die versleten of vies zijn. Gebruik uitsluitend originele TASKI onderdelen.

Het niet naleven kan resulteren in slechte reinigingresultaten, maar ook in schade aan de vloer.

- Trek de sleutel uit en druk de vastzetrem in.

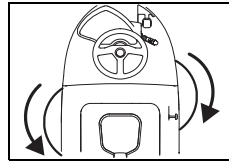

- Instrument naar de koppeling hoog optillen.
- Draai het linker instrument tegen de klok in en het rechter instrument met de klok mee in de instrumentkoppeling.

Het instrument wordt ingekoppeld.

Zuigmond installeren

- Trek de sleutel uit en druk de vastzetrem in.

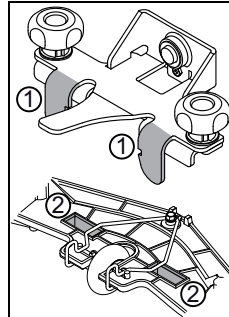

- Houd de kop met beide handen vast en zet deze zo in de klep van de houder van de kop (1) in de uitsparing voor koppen (2) past.

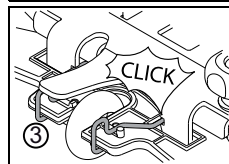

- Schuif de kop naar boven tot u de klik van de vergrendelbeugel (3) hoort.

- Steek de 2 zuigslangen op de zuigmondhouders.

Schoonwatertank vullen

! VOORZICHTIG:

Maximale temperatuur van het water 60°C/140°F.

- Diversey adviseert het gebruik van koud water omdat warm water bij contact met de vloer onmiddellijk de temperatuur van de vloer aanneemt en dus geen voordeel biedt.

- Trek de sleutel uit en druk de vastzetrem in.
- Klap de bestuurdersstoel naar voren en open de klep van de tank.
- Verwijder de maatbeker uit de schoonwatertank (Flex-tank).

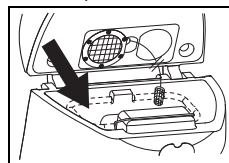

- Vul de schoonwatertank (Flex-tank) met water.

De markering toont u de maximale toelaatbare vulhoogte.

Dosering

⚠️ VOORZICHTIG:

Bij de omgang met chemische producten moeten handschoenen, een veiligheidsbril en geschikte (beschermende) werkkleding worden gedragen!

i AANWIJZING

Gebruik alleen door Diversey aanbevolen chemische producten en houd u strikt aan de productinformatie.

⚠️ VOORZICHTIG:

Door gebruik van ongeschikte producten (bijvoorbeeld producten met chloor- of zuurhoudende bestanddelen) kan de machine beschadigd of vernield worden.

Voorbeelden dosering:

Indicatie op de verpakking van het product		Tankinhoud	Hoeveelheid product per vulling
0,5%	50 ml op 10 liter water	92l	0.46l
1%	100 ml op 10 liter water	92l	0.92l
2%	200 ml op 10 liter water	92l	1.84l
3%	300 ml op 10 liter water	92l	2.76l

- Vul de maatbeker met een geschikt product en giet de inhoud in de schoonwatertank (Flexitank). Herhaal dit tot de gewenste dosering bereikt is.
- Daarna laat u de maatbeker in de Flexitank.

i AANWIJZING

TASKI biedt optioneel een automatische dosering.

Die kan ook achteraf worden ingebouwd.

- Neem contact op met de klantenservice

Voorreiniging

⚠️ WAARSCHUWING:

Verwijder aanwezige voorwerpen (hout-, metaaldelen enz.) van het reinigungsoppervlak.

De gereedschappen kunnen worden beschadigd en door de draaiende voorwerpen worden weggeslingerd, en daarbij persoonlijk letsel en materiële schade veroorzaken.

Start van de werkzaamheden

⚠️ VOORZICHTIG:

Tijdens het werken met deze machine moeten altijd schoenen met antislipzool en geschikte werkkleding worden gedragen!

⚠️ VOORZICHTIG:

Houd tijdens de werking van de machine altijd beide handen aan het stuurwiel/de handgreep om een veilige bediening te waarborgen.

⚠️ VOORZICHTIG:

Maak uzelf eerst vertrouwd met de machine door de eerste rijpogingen op een vrije plek te starten!

⚠️ WAARSCHUWING:

Controleer voor het begin van de werkzaamheden (in werkpositie) of uw blikveld voldoende is om veilig te kunnen werken. EN 3411 moet worden nageleefd.

Als het blikveld onvoldoende is, kan dit de werkzaamheden bemoeilijken en kan de veiligheid voor de bedienende persoon, machine en derden in het gedrang komen.

⚠️ WAARSCHUWING:

Let tijdens de werkzaamheden op de maximale doorrijhoogte bij deuren en onderdoorgangen, die op het waarschuwingsbord op de machine vermeld wordt.

STOP GEVAAR:

Wanneer er tijdens het gebruik van de machine gevaar voor vallende voorwerpen bestaat, moeten de noodzakelijke veiligheidsmaatregelen volgens nationale voorschriften worden genomen of nageleefd.

i AANWIJZING

Bij werkzaamheden in openbare gebouwen moet het waarschuwingslicht ingeschakeld zijn.

- Neem plaats op de bestuurdersstoel.
- Controleer of de noodstop-knop ontgrendeld is.
- Zet de machine aan (sleutelschakelaar).

De indicatie-elementen lichten kort op.

Handmatig het programma starten

i AANWIJZING

Het laatste gebruikte reinigungsprogramma blijft bewaard.

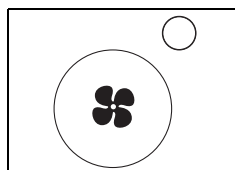

- Druk op de knop Zuigaggregaat AAN/UIT.

De indicator licht op, de zuigmotor start en de zuigmond wordt automatisch tot de werkpositie verlaagd.

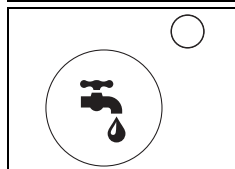

- Druk op de knop voor de toevoer van reinigungsoplossing (AAN/UIT)

De indicator licht op.

De toevoer van de reinigungsoplossing wordt gestart als de borstels draaien.

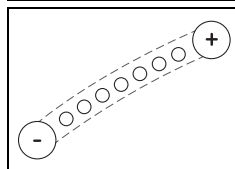

- Selecteer de gewenste dosering door op de +/- knop te drukken voor een niveau tussen 1 en 7.

i AANWIJZING

Diversey raadt aan om duurzaam te werken door de juiste doseerhoeveelheid van het product te bepalen.

Een te hoge of te lage dosering leidt tot onbevredigende reinigungsresultaten.

i AANWIJZING

TASKI biedt optioneel een automatische dosering. Die kan ook achteraf worden ingebouwd.

- Neem contact op met de klantenservice

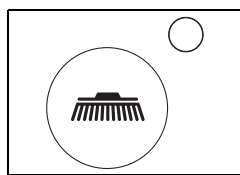

- Druk op de knop voor borstelaandrijving AAN/UIT.

De indicator licht op, de borsteleenheid gaat omlaag en wordt automatisch in werking gesteld.

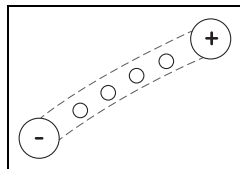

- Selecteer de gewenste werkdruk door op de +/- knop te drukken voor een niveau tussen 1 en 4.

i AANWIJZING

Kies altijd het laagste niveau dat voldoende is voor een goed reinigingsresultaat.

Dit zal het stroomverbruik verminderen en de machine ontzien.

Werken met de programmaknop

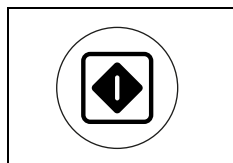

- Wanneer u bij het begin van het werk op de programmaknop drukt, worden alle functies van de machine opgestart met de laatst gebruikte waarde.

i AANWIJZING

De functie wordt opnieuw geprogrammeerd door nogmaals op een knop te drukken.

i AANWIJZING

De ingestelde waarden kunnen tijdens het werken op elk moment worden aangepast.

Wanneer u de machine uitschakelt, worden de ingestelde waarden opgeslagen en automatisch geactiveerd als u de machine weer inschakelt.

i AANWIJZING

Door op de programmaknop te drukken bij het einde van het werk wordt een geoptimaliseerd programma in werking gezet voor de eindactiviteiten: Zie beschrijving op pagina 60 (automatische werking).

Instellingen en geactiveerde functies worden opgeslagen.

Beginnen met reinigen

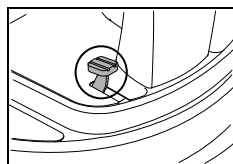

- Als de machine ingeschakeld is en er iemand op de bestuurdersstoel zit, zet de machine zich in beweging zodra het gaspedaal wordt ingedrukt. Indien geselecteerd, start de borsteleenheid en wordt de toevoer van de reinigungsoplossing geopend.

i AANWIJZING

De rijsnelheid wordt geregeld door het gaspedaal. Als u het gaspedaal loslaat, wordt de motor automatisch afgeremd tot de machine stilstaat en wordt de parkeerrem geactiveerd. De toevoer van de reinigungsvoeistof wordt onderbroken, vervolgens wordt de borsteleenheid met vertraging gestopt.

i AANWIJZING

De toegevoerde hoeveelheid van de reinigungsoplossing wordt aangepast aan de desbetreffende werksnelheid. (IntelliFlow)

⚠ VOORZICHTIG:

Tijdens het werken op een verhoogd of smal gebied wordt aangeraden om de knop Langzaam rijden AAN/UIT in te drukken. (Indicator licht op)

Daardoor wordt de maximale snelheid verminderd en de kans op ongevallen beperkt.

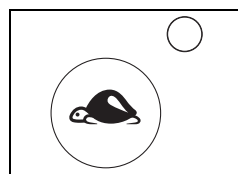

- Als u nogmaals op de knop drukt, wordt de begrenzing uitgeschakeld en gaat de indicator uit.

Uitschakelfunctie wanneer de machine niet gebruikt wordt

i AANWIJZING

De machine wordt zelfstandig uitgeschakeld wanneer hij 5 minuten niet gebruikt wordt.

Tijdens deze 5 minuten:

- mogen in geen geval manipulaties aan de borstels worden uitgevoerd.
- mag de bediener zich niet uit het zichtbereik van de machine verwijderen.
- mag alleen de zuigmond van opgezogen of vastgeklemd objecten ontdaan worden.
- mag de bediener zich alleen verwijderen om de werkzone vrij te maken, waarbij visueel contact gehandhaafd moet blijven.

Capaciteit van de batterij – het einde van de operationele werking

De batterij-indicator geeft informatie over de beschikbare werktijd.

- Als het rode lampje begint te knipperen, heeft u nog ongeveer 2 minuten resterende werktijd.
- Bij machines met automatische borstelverlaging wordt de borstelmotor uitgeschakeld en de borsteleenheid omhoog bewogen. Bij machines met voethendel wordt de borstelmotor uitgeschakeld en blijft de borsteleenheid beneden.
- Het rode lampje brandt nu continu.
- U heeft dan nog 10 minuten om de machine naar het laadstation te rijden. Daarna schakelt de machine automatisch uit.
- Voor een hernieuwde inbedrijfstelling moeten de accu's volledig worden opgeladen.

Recyclingwerking (optie)

⚠ VOORZICHTIG:

Het recyclingsysteem is niet goed, als er hoge eisen aan hygiëne worden gesteld (bijvoorbeeld in ziekenhuizen, winkels voor levensmiddelen, keukens, et cetera).

De recyclingwerking wordt alleen aanbevolen als er sprake is van middelzware vervuiling.

- Trek de sleutel uit en druk de vastzetrem in.
- Klap de bestuurdersstoel naar voren en open de klep van de tank.
- Trek het recyclingfilter uit de schoonwatertank (Flextank).
- Zet het recyclingfilter in de vuilwatertank.

⚠ VOORZICHTIG:

Maximale temperatuur van het water 60°C/140°F.

Reinigingsmethode

Directe werkwijze:

Schrobben en zuigen in een enkele handeling.

Indirecte werkwijze:

Reinigingsoplossing vullen, schuren en zuigen in verschillende fasen.

i AANWIJZING

Onder bepaalde omstandigheden bij een speciale combinatie van soort vloer/vervuiling en reinigingsmiddel kan de machine verminderd bestuurbaar zijn.

- Door optioneel leverbare wielen kan de tractie van de machine op de vloer worden verbeterd. Neem hiervoor contact op met de TASKI-adviseur.

Bijvullen van de reinigingsoplossing

⚠ VOORZICHTIG:

Werken zonder reinigingsoplossing kan leiden tot beschadiging van de vloer.

⚠ VOORZICHTIG:

De pomp mag nooit gedurende langere tijd drooglopen.

i AANWIJZING

Een ratelend geluid van de pomp wijst erop dat de schoonwatertank (flextank) leeg is.

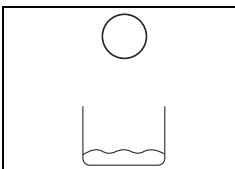

- De indicator schoonwatertank licht op.
Schoonwatertank is leeg.

- De machine moet uitgeschakeld zijn.
- Open het tankdeksel.
- Vul de schoonwatertank (Flextank) met water, zie pagina 57.
- Voeg het reinigingsmiddel toe met de maatbeker.
- Zet het tankdeksel terug in zijn oorspronkelijke positie.

Vuil water legen

Indicator volle vuilwatertank:

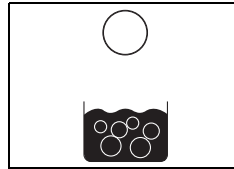

- Als de indicator van de vuilwatertank brandt, wordt het reinigingsprogramma onderbroken, gaat de zuigmond omhoog en wordt de zuigeenheid uitgeschakeld.

- Legen van de vuilwatertank, zie pagina 61.

i AANWIJZING

Als er restjes schuim in de tank achterblijven, licht de indicator van de vuilwatertank eveneens op.

Einde van het werk

Handmatige bediening

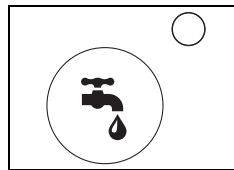

- Druk op de knop Reinigingsoplossing AAN/UIT.
De toevoer van de reinigingsoplossing wordt gestopt.

- Rijd een paar meter verder, zodat de bewegende delen nog even blijven draaien; dit zal het "druipen" vermijden.
Vooraf belangrijk voor TASKI contactpads!

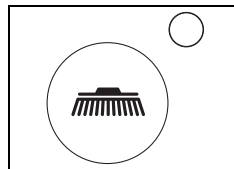

- Druk op de knop Borstelaandrijving AAN/UIT.
De borsteleenheid stopt en gaat omhoog.

- Rijd een korte afstand verder om het resterende vuile water op te zuigen.

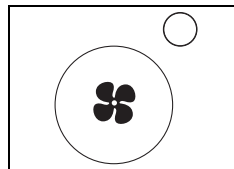

- Druk op de knop Zuigaggregaat AAN/UIT.
*De zuigkop wordt automatisch opgeheven.
De zuigmotor loopt nog 10 seconden door.*

Automatische bediening

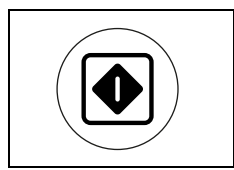

- Druk op de knop programma AAN/UIT.
De toevoer van de reinigingsoplossing wordt gestopt.

- De borsteleenheid stopt en gaat omhoog.
- Na 30 seconden gaat het zuigmondstuk omhoog.
- De zuigmotor loopt nog 15 seconden door vooraleer deze wordt uitgeschakeld.

Zuigmondstuk verwijderen en schoonmaken

- Trek de sleutel uit en druk de vastzetrem in.
- Trek de 2 zuigslangen van de zuigmondhouders af.
- Druk de vergrendelingsbeugel samen. Daardoor komt de zuigmond vrij en kan deze uit de mondstukhouder worden verwijderd.

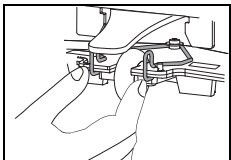

- Reinig de zuigmond met een borstel onder stromend water.
- Hang de zuigkop op de houder voor de kop/de slang.

i AANWIJZING

Alleen met schone en ongeschonden lamellen bereikt u een optimaal zuigresultaat!

Leeg en reinig zowel de vuilwatertank als de schoonwatertank (Flex tank).

i AANWIJZING

Het verwijderen van het vuile water of de reinigingsoplossing moet gebeuren in overeenstemming met de nationale voorschriften.

i AANWIJZING

Let bij het legen van de vuilwatertank op de beschermingsvoorschriften van de fabrikant van het reinigingsmiddel.

- Trek de sleutel uit en druk de vastzetrem in.

Ga als volgt te werk:

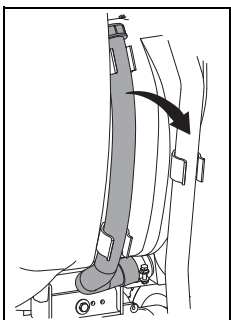

- Neem de afvoerslang voor het vuile water uit de houder.
- Houd de slang op de hoogte van de tankrand met de opening naar boven. Open de rode deksel, laat het einde van de slang langzaam zakken om alles uit te gieten en leeg de vuilwatertank.

- Til de schoonwatertank (flex tank) op, leg deze op het laagste punt in de vuilwatertank en maak hem leeg.
- Haal de lege schoonwatertank (flex tank) uit de vuilwatertank en spoel deze grondig met schoon water.
- Spoel de vuilwatertank grondig met schoon water.

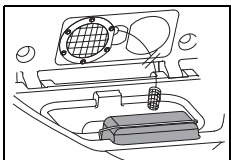

- Neem het grof vuilfilter (geel) eruit, leeg het en spoel grondig onder stromend water.

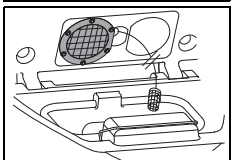

- Neem het zuigfilter (geel) eruit en veeg het vuil met een doek of een zachte borstel weg.

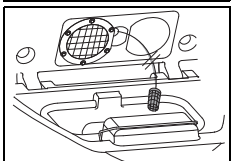

- Neem het zuigfilter eruit en veeg het vuil met een doek of een zachte borstel weg.

⚠ VOORZICHTIG:

Een verstopt zuigfilter kan de zuigkracht beïnvloeden.

Een verstopt aanzuigfilter kan de hoeveelheid reinigingsoplossing verminderen.

- Monteer het grof vuilfilter (geel), de schoonwatertank (flex tank), het zuigfilter en het aanzuigfilter opnieuw.
- Plaats de afvoerslang weer in de houder.

Vuilwaterpomp (optioneel)

- De machine moet ingeschakeld zijn.

Legen vanuit een hoge positie:

- Steek de afvoerslang in een afvoer of in een emmer.
- Druk op de knop op de vuilwaterpomp.

i AANWIJZING

Er wordt alleen tot aan de buis in de vuilwatertank geleegd.

Borsteleenheid verwijderen en reinigen

i AANWIJZING

Reinig de borsteleenheid telkens na voltooiing van het schoonmaakwerk.

- De machine moet uitgeschakeld zijn.
- Trek de sleutel uit en druk de vastzetrem in.
- Hef het instrument licht op.

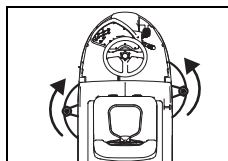

- Draai de linker borstel met de klok mee en de rechter borstel tegen de klok van de borstelkoppeling in.

- Reinig de borstels onder stromend water.

Reinigen van de machine

⚠ VOORZICHTIG:

Reinig de machine nooit met een hogedrukreiniger of waterstraal.

Het water dat in de machine doordringt kan ernstige schade aan de mechanische of elektrische onderdelen veroorzaken.

- Veeg de machine af met een vochtige doek.

Opslag/parkeren van de machine (niet in werking)

i AANWIJZING

Stal de machine met de zuigmond omhoog, met opgeheven borstelstand en laat het tankdeksel open.

Zo kan de tank drogen. Hierdoor wordt de vorming van schimmels en onaangename geuren voorkomen.

⚠ VOORZICHTIG:

Sla de machine nooit met ontladen batterijen op.

De batterijen worden hierdoor onherstelbaar beschadigd.

Service, onderhoud en verzorging

Onderhoud van de machine is essentieel voor de goede werking en een lange levensduur.

⚠ WAARSCHUWING:

Deze machine mag uitsluitend met hulpmiddelen worden opgetild (bijv. hefplatform, hellingbaan enz.).

Door het hoge gewicht van de machine kunnen tijdens het optillen verwondingen optreden.

⚠ VOORZICHTIG:

Gebruik alleen originele TASKI-onderdelen, anders vervallen alle garantie- en aansprakelijkheidsrechten.

Verklaring van de symbolen:

◇ = Na elk gebruik, ◇◇ = elke week,
◇◇◇ = elke maand, ⊗ = lampje servicebeurt

Activiteit	◇	◇◇	◇◇◇	⊗	Pagina
Accu's opladen	•				55
Bijvullen met gedestilleerd water (natte batterij) Volg de aanwijzingen in het onderhoudsboekje van de batterijfabrikant!		•			56
Legen en reinigen van de vuil- en schoonwatertank	•				61
Recyclingfilter schoonmaken (optie)	•				
Zuig- en aanzuigfilter controleren op vervuiling / reinigen	•				
Alle geel gemarkeerde delen reinigen	•				
Borstels reinigen	•				61
Zuigmond reinigen, lamellen controleren op slijtage en eventueel vervangen	•				61
Machine reinigen met een vochtige doek	•				61
Sonde (vuilwatertank vol) reinigen en functionaliteit controleren	•				
Reinig de afdichting van het tankdeksel en controleer op scheuren; eventueel vervangen	•				
Onderhouds-/serviceprogramma door Diversey-onderhoudsmonteur				•	

Onderhoudsintervallen

TASKI-machines zijn machines van hoge kwaliteit die in de fabriek en door bevoegde testers op veiligheid zijn getest. Elektrische en mechanische onderdelen zijn na langdurig gebruik onderhevig aan slijtage en veroudering.



- Om de operationele veiligheid en werkzaamheid te waarborgen, moet bij het oplichten van de onderhoudsindicator (fabrieksinstelling 650 bedrijfsuren) of ten minste eenmaal per jaar een servicebeurt worden uitgevoerd.

i AANWIJZING

In geval van zware belasting en/of onvoldoende onderhoud zijn kortere intervallen vereist.

Klantenservice

Als u contact met ons opneemt naar aanleiding van een storing of een bestelling, vermeld dan altijd de typeaanduiding en het serienummer. Deze informatie vindt u op het typeplaatje van de machine. Op de laatste pagina van deze handleiding vindt u ook het adres van de dichtstbijzijnde TASKI-servicepartner.

Lamellen verwisselen

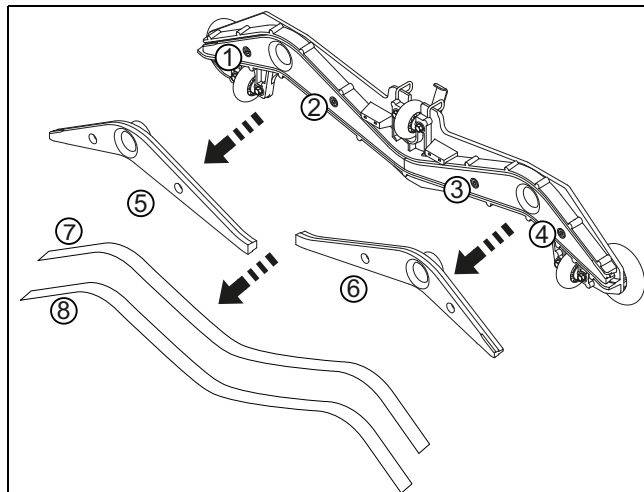

- Draai de vier vleugelmoeren (1, 2, 3, 4) los.
- Scheid het mondstuklichaam van de mondstukken (5, 6).
- Verwijder de lamellen (7, 8).
- Reinig het mondstuklichaam en de twee sproeikernen onder stromend water.
- Monteer de "omgedraaide" of nieuwe lamellen op de sproeikernen.
- Plaats de mondstukken terug in het mondstuklichaam.
- Draai de vier vleugelmoeren weer vast.

Storingen

Storing	Mogelijke oorzaak	Oplossing	Pagina
Niet functionerende machine kan niet ingeschakeld worden	Machine is uitgeschakeld	• Draai de sleutel	53
	Noodstop-knop ingedrukt	• Ontgrendel de noodstop-knop	53
	Hoofdzekering is defect	• Controleer/vervang zekering • Neem contact op met uw service-partner	
	Foutcode op het display	• Neem contact op met uw service-partner	65
	Wegrijblokkering geactiveerd of fout in de besturing	• Neem plaats op de bestuurdersstoel	
	Accu's zijn ontladen of acculader defect	• Accu opladen • Neem contact op met uw service-partner	56
	Accu's defect	• Neem contact op met uw service-partner	
Borstel draait niet	Borstelaandrijving is uitgeschakeld	• Druk op de knop Borstel	53
	Hoofdzekering is defect	• Vervang de zekering • Neem contact op met uw service-partner	
	Motor draait, maar de borsteleenheid niet	• Aandrijfriemen defect • Controleer of het gereedschap aangekoppeld is • Neem contact op met uw service-partner	
Slechte zuigkracht Vloer blijft nat Vuil water wordt niet opgezogen	Zuigenheid is niet ingeschakeld	• Druk op de knop voor de zuigenheid	53
	Zuigslang is niet aangesloten	• Bevestig de zuigslang	57
	Zuigmond raakt de bodem niet	• Controleer de ophanging van de zuigmond op een juiste werking	57
	Lamellen zijn versleten	• Verwissel de lamellen	62
	Zuigslang of sproeier is verstopt (bijvoorbeeld stukjes hout, stofresten)	• Verwijder vreemde voorwerpen	
	Zuigfilter is verstopt	• Verwijder vreemde voorwerpen	53
	Indicator zuigenheid is aan, maar de zuiger werkt niet	• Controleer zekering, eventueel vervangen • Zekering is in orde, neem contact op met uw servicepartner	57
Zuigenheid wordt uitgeschakeld	Vuilwatertank is vol	• Leeg de vuilwatertank • Controleer de zekeringen	60
	Vuilwatertank is vuil	• Controleer en reinig indien nodig.	61
Onvoldoende toevoer reinigungsoplossing	Schoonwatertank leeg	• Schoonwatertank controleren	60
	Hoeveelheid reinigungsoplossing te laag ingesteld	• Stel de hoeveelheid reinigungsoplossing in met de knop +/-	53
	Knop reinigungsoplossing is uitgeschakeld	• Druk op de knop voor de reinigungsoplossing	53
	Filter schoonwatertank	• Reinigen	

Storing	Mogelijke oorzaak	Oplossing	Pagina
Borsteleenheid of zuigeenheid kan niet worden uitgeschakeld	Storing in de elektronica of het bedieningspaneel	<ul style="list-style-type: none"> Onderbreek de machine via de noodstop Neem contact op met uw service-partner 	53

Technische gegevens

Machine	2500	
Werkbreedte	70	cm
Breedte van het mondstuk	95	cm
Afmetingen (L x B x H)	169 x 78 x 137	cm
Gewicht van de machine, bedrijfsklaar, maximaal	560	kg
Nominale spanning	24V	DC
Nominaal vermogen	2000	W
Schoonwatertank nominaal +/- 5%	92	l

Bepaalde waarden conform IEC 60335-2-72		
Machinegewicht met batterijen (transportgewicht)	468	kg
Geluidsdrukniveau LpA	67	dB(A)
Onzekerheid KpA	2,5	dB(A)
Totale trillingswaarde	<2.5	m/s ²
Onzekerheid K	0,25	m/s ²
Spatwaterbescherming	IPX3	
Beschermingsklasse	III	

Accessoires

Nr.	Artikel	
8501120	Geleidingsplaat 35 cm	2x
8501080	Schuurborstel nylon 35 cm	2x
8501060	Schuurborstel uitgewassen beton 35 cm	2x
8502750	Schuurborstel slijpend 35 cm	2x
8502830	Vulslang met universele wateraansluiting	x
7508029	Leegmaakpomp	x
7516241	IntelliDose swingo 2500	x
	IntelliTrail	x
	Verschillende pads (polyester bruin, blauw, rood, en contactpad)	x

Foutcodes

Foutcodes worden op het display weergegeven.

AANWIJZING

Wanneer een foutcode wordt weergegeven, moet de machine in- en weer uitgeschakeld worden.

Door in- en uitschakelen kan eventueel een actieve fout worden verholpen.

Vervoer

WAARSCHUWING:

Deze machine mag uitsluitend met hulpmiddelen worden opgetild (bijv. hefplatform, hellingbaan enz.).

VOORZICHTIG:

De stekker moet er voor het transport uitgetrokken worden.

AANWIJZING

Vervoer de machine rechtopstaand.

AANWIJZING

Zorg ervoor dat de machine stevig wordt vastgezet in het transportvoertuig en gezekerd is.

Ontmanteling

AANWIJZING

De machine en toebehoren moeten aan het einde van hun levensduur ontmanteld en verwijderd worden in overeenstemming met de plaatselijke voorschriften.

- Uw Diversy-servicepartner kan u daarbij ondersteunen.

Accu's

WAARSCHUWING:

De accu's moeten uit de machine worden verwijderd voordat de machine op een adequate manier ontmanteld en verwijderd wordt.

Gebruikte accu's moeten conform EU-richtlijn 2006/66/EG of de desbetreffende nationale voorschriften milieuvriendelijk worden verwijderd.

AT Diversey Austria Trading GmbH Guglgasse 7-9 1030 Wien Tel (43) 1 605 57 0	BE Diversey Belgium BVBA Haachtsesteenweg 672 1910 Kampenhout Tel (32) 16 61 77 06	CH Diversey Europe B.V., Utrecht Zweigniederlassung Münchwilen Eschlikonerstrasse 9542 Münchwilen Tel (41) 71 969 27 27	CZ Diversey Ceska republika, s.r.o K Hájum 1233/2 155 00 Praha 5 Tel (420) 296 357 460
DE Diversey Deutschland GmbH & Co. OHG Mallaustrasse 50-56 68219 Mannheim Tel (49) 0800 82 75 473	DK Diversey Danmark ApS Teglbuén 10 2990 Nivaa Tel (45) 70 10 66 11	ES Diversey España S.L. C/Orense 4, 5 planta 28020 Madrid Tel (34) 91 394 01 75	FI Diversey Elieel Saarisentie 2 00400 Helsinki Tel (358) 20 747 42 30
FR Diversey (France) S.A.S. 9/11, avenue du Val de Fontenay 94133 Fontenay sous Bois Cédex Tel (33) 1 45 14 76 76	GB Diversey Limited Weston Favell Centre NN3 8PD Northampton Tel (44) 1604 405 311	GR Diversey Hellas S.A. 5 Himaras St 15125 Marousi Tel (30) 210 638 59 00	HU Diversey Ltd. Puskás Tivadar u. 6. 2040 Budaors Tel (36) 23 509 100
IE Diversey Hygiene Sales Limited Ballyfermot office Westlink industrial estate Kylemore road Dublin 10 Tel (353) 1 626 11 82	IT Diversey S.r.L. Via Meucci 40 20128 Milano Tel (39) 02 25 80 32 33	MT Forestals (Appliances) Ltd. The Strand SLM 07 Sliema Tel (356) 21 344 700-7	NL Diversey B.V. Maarssebroeksedijk 2 P.O. Box:40441 3542 DN Utrecht Tel (31) 30 247 69 11
NO Lilleborg Profesjonell Postboks 673 - Skøyen 0214 Oslo Tel (47) 815 36 000	PL Diversey Polska Sp. Z o.o. Aleje Jerozolimskie 134 02-305 Warsaw Tel (+48) 161 1700	PT Diversey Portugal-Sistemas de Higiene e Limpeza Unipessoal Lda Rua Victor Cãmara Edifício Q61 D. Amélia, 1º andar, Lado B Quinta da Fonte 2770-229 Paço de Arcos Tel (351) 2 191 57 000	RO Diversey Romania S.R.L. Baneasa Business Center, Etaj 5 Sos.Bucuresti - Ploiesti 17-21 Sector 1, Bucuresti Tel (40) 21 233 3894
RU LLC Diversey 125445, Russia, Moscow, 24D Smolnaya str, Meridian Commercial Tower 2d floor Tel (7) 095 970 17 97	SV Diversey Sverige AB Liljeholmsvägen 18 Box 47313 10074 Stockholm Tel (46) 877 99 300	SK Diversey Slovensko s.r.o Rybničná 40 831 06 Bratislava Tel (421) 2 4445 4895	SL Diversey d.o.o. Trzaska cesta 37a 2000 Maribor Tel (386) 2 320 7000
TR Diversey Sanayi ve Ticaret A.S. İçerenköy Mahallesi, Bahçelerarası Sok.No:43 34752 Ataşehir / İstanbul, Türkiye Tel (90) 216 57 86 400	US Diversey 2415 Cascade Pointe Boulevard Charlotte, NC USA, 28277 Tel 1-800-827-5487	CA Diversey 3755 Laird Road Mississauga, Ontario CANADA L5L 0B3 Tel 1-800-827-5487	