

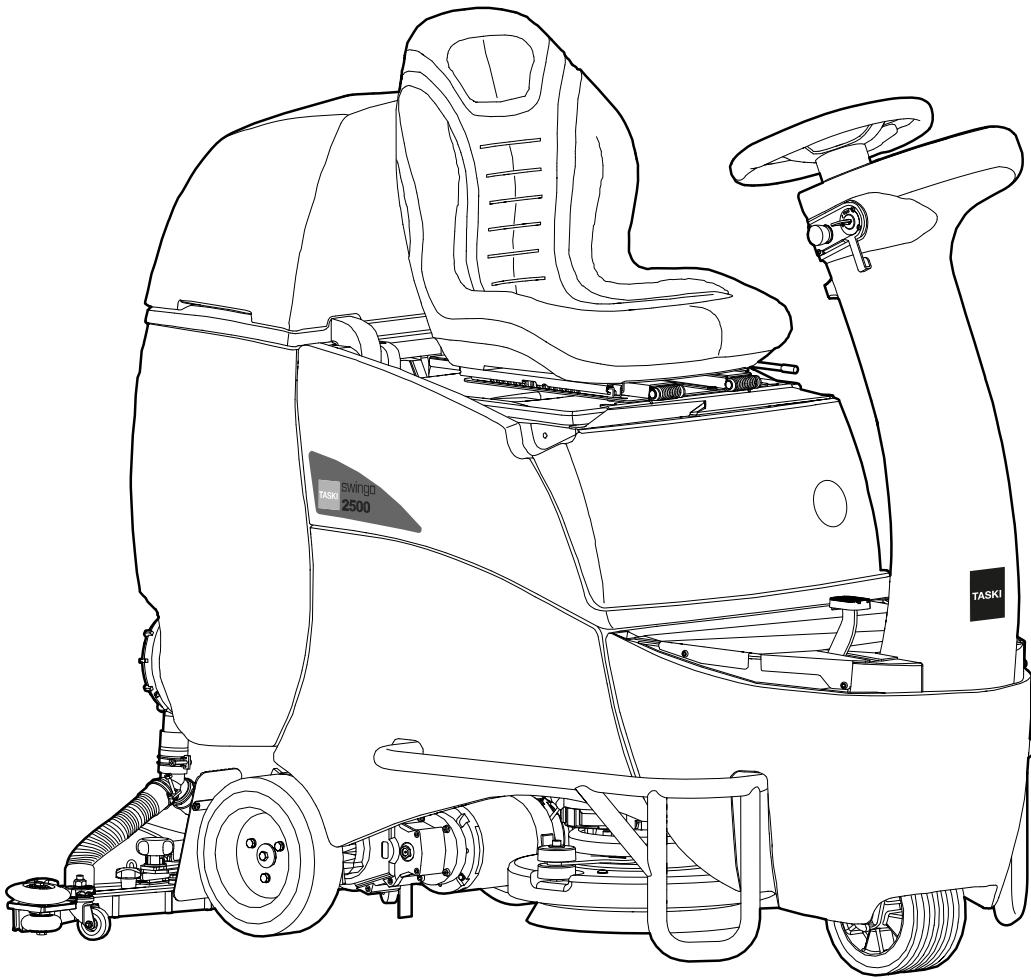

swingo 2500

ZH .2



ZH 使用的原始指令翻译



首次设备调试前请务必仔细阅读操作说明书与安全技巧。请妥善保管好该操作说明书并随身携带以便查询。

标示解释

STOP 危险：

该符号表示具有重要信息。违反操作说明会导致人员损伤与 / 或财产损失！

警告：

该符号表示具有重要信息。违反操作说明会导致人员损伤与 / 或财产损失！

小心：

该符号表示具有重要信息。违反操作说明会导致人员损伤与 / 或财产损失！

i 注意

该符号表示具有与有效使用产品相关的重要信息。违反操作说明会导致设备故障！

目录

安全技巧	2
清洁产品	3
其他扩展文档	3
环境保护	3
设备上的符号	3
结构概述	4
电池	5
调试前	7
启动工作	8
工作尾声	10
售后服务、维护与保养	12
故障	13
技术资料	14
配件	14
错误代码	15
运输	15
报废	15

常规应用

该设备用于商业领域（例如，酒店，学校，医院，工厂，商场，体育馆以及办公室等）。
在严格遵守本说明书的前提下提供硬质铺地的湿洗服务。

小心：

该设备不得用于抛光，打蜡，地毯清洗以及吸尘。采用本设备对实木复合地板与强化地板进行湿洗操作，其风险由个人承担。

小心：

本机只用于室内使用。

小心：

本机只能在室内存放。

STOP 危险：

未经 Diversey (泰华施) 授权，自行对设备更改将视为解除安全标志及 CE 认证协议。违反常规规定操纵该设备可能会导致人员，设备以及工作环境的损害与破坏。一旦发生上述情况将丧失所有保证及保修索赔权利。

安全技巧

TASKI 设备的设计与结构型式符合欧盟相关基础安全与健康规定，并配有 CE 标识。

STOP 危险：

操作该设备的工作人员应当接受充分的培训，具有或已经证明具有相关能力及授权。

STOP 危险：

该设备不得由身体、感官或心理能力缺失或缺乏经验和知识的人员操作，例如儿童。

避免儿童接触或操作该设备。

STOP 危险：

该设备不得在存放或加工易燃易爆物质（例如汽油，溶剂，燃料油以及灰尘等）的环境内使用。

该设备的电子或机械装置可能会导致上述易燃易爆物质的燃烧与爆炸。

STOP 危险：

该设备不得用来吸收有毒，有害人身健康，具有腐蚀性、刺激性物质（例如有害灰尘等）与易燃液体。该设备的过滤系统无法有效控制上述类型的物质。

上述情况下无法避免对操作元及第三方身体健康所导致的危害。

STOP 危险：

工作过程中应注重地方环境，防止对第三方与孩童造成损伤！尤其在盲区附近，例如门前或是角落处必须放慢操作速度，注意安全。

STOP 危险：

该设备不得用于承载其他人员与物品。

STOP 危险：

若出现故障，损坏以及在碰撞与跌落后必须由授权的专业人员进行重新调试。若该设备置于室外，浸水以及暴露在湿度大的环境下，同样必须由授权的专业人员进行重新调试。

STOP 危险：

若与安全相关的配件，如刷地装置保护层，电源线或与电流输送部件相连的保护层发生损坏时，应立即停止设备运转！

STOP 危险：

该设备不得倾斜放置。

STOP 危险：

在对该设备内部工作操作前，必须切断设备并拔出安全操作钥匙。

STOP 危险：

该设备可用于倾斜地面 <13% 的清洗用途。为保证安全握持操作该设备，坡度区域必须缓慢操作并选择“turtle mode”。

倾斜地面急转弯可能会影响设备的稳定性并导致设备故障。操作可能导致意外事故危害。

STOP 危险：

该设备仅限在固定、稳固及平整的地面上使用。

忽视操作说明可能会导致意外事故发生。

警告：

该设备仅在干燥无尘的环境下运转和置放，温度范围在 +10 °C / + 50 °F 至 35 °C / + 95 °F。

警告：

该设备的机械或电子零件仅能由熟悉相关安全规定的授权专业人员来进行维修。

警告：

该设备仅能使用操作说明书中确认为合规配件或是经 TASKI 顾问推荐的工具 (刷子、垫或类似用具)。其他工具可能会损害设备的安全与功能。

警告：

在操作该设备过程必须始终注重人员保护，事故防范以及有关清洁剂使用的制造商规定。

小心：

当设备内喷出泡沫或液体时，应立即关闭抽吸总成装置！

小心：

该设备应采用适当的电池以及经检测合格的充电器。

小心：

该设备不得用于非常规用途。使用结束后始终拔出钥匙；或者将设备锁在封闭空间内。

注意

TASKI 设备与装置在设计过程中应按照当前技术水平避免因噪声与振动所造成的人身健康的损害。详见技术信息页 14。

清洁产品

注意

TASKI 设备在设计过程中应注重实现 TASKI 清洁产品最佳清洁效果。其他清洁产品可能会给设备或工作环境造成故障与损害。因此，我们推荐采用 TASKI 生产的清洁产品。

由于采用错误清洁产品所造成的设备故障不在厂家保修的范围内。

- 更多信息请咨询 TASKI 服务合作方。

其他扩展文档

注意

该设备的电气计划详见备件清单。

- 请与售后服务联系获取更多信息。

注意

登录下列网站可获取 TASKI 机械各类操作说明书：

www.taski.com

环境保护



包装材料是可回收利用的。请勿将包装材料当作生活垃圾，而是应对其进行回收再利用处理。



废旧设备中含有具有回收价值的材料，应当送去回收再利用。电池、油液及相似物质不得随意丢弃。请通过适当回收系统处置废旧设备。

设备上的符号

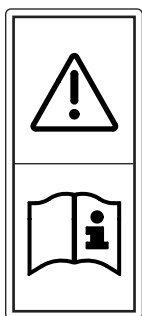

阅读操作说明书标签：
使用机器执行任何作业之前，请认真阅读操作说明书。

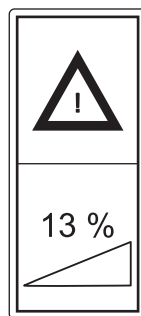

坡度标签：
设备上注明有坡度，如果表面比该坡度更陡，则不得使用本机器。



产品标签：
本机器在设计过程中应注重实现 TASKI 清洁产品最佳清洁效果。因此，我们推荐采用 TASKI 生产的清洁产品。

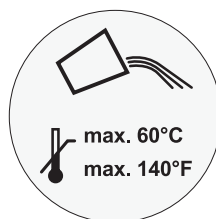

水温标签：
最高允许的最高水温为 60 °C/140 °F。由于底座接触板会立即吸收水箱中热水的热量而使底座升温，对底座毫无益处，因此 Diversey (泰华施) 推荐使用冷水。

结构概述

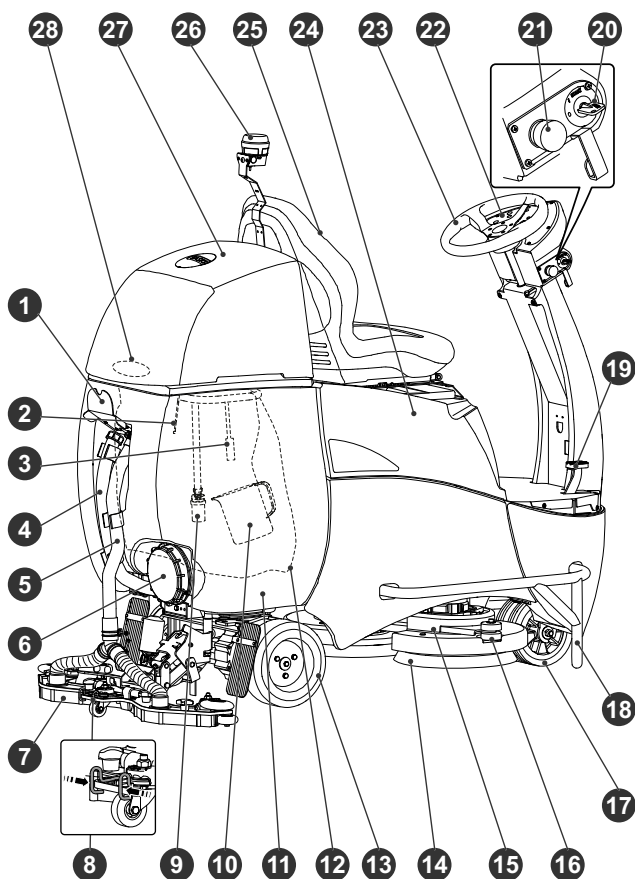

- 22 控制面板
- 23 方向盘
- 24 电池保护层 (主保险与电池插头)
- 25 驾驶座椅, 配备自动保险断路器
- 26 闪光灯 (选配)
- 27 水箱保护罩
- 28 进气滤清器
- 29 洗涤剂溶剂送液按钮 (开/关), 剂量 (+/-)
- 30 清洗溶剂 按钮 (开/关)
- 31 程序按钮 (开/关)
- 32 抽吸刷地装置总成 按钮 (开/关)
- 33 后退运转 按钮
- 34 慢速运转按钮 (开/关)
- 35 喇叭按钮
- 36 淡水水箱 指示灯 空
- 37 污水箱 指示灯 满
- 38 电量显示器
- 39 充电器电量显示
- 40 服务按钮
- 41 显示屏
- 42 服务指示灯
- 43 刷地装置驱动器按钮 (开/关)
- 44 工具驱动 按钮, 压力等级 (+/-)

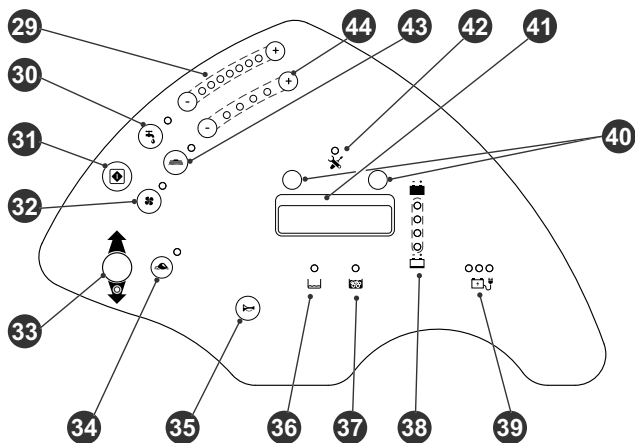

- 1 喷嘴 / 软管支架
- 2 探头 (污水箱 满)
- 3 选择可能性: 循环过滤器
- 4 排污软管
- 5 抽吸软管
- 6 加油口盖
- 7 吸嘴
- 8 止动弹簧
- 9 吸入过滤器
- 10 给药杯
- 11 污水箱
- 12 淡水水箱 (膜式袋)
- 13 驱动轮后轮转向
- 14 工具 (刷子/垫子)
- 15 装配刷地装置
- 16 滚轮
- 17 转向滚轮
- 18 防撞保护
- 19 油门踏板
- 20 按键开关
- 21 急停

电池

受许可的电池

该设备的运转中应采用牵引电池（不得使用湿电池、启动电池或设备电池）。推荐使用纯牵引电池。采用该类电池可保证长期的使用寿命。

牵引电池为封闭式、免维护（VRLA-）电池（Gel, AGM, PureLead, Lithium）。该设备应该对应结构类型与制造商特征进行校正。

每种电池都具有长短不一的使用寿命与不同的效率特征。

按照电池结构以及电池类型更换和/或电池制造商特征，必须在设备调试前完成设备编程。

错误或具有缺陷的设置可能会导致电池过早损坏。

i 注意

不得将不同类型或新旧电池、损坏的电池混搭使用。

i 注意

旧电池和/或损坏电池必须经专业回收。详见技术信息页。15

电池的安全保护措施



此类电池内含有酸液。工作人员在设备保养以及安装与拆卸湿式电池过程中必须佩戴安全防护镜！



若酸液不慎喷入眼睛或溅射到皮肤上时应用大量的水冲洗。然后立即寻医就诊。所溅衣物应用水洗干净！



电池充电过程中会产生爆炸瓦斯。远离明火或发光物体！



禁止吸烟！



烧伤危险！



注意！电池的电机始终带有电压，所以不得在电池上放置其他物体！



不得桥接连接端子！

⚠ 小心：

保持电池清洁干燥。喷射出的酸性洗液或水应立即擦拭干净。

- 在此过程中穿戴好安全防护鞋。

⚠ 小心：

该电池仅能通过 Diversey（泰华施）许可的售后服务站或专业人员进行安装，并按照安装图完成装配。

安装与连接过程所产生的故障可能会对设备与环境造成严重损伤，甚至爆炸。

⚠ 小心：

必须为电池的充电安排足够的散热排气。

i 注意

请参阅电池制造商的产品安全数据表。

i 注意

此外还应注意电池制造商的操作规章。

⚠ 小心：

在电池维护前必须将其与设备分离！

电池安装连接图

swingo 2500 (Gel)

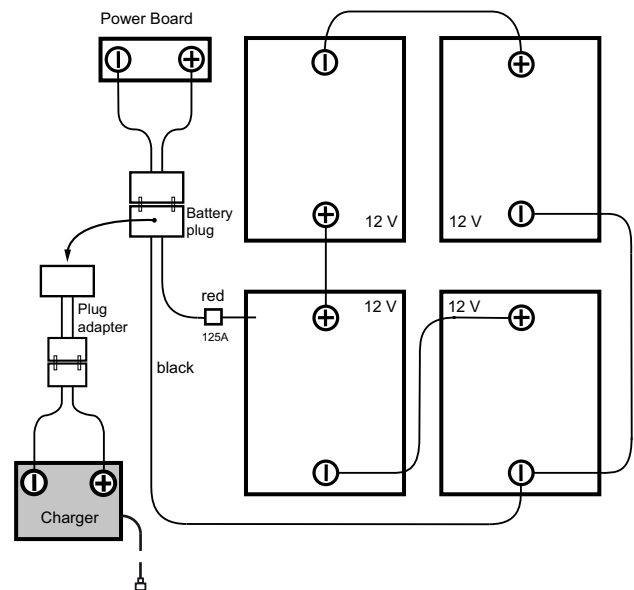
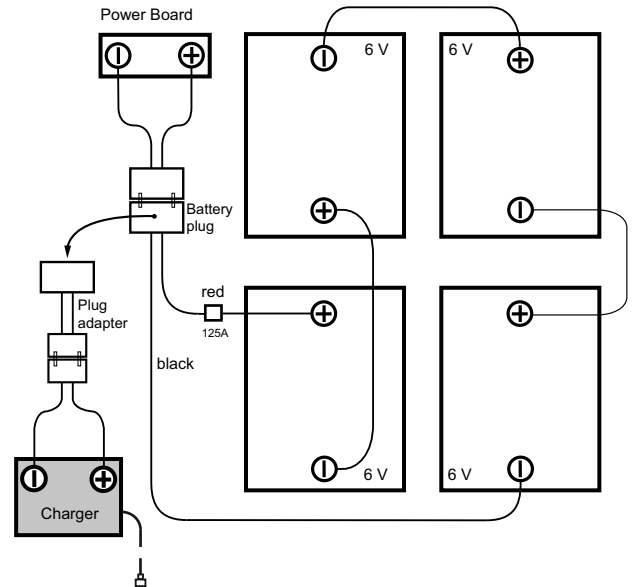

swingo 2500 (Lithium)

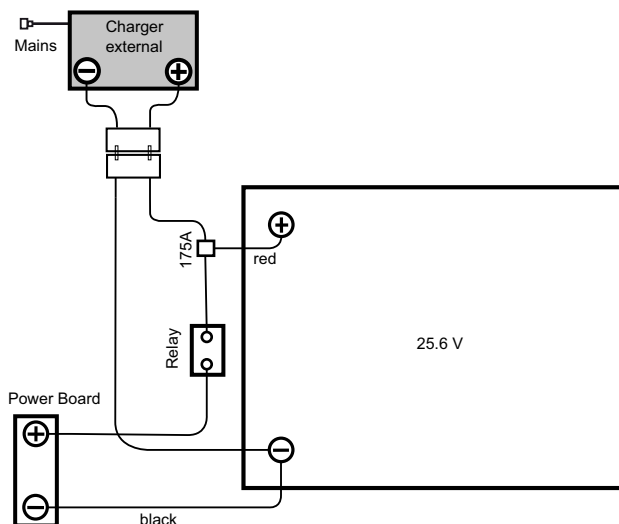

充电过程

⚠️ 小心：

请仔细阅读制造商关于外接电源的操作说明。

⚠️ 小心：

每种电池和 / 每个电池制造商都具有不同的充电特性。
充电特征曲线错误或使用不合适的充电器可以导致电池的过早损坏或快速毁坏。

ⓘ 注意

选配的装在充电器与电池尺寸相匹配，具有多种充电曲线，经由离厂或 TASKI 服务技术人员对应推荐电池所设置而成的。该规定同样适用于静态（外置）充电器的使用操作。

⚠️ 小心：

持续短时间使用并不断充电可能会导致电池的损伤。
- 标准参考值：再充电前应至少消耗电池中 20% 的电量。

⚠️ 小心：

为了最大程度的延长电池的使用寿命，必须每周对牵引电池进行两次完整充电（12 至 16 小时）。

⚠️ 小心：

若设备长时间处于停机状态，启动前电池必须经过一个完整的充电周期。充电器应当与设备以及网络分离。电池会随着时间而消耗电量。电池应依照类型的不同每隔 3 至 6 个月重新充电。

- 电池在重新调试前必须经过一个完整的充电周期。

使用外置电池充电器的充电过程

ⓘ 注意

仅限使用电池生产商推荐的安全特低电压充电器。

STOP 危险：

插入设备电池充电插槽时保持充电器断电（充电器不接电）。

否则可能导致操作人员被电击。

⚠️ 警告：

充电线承载电流输送。若插头，数据线或设备接口出现损坏迹象，应立即停止充电器的使用。

- 将外置充电器插入设备电池充电插槽内。

ⓘ 注意

请确保插头插入，确保良好的电气接触。

ⓘ 注意

检查已插入的充电器是否正常启动充电程序。

ⓘ 注意

在充电过程中应解除设备的所有功能。

结束充电过程后

⚠️ 警告：

在断开电池连接前应首先切断充电器。

违规操作拔出处于已连接状态的充电器可导致电池空间爆炸。

- 将随车充电器（选配）的电源线妥善保存在指定区域。
- 保持充电线干燥，避免损坏。

开放式（湿式）电池的维护与保养

ⓘ 注意

免维护电池的保养仅需保证正确的充电流程与经调整的充电曲线。

打开电池盒维护

- 设备必须切断电源。

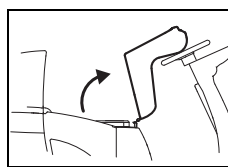

- 小心向前倾斜驾驶座，使其平放在方向盘。

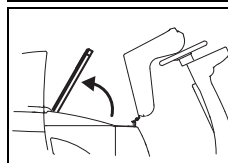

- 打开电池仓盖。

ⓘ 注意

在维护结束后重新放上电池仓盖并将驾驶座移回原位。

调试前

驻车制动

- 释放油门踏板后自动通过电子设备激活驻车制动功能。

i 注意

设备静置时，停车制动始终处于激活状态。

设备通电与断电状态。

去联锁 / 解锁：

i 注意

座椅上配备有座椅开关（驾驶员检测）。驾驶员坐在座椅上时座椅开关被激活。

仅在座椅开关激活后设备才能启动。

紧急去联锁 / 解锁：

i 注意

操纵或电源失效情况下可手动解锁驻车制动。

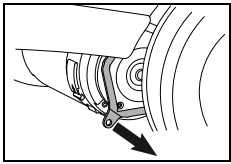

- 因此必须始终确认解锁释放杆。解锁释放杆位于左侧后轮处。

检查停车制动和急停

! 小心：

急停开关属于重要安全防护因素之一。

- 因此，必须在使用设备前定期、频繁地检查其功能性。
- 启动设备。
- 确认启动驾驶控制后握紧方向盘。设备直线向前移动。
- 按下急停键。

i 注意

该设备逐渐制动减速直至完全停止，在此过程不纠正转向。

STOP 危险：

若设备上所述功能出现问题，必须将设备送至官方认证的TASKI售后服务中心送检。

警示装置

! 警告：

警示装置指的是在倒车过程中起作用的警示灯、闪光灯以及信号发声器，通常必须在驾驶前检测功能性。若出现功能故障，必须处理后方能启动设备。

在警示装备发生故障或损坏的情况下应格外注意小心操纵该设备。

- 警报装置不可覆盖。

! 警告：

始终遵守国家相关法律规定。

- 这可能需要其他的行为，必须予以遵守。

调整驾驶员座椅

- 拔出钥匙并启动驻车制动器（页面 7）。

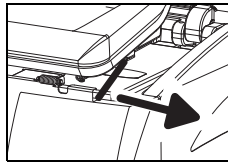

- 解除驾驶员座椅左侧的锁定，将座椅调整到预期位置。
 - 释放制动，从而将座椅固定在所需位置。
- 检查座椅的锁定装置！

- 解锁驻车制动器（详见页面 7）。

位移行使

借助方向盘与油门踏板可以控制行车方向与速度。该设备的速度可无级变速。

在释放控制器时，设备刹停中止，同时激活驻车制动。

向前行驶

- 启动设备（按键开关）。

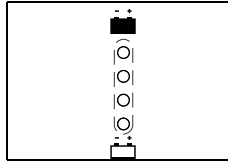

- 所有指示灯闪烁。
- 电池标准指示器显示设备的准备运行状态。（出现故障详见页面 13）。

- 只有脚踩油门才能向前行驶。

i 注意

转弯时，行使速度会下降。

向后方可

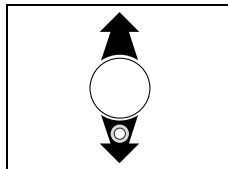

- 按向后方可键后，下方指示器闪烁并发出信号声。

i 注意

工作操作下倒车行使中，吸气嘴自动凸起并中断清洁溶剂的进料。

期间不解除喷嘴。

推移设备（损坏状况）

i 注意

通常仅需要两人合作移动设备。

! 警告：

设备较重，推移设备请小心！

操作失误可导致人员与设备损坏。

- 移动前确认解锁按钮。（详见页面 4）

安装刷地装置

安装前检查设备：

- 毛刷不得超过红色标记线（猪鬃毛）或超过毛刷长度 1 厘米。
- 使用前注意衬垫的耗损与清洁情况。

⚠ 小心：

当毛刷达到磨损极限后不得再继续使用毛刷。红色猪鬃毛的长度表示磨损程度。当衬垫磨损或弄脏后不得再继续使用衬垫。仅使用 TASKI 原厂刷地装置。

不遵守规定事项可能会导致不理想的清洗效果，甚至是损坏饰面薄膜。

- 拔出钥匙并启动驻车制动器。

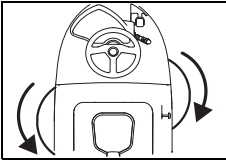

- 抬高接合 / 联接工具。
 - 逆时针旋入左侧工具，顺时针将右侧工具旋入工具连接中。
- 工具已接合。

安装吸气嘴

- 拔出钥匙并启动驻车制动器。

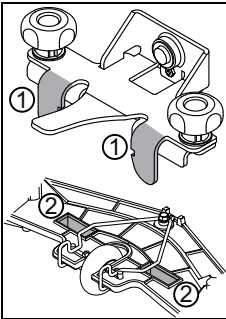

- 双手握紧喷嘴并将喷嘴支架对接搭板 (1) 准确的嵌入到喷嘴横槽 / 凹口内。

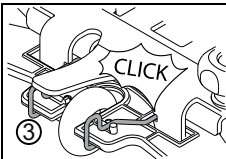

- 向上伸出喷嘴，直至听见锁紧支架 (3) 齿合的声音。

- 将两根吸水软管放置在喷嘴支架上。

清水水箱注水

⚠ 小心：

可允许的最高水温为 60 °C/140 °F。

- 由于底座接触板会立即吸收水箱中热水的热量而使底座升温，对底座毫无益处，因此 Diversey (泰华施) 推荐使用冷水。

- 拔出钥匙并启动驻车制动器。
- 将驾驶员座椅向前翻转并打开水箱护罩。
- 从淡水水箱 (Flextank) 中取出给料 (剂量) 杯。
- 向淡水水箱 (Flextank) 内注水。标记显示最大可允装料高度。

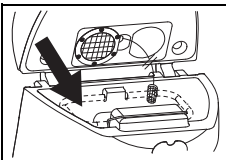

剂量

⚠ 小心：

处理化学物质时佩戴好手套，护目镜以及相应的 (安全防护) 工作服！

i 注意

仅使用 Diversey (泰华施) 推荐的化学产品并注意产品的信息说明。

⚠ 小心：

使用不合适的产品 (例如含氯或含酸成分的产品) 会导致设备损坏或报废。

剂量范例：

说明详见产品包装		水箱容量	水箱灌注的产品容量
0.5%	50 ml 药剂与 10l 水混合	92l	0.46l
1%	100 ml 药剂与 10l 水混合	92l	0.92l
2%	200 ml 药剂与 10l 水混合	92l	1.84l
3%	300 ml 药剂与 10l 水混合	92l	2.76l

- 将化学产品注入到给料 (剂量) 杯内，然后再将其倾斜导入到淡水水箱 (Flextank) 内。重复上述程序直至达到所需剂量。
- 给料与称取剂量后将给料杯放回到淡水水箱内。

i 注意

TASKI 提供自动剂量设备，以供用户选配。

该设备也可额外安装。

- 如有疑问请联系我们的售后服务顾问

预清洗

⚠ 警告：

清洁表面的任何对象 (木材、金属等)。旋转物体弹出，可能导致人身财产损失，由此造成工具破损。

启动工作

⚠ 小心：

操纵该设备时应始终穿戴防滑工作鞋与适宜的工作服！

⚠ 小心：

在操作这台机器时，让双手放在方向盘 / 驾驶手柄上，以保证安全运行。

⚠ 小心：

首先熟悉设备，然后将设备放置在空旷场地上执行试运行！

⚠ 警告：

启动工作前 (在工作位置) 检查视野是否足以开阔，确保安全运行。注意遵守 EN 3411 规定。

视野不足可导致工作复杂化，因而影响操作员、设备与他人的安全。

警告：

请注意最大通道高度在门窗的地下通道，而显示警告标签的机器工作。

STOP 危险：

在使用该设备前注意落体，按照国家规定遵守相关防护规定。

注意

在公共建筑工作时必须开启警示灯。

- 在驾驶员座椅上坐好。
 - 检查紧急停止按钮是否解锁。
 - 启动设备（按键开关）。
- 所有指示灯闪烁。

手动启动程序

注意

保存最后一份应用的清洁程序。

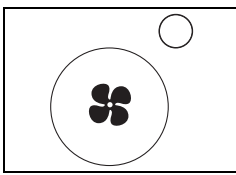

- 按下抽吸总成按键开/关。指示器点亮，吸气马达启动，吸气嘴自动降落至工作位置。

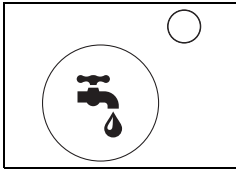

- 按下清洁溶剂给料按键开/关。指示灯点亮。当刷地装置旋转启动清洗解决方案。

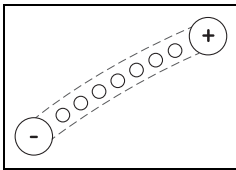

- 通过 +/- 键选择所需的剂量 1 至 7 级。

注意

Diversey 公司建议通过正确确定产品用量以保证可持续工作。

清洗剂过量或不足导致令人不满意的清洁效果。

注意

TASKI 提供自动剂量设备，以供用户选配。该设备也可额外安装。

- 如有疑问请联系我们的售后服务顾问

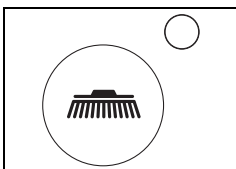

- 按下工具驱动键 EIN/AUS 启动/关闭。指示灯点亮，刷地装置总成下降并自动启动联接进程。

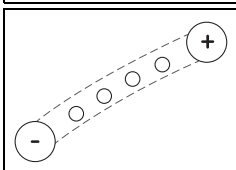

- 通过 +/- 键选择所需的工具压紧强度 1-4。

注意

在能够获取较佳清洗效果的情况下，请始终选择最低压紧强度。

由此优化设备的电源消耗

按程序键启动

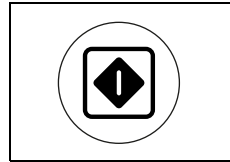

- 再次启动或进入下一工作流程时按程序键使设备按照最后一次运转时所采用的功能设置启动所有功能。

注意

再次按下程序键取消之前功能设置。

注意

工作流程中可随时调整已设定的数值。

关机后所设置的数值将会被保存下来并在重新接通后自动生效。

注意

工作流程结束后按程序键后启动优化程序。点击下方页面 10 参阅详细说明（自动化流程）。

设备会储存设置与已激活的功能。

启动清洁工作

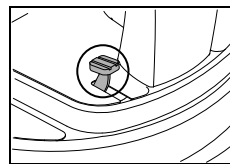

- 操作人员坐在驾驶员座椅上，在接通设备后确认油门踏板可启动设备运转。刷地装置总成与清洁溶剂给料会在程序调出后启动。

注意

通过油门踏板控制行车速度。在释放油门踏板时，设备刹停中止，同时激活驻车制动。关闭清洁溶剂送料，刷地装置总成减速，随即停止。

注意

清洁溶剂的送料剂量与对应的工作速度相匹配。（智能给料）

小心：

在狭小紧密的空间内施工时必须按慢速运转按键开/关。（指示灯点亮）

从而降低最大工作速度，降低故障风险。

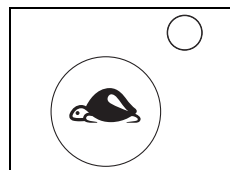

- 重新按键取消限制，指示灯熄灭。

关闭不使用时

注意

设备静止五分钟后自动关闭。

在静止的五分钟内：

- 不得用手碰触电刷，
- 操作员视线不得离开设备，
- 仅可清洗吸嘴中被吸入或堵住的物体，
- 仅在操作员休息情况下离开工作区域及设备的可视范围。

电池容量 - 操作准备状态结束

电池状态标准指示器显示电池所剩时间的信息。

- 一旦红色指示灯开始闪烁，意味着设备仅能继续工作 2 分钟。
- 具备毛刷自动化升降功能的设备，可切断毛刷马达，并将工具总成启动。
- 配备脚踏板的设备，可切断毛刷马达，工具总成停留在地面。
- 红色指示灯转为常量状态。
- 剩余 10 分钟将设备接入充电站。然后设备自动切断电源。
- 重新调试设备前请充满电池。

回收操作 (可选)

⚠ 小心：

回收系统在较高卫生清洁要求情况下不可靠 (例如医院、食品处理与厨房等)。

回收操作仅推荐用于轻微至中度污损情况。

- 拔出钥匙并启动驻车制动器。
- 将驾驶员座椅向前翻转并打开水箱护罩。
- 从淡水水箱 (Flextank) 中取出回收过滤器。
- 将回收过滤器插入污水箱。

⚠ 小心：

可允许的最高水温为 60°C/140°F。

清洁方式

直接工作方式：

在单个工作流程中直接擦洗和吸净

间接工作方式：

在多个工作流程中直接擦洗和吸净

i 注意

在某些情况下混合地板 / 污染与清洁产品会影响设备的运转。

- 通过选配轮可改善设备与地板的摩擦力。如有疑问请联系 TASKI 售后服务顾问

清洁溶剂的补料

⚠ 小心：

未添加清洁溶剂进行清洗工作可造成地板损伤。

⚠ 小心：

水泵不得长期干燥运行。

i 注意

从泵的拍击振动噪声指出淡水水箱 (Flextank) 为空

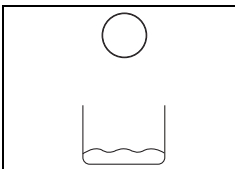

- 淡水水箱的指示灯点亮。表示淡水水箱已空

- 设备必须切断电源。
- 打开水箱盖。
- 向淡水水箱内注水，8 详见页面
- 借助给料杯将清洁溶剂倒入水箱。
- 将水箱盖重新放回原来位置。

清空污水

污水箱 指示灯 满

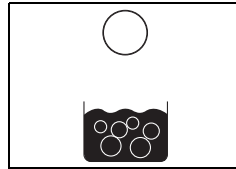

- 当污水箱指示灯闪烁时，清洁程序终止，吸气嘴升起，吸气工具总成关闭。

- 清空污水箱的说明详见页面 11。

i 注意

泡沫发泡同样会使污水箱指示灯亮起。

工作尾声

手动流程

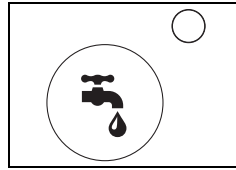

- 按下清洁剂键开 / 关。停止清洁溶剂进料

- 继续行驶若干米，使工具继续旋转一段时间，从而避免渗漏。

TASKI 接触衬垫格外重要！

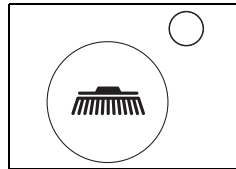

- 按下刷地装置驱动键开 / 关。工具总成停止运转并升起。

- 继续行驶，使剩余污水充分吸收。

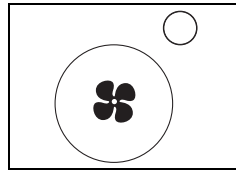

- 按下抽吸总成按键开 / 关。自动抬起吸嘴。抽吸马达继续运转 10 秒。

自动流程

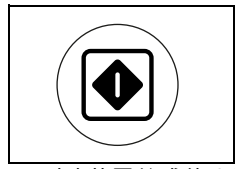

- 按下程序键 (开 / 关) 启动 / 关闭停止清洁溶剂进料

- 刷地装置总成停止运转并升起。
- 30 秒后吸嘴升起。
- 吸气马达继续运转 15 秒。

拆卸并清洗吸气嘴

- 拔出钥匙并启动驻车制动器。
- 从吸嘴支架内抽出两根吸水软管。
- 将锁定支架压紧在一起。从而解开吸气嘴的锁定，并从吸嘴支架上取下。

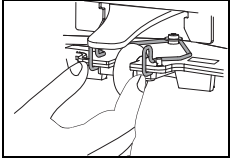

- 用流水冲洗吸气嘴，同时借助毛刷清洗。
- 将吸嘴挂在吸嘴 / 软管支架上。

i 注意

仅当采用合适无损的薄片才能实现最佳的吸尘效果！

清空和清洗污水箱与淡水水箱 (Flextank)

i 注意

污水与清洁溶剂的处理必须遵守国家相关的规定。

i 注意

在清空水箱前注意清洁溶剂生产商所规定的工作人员保护措施条款。

- 拔出钥匙并启动驻车制动器。

按下列步骤操作：

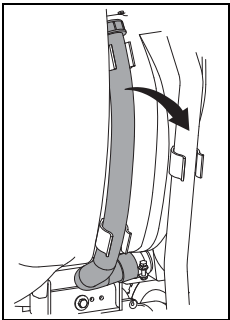

- 从支架上取下污水箱清空导管。
- 握住软管，保持水箱边缘高度并保持开口向上。打开红色水箱盖，缓慢降下软管尾端至排水口，排空污水箱。

- 搬起淡水水箱 (Flextank)，并置于最低处将水倒入污水箱内。
- 将淡水水箱 (Flextank) 从污水箱中取出，用清水进行基本的冲洗。
- 用清水对污水箱进行基本的冲洗。

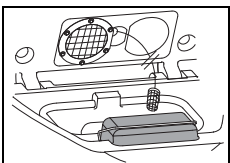

- 取出粗灰尘过滤器 (黄色)，清空过滤器并用清水进行基本的冲洗。

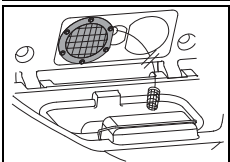

- 取下 (黄色) 抽吸过滤器，用抹布或软刷擦除污渍。

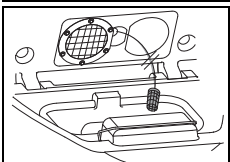

- 取下抽吸过滤器，用抹布或软刷擦除污渍。

⚠ 小心：

堵塞的吸尘过滤器会影响吸尘效果。

堵塞的吸尘过滤器会降低清洗溶剂的用量。

- 重新安装粗灰尘过滤器 (黄色)，淡水水箱 (Flextank)，吸尘过滤器以及吸气过滤器。
- 将清空导管重新插入支架。

污水水泵 (选配)

- 设备必须切断电源。

高位排水：

- 将排水软管与排水孔或水桶相接。
- 按下污水水泵键 EIN/AUS 启动 / 关闭

i 注意

静至污水箱内虹吸管排空。

拆卸并清洗刷地装置

i 注意

每次清洁工作后清洗刷地装置。

- 设备必须切断电源。
- 拔出钥匙并启动驻车制动器。
- 轻轻抬起工具。

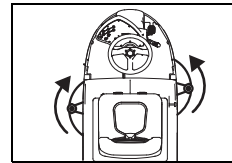

- 顺时针旋转左侧工具，逆时针旋转右侧工具。

- 在流水下清洗工具。

清洗设备

⚠ 小心：

禁止使用高压水枪或水射流清洗设备。

渗漏到设备内部的液体会导致机械或电子元件严重损坏。

- 采用湿抹布擦拭设备。

设备的存放与停泊 (非运转情况)

i 注意

存放的设备应将吸气嘴与刷地装置升起，将水箱盖打开。

通过这种方式使水箱干燥。从而避免产生霉点与难闻的气味。

⚠ 小心：

请勿使用处于放电状态的电池。

电池损坏无法修复。

售后服务、维护与保养

定期维护设备是保证设备功能正常与较长使用寿命的重要前提。

警告：

该设备仅限挂装辅助刷地装置（例如电梯、坡道等）。由于机器的重量很重，在抬起机器时可能会发生伤害。

小心：

使用 TASKI 原厂配件，否则所有保修与责任义务将会失效。

标示解释：

◇ = 每次清洗工作结束，◇◇ = 每周，
◇◇◇ = 每月，⊗ = 服务指示灯

经营活动	◇	◇◇	◇◇◇	⊗	页面
充电	•				6
注入蒸馏水（湿式电池）详细阅读电池制造商的质量管理手册！		•			6
清空和清洗污水箱与淡水水箱	•				11
清洗回收过滤器（可选）	•				
管理 / 清洗吸气 / 吸尘过滤器内的污物	•				
清洗全部黄色标记的部件	•				
清洗刷地装置	•				11
清洗吸水扒，检测薄板磨损情况，视情况进行更换。	•				11
使用湿抹布擦拭设备	•				11
清洗探针（污水箱已满）并检查功能性。	•				
清洗水箱盖的密封装置，检查缝隙情况，视情况进行更换。	•				
由 Diversey（泰华施）售后服务技术人员进行设备维护与售后服务。				•	

维护间隔

TASKI 设备属于高质量的产品，每台在出厂前都经专业授权人员检测设备的安全。设备的电子与机械组件在经过长期使用后会出现正常的磨损与老化。



- 为了保障运转安全必须在维护指示灯亮起（出厂设置 650 小时）或至少每年一次进行设备维护。

注意

根据特殊要求和 / 或在非充分维护情况下应缩短保养间隔。

客户服务

如果您因产品故障或订购本公司产品而与我们联系，请告知产品类型与设备编号。

说明详见设备铭牌。使用手册最后一页记录了各地泰华施售后服务合作伙伴的地址。

更换薄板

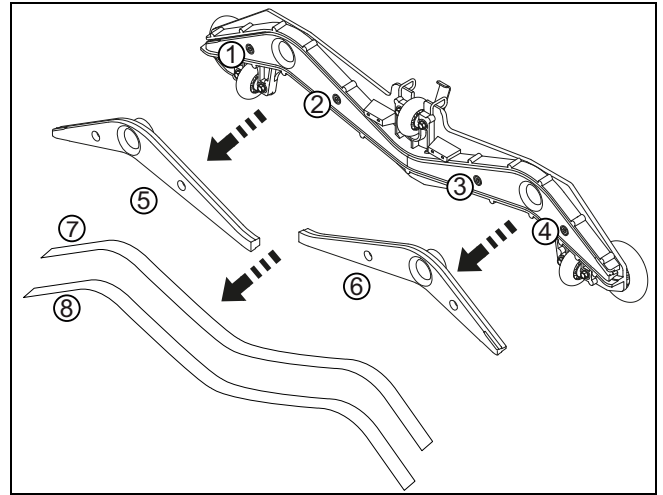

- 拧紧四枚内六角螺母（1, 2, 3, 4）。
- 将喷嘴外壳与喷嘴内核（5, 6）分离。
- 取出薄片 / 薄板（7, 8）
- 用流动清水冲洗喷嘴外壳与两个喷嘴内核。
- 将清洗过的、或是新薄片按回到喷嘴内核中。
- 将喷嘴内核装入喷嘴外壳内。
- 重新拧紧四个内六角螺丝。

故障

故障	潜在原因	解除故障	页面
设备损坏后请勿接通电源。	设备电源切断	• 旋拧钥匙	4
	按下急停开关	• 解锁急停开关	4
	主保险装置损坏	• 检查 / 更换保险装置 • 联络售后服务合作伙伴	
	屏幕显示故障编码	• 联络售后服务合作伙伴	15
	激活防盗锁或控制故障	• 在驾驶员座椅上坐好	
	卸除电池或电池充电器损坏	• 电池充电 • 联络售后服务合作伙伴	7
毛刷不旋转	电池损坏	• 联络售后服务合作伙伴	
	毛刷驱动关闭	• 按下毛刷按键	4
	主保险装置损坏	• 更换保险装置 • 联络售后服务合作伙伴	
吸尘效果差 地板 / 底部仍然湿 污水未吸净	马达旋转，刷地装置却无法工作	• 传动皮带损坏 • 检查刷地装置是否扣接 • 联络售后服务合作伙伴	
	无法接通吸尘总成	• 按下吸尘总成按键	4
	插不上吸气软管	• 插上吸气软管	8
	吸嘴未在底部	• 检查吸气嘴支架的功能	8
	薄片报废	• 更换薄片	12
	软管或喷嘴堵塞（例如木屑或杂物）	• 去除异物	
	吸尘过滤器堵塞	• 去除异物	4
吸气总成关闭	吸气总成指示灯点亮，然而吸尘器却无法工作	• 检查保险装置，视情况更换 • 安全装置正常，拨打售后服务人员电话	8
	污水箱 已满	• 清空污水箱 • 检查保险装置	10
清洁溶剂输出不足	污水箱受到污染	• 检查设备，视情况进行清洁	11
	淡水水箱 空	• 控制清水箱	10
	清洗剂剂量过少	• 借助 +/- 键调整清洁溶剂容量	4
	清洁溶剂按键关闭	• 按下清洁溶剂按键	4
刷地装置总成或吸尘总成无法关闭	清水箱过滤器	• 清洗	
	电子设备故障或控制面板	• 通过骤停方式关闭设备 • 联络售后服务合作伙伴	4

技术资料

设备	2500	
工作宽度	70	厘米
吸水扒宽度	95	厘米
尺寸 (长宽高)	169 x 78 x 137	厘米
操作准备就绪 设备重量 最大	560	千克
额定电压	24V	直流电
名义额定功率	2000	瓦
净水箱 额定 +/- 5%	92	升

根据 IEC60335-2-72 的测量值		
设备重量, 包括电池 (运输重量)	468	千克
声压等级 LpA	67	dB(A)
不安全 KpA	2.5	dB(A)
振动总值	<2.5	m/s ²
不安全 K	0.25	m/s ²
防水喷溅保护	IPX3	
保护等级	III	

配件

编号	物品	
8501120	导板 35 cm	2x
8501080	尼龙磨料擦洗刷 35 cm	2x
8501060	板刷 水注混凝土 35 cm	2x
8502750	磨料擦洗刷 35 cm	2x
8502830	具有通用注水接口的软管	x
7508029	排水水泵	x
7516241	IntelliDose swingo 2500	x
	IntelliTrail	x
	不同种类的衬垫 (聚酯棕色, 蓝色, 红色和接触垫)	x

错误代码

错误代码在屏幕上显示。

注意

显示错误代码时设备将关机并重启。
通过重复开关设备解除误报的错误代码。

运输

警告：

该设备仅限挂装辅助刷地装置（例如电梯、坡道等）。

小心：

运输过程中必须拔下电池插头。

注意

运输过程中保持设备呈直立状态。

注意

注意设备要固定在运输车辆内。

报废

注意

该设备与配件在报废与退役后应根据国家规定运送给专业处理机构。

- Diversey 售后服务为您提供支持服务。

电池

警告：

在将设备运送至报废处理机构前，必须将电池移除。
废旧电池根据欧盟环境保护规定 2006/66/EG 处理。

AT Diversey Austria Trading GmbH Guglgasse 7-9 1030 Wien Tel (43) 1 605 57 0	BE Diversey Belgium BVBA Haachtsesteenweg 672 1910 Kampenhout Tel (32) 16 61 77 06	CH Diversey Europe B.V., Utrecht Zweigniederlassung Münchwilen Eschlikonerstrasse 9542 Münchwilen Tel (41) 71 969 27 27	CZ Diversey Ceska republika, s.r.o K Hájum 1233/2 155 00 Praha 5 Tel (420) 296 357 460
DE Diversey Deutschland GmbH & Co. OHG Mallaustrasse 50-56 68219 Mannheim Tel (49) 0800 82 75 473	DK Diversey Danmark ApS Teglbuén 10 2990 Nivaa Tel (45) 70 10 66 11	ES Diversey España S.L. C/Orense 4, 5 planta 28020 Madrid Tel (34) 91 394 01 75	FI Diversey Elieel Saarisentie 2 00400 Helsinki Tel (358) 20 747 42 30
FR Diversey (France) S.A.S. 9/11, avenue du Val de Fontenay 94133 Fontenay sous Bois Cédex Tel (33) 1 45 14 76 76	GB Diversey Limited Weston Favell Centre NN3 8PD Northampton Tel (44) 1604 405 311	GR Diversey Hellas S.A. 5 Himaras St 15125 Marousi Tel (30) 210 638 59 00	HU Diversey Ltd. Puskás Tivadar u. 6. 2040 Budaors Tel (36) 23 509 100
IE Diversey Hygiene Sales Limited Ballyfermot office Westlink industrial estate Kylemore road Dublin 10 Tel (353) 1 626 11 82	IT Diversey S.r.L. Via Meucci 40 20128 Milano Tel (39) 02 25 80 32 33	MT Forestals (Appliances) Ltd. The Strand SLM 07 Sliema Tel (356) 21 344 700-7	NL Diversey B.V. Maarssebroeksedijk 2 P.O. Box:40441 3542 DN Utrecht Tel (31) 30 247 69 11
NO Lilleborg Profesjonell Postboks 673 - Skøyen 0214 Oslo Tel (47) 815 36 000	PL Diversey Polska Sp. Z o.o. Aleje Jerozolimskie 134 02-305 Warsaw Tel (+48) 161 1700	PT Diversey Portugal-Sistemas de Higiene e Limpeza Unipessoal Lda Rua Victor Cãmara Edifício Q61 D. Amélia, 1º andar, Lado B Quinta da Fonte 2770-229 Paço de Arcos Tel (351) 2 191 57 000	RO Diversey Romania S.R.L. Baneasa Business Center, Etaj 5 Sos.Bucuresti - Ploiesti 17-21 Sector 1, Bucuresti Tel (40) 21 233 3894
RU LLC Diversey 125445, Russia, Moscow, 24D Smolnaya str, Meridian Commercial Tower 2d floor Tel (7) 095 970 17 97	SV Diversey Sverige AB Liljeholmsvägen 18 Box 47313 10074 Stockholm Tel (46) 877 99 300	SK Diversey Slovensko s.r.o Rybničná 40 831 06 Bratislava Tel (421) 2 4445 4895	SL Diversey d.o.o. Trzaska cesta 37a 2000 Maribor Tel (386) 2 320 7000
TR Diversey Sanayi ve Ticaret A.S. İçerenköy Mahallesi, Bahçelerarası Sok.No:43 34752 Ataşehir / İstanbul, Türkiye Tel (90) 216 57 86 400	US Diversey 2415 Cascade Pointe Boulevard Charlotte, NC USA, 28277 Tel 1-800-827-5487	CA Diversey 3755 Laird Road Mississauga, Ontario CANADA L5L 0B3 Tel 1-800-827-5487	