

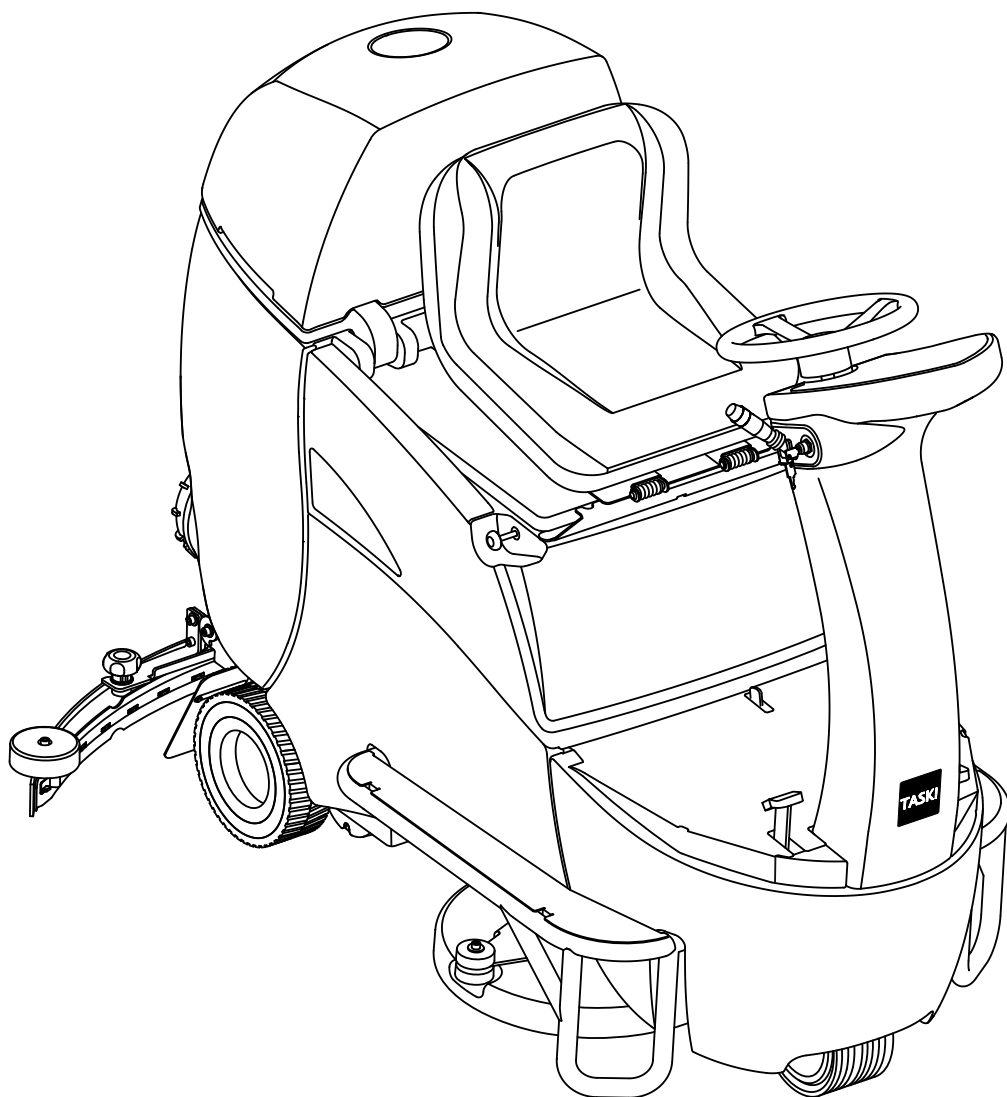

TASKI

swingo 2500



BG .2	ET .87	IT ...174	PT .260	ZH .345
CS .17	FI ...100	LT ..189	RO .275	
DA .30	FR .115	LV .203	SK .290	
DE .43	GR 130	NL .217	SL ..304	
EN .58	HR .145	NO 232	SV .318	
ES .72	HU .159	PL .245	TR .332	

BG
CS
DA
DE
EN
ES
ET
FI
FR
GR
HR
HU
IT
LT
LV
NL
NO
PL
PT
RO
SK
SL
SV
TR
ZH



EO декларация за съответствие	EU Vaatimustenmukaisuusvakuutus	EUkonformitetserklæringen	ES vyhlášení o zhode
Prohlášení o shodě EU	Déclaration de conformité UE	Deklaracija zgodnosti EU	AB Uygunluk Beyanı
EU-overensstemmelseserklæring	EU izjava o skladnosti	Declaração de Conformidade da UE	Izjava o usaglašenosti sa standardima EU
EG-Konformitätserklärung	EK-megfelelőségi nyilatkozat	Declarație de conformitate	
Δήλωση συμμόρφωσης EK	Dichiarazione di Conformità UE	Заявление о соответствии стандартам ЕС	
EU Declaration of Conformity	EK atbilstības deklarācija		
EÜ vastavusdeklaratsioon	EB atitikties deklarācija	EU-konformitetsförklaringen	
Declaración de Conformidad UE	EU-conformiteitsverklaring	Izjava EU o skladnosti	

Product: **Scrubber drier for commercial use swingo 2500**

Type: **CO2500**

Serial Number: **Refer to the rating label on the machine**

Trademark:



Manufacturer

Diversey Europe Operations B.V., Maarssebroeksedijk 2, NL - 3542 DN Utrecht

Produced by

Diversey Switzerland Production GmbH, Eschlikonerstrasse, 9542 Münchwilen TG, Switzerland



BG Декларираме, че посочените по-горе модели са произведени съгласно следните директиви и стандарти. При изменение на продукта, което не е съгласувано с нас, тази декларация губи своята валидност.

FR Nous déclarons par la présente que les modèles susmentionnés ont été fabriqués selon les directives et normes suivantes. Cette déclaration perd sa validité si le produit est modifié sans notre consentement.

PT Por este meio declaramos que os modelos acima mencionados foram fabricados de acordo com as seguintes diretivas e normas. Em caso de uma alteração do produto que não tenha sido autorizada por nós, esta declaração perde a sua validade.

CZ Tímto prohlašujeme, že výše uvedené modely byly vyrobeny ve shodě s následujícími směrnici a normami. V případě změny výrobku, která nebyla námi odsouhlasena, ztrácí toto prohlášení svou platnost.

HR Ovimе izjavljujemo da smo gore navedene modele proizveli prema sljedećim direktivama i normama. U slučaju neovlaštenе izmjene proizvoda prestaje valjanost ove izjave.

RO Prin prezenta declarăm că modelele menționate mai sus, sunt produse în conformitate cu următoarele directive și norme. La o modificare a produsului care nu a fost aprobată de noi în prealabil, această declarație își pierde valabilitatea.

DA Hermed erklærer vi, at ovenstående modeller er blevet fremstillet i henhold til følgende retningslinjer og standarder. I tilfælde af ændringer af produktet, som vi ikke har godkendt, bortfalder gyldigheden af denne erklæring.

HU Ezennel kijelentjük, hogy a fent említett modellek az alábbi előírásoknak és szabványoknak megfelelően készültek. Amennyiben olyan módosítás történik a terméken, amelyet előzetesen nem egyeztetett velünk, akkor a jelen nyilatkozat érvényét veszti.

RU Настоящим мы заявляем, что указанные выше модели изготовлены в соответствии с требованиями следующих Директив и стандартов. В случае несогласованного с нами изменения изделия настоящее заявление становится недействительным.

DE Hiermit erklären wir, dass die oben erwähnten Modelle gemäß den folgenden Richtlinien und Normen hergestellt wurden. Bei einer nicht mit uns abgestimmten Änderung des Produktes verliert diese Erklärung ihre Gültigkeit.

IT Con la presente dichiariamo che i modelli citati sopra sono stati realizzati conformemente alle seguenti norme e direttive. In caso di modifica del prodotto senza la nostra autorizzazione, questa dichiarazione non sarà più valida.

SL Izjavljamo, da so bili zgoraj navedeni modeli izdelani v skladu z navedenimi smernicami in normami. V primeru spremembe izdelka, ki ni bila potrjena z naše s strani, ta izjava ni več veljavna.

EL Με την παρούσα δηλώνουμε ότι τα παραπάνω αναφερόμενα μοντέλα έχουν κατασκευαστεί σύμφωνα με τις ακόλουθες Οδηγίες και τα ακόλουθα πρότυπα. Σε περίπτωση τροποποίησης του προϊόντος χωρίς τη συγκατάθεσή μας, η παρούσα δήλωση θα καταστεί άκυρη.

LV Ar šo apliecinām, ka iepriekš minētie modeļi ir izgatavoti atbilstoši šādām direktīvām un normatīviem. Ja tiek veikta ar mums nesaskaņota izstrādājuma izmaiņšana, šī deklarācija nav derīga.

SK Týmto vyhlasujeme, že uvedené modely boli vyrobené v zhode s nasledujúcimi smernicami a normami. V prípade zmeny výrobku, ktorá s nami nebola konzultovaná, stráca toto vyhlásenie svoju platnosť.

ET Käesolevaga kinnitame, et ülalpool nimetatud mudelid on toodetud vastavuses järgmistele direktiividele ja standarditele. Käesolev kinnitus kaotab kehtivuse, kui toodet muudetakse meiega kooskõlastamata.

LT Pareiškiamo, kad minėti modeliai buvo pagaminti vadovaujantis nurodytomis direktyvomis ir standartais. Ši deklaracija netenka galios, jei gaminyje pakeičiamas nesuderinus jo pakeitimų su mumis.

SV Härmed förklarar vi att ovan nämnda modell uppfyller följande riktlinjer och normer. Vid av oss ej godkända ändringar på produkten upphör denna förklaring att gälla.

EN We herewith declare that the aforementioned models were manufactured in accordance with the following guidelines and standards. In the event of a product amendment which was not cleared by us, this declaration shall no longer be valid.

NL Hiermee verklaren we dat de hierboven vermelde modellen in overeenstemming met de volgende richtlijnen en normen worden vervaardigd. In geval van een niet met ons overeengekomen wijziging van het product, verliest deze verklaring haar geldigheid.

TR Yukarıda belirtilen modellerin aşağıdaki yönergelere ve standartlara uygun olduğunu beyan ederiz. Üründe yapılan herhangi bir değişikliğin bu beyanı geçersiz kılar.

ES Por la presente, declaramos que los modelos arriba indicados fueron fabricados conforme a las siguientes directivas y normas. En caso de realizar una modificación no autorizada por nosotros, esta declaración pierde su validez.

NO Vi erklærer herved at de ovennevnte modellene er produsert iht. følgende retningslinjer og standarder. Ved endringer av produkter som ikke er godkjent fra oss, bortfaller denne erklæringen.

YU Ovim putem izjavljujemo da su gore navedeni modeli proizvedeni u skladu sa sledećim smernicama i standardima. U slučaju izmena na proizvodu koje nisu dogovorene s nama, ova izjava ne važi.

FI Täten vakuutamme, että yllä mainitut mallit on valmistettu seuraavien direktiivien ja normien mukaisesti. Mikäli tuotetta muutetaan ilman meidän antamaa lupaa, tämä ilmoitus lakkaa olemasta voimassa.

PL Niniejszym deklarujemy, że wyżej wymienione modele zostały wyprodukowane zgodnie z niżej wymienionymi dyrektywami i normami. W przypadku dokonania niezgodnionych z nami zmian w produkcie niniejsza deklaracja traci ważność.

Applicable EU Directives:

Directive 2006/42/EC | Directive 2014/30/EU

Harmonised standards:

EN 60335-1: 2012+A11:2014 / EN 60335-2-72: 2012 / EN 62233: 2008 / EN 55014-1: 2006+A1: 2009+A2: 2011 / EN 55014-2: 2015 / EN 61000-3-2: 2014 / EN 61000-3-3: 2013 / EN 61000-6-2: 2005 / EN 55012: 2007+A1: 2009 /

BG Предприети са вътрешни мерки, за да се гарантира, че продуктите винаги съответстват на изискванията на най-новите регламенти на ЕС и стандартите, които са действащи в момента.	FR Des mesures internes ont été prises pour garantir que les produits répondent toujours aux exigences des règlements les plus récents de l'UE et aux normes actuellement en vigueur.	PT Foram tomadas medidas internas para assegurar que os produtos cumprem sempre os requisitos dos mais recentes regulamentos da UE e os padrões actualmente em vigor.
CZ Byla přijata interní opatření, jejichž cílem je zabezpečit, aby výrobky vždy odpovídaly požadavkům nejnovějších pravidel EU a norem, které jsou v současnosti používány.	HR Poduzete su interne mjere koje osiguravaju da proizvodi uvijek ispunjavaju zahtjeve najnovijih propisa i trenutno važećih normi EU-a.	RO S-au luat măsuri interne pentru a asigura faptul că produsele corespund întotdeauna cerințelor ultimelor directive UE și normelor în vigoare.
DA Der skal træffes interne foranstaltninger for at sikre, at produktet altid lever op til kravene i de nyeste EU-direktiver og de gældende standarder.	HU A vállalaton belül megfektűt a megfektűlő intézkedéseket, hogy a termék minden esetben megfektűljenek a legújabb uniós előírásoknak és az aktuálisan használatban lévő szabványoknak.	RU Внутренние меры приняты с целью обеспечения постоянного соответствия изделий требованиям последних директив ЕС и применяющихся в настоящее время стандартов.
DE Es wurden interne Massnahmen ergriffen, um sicherzustellen, dass die Produkte in jedem Fall den Anforderungen der aktuellen EU-Vorschriften sowie den aktuell geltenden Normen entsprechen.	IT Sono state prese misure interne per assicurare che i prodotti siano sempre conformi ai requisiti degli ultimi regolamenti UE e agli standard attualmente vigenti.	SL S sprejetimi notranjimi ukrepi zagotavljamo, da so izdelki vedno v skladu s predpisi EU in trenutno veljavnimi standardi.
EL Έχουν ληφθεί εσωτερικά μέτρα, προκειμένου να διασφαλιστεί ότι τα προϊόντα θα πληρούν πάντα τις απαιτήσεις των πιο πρόσφατων Κανονισμών της ΕΕ και των εφαρμοζόμενων προτύπων.	LV Izstrādājumu pastāvīga atbilstība jaunāko EK normatīvu un spēkā esošo standartu prasībām tiek nodrošināta, veicot iekšējos pasākumus.	SK Prijali sa interné opatrenia, ktorých cieľom je zabezpečiť, aby výrobky vždy zodpovedali požiadavkám najnovších pravidiel EU a noriem používaných v súčasnosti.
ET Selleks, et alati tagada toodete vastavus uusimate ELi määruste ja praegu kehtivate standarditega, on võetud sisemeetmeid.	LT Buvo imtasi vidaus priemonių siekiant užtikrinti, kad gaminiai visuomet atitiktų naujausių ES reglamentų ir šiuo metu taikomų standartų reikalavimus.	SV Interna åtgärder har vidtagits för att försäkra att produkterna alltid uppfyller kraven i de senaste EU-bestämmelserna och de aktuella standardmåttan.
EN Internal measures have been taken to ensure that the products always correspond to the requirements of the latest EU Regulations and the standards that are currently in use.	NL Er werden interne maatregelen genomen om te verzekeren dat de producten steeds in overeenstemming zijn met de vereisten van de laatste EU-verordeningen en de normen die momenteel in gebruik zijn.	TR Ürünün daima son AB Yönergeleri ve yürürlükteki standartların gerekliliklerine uygun olması için dahil önlemler alınmıştır.
ES Se han adoptado medidas internas para garantizar que los productos siempre cumplen con los requisitos de los últimos reglamentos de la UE y las normas que se aplican actualmente.	NO Det har blitt implementert interne tiltak for å sikre at produktet alltid er i samsvar med kravene til de nyeste EU-bestemmelsene og standardene som brukes til enhver tid.	YU Preduzete su interne mere da se obezbedi da proizvodi uvek odgovaraju zahtevima najnovijih propisa EU i standardima koji su trenutno u upotrebi.
FI Sisäisiä ohjeita ja toimenpiteitä on noudatettu sen varmistamiseksi, että tuote vastaa aina viimeisimpien EU-asetusten vaatimuksia ja voimassaolevia standardeja.	PL Podjęto wewnętrzne działania w celu zagwarantowania, że produkty będą zawsze spełniać wymagania aktualnie obowiązujących przepisów unijnych i norm.	

Authorized signatory:

Huib Vroomen
Executive Director Machines and Robotics

Utrecht, dated 02.05.2018

Responsible for technical file:

Huib Vroomen
Executive Director Machines and Robotics
Diversey Europe Operations B.V.
Maarssebroeksedijk 2
3542 DN Utrecht

CE first applied: 05.2000

The signatories act on behalf of company management and with full power of attorney.

Превод на оригиналните инструкции за ползване

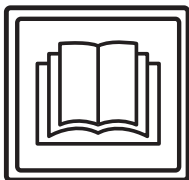

ВНИМАНИЕ!

Преди първото пускане в експлоатация задължително прочетете инструкцията за експлоатация и указанията за безопасност.

Съхранявайте инструкцията за експлоатация внимателно и достъпно, за да можете по всяко време да направите справка.

Обяснение на символите



Опасност:

Обозначава важна информация, чието неспазване може да доведе до застрашаване на хора и/или големи материални щети!



Внимание:

Обозначава важна информация, чието неспазване може да доведе до смущения и материални щети.



Указание:

Обозначава важни данни относно стопанското приложение, чието неспазване може да доведе до неизправности!

- Маркира работни стъпки, които трябва да изпълните една след друга.

Съдържание

Указания за безопасност	2
Почистващи продукти:	4
Разширени документи	4
Преглед на структурата	5
Батерии	6
Преди пускане в експлоатация	8
Започване на работа	10
Край на работа	11
Сервиз, поддръжка и грижа	13
Неизправности	14
Техническа информация	15
Акcesoари	15
Кодове за грешки	16
Транспорт	16
Отстраняване като отпадък	16

Използване по предназначение

Машината е предназначена за използване в промишлеността (например в хотели, училища, болници, фабрики, търговски центрове, спортни зали, офиси и др.). При стриктно спазване на това ръководство за употреба, машините служат за мокро почистване на отлагания по твърда повърхност. Тези машини са разработени за използване изключително на закрито.



Внимание:

Машината не трябва да се използва за полиране, омасляване, нанасяне на восъчни покрития, почистване на килими и смукане на прах. Мокротото почистване на паркет и ламинатни подове с тези машини е на собствен риск.



Опасност:

Промени по машината, които не са оторизирани от Diversey, водят до изтриване на знаците за безопасност и маркировката за съответствие „СЕ“. Използването на машината не по предназначение може да доведе до увреждане на хора, машини и работна среда. В такива случаи по правило отпадат всякакви гаранции и евентуални гаранционни претенции.

Указания за безопасност

Машините на TASKI отговарят съобразно концепцията и конструкцията си на действащите основни изисквания за безопасни и здравословни условия на труд на директивите на ЕО и поради това носят маркировката СЕ.



Опасност:

Машината да се използва само от лица, които са инструктирани по подходящ начин или са доказали способността си да я обслужват и изрично са натоварени с използването ѝ.



Опасност:

Машината не може да се използва от лица, включително деца, с намалени физически, сензорни или ментални възможности, или липса на опит и знания.
Децата трябва да бъдат наблюдавани, за да сте сигурни, че не играят с машината.



Опасност:

Машината не трябва да се използва в помещения, в които се съхраняват или преработват взривоопасни и леснозапалими материали (например бензин, разтворители, нафта, прахове).
Електрическите и механичните компоненти могат да доведат до възпламеняване на тези вещества.



Опасност:

Машината не може да се използва за засмукването на токсични, вредни за здравето, разяждащи или дразнещи вещества (например опасни прахове и др.). Филтърната система не може да задържи този вид вещества в достатъчна степен.

Не може да се изключи възможно увреждане на здравето на потребителя и трети лица.



Опасност:

При работа обръщайте внимание на местните дадености, както и на трети лица и деца. По-конкретно в близост до не добре видими места като например врати или завои да се намали скоростта.



Опасност:

С тази машина не трябва да се транспортират други лица или предмети.



Опасност:

При поява на грешка, дефект, както и при сблъсък или падане, машината трябва да бъде проверена от оторизиран специалист, преди отново да бъде пусната в експлоатация. Същото е в сила, когато машината е останала на открито, потопена във вода, респ. е била под въздействието на влага.



Опасност:

При повреда на части, важни за безопасността като предпазния капак на уреда, мрежовия кабел или предпазните капаци, които осигуряват достъпа до захранващите части, експлоатацията на машината трябва да се прекрати незабавно!



Опасност:

Машината не трябва да се поставя, паркира или съхранява върху наклонена повърхност.



Опасност:

Машината не трябва да се използва в помещения със силно електромагнитно поле (електросмог).



Опасност:

Машината не трябва да се използва върху наклонена повърхност >13%. По наклоните трябва да се преминава бавно и в режим „turtle mode“ (много бавен ход), за да се гарантира безопасно спиране.

Рязкото навеждане по наклон може да наруши стабилността на машината и по тази причина е забранено. Съществува опасност от злополука.



Внимание:

Машината трябва да бъде защитена срещу неправомерно използване. По тази причина, преди на напуснете машината, винаги изваждайте ключа от нея; или я съхранявайте в заключено помещение.



Внимание:

Машината да се съхранява и експлоатира само в суха, бедна на прах среда, при температура от +10 до + 35 градуса.



Внимание:

Работа по поправката на механичните и електрическите части на машината трябва да се извършва само от оторизирани специалисти, които са запознати с всички описани тук, важни за безопасността разпоредби.



Внимание:

По изключение могат да се използват работни инструменти (четки, подложки или подобни), които са упоменати в това ръководството за употреба като аксесоари или са препоръчани от съветник от TASKI. Други работни инструменти могат да нарушат безопасността и функциите на машината.



Внимание:

Винаги трябва да се съблюдават националните разпоредби за лични предпазни средства и техника на безопасност, както и информацията на производителя за използване на почистващи средства.



Внимание:

Веднага изключете смукателния агрегат, когато от машината излиза пяна или течност!



Внимание:

Машината да се експлоатира изключително с подходящи батерии и изпитани зарядни устройства.

**Внимание:**

Машините и уредите на TASKI са конструирани така че съгласно съвременното състояние на науката може да се изключи заплахата за здравето в резултат на възникващи шумови емисии или вибрации.
Виж техническата информация на страница 15.

Почистващи продукти:**Указание:**

Машините TASKI са конструирани за постигане на оптимални почистващи резултати с почистващи продукти TASKI.

Други почистващи продукти могат да доведат до смущения в експлоатацията или щети по машината или работната среда.

Поради тази причина препоръчваме използването изключително само на почистващите продукти на TASKI.

Неизправности в резултат на погрешен почистващ препарат не се покриват от гаранцията.

За по-конкретна информация моля, свържете се с Вашия партньор в сервиз на TASKI.

Разширени документи**Указание:**

Електрическата схема на машината ще намерите в списъка с резервните части.
За повече информация се свържете с отдела за обслужване на клиенти .

Преглед на структурата

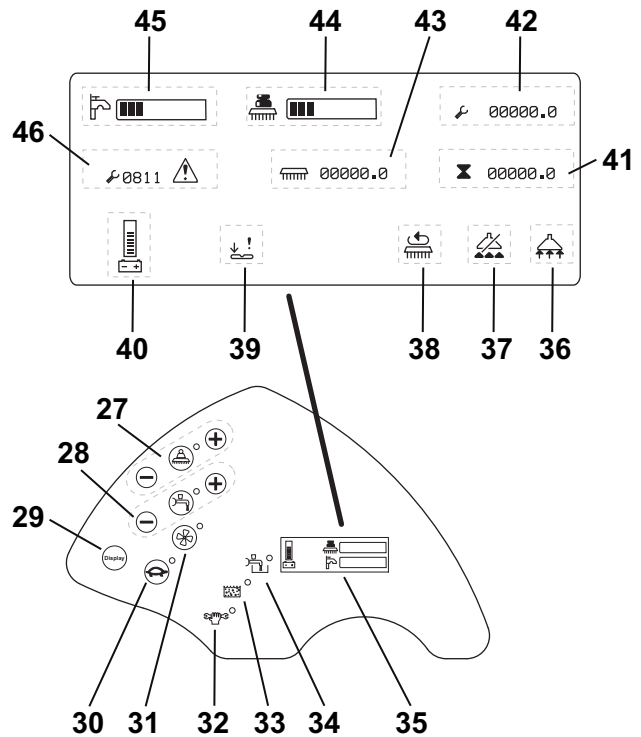
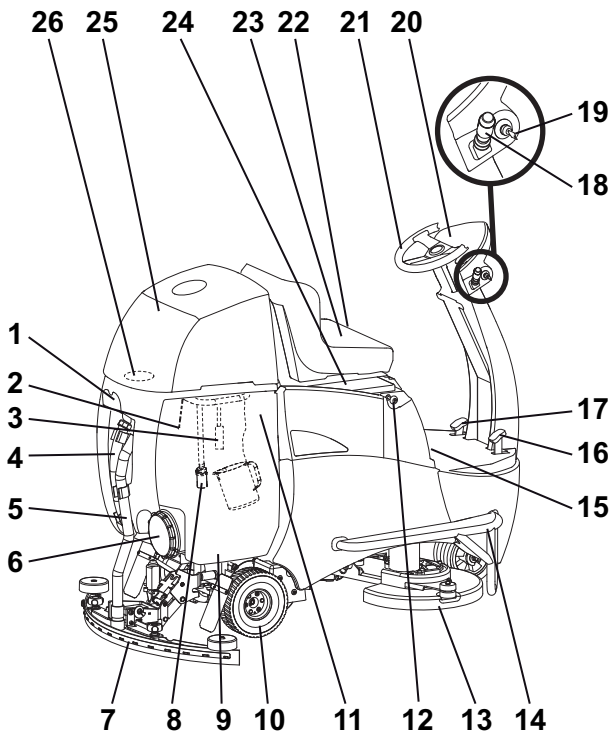

- 1 Рамка за дюзи / рамка за маркучи
- 2 Сonda (резервоарът за мръсна вода е пълен)
- 3 Опция: Рециклиращ филтър
- 4 Маркуч за мръсна вода
- 5 Смукателен маркуч
- 6 Капак на резервоара
- 7 Смукателна дюза
- 8 Всмукващ филтър
- 9 Резервоар за мръсна вода
- 10 Задвижващо колело, направлявано отзад
- 11 Резервоар за прясна вода (мембранна торба) с дозиращ съд
- 12 Разделителен щекер
- 13 Блок работни инструменти
- 14 Защита от удар
- 15 Задържаща спирачка
- 16 Педал за газ
- 17 Спирачен педал
- 18 Лост за посоката на движение за движение напред и назад и клаксон
- 19 Контактен ключ
- 20 Пулт за управление
- 21 Волан
- 22 Регулиране на седалката на шофьора
- 23 Седалка на водача с превключвател за безопасност
- 24 Капак на отделението за батерии (главен предпазител и щекер на батерията)
- 25 Капак на резервоара
- 26 Смукателен филтър
- 27 Бутони за задвижване на работните инструменти (ВКЛ./ИЗКЛ.), натиск на четките (+ / -)
- 28 Бутон за подаване на почистващ разтвор (ВКЛ. / ИЗКЛ.), количество (+ / -)
- 29 Бутон за дисплея
- 30 Бутон бавно движение (ВКЛ./ИЗКЛ.)
- 31 Бутон смукателен блок (ВКЛ./ИЗКЛ.)
- 32 Индикация за техническото обслужване
- 33 Индикация за пълен резервоар за мръсна вода
- 34 Индикация за изпразнен почистващ разтвор

- 35 Индикация на дисплея при включване
- 36 Смукателен блок ВКЛ.
- 37 Смукателен блок ИЗКЛ. (резервоарът за мръсна вода е пълен)
- 38 Блок на работните инструменти ВКЛ.
- 39 Неизправност в педала за газта
- 40 Индикация за зареждането на батерията
- 41 Общ брой часове
- 42 Часове на сервиза
- 43 Часове на блока на работните инструменти
- 44 Натиск на четките ВКЛ. / ИЗКЛ.
- 45 Почистващ разтвор ВКЛ./ИЗКЛ.
- 46 Код на грешката

Батерии

Разрешени батерии

За експлоатацията на машината са необходими тягови акумулаторни батерии (не стартерни или акумулаторни батерии за уреди). Препоръчват се само тягови акумулаторни батерии. Само те гарантират дълъг срок на експлоатация.

Тяговите батерии се произвеждат като отворени (мокри) батерии или като (VRLA) батерии без обслужване (гел и AGM). Машината трябва съответно да се регулира за всяка конструкция и производители.

Всяка батерия предлага различен срок на експлоатация и различни експлоатационни характеристики.

Програмирането на машината трябва да се извърши след монтирането на батерията, респ. при смяна на типа батерия и/или на производителя и преди пускането в експлоатация.

Погрешната настройка може да доведе до преждевременно повреждане на батериите.

Мерки за безопасност при работа с батерии



- Батериите съдържат киселина. При поддръжката, монтажа и демонтажа на мокрите батерии да се носят защитни очила!



- Киселинни пръски в очите или върху кожата да се измият, съотв. да се изплакнат обилно с прясна вода.

След това незабавно да се потърси лекарска помощ.

Облеклото да се изпере с вода!

- При зареждане на батерии се образува гърмящ газ. Задължително да се избягва открит огън или тлеещи предмети!

- Да не се пуши!



- Опасност от разяждане!



- Внимание! На полюсите на батериите винаги има напрежение, поради което не оставяйте никакви предмети върху батериите!



Внимание:

Батериите да се поддържат чисти и сухи. Изпусната киселина или вода (мокри батерии) веднага да се избърше. Носете защитни ръкавици.



Внимание:

Батериите да се монтират само от одобрени от Diversey сервизи за обслужване на клиенти или специалисти и да се инсталират съгласно схемата за включване. Грешки при монтажа, респ. свързването могат да доведат до тежки наранявания, експлозия и големи щети на машината и околната среда.



Внимание:

Допълнително съблюдавайте експлоатационните изисквания на производителя на батерията.



Внимание:

При зареждане на батериите да се осигури достатъчна вентилация.



Внимание:

При техническо обслужване на батериите те трябва да са отделени от машината!

Схема на свързване на батерията

6 V батерии

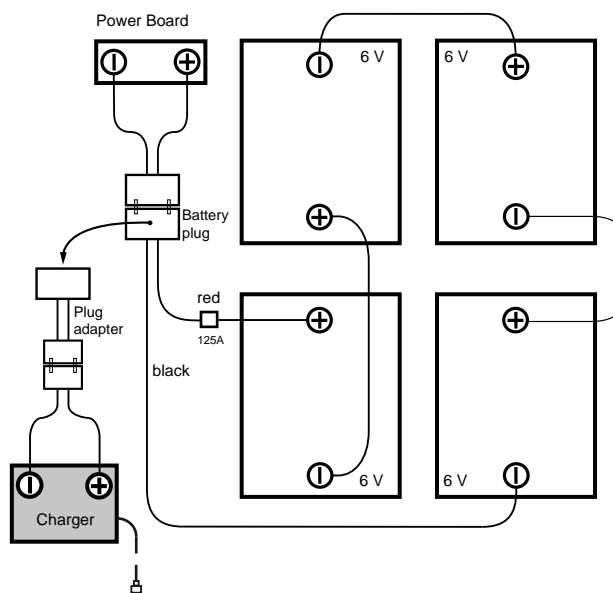

12 V батерии

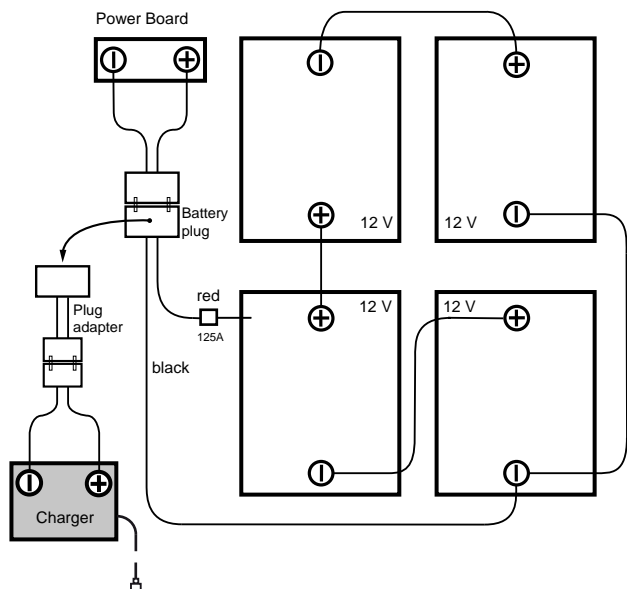

Зареждане на батерия с външно зарядно устройство

Всеки тип батерии и/или производител на батерии изисква различни криви на зареждане.



Внимание:

Погрешна крива на зареждане или използването на неподходящо зарядно устройство води до преждевременното повреждане или твърде бързото разрушаване на батерията.

Опционално закупуваните бордови зарядни устройства са пригодени за размера на батерията и съдържат няколко криви на зареждане, които са настроени от сервизните техници на TASKI за препоръчваните батерии. Това изискване е в сила и при използването на стационарни (външни) зарядни устройства.



Внимание:

Продължителното използване за кратки интервали с последващо дозареждане може трайно да повреди батериите. Ориентировъчна стойност: Преди дозареждане е необходимо спадане на капацитета с минимално около 20%.



Внимание:

За достигане на максимален експлоатационен живот тяговите батерии трябва да преминават пълен цикъл на зареждане (12 - 16 часа) 2-пъти седмично.



Внимание:

Преди по-дълго спиране на машината от експлоатация батериите трябва да преминат пълен цикъл на зареждане. След това зарядното устройство се изключва от машината, респ. мрежата. С течение на времето батерията се разрежда. В зависимост от типа след 3 до 6 месеца трябва отново да ги заредите. Преди повторно пускане в експлоатация на машината батериите трябва да преминат пълен цикъл на зареждане.

Процес на зареждане

- Свържете външното зарядно устройство за батерии с щекера за батериите на машината.



Внимание:

Уверете се, че щепселът е включен до края, за да гарантирате, че има добър електрически контакт.



Указание:

По време на зареждането всички функции на машината са деактивирани.

След приключване на зареждането



Внимание:

Изключете зарядното устройство преди да прекъснете връзката към батериите (само за външни зарядни устройства). *Отделянето на включеното зарядно устройство може да доведе до експлозия в отделението за батерии.*

- При (опционалното) бордово зарядно устройство приберете захранващия кабел в предвиденото отделение.
- Съхранявайте кабела за зареждане сух и защитен срещу повреди.



Внимание:

Кабелите за зареждане пренасят голямо напрежение. При признаци на повреда по щекера, кабела или свързването на уреда зарядното устройство не трябва да се използва.

Техническо обслужване и поддръжка на отворени (мокри) батерии



Указание:

Поддръжката на батерии без обслужване се ограничава до спазването на правилните процеси на зареждане.

Отваряне на отделението за батерии за техническа поддръжка

- Машината трябва да е изключена.

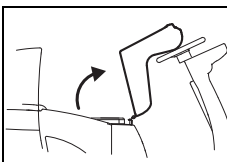

- Внимателно наклонете седалката на шофьора напред докато легне върху волана.

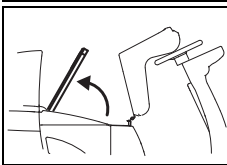

- Отворете капака на отделението за батерии.

Указание:



След завършването на техническата поддръжка сложете обратно капака на отделението за батерии и върнете седалката на шофьора в първоначалната ѝ позиция.

Преди пускане в експлоатация

Задържаща спирачка

Блокиране

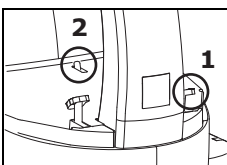

- Натиснете първо спирачния педал (1), а след това задържащата (2) спирачка надолу.

Пуснете спирачния педал, машината е заключена.

Деблокиране:

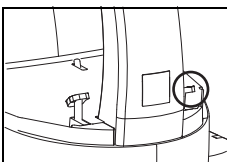

- Натиснете спирачния педал съвсем до долу.

Машината е деблокирана.

Регулиране седалката на водача

- Изтеглете ключа и активирайте задържащата спирачка (стр. 8).

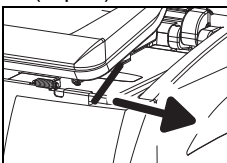

- Освободете блокировката от лявата страна на седалката на водача и изместете седалката в желаната позиция.
- Отпуснете блокиращия механизъм, за да се фиксира седалката на шофьора в настроената позиция.

Проверете блокирането на седалката на шофьора!

- Деблокирайте задържащата спирачка (вижте стр. 8).

Маневриране

Управлявайте посоката на движение и скоростта с волана и педала за газта. Скоростта се регулира плавно.

- Деблокирайте задържащата спирачка
- Включете машината (контактен ключ).

Индикацията светва.

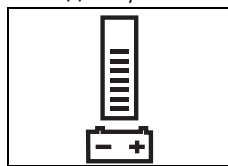

Индикацията за състоянието на батерията Ви сигнализира за готовността за експлоатация на машината (при неизправност вижте стр. 14).

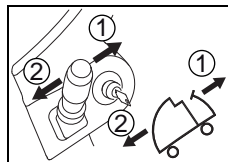

- Указвайте посоката с лоста за посоката на движение ([1] напред / [2] назад).

- Докарайте машината до целта и след това пуснете педала за газта.

Поставяне на работния инструмент

Преди поставяне:

- дали четката не е под червената маркировка (сноп косми на четката) или 1 см дължина на космите на четката.
- проверете подложката за износване и чистота.



Внимание:

Да не се използват четки, при които е достигната границата на износване. Това се вижда от дължината на червеното снопче косми на четката. Да не се използват подложки, които са износени или замърсени. Да се използват изключително оригинални работни инструменти на TASKI. Несъблюдаването може да предизвика от лоши почистващи резултати до повреди.

- Изтеглете ключа и активирайте задържащата спирачка.

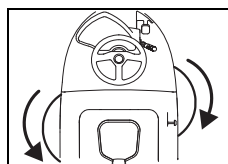

- Повдигнете работния инструмент до куплунга.
- Завъртете левия инструмент обратно на часовниковата стрелка, а десния по часовниковата стрелка, за да го завиете към зъбеца на машината.

Работният инструмент се свързва.

Монтиране на смукателна дюза

- Изтеглете ключа и активирайте задържащата спирачка.

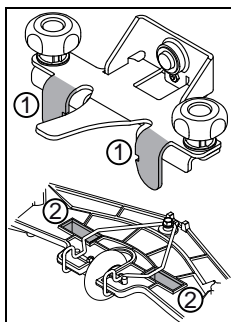

- Дръжте дюзата с две ръце и поставете така че лайсните на рамката на дюзата (1) да паснат в отвора на дюзата (2).

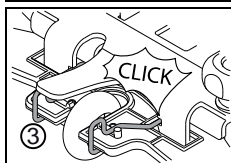

- Избутайте дюзата нагоре така че да се чуе щракването при фиксирането на заключващата скоба (3).

- Пъхнете двата смукателни маркуча върху щуцерите на дюзите.

Пълнене на резервоара с прясна вода



Внимание:

Максимално допустима температура на водата 60 °C/140 °F.

Diversey препоръчва използването на студена вода, тъй като горещата вода веднага приема температурата на пода при контакт с него, поради което не носи предимства.

- Изтеглете ключа и активирайте задържащата спирачка.
- Сгънете седалката на водача напред и отворете капак на резервоара.
- Извадете дозирация съд от резервоара за прясна вода (Flextank).

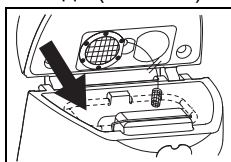

- Напълнете вода в резервоара за прясна вода (Flextank).
Маркировката Ви показва максималната допустима височина на напълване.

Дозиране



Внимание:

При работа с химически продукти да се носят ръкавици, защитни очила и съответно (защитно) работно облекло!



Указание:

Използвайте само препоръчани от Diversey химически продукти и задължително съблюдавайте информацията за продуктите.



Внимание:

В резултат на използването на неподходящи продукти (например продукти, съдържащи хлорни вещества или киселина) машината може да се повреди или разруши.

Примери за дозиране:

Информация върху опаковката на продукта		Обем на резервоара	Количество продукт на пълен резервоар
0,5%	50 мл на 10 л вода	92л	0.46л
1%	100 мл на 10 л вода	92л	0.92л
2%	200 мл на 10 л вода	92л	1.84л
3%	300 мл на 10 л вода	92л	2.76л

- Напълнете съда за дозиране с подходящ продукт и изсипете съдържанието в резервоара за прясна вода (Flextank). Повторете процедурата до достигане на желаната дозировка.
- След приключване на дозирането съдът за дозиране остава в гъвкавия резервоар.



Указание:

TASKI предлага опционално устройство за автоматично дозиране. То може да се монтира допълнително. Моля, обърнете се към Вашия консултант за работа с клиенти.

Предварително почистване



Внимание:

Отстранете всички възможни предмети (дървени и метални части и др.) от повърхността за почистване.

Въртящият се работен инструмент може да изхвърли предметите, в резултат на което да бъдат засегнати хората и нанесени щети на заобикалящата среда.

Започване на работа



Внимание:

При работа с машината винаги носете обувки, които не се хлъзгат, и подходящо работно облекло!



Указание:

По време на експлоатация на машината винаги дръжте и двете си ръце на волана, за да гарантирате безопасното управление на машината.



Внимание:

Запознайте се първо с машината, като направите първите си опити за стартиране на свободно място.

- Седнете на седалката на водача.
- Включете машината (контактен ключ).
Индикацията за кратко светва.
- Деблокирайте задържащата спирачка

Ръчно стартиране на програма



Указание:

Последната използвана програма за почистване се запазва.

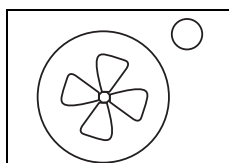

- Натиснете бутона Смукателен агрегат ВКЛ./ИЗКЛ.

Индикацията светва, стартира се двигателят на смукателя и смукателната дюза автоматично се спуска в работна позиция.

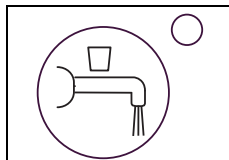

- Натиснете бутона Подаване на почистващ разтвор ВКЛ./ИЗКЛ.

Индикацията светва.

Подаването на почистващ разтвор се стартира, когато работният инструмент започне да се върти.

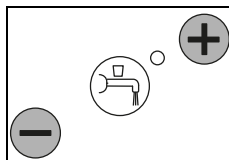

- Изберете желаното ниво на дозиране чрез натискане на бутоните +/- от ниво 1 до ниво 7.

Указание:



За опазване на околната среда би трябвало да определите най-ниската степен, достатъчна за добър почистващ резултат.

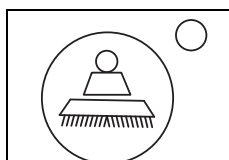

- Натиснете бутона Задвижване на работните инструменти ВКЛ./ИЗКЛ.

Индикацията светва, блокът на работните инструменти се спуска.

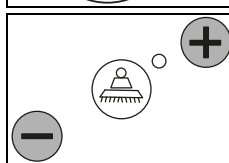

- Изберете желаното притискане на работния инструмент чрез натискане на бутона +/- от степен 1-4.

Указание:



Определете и винаги избирайте най-ниската степен, достатъчна за добър почистващ резултат. По този начин оптимизирате разхода на електроенергия и щадите

Започване на почистването

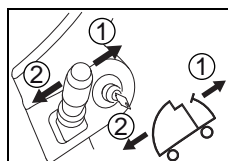

- Указвайте посоката с лоста за посоката на движение ([1] напред / [2] назад).

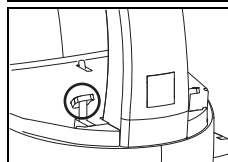

- При включена машина и наличен оператор на машината на седалката на водача машината започва да се движи, когато се натисне педалът на газта. В случай че е избран, се стартира блокът на работните инструменти и се отваря подаването на почистващ разтвор.

Скоростта на движение се управлява чрез позицията на педала на газта.



Внимание:

При работа в повдигнати или тесни участъци трябва да се натисне бутона Бавно придвижване ВКЛ./ИЗКЛ. (Индикацията светва) В резултат на това се намалява максималната скорост на работа и опасността от аварии.

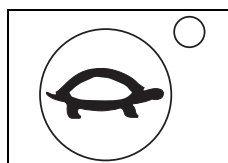

- При повторно натискане на бутона се отменя ограничението, изгасва индикацията.

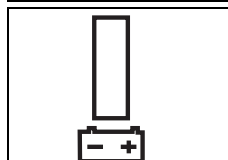

- Когато нито една чертичка в индикацията за състоянието на батерията не свети, придвижете подпочистващата машина към зарядното устройство.

Капацитет на батерията - край на готовността за експлоатация

Указание:



Индикацията за състояние на батерията дава информация относно продължителността на експлоатация, която е на разположение.

Когато нито една чертичка в индикацията за състоянието на батерията не свети:

- блокът на работните инструменти и смукателната дюза се повдигат от пода след 10 мин.;
- смукателният блок се изключва след 10 сек.;
- имате още 10 мин., за да се придвижите до зарядното устройство, преди машината да се изключи.

Експлоатация с рециклиране (по желание)



Внимание:

Използването на рециклиращата система не се разрешава при високи хигиенни изисквания (напр. болници, предприятия от хранително-вкусовата промишленост и т.н.).

Експлоатацията с рециклиране се препоръчва само при слабо до средно замърсяване.

- Изтеглете ключа и активирайте задържащата спиратка.
- Сгънете седалката на водача напред и отворете капачката на резервоара.
- Издърпайте рециклиращия филтър от резервоара за прясна вода (Flextank).
- Поставете рециклиращия филтър в резервоара за мръсна вода.



Внимание:

Максимално допустима температура на водата 60°C/140°F.

Метод на почистване

Директен метод на почистване:

Избърсване и засмукване в един работен ход.

Индиректен работен метод:

Поставяне на почистващ разтвор, избърсване и засмукване в няколко работни хода.



Указание:

При някои обстоятелства, при специални комбинации от подови настилки/замърсяване и почистващ продукт е възможно нарушаване управлението на машината.

С помощта на колела, които се закупуват по желание, приплъзването на машината по пода може да се подобри. Моля, обърнете се към Вашия консултант за работа с клиенти в TASKI.

Доливане на почистващ разтвор



Внимание:

Работата без почистващ разтвор може да доведе до повреда на подовото покритие.

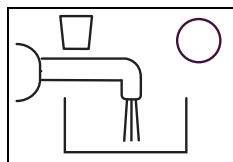

- Когато индикацията за изпразнен почистващ разтвор светне, се включва звуков сигнал.

- Изключете машината (прекъсвач с ключ) и задействайте задържащата спиратка.
- Напълнете резервоара за чиста вода (Flextank) с вода, вижте страница 9.



Указание:

Когато резервоарът за прясна вода (Flextank) е пълен, индикацията за изпразнен почистващия разтвор свети.

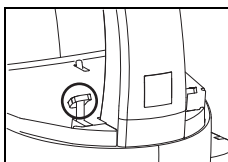

- Индикацията за изпразнен почистващ разтвор се рестартира ок. 5 секунди след активирането на педала за газта.

Изпразване на мръсната вода

Индикация за пълен резервоар за мръсна вода:

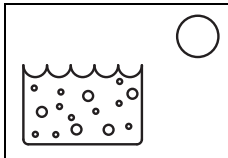

- Когато индикацията за резервоара за мръсна вода светне, се прекъсва програмата за почистване, смукателната дюза се повдига и смукателният блок се изключва.

- Изпразнете резервоара за мръсна вода, вижте страница 12.



Указание:

При образуване на пена в резервоара светва също индикаторът на резервоара за мръсна вода.

Край на работа

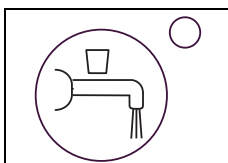

- Натиснете бутона Почистващ разтвор ВКЛ./ИЗКЛ.

Спира се подаването на почистващ разтвор.

- Изминете още няколко метра, за да се въртят още известно време работните инструменти, и по този начин избегнете "последващо капане".

Особено важно при контактни подложки TASKI!

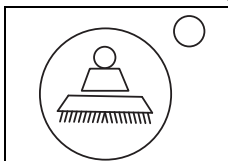

- Натиснете бутона Задвижване на работните инструменти ВКЛ./ИЗКЛ.

Блокът на работните инструменти спира и се повдига.

- Придвигнете се още няколко метра, за да засмучете останалата мръсна вода.

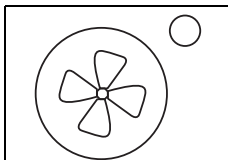

- Натиснете бутона Смукателен агрегат ВКЛ./ИЗКЛ.

При това смукателната дюза се повдига автоматично.

Двигателят на смукача работи още 10 секунди.

Отстраняване на смукателната дюза и почистване

- Изтеглете ключа и активирайте задържащата спиратка.
- Издърпайте двата смукателни маркуча от щуцерите на дюзите.

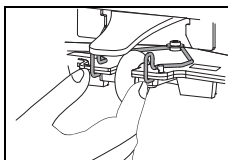

- Натиснете заедно фиксиращите скоби. По този начин се деблокира смукателната дюза и може да се свали от рамката за дюза.

- Почистете смукателната дюза под течаща вода с помощта на четка.
- Окачете смукателната дюза на рамката за дюзи, съответно маркучи.



Указание:

Само почистени и неповредени ламели постигат оптимален резултат на засмукване!

Изпразнете и почистете резервоара за мръсна и чиста вода (Flextank)



Указание:

Изхвърлянето на мръсната вода или на почистващия разтвор трябва да се извърши според националните разпоредби.



Указание:

При изпразването на резервоара с мръсната вода спазвайте разпоредбите за личното предпазно оборудване на производителя на почистващите препарати.

- Изтеглете ключа и активирайте задържащата спиралка.

Направете следното:

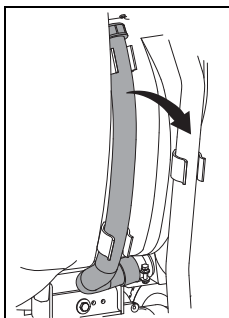

- Извадете маркуча за източване на мръсната вода от рамката.
- Дръжте маркуча на височината на ръба на резервоара, с отвора нагоре. Отворете червения капак, спуснете бавно края на маркуча, за да излеете, и изпразнете резервоара за мръсна вода

- Повдигнете резервоара за чиста вода (Flextank), поставете го в най-ниската точка на резервоара за мръсна вода и го изпразнете.
- Извадете празния резервоар за чиста вода (Flextank) от резервоара за мръсна вода и го изплакнете основно с честа вода.
- Изплакнете основно резервоара за мръсна вода с чиста вода.

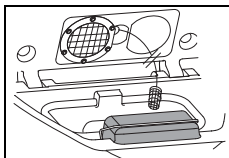

- Извадете цедката за грубо почистване (жълта), изпразнете я и я промийте основно под течаща вода.

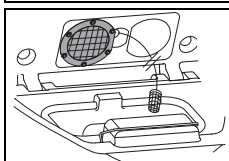

- Свалете смукателния филтър (жълто) и отстранете мръсотията с кърпа или мека четка.

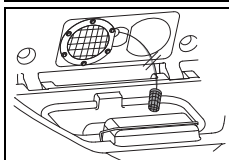

- Свалете смукателния филтър и отстранете мръсотията с кърпа или мека четка.



Внимание:

Запушен смукателен филтър може да наруши смукателната мощност.
Запушен всмукващ филтър може да намали количеството на почистващия разтвор.

- Монтирайте цедката за груби нечистотии (жълта), резервоара за чиста вода (гъвкавия резервоар), смукателния филтър и всмукващия филтър.
- Върнете маркуча за източване в рамката.

Помпа за мръсна вода (опция)

- Машината трябва да е включена.

Изпразване на височина:

- Поставете маркуча за източване в отточен канал или в кофа.
- Натиснете бутона на помпата за мръсна вода.



Указание:

Изпразването е до подемната тръба в резервоара за мръсната вода.

Свалете и почистете работния инструмент



Указание:

Почиствайте работния инструмент след всяко приключване на работа.

- Машината трябва да е изключена.
- Изтеглете ключа и активирайте задържащата спиралка.
- Леко повдигнете инструмента.

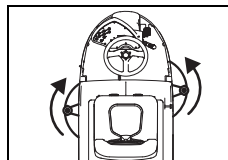

- Завъртете левия инструмент по часовниковата стрелка, а десния обратно на часовниковата стрелка, за да го отвиете от зъбеца на машината.

- Почистете инструмента под течаща вода.

Почистване на машината



Внимание:

Никога не почиствайте машината с уред за почистване под високо налягане или водна струя.

Проникналата в машината вода може да доведе до значителни повреди на механичните или електрическите части.

- Избърсвайте машината с влажна кърпа.

Съхраняване / паркиране на машината (изключена)



Указание:

Машината трябва да е изключена и с изваден контактен ключ.



Указание:

Съхранявайте машината с повдигната смукателна дюза, повдигнат работен инструмент и отворен капак на резервоара. По този начин резервоарът може да съхне.

В резултат на това се предотвратява образуването на плесен и неприятни миризми.



Внимание:

Съхранявайте машината с изпразнени батерии. По този начин батериите се повреждат и не е възможно да бъдат ремонтирани.

Сервиз, поддръжка и грижа

Техническото обслужване на машината е предпоставка за безотказното функциониране и дълъг живот на експлоатация.



Внимание:

Да се използват само оригинални части на TASKI, в противен случай отпадат всички гаранции и претенции за отговорност.

Обяснение на символите

◇ = при край на всяко почистване, ◇◇ = всяка седмица, ◇◇◇ = всеки месец, ⊗ = сервизна лампа

Дейност	◇	◇◇	◇◇◇	⊗	Страница
Зареждане на батерията	•				7
Доливане на дестилирана вода (мокри батерии) Съблюдавайте контролната книга на производителя на батерията!		•			7
Изпразнете и почистете резервоара за мръсна и прясна вода (Flextank)	•				12
Почистване на рециклиращия филтър (по желание)	•				
Всмукващият и смукателният филтър да се контролират/почистят за / от замърсяване	•				
Почистете всички части, които са маркирани в жълто	•				
Почистване на работните инструменти	•				12
Почистване на смукателната дюза, контролиране износването на ламелите и при необходимост смяна	•				11
Почистване на машината с влажна кърпа	•				12
Почистване на сондата (резервоарът за мръсна вода е пълен) и проверка на функционирането	•				
Почистване уплътнението на капака на резервоара и контролиране за пукнатини, при необходимост да се смени	•				
Програма техническо обслужване / сервиз от сервизен техник на Diversey				•	

Сервизни интервали

Машините на TASKI са висококачествени машини, чиято безопасност се контролира във фабриката и от оторизиран контролор. След по-продължителна експлоатация електрическите и механичните части подлежат на износване и стареене.

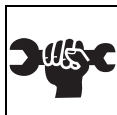

- За запазване на експлоатационната надеждност и експлоатационна готовност лампите на индикацията за техническо обслужване трябва да се сервизират (фабрична настройка 650 работни часа) или най-малко веднъж годишно.

Сервизен център

Когато поради експлоатационни смущения или поръчка се свържете с нас, винаги посочвайте типовото обозначение и номера на машината.

Тази информация ще намерите върху фирмената табелка на Вашата машина. На последната страница на това ръководство за употреба ще намерите адреса на най-близкия до Вас сервизен партньор на TASKI.

Смяна на ламели

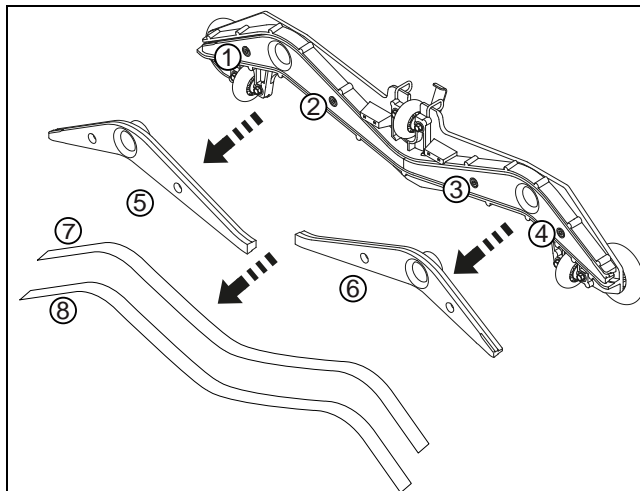

- Развийте болтовете с вътрешен шестостен (1, 2, 3, 4).
- Отделете корпуса на дюзата от вложката на дюзата (5, 6).
- Извадете ламелите (7, 8).
- Почистете корпуса на дюзата и двете вложки на дюзата под течаща вода.
- Монтирайте "обърнатите" или новите ламели към вложките на дюзата.
- Поставете отново вложките на дюзата в корпуса на дюзата.
- Завийте отново четирите болта с вътрешен шестостен.

Неизправности

Неизправност	Възможна причина	Отстраняване на неизправността	Страница
Машината не функционира, не се включва	Машината е изключена	• Завъртете ключа	5
	Натиснат е аварийният изключвател	• Свържете щекера на батерията с машината	5
	Главният предпазител е дефектен	• Контролирайте/сменете предпазителя • Свържете се със сервизния партньор	
	Код за грешка върху дисплея	• Свържете се със сервизния партньор	
	Активирана блокировка против потегляне или грешка в управлението	• Седнете на седалката на водача	
	При включване педалът на газта е натиснат	• Отпуснете педала на газта и отново включете машината ВКЛ.	
	Задържащата спирачка блокира	• Деблокирайте задържащата спирачка	8
	Разредени батерии или повредено зарядно за батериите	• Батерията да се зареди • Свържете се със сервизния партньор	8
	Батерията е дефектна	• Свържете се със сервизния партньор	
Блокът с работни инструменти или смукателният блок не могат да се изключат	Грешка в електрониката или панела за управление	• Машината да се спре със щекера на батерията • Свържете се със сервизния партньор	
Четката не се върти	Задвижването на четката е изключено	• Натиснете бутон Четка	8
	Главният предпазител е дефектен	• Да се смени предпазителят	
	Двигателят работи, работният инструмент не работи	• Задвижващият ремък е скъсан • Свържете се със сервизния партньор	
Лоша смукателна мощност Подът остава мокър Мръсната вода не се засмуква	Смукателният блок не е включен	• Натиснете бутон Смукателен блок	5
	Не е включен смукателният маркуч	• Да се включи смукателният маркуч	9
	Смукателната дюза не е на пода	• Да се контролират функциите на устройството за окачване на смукателната дюза	9
	Ламелите са износени	• Да се сменят ламелите	13
	Маркучът или дюзата е запушен(а) (например парче дърво, остатъци от материал)	• Отстранете чуждото тяло	
	Смукателният филтър е запушен	• Отстранете чуждото тяло	5
	Индикацията на смукателния блок свети, но той не работи	• Контролирайте и при необходимост сменете предпазителя • Предпазителят е наред, обадете се на сервизния партньор	9

Неизправност	Възможна причина	Отстраняване на неизправността	Страница
Смукателният блок изключва	Резервоарът за мръсна вода е пълен	<ul style="list-style-type: none"> Изпразнете резервоара за мръсна вода Проверете контролирането на батерията Контролирайте предпазителите 	12
	Резервоарът за мръсна вода е замърсен	<ul style="list-style-type: none"> Контролирайте или при необходимост почистете 	12
Недостатъчно изпускане на почистващ разтвор	Резервоарът за почистващ разтвор е празен	<ul style="list-style-type: none"> Да се контролира резервоарът за почистващ разтвор 	11
	Настройката за почистващ разтвор е за много малко количество	<ul style="list-style-type: none"> Настройте количеството почистващ разтвор с бутон +/- 	5
	Бутонът Почисти разтвор е изключен	<ul style="list-style-type: none"> Натиснете бутон Почисти разтвор 	5
	Всмукващ филтър	<ul style="list-style-type: none"> Почистване 	

Техническа информация

Машина	2500	
Работна ширина	70	см
Ширина на смукателната дюза	95	см
Размери (Д x Ш x В)	169 x 78 x 137	см
Тегло на машина в експлоатационна готовност, максимално	560	кг
Номинално напрежение	24V	DC
Номинална мощност	2000	Вт
Резервоар за прясна вода, номинален, +/- 5%	92	л

Установени стойности според IEC 60335-2-72		
Тегло на машината с батериите (транспортно тегло)	468	кг
Праг на звуковото налягане LpA	67	dB(A)
Колебливост KpA	2.5	dB(A)
Обща стойност на трептенето	<2.5	m/s ²
Колебливост K	0,25	m/s ²
Защита от водни пръски	IPX3	
Клас на защита	III	

Акcesoари

№	Артикул	
8501120	Водещ диск 35 см	2x
8501080	Четка за търкане, найлон, 35 см	2x
8501060	Четка за търкане, за промит бетон, 35 см	2x
8502750	Абразивна четка за търкане 35 см	2x
8502830	Маркуч за пълнене с универсален извод за свързване към водопровод	x
7508029	Помпа за изпразване	x
	Различни подложки (полиестер кафява, синя, червена и контактна)	x

Кодове за грешки

Кодовете за грешки се показват на дисплея.



Указание:

При всеки код за грешка изключете машината и веднага я включете отново. Чрез изключването и включването е възможно появила се грешка да се отмени.

Транспорт



Внимание:

Тази машина не трябва да се повдига с помощни средства (напр. платформа, рампа за изкачване и др.)!



Указание:

Транспортирайте машината в изправена позиция.



Указание:

Уверете се, че машината е здраво завързана и осигурена в транспортното средство.

Отстраняване като отпадък



Указание:

Машината и принадлежностите да се отстранят като отпадък след бракуването им по реда на националните разпоредби. По договорка Вашият сервизен партньор на Diversey може да Ви помогне.

Батерии



Внимание:

Батериите трябва да се извадят от машината преди да бъде предадена за надлежно извозване и преработка. Използваните батерии трябва да се предадат за екологично рециклиране съгласно Директива на ЕС 2006/66/ЕО или съответните национални разпоредби.

Překlad originálního návodu na použití

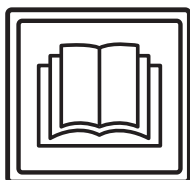

POZOR!

Před prvním uvedením do provozu si bezpodmínečně přečtěte návod k použití a bezpečnostní pokyny.

Návod k použití si pečlivě uschovejte, aby byl kdykoli k dispozici k nahlédnutí.

Vysvětlení symbolů



Nebezpečí:

Označuje důležité informace, jejichž nerespektování může vést k ohrožení osob a/ nebo ke vzniku rozsáhlých hmotných škod.



Pozor:

Označuje důležité informace, jejichž nerespektování může vést ke vzniku poruch a hmotných škod.



Upozornění:

Označuje důležité informace týkající se efektivního využití, jejichž nerespektování může vést ke vzniku poruch.

Označuje pracovní kroky, které je třeba provádět postupně v určeném pořadí.

Obsah

Bezpečnostní pokyny	17
Čistící prostředky	18
Rozšířená dokumentace	18
Přehled stroje	19
Baterie	20
Před uvedením do provozu	21
Zahájení práce	23
Ukončení práce	24
Servis, údržba a péče	26
Poruchy	27
Technické údaje	28
Příslušenství	28
Chybové kódy	29
Přeprava	29
Likvidace	29

Určené použití stroje

Stroje jsou určeny ke komerčnímu používání (např. v hotelech, ve školách, v nemocnicích, továrnách, nákupních centrech, sportovních halách apod.). Slouží k mokrému čištění tvrdých podlahových krytin za přesného dodržování tohoto návodu k obsluze. Tyto stroje jsou koncipovány výhradně pro používání v interiérech.



Pozor:

Stroj nesmí být používán k leštění, olejování, voskování, čištění koberců a vysávání prachu. Mokré čištění parket a laminátových podlah tímto zařízením lze provádět pouze na vlastní riziko.



Nebezpečí:

Úpravy stroje, které nebyly povoleny společností Diversey, vedou k zániku bezpečnostní značky a shody CE. Používání stroje v rozporu s určeným účelem může vést ke zranění osob nebo k poškození stroje a pracovního prostředí. V těchto případech zaniká jakýkoli nárok na záruku a odpovědnost.

Bezpečnostní pokyny

Stroje TASKI splňují na základě svého provedení a konstrukce příslušné požadavky na bezpečnost a ochranu zdraví podle předpisů ES, a jsou proto označeny značkou CE.



Nebezpečí:

Stroj smějí používat pouze osoby, které byly k jeho používání odpovídajícím způsobem zaškoleny nebo které prokázaly způsobilost k jeho obsluze a jsou jeho obsluhou výslovně pověřeny.



Nebezpečí:

Stroj nesmějí používat osoby včetně dětí, které mají snížené fyzické, sensorické nebo mentální schopnosti nebo nemají dostatek zkušeností a znalostí.

Děti musejí být pod dozorem, aby bylo zajištěno, že si se strojem nebudou hrát.



Nebezpečí:

Stroj se nesmí používat v prostorách, kde se skladují nebo zpracovávají snadno hořlavé nebo výbušné látky (např. benzin, rozpouštědla, topný olej, prach apod.).

Elektrické nebo mechanické komponenty mohou způsobit vznícení těchto látek.



Nebezpečí:

Stroj se nesmí používat k vysávání toxických, zdraví škodlivých, žíravých nebo dráždivých látek (např. nebezpečného prachu). Filtrační systém látky tohoto typu nedokáže v dostatečné míře zadržet.

Není proto možné vyloučit negativní vliv na zdraví uživatele a třetích osob.



Nebezpečí:

Při práci dávejte pozor na své okolí, především na ostatní osoby a děti! Zejména je nutné zpomalit v blízkosti nepřehledných míst, jako jsou dveře nebo oblouky.



Nebezpečí:

Na tomto stroji se nesmějí přepravovat žádné další osoby a předměty.

**Nebezpečí:**

V případě poruchy, závady nebo také po kolizi či pádu musí stroj před opětovným uvedením do provozu zkontrolovat oprávněný kvalifikovaný pracovník. Totéž platí v případě, že byl stroj ponechán venku, byl ponořen do vody nebo vystaven vlivu vlhkosti.

**Nebezpečí:**

V případě poškození součástí důležitých z hlediska bezpečnosti, jako je kryt nástroje, hlavní přívodní kabel nebo kryty umožňující přístup k součástem pod napětím, je nutné provoz stroje okamžitě přerušit!

**Nebezpečí:**

Stroj nesmí být odkládán, parkován nebo skladován na šikmých plochách.

**Nebezpečí:**

Stroj nesmí být používán v prostorách se silným elektromagnetickým polem (elektrosmog).

**Nebezpečí:**

Stroj nesmí být používán na plochách se sklonem >13%. Šikmé plochy musí být přejížděny pomalu a za použití režimu „turtle-mode“, aby bylo možné bezpečně zastavit v případě potřeby.

Ostré zatáčení na šikmých plochách může ohrozit stabilitu stroje, a je proto zakázáno. Hrozí nebezpečí úrazu.

**Pozor:**

Stroj musí být chráněn proti neoprávněnému použití. Vždy proto vytáhněte klíček, když od stroje odcházíte, nebo stroj uložte do uzamčené místnosti.

**Pozor:**

Stroj je nutné skladovat a provozovat pouze v suchém a bezprašném prostředí při teplotách od +10 do +35 stupňů Celsia.

**Pozor:**

Opravy mechanických a elektrických součástí stroje smí provádět pouze autorizovaní kvalifikovaní pracovníci, kteří jsou důkladně seznámeni se všemi relevantními bezpečnostními předpisy.

**Pozor:**

Je povoleno používat pouze nástroje (kartáče, pady apod.), které jsou v tomto návodu k obsluze definovány jako příslušenství nebo vám je doporučil konzultant TASKI. Ostatní nástroje mohou negativně ovlivnit bezpečnost a funkci stroje.

**Pozor:**

Je nutné důsledně dodržovat národní předpisy na ochranu osob a ochranu před úrazy a také pokyny výrobce k používání čisticích prostředků.

**Pozor:**

V případě, že ze stroje vystupuje pěna nebo kapalina, okamžitě vypněte sací jednotku!

**Pozor:**

Tento stroj lze provozovat pouze s vhodnými bateriemi a s testovanými nabíječkami.

**Pozor:**

Stroje a zařízení společnosti TASKI jsou navrženy tak, aby v souladu se současným stavem znalostí mohlo být vyloučeno zdravotní riziko v důsledku emisí hluku nebo vibrací.

Viz technické údaje na straně 28.

Čisticí prostředky**Upozornění:**

Stroje TASKI jsou navrženy tak, aby se s čisticími prostředky TASKI dosáhlo optimálních výsledků čištění.

Jiné čisticí prostředky mohou způsobit provozní poruchy a poškození stroje nebo pracovního prostředí.

Z tohoto důvodu doporučujeme používat výhradně čisticí prostředky značky TASKI. Na poruchy, které vznikly v důsledku používání nesprávných čisticích prostředků, se nevztahuje záruka.

Chcete-li získat více informací, obraťte se prosím na svého servisního partnera TASKI.

Rozšířená dokumentace**Upozornění:**

Schéma elektrického zapojení tohoto stroje najdete v seznamu náhradních dílů.

Chcete-li získat další informace, kontaktujte zákaznický servis.

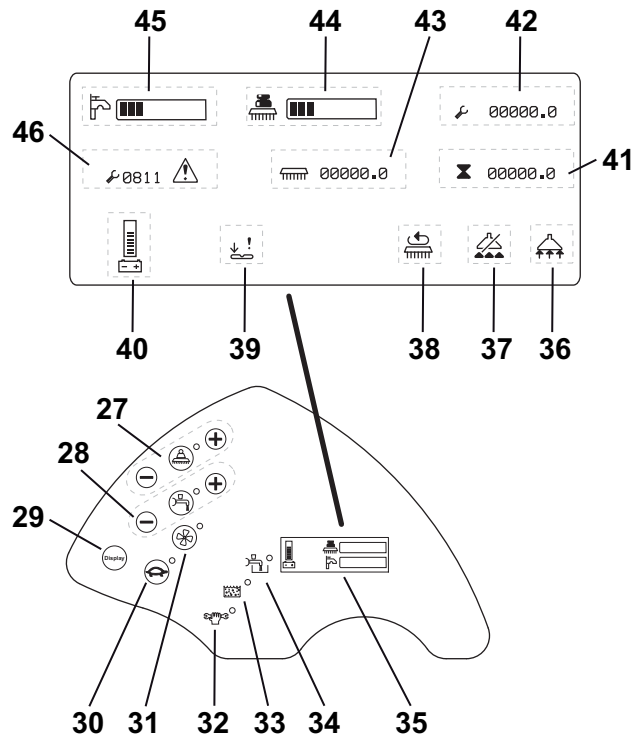
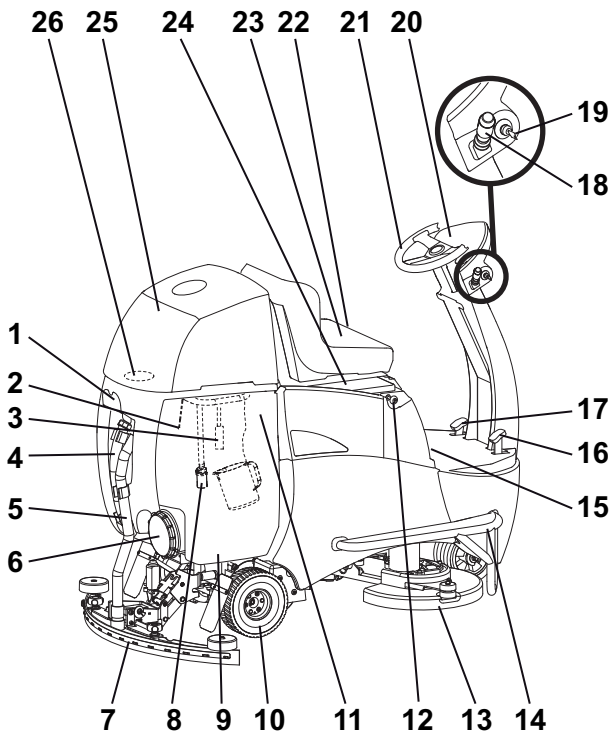

- 1 Držák lišty/hadice
- 2 Sonda (naplnění sběrné nádrže)
- 3 Volitelně: Recyklační filtr
- 4 Hadice pro znečištěnou vodu
- 5 Sací hadice
- 6 Kryt nádrže
- 7 Sací lišta
- 8 Nasávací filtr
- 9 Sběrná nádrž
- 10 Zadní hnací řízené kolo
- 11 Nádrž na čistou vodu (membránový vak) s dávkovací odměrkou
- 12 Odpojovací zásuvka baterie
- 13 Kartáčovací jednotka
- 14 Ochranný profil
- 15 Parkovací brzda
- 16 Pedál jízdy
- 17 Pedál brzdy
- 18 Páka směru jízdy vpřed nebo vzad a klakson
- 19 Spínač s klíčem
- 20 Ovládací pult
- 21 Volant
- 22 Nastavení sedadla řidiče
- 23 Sedadlo řidiče s bezpečnostním spínačem
- 24 Kryt baterie (hlavní pojistka a zástrčka baterie)
- 25 Kryt nádrže
- 26 Sací filtr
- 27 Tlačítko Pohon nástroje (ZAP/VYP), přítlak na kartáč (+/-)
- 28 Tlačítko Přívod čisticího prostředku (ZAP/VYP), množství (+/-)
- 29 Tlačítko Displej
- 30 Tlačítko Pomalá jízda (ZAP/VYP)
- 31 Tlačítko Sací jednotka (ZAP/VYP)
- 32 Servisní kontrolka
- 33 Kontrolka Plná sběrná nádrž
- 34 Kontrolka nedostatku čisticího prostředku
- 35 Kontrolka displeje při zapnutí
- 36 Sací jednotka ZAP
- 37 Sací jednotka VYP (sběrná nádrž je plná)

- 38 Kartáčovací jednotka ZAP
- 39 Porucha pedálu jízdy
- 40 Kontrolka Stav baterie
- 41 Hodiny celkem
- 42 Hodiny Servis
- 43 Hodiny Kartáčovací jednotka
- 44 Přítlak na kartáč (ZAP/VYP)
- 45 Čisticí prostředek (ZAP/VYP)
- 46 Kód chyby

Baterie

Povolené baterie

Pro provoz tohoto stroje jsou nutné trakční baterie (v žádném případě nepoužívejte startovací nebo přístrojové baterie). Doporučené jsou čistě trakční baterie. Pouze tyto baterie jsou zárukou dlouhé životnosti.

Trakční baterie jsou vyráběny jako otevřené (mokré) baterie nebo jako bezúdržbové (VRLA) baterie (gelové a AGM). Stroj musí být vhodným způsobem nastaven pro příslušný typ konstrukce a výrobce baterie.

Každá baterie nabízí jinou dobu životnosti a různé výkonové charakteristiky.

Po instalaci baterií nebo při změně typu či výrobce baterie a před uvedením do provozu je nutné stroj naprogramovat.

Nesprávné nastavení může vést k předčasnému stárnutí baterií.

Bezpečnostní opatření při manipulaci s bateriemi



- Baterie obsahují kyselinu. Při údržbě, instalaci nebo vyjímání sady mokřých baterií je nutné používat ochranné brýle!



- Při vniknutí kyseliny do očí nebo při potřísnění pokožky vyplachujte velkým množstvím čisté vody. Poté neprodleně vyhledejte lékařskou pomoc. Oděv vyperte ve vodě!



- Při nabíjení baterií vzniká výbušný plyn. Bezpodmínečně zabraňte kontaktu s otevřeným ohněm nebo žhavicími předměty!



- Nekuřte!



- Nebezpečí poleptání!



- Pozor! Póly baterií jsou neustále pod napětím, na baterie proto nepokládejte žádné předměty!



Pozor:

Udržujte baterie v suchu a čistotě. Unikající kyselinu nebo vodu (mokré baterie) okamžitě setřete.

Používejte přitom ochranné rukavice.



Pozor:

Montáž a instalaci baterií podle schématu zapojení smí provádět pouze servisní střediska akreditovaná společností Diversy nebo kvalifikovaní pracovníci. Chyby v montáži a připojení mohou mít za následek těžká zranění, výbuch nebo rozsáhlá poškození stroje a jeho okolí.



Pozor:

Dodržujte navíc provozní předpisy výrobce baterií.



Pozor:

Při nabíjení baterií je nutné zajistit dostatečné větrání.



Pozor:

Před zahájením údržby baterií je nutné baterie odpojit od stroje!

Schéma připojení baterií

Baterie 6 V

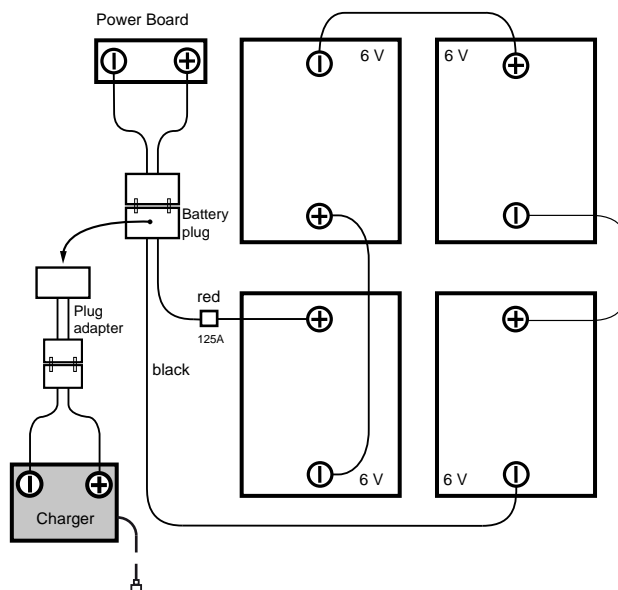

Baterie 12 V

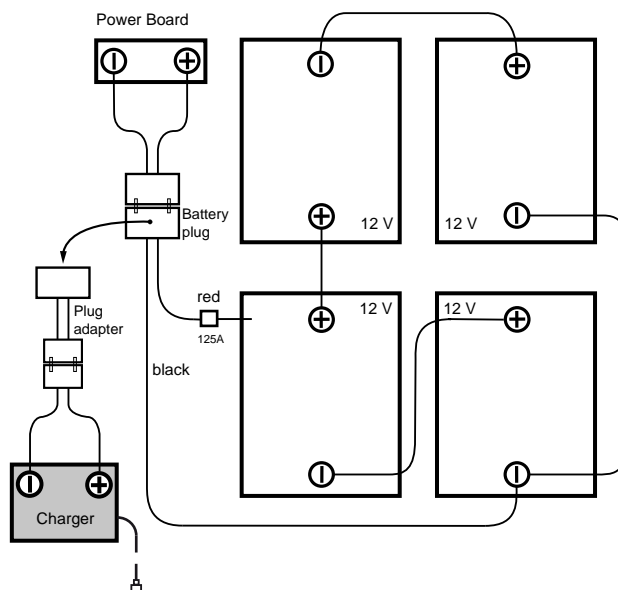

Postup nabíjení pomocí externí nabíječky baterií

Každý typ baterie a/nebo výrobce baterií vyžaduje jinou nabíjecí charakteristiku.



Pozor:

Nesprávná nabíjecí charakteristika nebo použití nevhodné nabíječky vede k předčasnému selhání nebo k rychlému zničení baterií.

Palubní nabíječky, které jsou volitelně k dispozici, jsou přizpůsobeny velikosti baterií a mají několik nabíjecích křivek, jež jsou nastaveny z výroby nebo mohou být pracovníky servisu TASKI nastaveny pro doporučené baterie. Tento předpis platí rovněž při používání stacionárních (externích) nabíječek.



Pozor:

Neustálé krátkodobé používání, po kterém vždy následuje dobíjení, může baterie trvale poškodit. Pravidlo: Před nabíjením by měl proběhnout minimální odběr asi 20 % dostupné kapacity.



Pozor:

Pro dosažení maximální možné životnosti musí trakční baterie projít 2x týdně kompletním nabíjecím cyklem (12–16 hodin).



Pozor:

Před delším odstavením stroje musí baterie projít kompletním nabíjecím cyklem. Poté se nabíječka odpojí od stroje i ze sítě. Baterie se časem vybijí. Podle typu musí být po 3–6 měsících znovu nabitý. Před opětovným uvedením do provozu by baterie měly opět projít kompletním nabíjecím cyklem.

Proces nabíjení

- Připojte externí nabíječku baterií do odpojovací zástrčky baterií stroje.



Pozor:

Pro zajištění dobrého elektrického kontaktu dbejte na to, aby byl konektor zasunutý až na doraz.



Upozornění:

V průběhu nabíjení jsou vypnuty všechny funkce stroje.

Po ukončení procesu nabíjení



Pozor:

Vypněte nabíječku ještě předtím, než ji odpojíte od baterií (pouze pro externí nabíječky).

Při odpojování zapnuté nabíječky může dojít k výbuchu ve schránce pro baterie.

- Uložte hlavní přívodní kabel u (volitelných) palubních nabíječek do předem vyhrazeného prostoru.
- Nabíjecí kabel musí být uložený v suchu a chráněný před poškozením.



Pozor:

Nabíjecím kabelem protéká velký proud. V případě známků poškození konektoru, kabelu nebo připojení ke stroji se nabíječka nesmí používat.

Údržba a péče o otevřené (mokrě) baterie



Upozornění:

Péče o bezúdržbové baterie se omezuje na dodržování správného postupu při nabíjení.

Otevření prostoru pro baterie za účelem údržby

- Stroj musí být vypnutý.

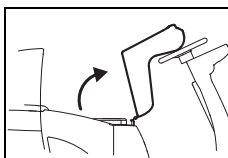

- Vyklopte sedadlo řidiče opatrně dopředu, až se ocitne na volantu.

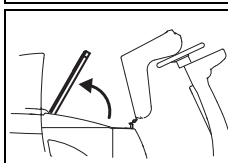

- Ze schránky na baterie sejměte kryt.



Upozornění:

Po dokončení údržby opět nasadte kryt schránky na baterie a sklopte sedadlo řidiče zpět do původní polohy.

Před uvedením do provozu

Parkovací brzda

Zablokování

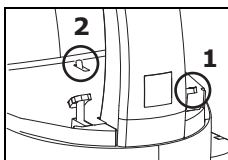

- Nejprve stiskněte pedál brzdy (1) a poté parkovací brzdu (2) směrem dolů.

Pedál brzdy pusťte, stroj je zablokovaný.

Odblokování:

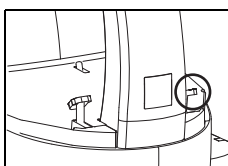

- Stiskněte pedál brzdy zcela dolů. *Stroj se odblokuje.*

Nastavení sedadla řidiče

- Vytáhněte klíč a aktivujte parkovací brzdu (strana 21).

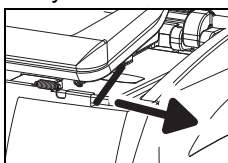

- Uvolněte aretaci na levé straně sedadla řidiče a posuňte sedadlo do požadované polohy.
- Aretaci pusťte, aby sedadlo řidiče zacvaklo v nastavené poloze.

Zkontrolujte aretaci sedadla řidiče!

- Odblokujte parkovací brzdu (viz strana 21).

Posunovací jízda

Směr jízdy a rychlost ovládejte pomocí volantu a pedálu jízdy. Rychlost lze regulovat plynule.

- Odblokujte parkovací brzdu.
- Zapněte stroj (spínač s klíčem).

Rozsvítí se kontrolka.

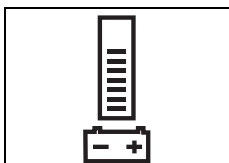

Kontrolka stavu baterie vám signalizuje připravenost stroje (v případě poruchy viz strana 27).

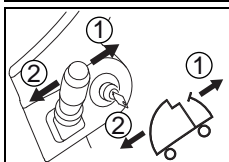

- Pomocí páky směru jízdy zadejte požadovaný směr ([1] vpřed / [2] vzad).

- Dojeďte se strojem až do cíle a poté pusťte pedál jízdy.

Použití nástroje

Před použitím zkontrolujte:

- zda kartáček není pod červenou značkou (svazek štětín), nebo zda délka štětín není menší než 1 cm,
- pad z hlediska opotřebení a čistoty.



Pozor:

Nepoužívejte kartáče v případě, že jsou výrazně opotřebené. Mez opotřebení je indikována délkou červeného svazku štětín. Nepoužívejte žádné opotřebené nebo znečištěné pady. Používejte pouze originální nástroje TASKI. Nerespektování těchto pokynů může mít za následek nedostatečné výsledky čištění nebo poškození podlahy.

- Vytáhněte klíč a aktivujte parkovací brzdu.

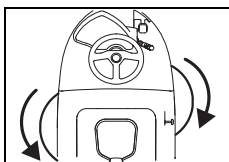

- Nástroj vyzvedněte ke spojce.
- Zatočte levý nástroj proti směru hodinových ručiček a pravý nástroj ve směru hodinových ručiček do spojky nástroje.

Nástroj se upne do spojky.

Montáž sací lišty

- Vytáhněte klíč a aktivujte parkovací brzdu.

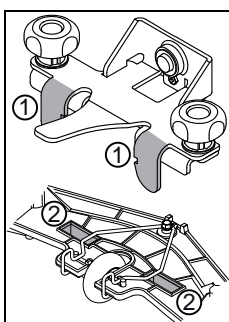

- Držte sací lištu oběma rukama a umístěte ji tak, aby jazyky na držáku lišty (1) zapadly do výřezů v liště (2).

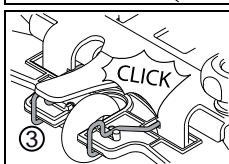

- Zatlačte sací lištu nahoru, abyste uslyšeli zacvaknutí aretačního prvku (3).

- Nasadte obě sací hadice na hrdla sací lišty.

Plnění nádrže na čistou vodu



Pozor:

Maximální přípustná teplota vody činí 60 °C / 140 °F.

Společnost Diversey doporučuje používat studenou vodu, protože horká voda se při kontaktu s podlahou okamžitě ochladí, a nepřináší tedy žádné výhody.

- Vytáhněte klíč a aktivujte parkovací brzdu.
- Vyklopte sedadlo řidiče dopředu a otevřete kryt nádrže.
- Vyměňte z nádrže na čistou vodu (z nádrže s fólií na čistou vodu) dávkovací odměrku.

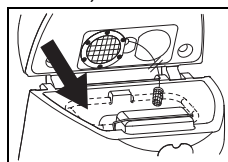

- Naplňte nádrž na čistou vodu (nádrž s fólií na čistou vodu) vodou.

Značka znázorňuje maximální přípustnou hladinu naplnění.

Dávkování



Pozor:

Při manipulaci s chemickými produkty je nutné používat rukavice, ochranné brýle a odpovídající (ochranný) pracovní oděv!



Upozornění:

Používejte pouze chemické produkty doporučené společností Diversey a bezpodmínečně dodržujte pokyny k produktu.



Pozor:

Při použití nevhodných produktů (např. produktů s přísadami obsahujícími chlor nebo kyseliny) může dojít k poškození nebo zničení stroje.

Příklady dávkování:

Informace na balení produktu	Objem nádrže	Množství produktu na náplň nádrže	
0,5 %	50 ml na 10 l vody	92 l	0,46 l
1 %	100 ml na 10 l vody	92 l	0,92 l
2 %	200 ml na 10 l vody	92 l	1,84 l
3 %	300 ml na 10 l vody	92 l	2,76 l

- Naplňte dávkovací odměrku vhodným produktem a vyklopte její obsah do nádrže na čistou vodu (nádrže s fólií na čistou vodu). Tento postup opakujte tak dlouho, dokud nedosáhnete požadované hodnoty dávkování.
- Po ukončení dávkování zůstane dávkovací odměrka v nádrži s fólií na čistou vodu.



Upozornění:

TASKI nabízí volitelně možnost automatického dávkování. Toto automatické dávkování je možné nainstalovat i dodatečně. Obráťte se prosím na vašeho zástupce zákaznického servisu.

Příprava před zahájením úklidu



Pozor:

Z čištěného povrchu odstraňte případné předměty (dřevěné, kovové součásti atd.). *Předměty by mohly být vymrštěny rotujícím nástrojem a přitom způsobit škody na osobách a prostředí.*

Zahájení práce



Pozor:

Při práci s tímto strojem je nutné stále používat pevnou a bezpečnou obuv a vhodný pracovní oděv!



Upozornění:

Během provozu ponechte vždy obě ruce na volantu, aby byla zaručena bezpečná obsluha stroje.



Pozor:

Nejprve se se strojem seznámte a první zkušební jízdy proveďte ve volném prostoru!

- Posad'te se na sedadlo řidiče.
- Zapněte stroj (spínač s klíčem).
- Krátce se rozsvítí kontrolka.*
- Odblokujte parkovací brzdu.

Ruční spuštění programu



Upozornění:

Poslední použití čistící program zůstává uložený.

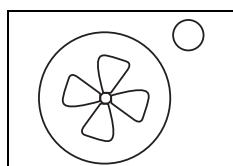

- Stiskněte tlačítko Sací jednotka ZAP/VYP. *Rozsvítí se kontrolka, spustí se sací motor a sací lišta se automaticky spustí do pracovní polohy.*

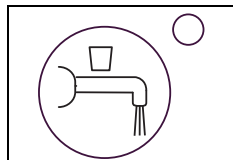

- Stiskněte tlačítko Přívod čistícího prostředku ZAP./VYP. *Rozsvítí se kontrolka. Přívod čistícího prostředku se zapne, až budou nástroje rotovat.*

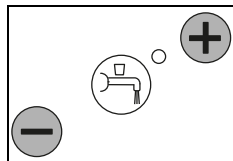

- Stisknutím tlačítek +/- zvolte požadovaný stupeň dávkování 1–7.



Upozornění:

Z důvodu ochrany životního prostředí byste měli zvolit nejnižší stupeň, který je pro dobrý výsledek čištění dostačující.

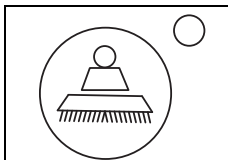

- Stiskněte tlačítko Pohon nástroje ZAP/VYP. *Rozsvítí se kontrolka, kartáčovací jednotka sjede dolů.*

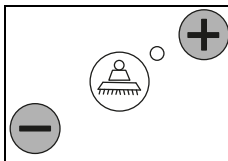

- Zvolte požadovaný přitlak nástroje stisknutím tlačítek +/- ve stupních 1 až 4.



Upozornění:

Vybírejte a volte vždy nejnižší stupeň, který je pro dobrý čistící výsledek dostačující. Tím optimalizujete spotřebu elektrické energie a šetříte stroj.

Zahájení čištění

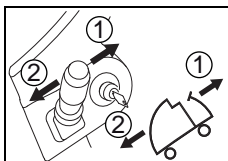

- Pomocí páky směru jízdy zadejte požadovaný směr ([1] vpřed / [2] vzad).

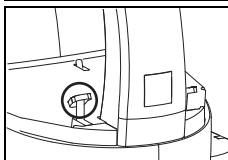

- Sešlápnutím pedálu jízdy se zapnutý stroj s pracovníkem obsluhy na sedadle řidiče rozjede. Pokud je provedena tato volba, spustí se kartáčovací jednotka a otevře se přívod čistícího prostředku.

Rychlost jízdy se reguluje polohou pedálu jízdy.



Pozor:

Při práci v přestavovaných a úzkých úsecích se musí stisknout tlačítko Pomalá jízda ZAP/VYP. (Kontrolka svítí.) Tím se sníží maximální pracovní rychlost a minimalizuje se riziko nehody.

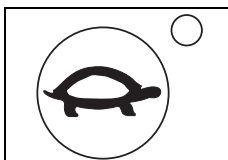

- Po dalším stisknutí tlačítka se toto omezení zruší a kontrolka zhasne.

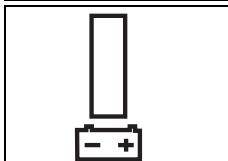

- Pokud se nerozsvítí žádné dílky kontrolky stavu baterie, zajed'te s úklidovým čistícím strojem k nabíječce baterií.

Kapacita baterie – konec připravenosti k provozu



Upozornění:

Kontrolka stavu baterie poskytuje informace o zbývající době provozu.

Pokud se nerozsvítí žádné dílky kontrolky stavu baterie:

- po 10 minutách se kartáčovací jednotka a sací lišta zvednou ze země,
- po 10 sekundách se vypne sací jednotka,
- máte ještě 10 minut času na jízdu k nabíječce, než se stroj vypne.

Recyklační režim (volitelně)



Pozor:

Recyklační režim není přípustný pro podmínky vysokých hygienických nároků (např. nemocnice, potravinářské provozy, kuchyně atd.).

Recyklační režim se doporučuje pouze v případě lehkého až středního znečištění.

- Vytáhněte klíč a aktivujte parkovací brzdu.
- Vyklopte sedadlo řidiče dopředu a otevřete kryt nádrže.
- Vytáhněte recyklační filtr z nádrže na čistou vodu (z nádrže s fólií na čistou vodu).
- Nasadte recyklační filtr do sběrné nádrže.



Pozor:

Maximální přípustná teplota vody činí 60 °C / 140 °F.

Postupy čištění

Přímý pracovní postup:

Čištění a vysávání v jednom pracovním kroku.

Nepřímý pracovní postup:

Použití čisticího prostředku, čištění a vysávání v několika pracovních krocích.



Upozornění:

Za určitých okolností a při zvláštní kombinaci podlahové krytiny / znečištění a čisticího prostředku může být nepříznivě ovlivněno vedení stroje.

Volitelná kola mohou zlepšit trakci stroje na podlaze. Obrat'te se prosím na svého zákaznického poradce TASKI.

Doplňování čisticího prostředku



Pozor:

Při práci bez čisticího prostředku může dojít k poškození podlahy.

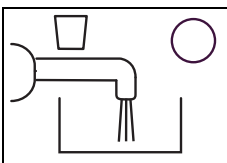

- Když se rozsvítí kontrolka nedostatku čisticího prostředku, zazní signální tón.

- Stroj vypněte (spínačem s klíčem) a aktivujte parkovací brzdu.
- Naplňte nádrž na čistou vodu (nádrž s fólií na čistou vodu) vodou, viz strana 22.

Upozornění:



Když je nádrž na čistou vodu (nádrž s fólií na čistou vodu) naplněná, svítí kontrolka nedostatku čisticího prostředku dál.

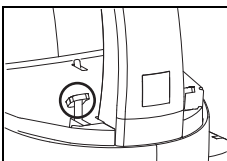

- Kontrolka nedostatku čisticího prostředku zhasne cca 5 sekund po stisknutí pedálu jízdy.

Vyprázdnění znečištěné vody

Kontrolka Plná sběrná nádrž:

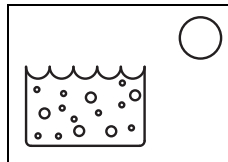

- Pokud se rozsvítí kontrolka indukující plnou sběrnou nádrž, program čištění se přeruší, sací lišta se zvedne a sací jednotka se vypne.

- Vyprázdněte sběrnou nádrž, viz strana 25.



Upozornění:

Při tvorbě pěny v nádrži se rovněž rozsvítí kontrolka Sběrná nádrž.

Ukončení práce

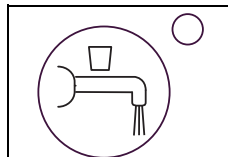

- Stiskněte tlačítko Čisticí prostředek ZAP/VYP.

Zastaví se přívod čisticího prostředku.

- Ujeďte několik dalších metrů, aby se mohly nástroje ještě krátkou dobu otáčet, tím zabráníte „dokapávání“.

Je to obzvlášť důležité u kontaktních padů TASKI!

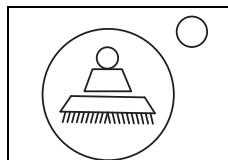

- Stiskněte tlačítko Pohon nástroje ZAP/VYP.

Kartáčovací jednotka se zastaví a zvedne.

- Popojedte ještě několik metrů, aby se nasála zbývající znečištěná voda.

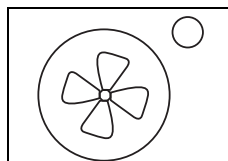

- Stiskněte tlačítko Sací jednotka ZAP/VYP.

Sací lišta se automaticky zvedne.

Sací motor bude ještě asi 10 sekund dobíhat.

Sejmutí a vyčištění sací lišty

- Vytáhněte klíč a aktivujte parkovací brzdu.

- Sejměte obě sací hadice z hrdel sací lišty.

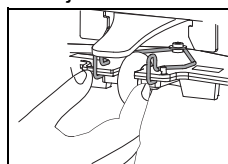

- Stiskněte k sobě aretační třmeny. Tím odblokujete sací lištu a můžete ji vyjmout z držáku lišty.

- Vyčistěte sací lištu kartáčkem pod tekoucí vodou.
- Zavěste sací lištu na držák lišty/hadice.



Upozornění:

Pouze vyčištěné a neporušené lamely dosahují optimálního výsledku vysávání!

Vyprázdnění a vyčištění sběrné nádrže a nádrže na pitnou vodu (nádrže s fólií na čistou vodu)



Upozornění:

Likvidace znečištěné vody nebo čistícího prostředku musí probíhat v souladu s národními předpisy.



Upozornění:

Při vyprazdňování sběrné nádrže dodržujte předpisy výrobce čistícího prostředku o používání osobních ochranných pomůcek.

- Vytáhněte klíč a aktivujte parkovací brzdu.

Postupujte takto:

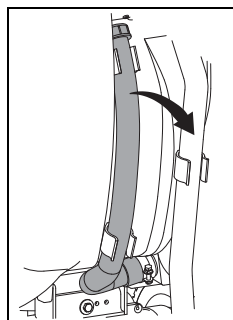

- Sejměte z držáku odváděcí hadici sběrné nádrže.
- Držte hadici ve výši okraje nádrže otvorem nahoru. Otevřete červený kryt, konec hadice pomalu přiblížte k výtoku a vyprázdněte sběrnou nádrž.

- Zvedněte nádrž na čistou vodu (nádrž s fólií na čistou vodu), položte ji do nejnižšího místa sběrné nádrže a vyprázdněte ji.
- Vyměňte prázdnou nádrž na čistou vodu (nádrž s fólií na čistou vodu) ze sběrné nádrže a důkladně ji vypláchněte čistou vodou.
- Důkladně vypláchněte sběrnou nádrž čistou vodou.

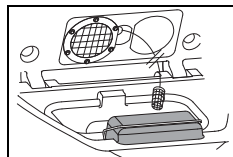

- Vyměňte filtr na pevné částice (žlutý), vyprázdněte jej a důkladně jej vypláchněte pod tekoucí vodou.

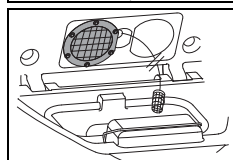

- Vyměňte sací filtr (žlutý) a odstraňte nečistotu hadříkem nebo měkkým kartáčem.

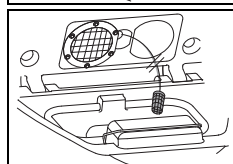

- Vyměňte nasávací filtr a odstraňte nečistotu hadříkem nebo měkkým kartáčem.



Pozor:

Ucpaný sací filtr může snižovat sací výkon.

Ucpaný nasávací filtr může snižovat množství čistícího prostředku.

- Namontujte síťový filtr (žlutý), nádrž na čistou vodu (nádrž s fólií na čistou vodu), sací filtr a nasávací filtr zpět.
- Vložte odváděcí hadici zpět do držáku.

Čerpadlo na znečištěnou vodu (volitelné)

- Stroj musí být zapnutý.

Vyprázdnění ve vysokých polohách:

- Zasuňte vyprazdňovací hadici do odtoku nebo do kbelíku.
- Stiskněte tlačítko Čerpadlo na znečištěnou vodu.



Upozornění:

Sběrná nádrž se vyprázdní jen po úroveň výstupní trubky.

Vyjmutí a vyčištění nástroje



Upozornění:

Nástroj vyčistěte vždy po dokončení úklidových prací.

- Stroj musí být vypnutý.

- Vytáhněte klíč a aktivujte parkovací brzdu.
- Nástroj lehce nadzvedněte.

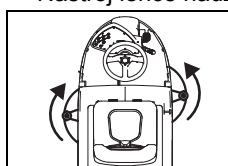

- Vytočte levý nástroj z nástrojové spojky otáčením ve směru hodinových ručiček a pravý nástroj otáčením proti směru hodinových ručiček.

- Vyčistěte nástroje pod tekoucí vodou.

Čištění stroje



Pozor:

Stroj nikdy nečistěte vysokotlakým čističem nebo proudem vody.

Voda, která by tak do stroje vnikla, by mohla způsobit závažné poškození mechanických a elektrických součástí.

- Otřete stroj vlhkým hadrem.

Uskladnění/parkování stroje (mimo provoz)



Upozornění:

Stroj musí být vypnutý a musí být vyjmutý klíček.



Upozornění:

Stroj musí být uložený se zvednutou sací lištou, zvednutými nástroji a s otevřeným krytem nádrže. Díky tomu může nádrž vyschnout.

Lze tak zabránit vzniku plísní a nepříjemného zápachu.



Pozor:

Nikdy neskladujte stroj s vybitými bateriemi. Došlo by k jejich neopravitelnému poškození.

Servis, údržba a péče

Údržba stroje je předpokladem pro jeho bezchybnou funkci a dlouhou životnost.



Pozor:

Je nutné používat výhradně originální díly TASKI. V opačném případě zanikají veškeré nároky na záruku!

Vysvětlení symbolů:

◇ = po každém úklidu, ◇◇ = každý týden,

◇◇◇ = každý měsíc, ⊗ = kontrolka Servis

Činnost	◇	◇◇	◇◇◇	⊗	Strana
Nabíjení baterií	•				21
Doplnění destilované vody (mokrý baterie). Respektujte kontrolní brožuru výrobce baterií!		•			21
Vyprázdnění a vyčištění sběrné nádrže a nádrže na čistou vodu	•				25
Čištění recyklačního filtru (volitelně)	•				
Kontrola znečištění a čištění nasávacího filtru a sacího filtru	•				
Čištění všech žlutě označených součástí	•				
Čištění nástrojů	•				25
Čištění sací lišty, kontrola opotřebení lamel a v případě potřeby jejich výměna	•				24
Vyčištění stroje vlhkým hadříkem	•				25
Vyčištění sondy (naplnění sběrné nádrže) a kontrola funkčnosti	•				
Čištění těsnění krytu nádrže a kontrola trhlin, v případě potřeby výměna	•				
Provedení programu údržby a servisu servisním technikem společnosti Diversy				•	

Servisní intervaly

Stroje TASKI jsou velmi kvalitní zařízení, která byla testována ve výrobě a autorizovanými kontrolory z hlediska bezpečnosti osob. Elektrické a mechanické komponenty podléhají po delší době používání opotřebení a procesu stárnutí.



- Pro zajištění provozní bezpečnosti a připravenosti stroje k provozu musí být prováděn jeho servis, a to při rozsvícení servisní kontrolky (tovární nastavení – 650 pracovních hodin) nebo alespoň jednou ročně.

Servisní střediska

Pokud nás kontaktujete z důvodu provozní poruchy nebo pro objednání dílů, uvádějte vždy typové označení a číslo stroje.

Tyto údaje najdete na typovém štítku svého stroje. Na poslední straně tohoto návodu k použití je uvedena adresa vašeho nejbližšího servisního partnera TASKI.

Výměna lamel

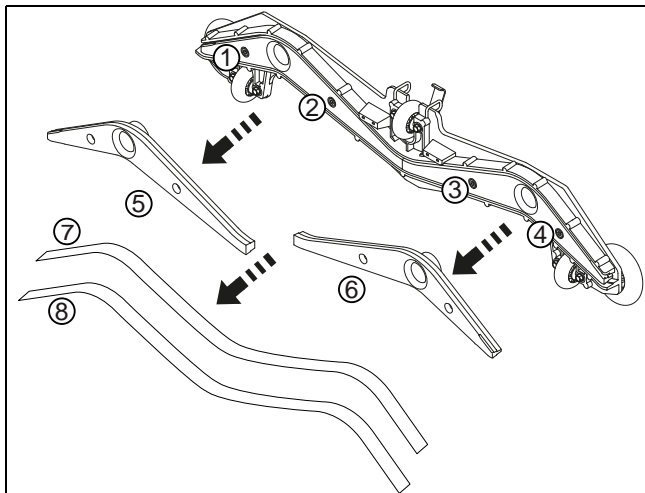

- Vyšroubujte čtyři šrouby s vnitřním šestihranem (1, 2, 3, 4).
- Oddělte těleso sací lišty od jádra lišty (5, 6).
- Vyjměte lamely (7, 8).
- Vyčistěte těleso sací lišty a dvě jádra lišty pod tekoucí vodou.
- „Obrácené“ nebo nové lamely namontujte na jádro lišty.
- Zasuňte jádro lišty zpět do tělesa sací lišty.
- Opět zašroubujte čtyři šrouby s vnitřním šestihranem.

Porucha	Možná příčina	Odstranění poruchy	Strana
Stroj nefunguje, nelze ho zapnout.	Stroj je vypnutý.	• Otočte klíčem.	19
	Je stisknutý nouzový vypínač	• Připojte konektor baterie do stroje.	19
	Vadná hlavní pojistka	• Zkontrolujte/vyměňte pojistku. • Kontaktujte svého servisního partnera.	
	Na displeji se zobrazuje chybový kód	• Kontaktujte svého servisního partnera.	
	Je aktivován imobilizér nebo došlo k chybě řízení	• Posadte se na sedadlo řidiče	
	Při zapnutí byl sešlápnut pedál jízdy	• Uvolněte pedál jízdy a zopakujte zapnutí stroje pomocí ZAP.	
	Parkovací brzda je aktivována.	• Odblokujte parkovací brzdu.	21
	Vybité nebo vadné baterie, vadná nabíječka	• Nabijte baterii. • Kontaktujte svého servisního partnera.	21
	Vadná baterie	• Kontaktujte svého servisního partnera.	
Kartáčovací jednotku nebo sací jednotku nelze vypnout.	Chyba elektroniky nebo panelu obsluhy.	• Stroj odpojte pomocí odpojovací zásuvky baterie. • Kontaktujte svého servisního partnera.	
Kartáč se neotáčí.	Je vypnutý pohon kartáče.	• Stiskněte tlačítko Kartáč.	21
	Vadná hlavní pojistka	• Vyměňte pojistku.	
	Motor se otáčí, nástroj se neotáčí.	• Přetržený hnací řemen • Kontaktujte svého servisního partnera.	
Špatný sací výkon Podlaha zůstává mokrá. Znečištěná voda není nasávána.	Není zapnuta sací jednotka.	• Stiskněte tlačítko Sací jednotka.	19
	Není nasazena sací hadice.	• Nasadte sací hadici.	22
	Sací lišta není na zemi.	• Zkontrolujte funkčnost zavěšení sací lišty.	22
	Lamely jsou opotřebené.	• Vyměňte lamely.	26
	Ucpaná hadice nebo lišta (např. kousky dřeva, zbytky tkaniny)	• Odstraňte cizí tělesa.	
	Ucpaný sací filtr.	• Odstraňte cizí tělesa.	19
	Kontrolka sací jednotky svítí, ale vysavač nefunguje	• Zkontrolujte pojistku, v případě potřeby ji vyměňte • Pokud je pojistka v pořádku, kontaktujte servisního partnera	22
Sací jednotka se vypíná.	Sběrná nádrž je plná.	• Vyprázdněte sběrnou nádrž. • Zkontrolujte monitorování baterií. • Zkontrolujte pojistky.	25
	Sběrná nádrž je znečištěná	• Zkontrolujte a v případě potřeby vyčistěte.	25

Porucha	Možná příčina	Odstranění poruchy	Strana
Nedostatečný výstup čisticího prostředku.	Nádrž čisticího prostředku je prázdná.	• Zkontrolujte nádrž čisticího prostředku.	24
	Čisticí prostředek je nastaven na příliš malé množství.	• Nastavte množství čisticího prostředku pomocí tlačítek +/-	19
	Je vypnuté tlačítko čisticího prostředku.	• Stiskněte tlačítko čisticího prostředku.	19
	Nasávací filtr	• Vyčistěte	

Technické údaje

Stroj	2500	
Pracovní šířka	70	cm
Šířka sací lišty	95	cm
Rozměry (D x Š x V)	169 x 78 x 137	cm
Maximální hmotnost stroje připraveného k provozu	560	kg
Jmenovité napětí	24 V	DC
Jmenovitý výkon, nominální	2 000	W
Nádrž na čistou vodu, nominální $\pm 5\%$	92	l

Zjištěné hodnoty podle IEC 60335-2-72		
Hmotnost stroje s bateriemi (přepravní hmotnost)	468	kg
Hladina akustického tlaku LpA	67	dB (A)
Nejistota KpA	2,5	dB (A)
Celková hodnota vibrací	<2,5	m/s ²
Nejistota K	0,25	m/s ²
Ochrana proti rozstříku vody	IPX3	
Třída ochrany	III	

Příslušenství

Č.	Výrobek	
8501120	Hnací kotouč 35 cm	2x
8501080	Kartáč, nylon 35 cm	2x
8501060	Kartáč na čistou betonovou podlahu 35 cm	2x
8502750	Abrazivní kartáč 35 cm	2x
8502830	Plnicí hadice s univerzální vodovodní přípojkou	x
7508029	Odvodňovací čerpadlo	x
	Různé druhy padů (polyesterový hnědý, modrý, červený a kontaktní pad)	x

Chybové kódy

Chybové kódy se zobrazují na displeji.



Upozornění:

Při každém zobrazení chybového kódu vypněte stroj a opět jej zapněte. Vypnutím a zapnutím je možné zrušit případný nesprávně zobrazený chybový kód.

Přeprava



Pozor:

Tento stroj smí být zvedán pouze s pomocnými prostředky (např. zvedací plošina, najížděcí rampa atd.)!



Upozornění:

Stroj přepravujte ve svislé poloze.



Upozornění:

Zajistěte, aby byl stroj v přepravním vozidle pevně ukotvený a zabezpečený.

Likvidace



Upozornění:

Stroj a příslušenství je po jejich vyřazení nutné odvézt k odborné likvidaci provedené v souladu s místními předpisy. Servisní partner společnosti Diversey vám v případě potřeby poskytne odpovídající informace.

Baterie



Pozor:

Před odbornou likvidací stroje je třeba vyjmout baterie.

Použité baterie musí být ekologicky zlikvidovány v souladu se směrnicemi EU 2006/66/ES nebo příslušnými národními předpisy.

Oversættelse af den originale Brugervejledning

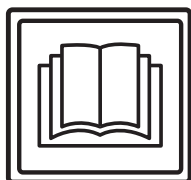

FORSIGTIG!

Læs betjeningsvejledningen og sikkerhedsanvisningerne grundigt igennem, inden du bruger maskinen første gang.

Opbevar betjeningsvejledningen et sted, hvor du let kan få adgang til den, hvis du får brug for at læse i den på et senere tidspunkt.

Symbolforklaring



Fare:

Markerer vigtige oplysninger, som du skal være opmærksom på. Hvis du ikke er det, kan det medføre personskader og omfattende materielle skader!



Vigtigt:

Markerer vigtige oplysninger, som du skal være opmærksom på. Hvis du ikke er det, kan det medføre funktionsfejl og materielle skader!



Bemærk!

Markerer vigtige oplysninger om, hvordan du bruger maskinen mest økonomisk. Hvis du ikke er opmærksom på disse, kan det medføre funktionsfejl!

• Markerer desuden arbejdsstrin, som skal udføres i en bestemt rækkefølge.

Indhold

Sikkerhedsanvisninger	30
Rengøringsmidler	31
Yderligere dokumentation	31
Oversigt over maskinens opbygning	32
Batterier	33
Før idrifttagning	34
Arbejdsstart	36
Afslutning af arbejdet	37
Service, vedligeholdelse og pleje	39
Funktionsfejl	40
Tekniske specifikationer	41
Tilbehør	41
Fejlkoder	42
Transport	42
Bortskaffelse	42

Korrekt anvendelse

Maskinerne er beregnet til erhvervmæssig anvendelse (f.eks. på hoteller, skoler, hospitaler, fabrikker, indkøbscentre, sportshaller o.lign.). De skal bruges til vådrengøring af hårde gulve, hvor denne driftsvejledning skal overholdes nøje. Maskinerne er udelukkende beregnet til indendørs brug.



Vigtigt:

Maskinen må ikke bruges til polering, oliering, voksning, rengøring af tæpper og støvsugning. Vådrengøring af parket- og laminatgulve med denne maskine sker på egen risiko.



Fare:

Hvis der foretages ændringer på denne maskine, som ikke er godkendt af Diversey, er sikkerhedsmærkerne og CE-mærkningen for denne maskine ikke længere gyldige. Hvis maskinen bruges til andre formål end dem, den er beregnet til, kan det medføre skader på personer, maskinen og de umiddelbare omgivelser. I sådanne tilfælde bortfalder ethvert garanti- og erstatningskrav.

Sikkerhedsanvisninger

TASKI-maskiner er konstrueret i overensstemmelse med de gældende sikkerheds- og sundhedskrav i de relevante EU-direktiver og er derfor forsynet med et CE-mærke.



Fare:

Maskinen må kun anvendes af personer, som er blevet instrueret i brugen af den og har vist, at de er i stand til at betjene maskinen korrekt, og som desuden udtrykkeligt har fået til opgave at anvende den.



Fare:

Maskinen må ikke bruges af personer med nedsatte fysiske, sensoriske eller mentale evner, ej heller personer, der mangler erfaring og viden. Dette gælder også børn.
Børn skal være under opsyn, så de ikke leger med maskinen.



Fare:

Maskinen må ikke anvendes eller opbevares i lokaler med eksplosionsfarlige og let brændbare materialer (som f.eks. benzin, opløsningsmidler, olie, støv m.m.).

Maskinens elektriske og mekaniske komponenter kan antænde sådanne materialer.



Fare:

Maskinen må ikke anvendes til opsugning af giftige, sundhedsskadelige, ætsende eller irriterende materialer (som f.eks. farligt støv m.m.). Filtersystemet kan ikke filtrere sådanne materialer fra på tilstrækkeligt effektiv vis,

og derfor kan brugerens og øvrige tilstedeværendes helbred være i fare.



Fare:

Vær altid meget opmærksom på omgivelserne og eventuelle personer i den umiddelbare nærhed, især børn. Sørg altid for at sænke hastigheden på steder med dårligt udsyn, f.eks. ved døre eller foran sving.



Fare:

Det er ikke tilladt at transportere personer eller genstande på maskinen.

**Fare:**

I tilfælde af fejl eller defekter samt efter et sammenstød eller lignende uheld, skal maskinen efterses af en autoriseret fagmand, inden den tages i brug igen. Dette gælder også, hvis maskinen har stået ude i det fri, har været nedsænket i vand eller har været udsat for fugt.

**Fare:**

Ved skader på sikkerhedsrelevante dele som børsteafdækning, strømledning eller afdækninger til de strømførende dele skal maskinen standses og slukkes med det samme!

**Fare:**

Maskinen må ikke stilles, parkeres eller opbevares på hældninger.

**Fare:**

Maskinen må ikke anvendes i lokaler med en høj grad af elektromagnetisk stråling.

**Fare:**

Maskinen må ikke bruges på hældninger >13%. På skråninger skal man køre langsomt og bruge "turtle-mode" for at kunne standse sikkert.

Skarpe sving på hældninger kan påvirke maskinens stabilitet og er derfor forbudt. Der er fare for ulykker.

**Vigtigt:**

Maskinen skal beskyttes, så den ikke kan bruges af uvedkommende. Tag derfor altid nøglen ud inden du bevæger dig væk fra maskinen, eller opbevar maskinen i et aflåst rum.

**Vigtigt:**

Maskinen må kun anvendes og opbevares i tørre omgivelser med relativt lidt støv ved temperaturer på mellem +10 og +35 grader.

**Vigtigt:**

Reparationer af mekaniske eller elektriske dele på maskinen skal udføres af autoriserede fagfolk, som har kendskab til alle relevante sikkerhedsforskrifter i denne forbindelse.

**Vigtigt:**

Der må kun anvendes værktøj (børster, rondeller o.lign.), som er nævnt i afsnittet Tilbehør i denne betjeningsvejledning, eller som anbefales af TASKI-konsulenten. Hvis der anvendes andre børster eller andet værktøj, kan det begrænse maskinens sikkerhed og funktioner.

**Vigtigt:**

Sørg altid for at overholde de gældende nationale forskrifter vedrørende personbeskyttelse og ulykkesforebyggelse samt producentens anvisninger vedrørende anvendelse af rengøringsmidler.

**Vigtigt:**

Sluk øjeblikkeligt for sugeenheden, hvis der kommer skum eller væske ud af maskinen!

**Vigtigt:**

Denne maskine må kun anvendes med egnede batterier og godkendte opladere.

**Vigtigt:**

TASKI-maskiner og -apparater er konstrueret på en måde, så de – ifølge den aktuelle videnskabelige forskning – ikke udsender støj eller afgiver vibrationer, der er til skade for sundheden. Se de tekniske specifikationer på side 41.

Rengøringsmidler**Bemærk!**

TASKI-maskiner er konstrueret til at opnå optimale rengøringsresultater med TASKI-rengøringsmidler.

Brug af andre rengøringsmidler kan medføre driftsfejl og skader på maskinen eller omgivelserne.

Af samme årsag anbefaler vi, at der udelukkende anvendes TASKI-rengøringsmidler ved brug af denne maskine.

Fejl, der skyldes anvendelse af forkerte rengøringsmidler, er ikke omfattet af garantien.

Du kan få nærmere oplysninger herom hos din TASKI-servicepartner.

Yderligere dokumentation**Bemærk!**

Du kan finde det elektriske diagram til denne maskine på reservedelslisten.

Kontakt kundeservice for yderligere informationer.

Oversigt over maskinens opbygning

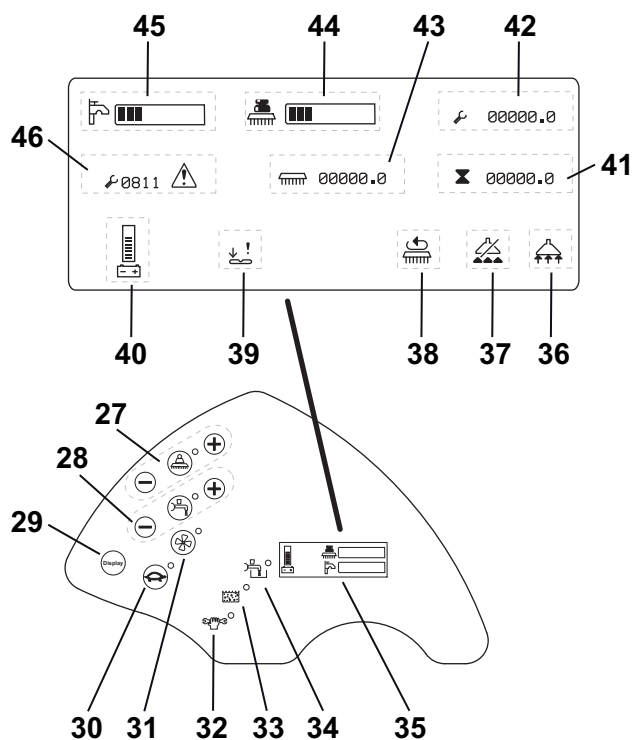
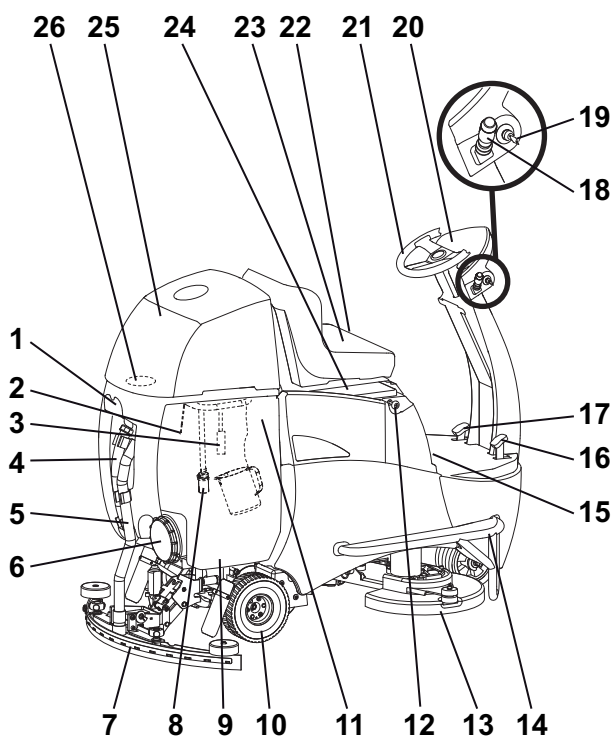

- 1 Skviser-/slangeholder
- 2 Sonde (snavsetvandstank fuld)
- 3 Tilbehør: Genbrugsfilter
- 4 Slange snavset vand
- 5 Sugslange
- 6 Tankdæksel
- 7 Skviser/sugefod
- 8 Indsugningsfilter
- 9 Snavsetvandstank
- 10 Drivhjul bag, styrbart
- 11 Rentvandstank (membransæk) med doseringsbæger
- 12 Batteristik
- 13 Børsteenhed
- 14 Beskyttelsesprofil
- 15 Håndbremse
- 16 Kørepedal
- 17 Brems pedal
- 18 Køreretningshåndtag til forlæns eller baglæns kørsel og horn
- 19 Nøgleholder
- 20 Betjeningspanel
- 21 Rat
- 22 Førersædeindstilling
- 23 Førersæde med sikkerhedsafbryder
- 24 Batteridæksel (hovesikring og batteristik)
- 25 Tankhætte
- 26 Sugfilter
- 27 Tasten Børstedrev (TIL/FRA), børstetryk (+ / -)
- 28 Tasten tilførsel af rengøringsopløsning (TIL / FRA), mængde (+ / -)
- 29 Tasten skærm
- 30 Tasten Langsom kørsel (TIL/FRA)
- 31 Tasten Sugeenhed TIL/FRA
- 32 Serviceindikator
- 33 Indikator, snavsetvandstank fuld
- 34 Indikator Tanken med rengøringsopløsning er tom.
- 35 Skærmindikator ved tænding
- 36 Sugeenhed TIL
- 37 Sugeenhed FRA (Snavsetvandstank fuld)

- 38 Børsteenhed TIL
- 39 Fejl kørepedal
- 40 Indikator, batteri
- 41 Timer i alt
- 42 Timer service
- 43 Timer børsteenhed
- 44 Børstetryk TIL/FRA
- 45 Rengøringsopløsning TIL/FRA
- 46 Fejlkode

Batterier

Tilladte batterier

Ved denne maskine må der kun anvendes traktionsbatterier (ikke startbatterier eller andre former for batterier). Vi anbefaler, at der anvendes rene traktionsbatterier, da disse sikrer optimal driftstid.

Traktionsbatterier fås som enten åbne batterier (vådbatterier) eller vedligeholdelsesfrie VRLA-batterier, (Gel og AGM). Maskinen skal justeres ift. batteritype og -fabrikat.

Alle batterier har forskellig driftstid og forskellige specifikationer.

Maskinen skal programmeres efter montering af batterier, ved skift af batteritype eller -fabrikat og før idrifttagning.

Hvis maskinen indstilles forkert, kan det medføre, at batteriernes levetid reduceres.

Sikkerhedsforanstaltninger ved håndtering af batterier



- Batterier indeholder syre. Ved vedligeholdelse samt montering og afmontering af vådbatterier skal der bæres beskyttelsesbriller!



- Ved syrestænk i øjet eller på huden skal der skylles efter med rigelige mængder rent vand. Søg derefter læge med det samme. Skyl tøjet med vand!



- Ved opladning af batterier opstår der knaldgas. Batterier skal holdes i sikker afstand af åben ild eller gløder.



- Undlad at ryge, når du opholder dig i nærheden af batterierne.



- Ætsningsfare!



- **Vigtigt!** Batteriernes poler er altid under spænding. Du må derfor ikke lægge genstande fra dig på batterierne!



Vigtigt:

Sørg for altid at holde batterierne rene og tørre. Tør syre eller vand på batterierne (vådbatterier) af med det samme. Bær altid beskyttelseshandsker, når du gør dette.



Vigtigt:

Batterier må kun monteres af kundeservicepersonale eller fagfolk, der er godkendt af Diversey, og altid i overensstemmelse med tilslutningsskemaet. Fejl ved montering og tilslutning kan medføre alvorlige personskader, forårsage en eksplosion og medføre store skader på maskine og omgivelser.



Vigtigt:

Vær altid opmærksom på batteriproducentens driftsanvisninger.



Vigtigt:

Sørg altid for tilstrækkelig ventilation ved opladning af batterier.



Vigtigt:

Ved vedligeholdelse af batterier skal disse afmonteres fra maskinen!

Tilslutningsskema for batterier

6 V-batterier

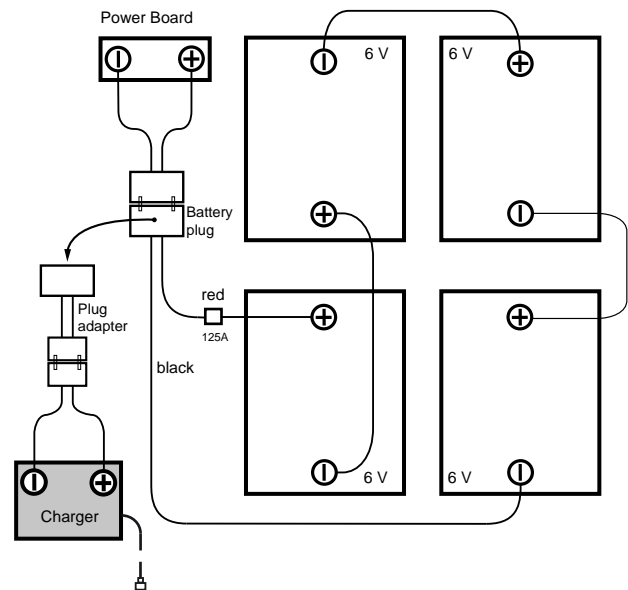

12 V-batterier

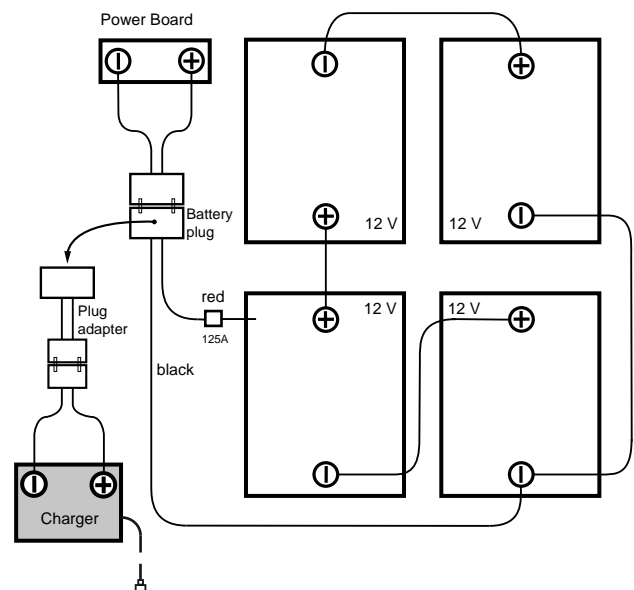

Opladning med ekstern batterioplader

Alle batterityper og/eller -fabrikater har forskellige opladningskarakteristika.



Vigtigt:

Forkert opladning eller anvendelse af en uegnet oplader kan medføre, at batteriernes levetid reduceres, eller at batterierne hurtigt ødelægges.

Der fås flere forskellige onboard-opladere som tilbehør til forskellige batteristørrelser og til flere opladningskurver, som fra fabrikken eller af TASKIs serviceteknikere er indstillet til de anbefalede batterier. Dette gælder også ved anvendelse af stationære (eksterne) opladere.



Vigtigt:

Hypptig kort brug med efterfølgende opladning kan beskadige batterierne permanent. Tommelfingerregel: Inden en opladning skal der som minimum være brugt 20 % af den samlede kapacitet.



Vigtigt:

For at opnå en så lang levetid som muligt skal traktionsbatterier gennemgå en komplet opladningscyklus (12-16 timer) 2 gange om ugen.



Vigtigt:

Før længere tids stilstand skal batterierne gennemgå en komplet opladningscyklus. Opladeren skal herefter kobles fra maskinen og strømnettet. Batterier aflades med tiden. Alt efter type skal de lades op igen efter 3 - 6 måneder. Inden de tages i brug igen, skal batterierne gennemgå en fuldstændig opladningscyklus igen.

Opladningsproces

- Slut den eksterne batterioplader til maskinen vha. hovedafbryderen for batteri.



Vigtigt:

Sørg for, at stikket er sat helt i, så der er god elektrisk kontakt.



Bemærk!

Alle maskinens funktioner er deaktiverede under opladning.

Efter afslutning af opladningen



Vigtigt:

Slå opladeren fra, inden du kobler den fra batterierne (kun for eksterne opladere).
Ved frakobling af en tilsluttet oplader kan der ske en eksplosion i batterirummet.

- Læg herefter strømkablet fra onboard-opladeren (tilbehør) på dets plads under førersædet igen.
- Opbevar ladekablet, så det altid er tørt og beskyttet mod skader.



Vigtigt:

Ladekabler transporterer store mængder strøm. Ved tegn på skader på stik, kabler eller tilslutninger må opladeren ikke anvendes.

Vedligeholdelse og pleje af åbne batterier (vådbatterier)



Bemærk!

Plejen af vedligeholdelsesfrie batterier begrænser sig til, at du skal oplade dem korrekt.

Åbning af batterirummet ved vedligeholdelse

- Maskinen skal være slået fra.

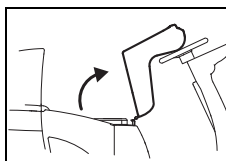

- Hæld førersædet bagud indtil det ligger på rattet.

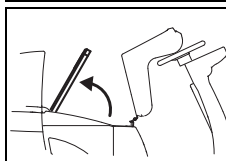

- Åbn batterikammerdækslet.



Bemærk!

Når vedligeholdelsen er afsluttet, skal du lægge batterikammerdækslet på igen og hælde førersædet tilbage i udgangspositionen igen.

Før idrifttagning

Håndbremse

Håndtag

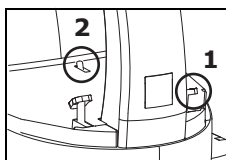

- Tryk først på bremsepedalen (1) og derefter håndbremsen (2) nedad.
Slip bremsepedalen, maskinen er stoppet.

Oplåsning:

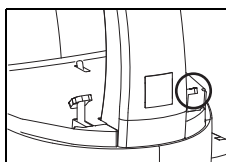

- Tryk bremsepedalen helt nedad.
Maskinen er låst op.

Indstilling af førersæde

- Træk nøglen ud og aktiver håndbremsen (side 34).

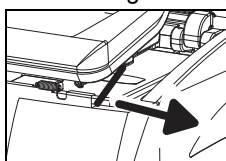

- Lås førersædet op ved hjælp af låsegrebet til venstre for førersædet, og skub sædet i den ønskede position.
- Slip håndtaget for at førersædet kan blive fikseret i den indstillede position.

Kontroller at førersædet er låst!

- Løsn håndbremsen (se side 34).

Kørsel af maskinen

Kørselsretningen og hastigheden styres med rattet og kørepedalen. Hastigheden kan reguleres trinløst.

- Løsn håndbremsen.
- Tænd for maskinen (nøglekontakt).

Indikatoren lyser op.

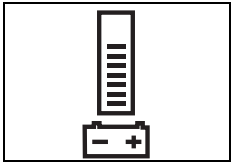

Batteri-indikatoren viser at maskinen er driftsklar (ved fejl se side 40).

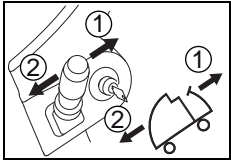

- Brug kørselsretningshåndtaget til at angive retningen ([1] fremad / [2] baglæns).

- Kør maskinen til destinationen og slip kørepedalen.

Montering af børste

Inden montagen skal du kontrollere:

- at børsterne ikke har overskredet den røde markering, eller at børstehårene ikke er under 1 cm lange,
- at rondellen ikke er slidt ned, og at den er ren.



Vigtigt:

Undlad at bruge børster, som er slidt ned til slitagegrænsen. Det ses på længden af de røde børstehår. Undlad at bruge rondeller, som er slidt helt ned eller er beskidte. Brug udelukkende originale TASKI-børster. Hvis ovenstående anvisninger ikke følges, kan det medføre forringede rengøringsresultater og skader på gulvbelægningen.

- Træk nøglen ud og aktiver håndbremsen.

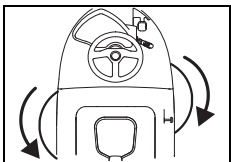

- Løft børsten op til koblingen.
- Skru den venstre børste i børstekoblingen mod uret og den højre i børstekoblingen med uret.

Børsten kobles til.

Montering af skviser

- Træk nøglen ud og aktiver håndbremsen.

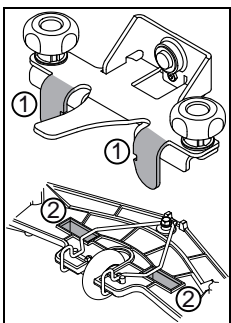

- Hold skviseren med begge hænder og placer den sådan, at skviserlaskerne (1) passer i skviserudskæringerne (2).

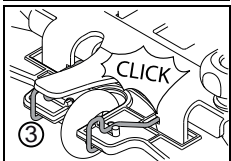

- Skub skviseren opad indtil du hører at låsebøjlerne (3) falder i hak.

- Sæt de to sugeslanger på skviserstudsene.

Opfyldning af rentvandstank



Vigtigt:

Maksimal tilladt vandtemperatur 60 °C/140 °F.

Diversey anbefaler, at der anvendes koldt vand, da varmt vand får samme temperatur som gulvet ved kontakt med det. Der er derfor ingen fordele forbundet med at anvende varmt vand.

- Træk nøglen ud og aktiver håndbremsen.
- Klap førersædet fremad, og åbn tankhætten.
- Tag doseringsbægeret ud af rentvandstanken (flextank).

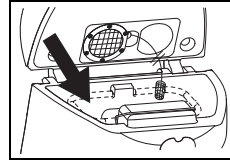

- Fyld vand i rentvandstanken (flextank).

Markeringen viser den maksimalt acceptable påfyldningshøjde.

Dosering



Vigtigt:

Bær altid handsker, beskyttelsesbriller og passende arbejdstøj (sikkerhedsbeklædning) ved håndtering af kemiske produkter.



Bemærk!

Anvend kun kemiske produkter, som er anbefalet af Diversey, og læs den medfølgende produktdokumentation grundigt.



Vigtigt:

Ved anvendelse af uegnede produkter (f.eks. produkter med klor- eller syreholdige indholdsstoffer) kan maskinen tage skade eller gå helt i stykker.

Eksempler på dosering:

Oplysning på emballagen til produktet		Tankindhold	Produktmængde pr. tankpåfyldning
0,5 %	50 ml pr. 10 l vand	92l	0.46l
1%	100 ml pr. 10 l vand	92l	0.92l
2%	200 ml pr. 10 l vand	92l	1.84l
3%	300 ml pr. 10 l vand	92l	2.76l

- Fyld doseringsbægeret med et egnet produkt, og hæld indholdet i rentvandstanken. Gentag dette forløb, indtil du har opnået den rette dosering.
- Efter doseringen skal doseringsbægeret blive i flextanken.



Bemærk!

TASKI tilbyder automatisk dosering som tilbehør. Den kan også eftermonteres. Du kan få flere oplysninger hos kundeservice.

Forrensning



Vigtigt:

Fjern eventuelle genstande (trædele, metaldele osv.) fra overfladen, der skal gøres ren.

Den roterende børste kan slynge genstandene ud, hvilket kan medføre skader på personer og omgivelserne.

Arbejdsstart



Vigtigt:

Bær altid beskyttelsessko og passende arbejdstøj, når du arbejder med denne maskine!

Bemærk!



Hav altid begge hænder på rattet når maskinen er i drift, så betjeningen sker på en sikker måde.



Vigtigt:

Gør dig først fortrolig med maskinen ved at gøre de første forsøg på en ledig plads.

- Sæt dig på førersædet.
- Tænd for maskinen (nøglekontakt).
Indikatoren lyser kort op.
- Løsn håndbremsen.

Manuel start af program

Bemærk!



Det sidst brugte rengøringsprogram gemmes.

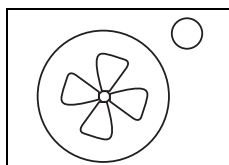

- Tryk på tasten Sugeaggregat TIL/FRA.
Indikatoren lyser, sugemotoren starter, og skviseren sænkes automatisk ned i arbejdsposition.

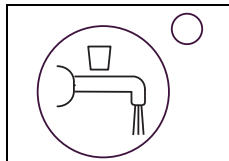

- Tryk på tasten Rengøringsopløsning, tilførsel TIL/FRA.
*Indikatoren lyser op.
Tilførslen af rengøringsopløsningen startes når børsterne roterer.*

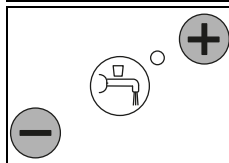

- Vælg den ønskede dosering ved at trykke på tasterne +/- fra trin 1 - 7.

Bemærk!



Af miljømæssige årsager bør du vælge det lavest mulige trin, som giver et godt rengøringsresultat.

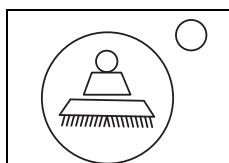

- Tryk på tasten Børstedrev TIL/FRA.
Indikatoren lyser op, børsteenheden sænkes.

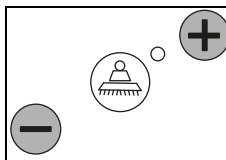

- Vælg det ønskede børstetryk ved at trykke på tasterne +/- fra trin 1-4.

Bemærk!



Vælg altid det lavest mulige trin, som giver et godt rengøringsresultat. På den måde sparer du både strøm og skåner maskinen

Start af rengøring

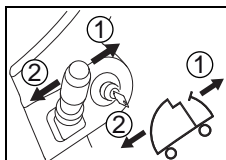

- Brug kørselsretningshåndtaget til at angive retningen ([1] fremad / [2] baglæns).

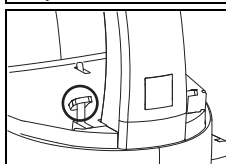

- Hvis maskinen er slået til, og der sidder en operatør på førersædet, starter maskinen, når kørepædalen trædes ned. Hvis disse funktioner er valgt, starter børsteenheden, og der åbnes for tilførsel af rengøringsopløsning.

Kørehastigheden reguleres ved hjælp af kørepædalen.



Vigtigt:

Ved arbejde på steder med lidt plads, skal du trykke på tasten Langsom kørsel TIL/FRA. (Indikator lyser). Herved reduceres den maksimale arbejdhastighed, og risikoen for ulykker formindskes tilsvarende.

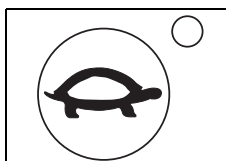

- Hvis du trykker på tasten igen, ophæves begrænsningen, og indikatoren slukker.

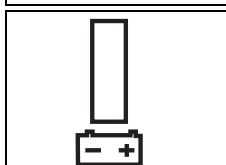

- Hvis der ikke er nogen bjælker på batteri-indikatoren der lyser op, skal du køre gulvvaske maskinen til opladning.

Batterikapacitet – driftsophør

Bemærk!



Indikatoren for batteriniveau viser maskinens resterende driftstid, inden den skal oplades igen.

Hvis der ikke er nogen bjælker for batteriniveauet der lyser op:

- løftes børsteenheden og skviseren af gulvet efter 10 min.
- slukkes sugeenheden efter 10 sek.
- har du 10 minutters tid til at køre til opladning inden maskinen slukkes..

Genbrugsdrift (tilbehør)



Vigtigt:

Genbrugssystemet er ikke tilladt for høje hygiejnekrav (f.eks. sygehuse, levedsmiddelerhverv, køkkener osv.).

Genbrugsdriften anbefales kun ved let til middel tilsmudsning.

- Træk nøglen ud og aktiver håndbremsen.
- Klap førersædet fremad, og åbn tankhætten.
- Tag genbrugsfilteret ud af rentvandstanken (foliebeholder til rent vand).
- Sæt genbrugsfilteret i snavsetvandstanket.



Vigtigt:

Maksimal tilladt vandtemperatur 60°C/140°F.

Rengøringsmetode

Direkte arbejds metode:

Skuring og sugning på én gang.

Indirekte arbejds metode:

Separat tilberedning af rengøringsopløsning, skuring og sugning.



Bemærk!

I visse tilfælde med en særlig kombination af gulvbelægning, snavs og rengøringsprodukt kan det være svært at styre maskinen ordentligt.

Ved at bruge de valgfri hjul, kan maskinens greb på gulvet forbedres. Du kan få flere oplysninger hos en TASKI-kunderådgiver.

Påfyldning af rengøringsopløsning



Vigtigt:

Hvis maskinen arbejder uden rengøringsopløsning, kan det medføre skader på gulvbelægningen.

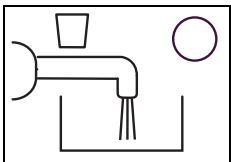

- Der høres en signaltone når indikatoren Rengøringsopløsning tom lyser.

- Sluk maskinen (nøglekontakt) og aktiver håndbremsen.
- Fyld vand i rentvandstanken (flex tank), se side 35.

Bemærk!



Når rentvandstanken (Foliebeholder til rent vand) er påfyldt, lyser indikatoren Rengøringsopløsning tom stadig.

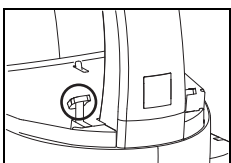

- Indikatoren Rengøringsopløsning tom nulstilles ca. 5 sekunder efter aktivering af kørepædaalen.

Tømning af snavsetvandstanken

Indikator, snavsetvandstank fuld:

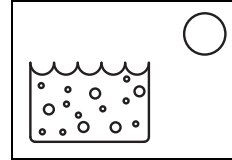

- Når indikatoren til snavsetvandstanken lyser op, afbrydes rengøringsprogrammet, skviseren løftes op, og sugenheden kobler fra.

- Tøm snavsetvandstanken, se side 38.

Bemærk!



Hvis der dannes skum i tanken, lyser indikatoren Snavsetvandstank også.

Afslutning af arbejdet

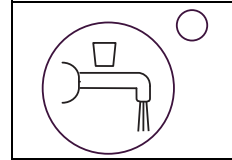

- Tryk på tasten Rengøringsopløsning TIL/FRA.

Tilførslen af rengøringsopløsning standses.

- Fortsæt med at køre et par meter, så børsterne drejer videre i kort tid. Derved undgår du, at der efterfølgende drypper rengøringsopløsning ud af maskinen.

Det er især vigtigt ved TASKI contact pads!

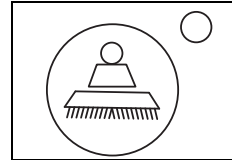

- Tryk på tasten Børstedrev TIL/FRA.

Børsteenheden standses og løftes op.

- Kørs nogle få meter videre for at suge det resterende snavsede vand op.

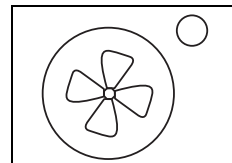

- Tryk på tasten Sugeaggregat TIL/FRA.

Skviseren løftes automatisk.

Sugemotoren kører videre i ca. 10 sekunder, inden den stopper helt.

Afmontering og rengøring af skviser

- Træk nøglen ud og aktiver håndbremsen.
- Træk de to sugeslanger af skviserstudsene.

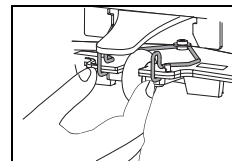

- Tryk låsebøjlerne sammen. Herved låses skviseren op, så den kan afmonteres fra skviserholderen.

- Rengør skviseren under rindende vand ved hjælp af en børste.
- Hæng skviseren i skviser-/slangeholderen.

Bemærk!



Skviseren fungerer kun optimalt, hvis lammellerne er rengjorte og intakte.

Tømning og rengøring af snavsetvands- og rentvandstank (flextank)



Bemærk!

Det snavsede vand og rengøringsopløsningen skal bortskaffes i overensstemmelse med gældende nationale forskrifter.



Bemærk!

Ved tømning af tanken med det beskidte vand skal du følge anvisningerne om personligt beskyttelsesudstyr fra producenten af rengøringsmidlet.

- Træk nøglen ud og aktiver håndbremsen.

Gør som følger:

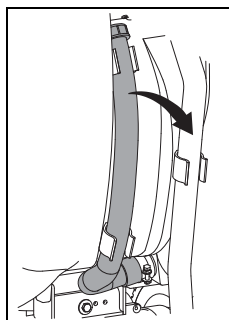

- Tag afløbsslangen til snavsetvandstanken ud af holderen.
- Hold slangen på højde med tankens kant med åbningen opad. Åbn det røde dæksel, sænk langsomt slangens ende ned til afløbet og tøm snavsetvandstanken.

- Løft rentvandstanken (Flextank) op, læg den længst muligt nede i snavsetvandstanken, og tøm den derefter.
- Tag den tomme rentvandstank (Flextank) ud af snavsetvandstanken, og skyl den grundigt med rent vand.
- Skyl snavsetvandstanken grundigt med rent vand.

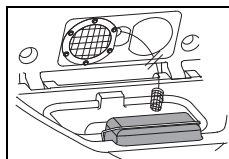

- Tag tørstoffilteret (gult) ud, tøm det, og skyl det grundigt under rindende vand.

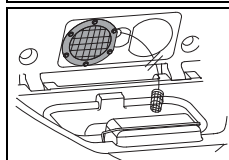

- Tag sugefilteret (gult) ud og fjern skidtet med en klud eller en blød børste.

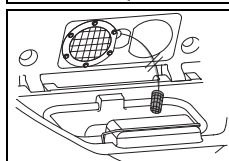

- Tag indsugningsfilteret ud og fjern skidtet med en klud eller en blød børste.



Vigtigt:

Et tilstoppet sugefilter kan begrænse sugeevnen.

Et tilstoppet indsugningsfilter kan reducere mængden af rengøringsopløsning.

- Monter tørstoffilter (gult), rentvandstanken (Flextank), sugefilter og indsugningsfilter igen.
- Læg afløbsslangen i holderen igen.

Snavsetvandspumpe (tilbehør)

- Maskinen skal være slået til.

Tømning i høje stillinger:

- Før afløbsslangen til et afløb eller i en spand.
- Tryk på tasten på snavsetvandspumpen.



Bemærk!

Der tømmes kun indtil stigrøret i snavsetvandstanken.

Afmontering og rengøring af børster



Bemærk!

Rengør børsterne hver gang, du har brugt maskinen.

- Maskinen skal være slået fra.
- Træk nøglen ud og aktiver håndbremsen.
- Løft børsten en lille smule.
- Drej det venstre børste af værktøjskoblingen med uret og den venstre børste mod uret af værktøjskobling.

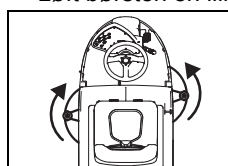

- Gør børsterne rene under rindende vand.

Rengøring af maskinen



Vigtigt:

Rengør aldrig maskinen med en højtryksrensers eller en vandslange.

Vand, der trænger ind i maskinen, kan forårsage store skader på mekaniske og elektriske dele.

- Tør maskinen af med en fugtig klud.

Opbevaring/parkering af maskine (ikke i drift)



Bemærk!

Maskinen skal være slået fra, og nøglen skal tages ud.



Bemærk!

Opbevar maskinen med løftet skviser, løftede børster og åbent tankdæksel. På den måde kan tanken tørre, så skimmeldannelse og ubehagelige lugte undgås.



Vigtigt:

Maskinen må aldrig opbevares med afladet batteri. Dette kan beskadige batterierne uigenkaldeligt.

Service, vedligeholdelse og pleje

For at maskinen kan fungere korrekt og få en lang levetid, skal den vedligeholdes.



Vigtigt:

Der må kun anvendes originale TASKI-re-servedele, ellers bortfalder garantien og eventuelle erstatningskrav.

Symbolforklaring:

◇ = efter hver rengøring, ◇◇ = hver uge,
◇◇◇ = hver måned, ⊗ = servicelampe

Aktivitet	◇	◇◇	◇◇◇	⊗	Side
Opladning af batterier	•				34
Påfyldning af destilleret vand (vådbatterier) i overensstemmelse med batteriproducentens anvisninger		•			34
Tømning og rengøring af snavsetvands- og rentvandstank	•				38
Rengøring af genbrugsfilter (tilbehør)	•				
Kontrol af indsugnings- og sugefilter for tilsmudsning / rengøring	•				
Rengøring af alle dele, der er mærket i gult	•				
Rengøring af børster	•				38
Rengøring af skviser, kontrol af lameller for slitage og eventuelt udskiftning	•				37
Rengøring af maskine med fugtig klud	•				38
Rengøring af sonde (snavsetvandstank fuld) og kontrol af dens funktion	•				
Rengøring af tætning til tankdæksel, kontrol for ridser og eventuelt udskiftning	•				
Vedligeholdelses-/serviceprogram udført af Diversey-servicetekniker				•	

Serviceintervaller

TASKI-maskiner er maskiner af høj kvalitet, hvis sikkerhed er blevet kontrolleret på fabrikken og af autoriserede kontrollører. Elektriske og mekaniske komponenter slides og ældes, efterhånden som de anvendes.



- For at opretholde en høj driftssikkerhed og funktionsdygtighed skal der gennemføres et serviceeftersyn på maskinerne, når vedligeholdelsesindikatoren lyser (indstillet til 650 driftstimer fra fabrikken) eller mindst en gang om året.

Servicecenter

Hvis du henvender dig til os på grund af en funktionsfejl eller en bestilling, skal du altid oplyse typenummer og maskinnummer.

Du kan finde begge numre på din maskines typeskilt. På den sidste side i denne betjeningsvejledning kan du finde adressen på en TASKI-servicepartner i nærheden af dig.

Udskiftning af lameller

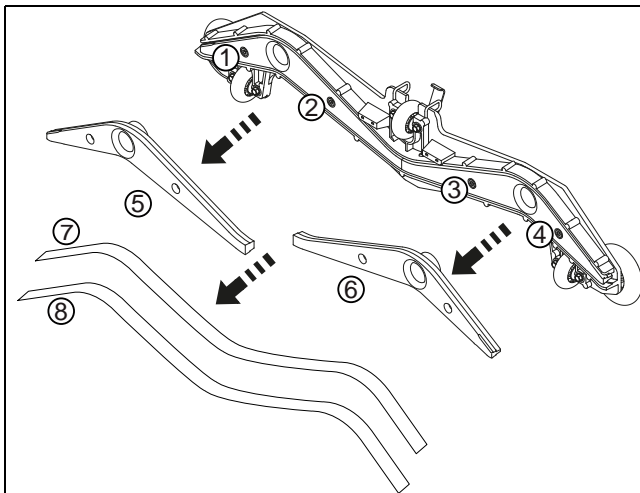

- Skru de fire unbrakoskruer (1, 2, 3, 4) op.
- Tag skviseren af skviserkernen (5, 6).
- Tag lamellerne ud (7, 8).
- Rengør skviseren og de to skviserkerner under rindende vand.
- Monter de "vendte" eller nye lameller på skviserkernen.
- Monter skviserkernen på skviseren igen.
- Skru de fire unbrakoskruer fast igen.

Funktionsfejl

Funktionsfejl	Mulig årsag	Afhjælpning af fejl	Side
Maskine fungerer ikke og kan ikke tændes	Maskinen er slået fra.	• Drej nøglen om.	32
	Nødstoppet er blevet aktiveret.	• Slut batteristikket til maskinen.	32
	Hovedsikringen er defekt.	• Kontrollér/udskift sikringen. • Kontakt din servicepartner.	
	Der vises en fejlkode på displayet.	• Kontakt din servicepartner.	
	Startspærre aktiveret eller fejl i styringen	• Sæt dig på førersædet.	
	Der blev trådt på kørepedalen, da maskinen skulle slås til.	• Slip kørepedalen, og slå maskinen TIL igen.	
	Håndbremse låst	• Løsn håndbremsen	34
	Batteri afladet eller defekt, oplader defekt	• Oplad batterierne. • Kontakt din servicepartner.	34
	Batterierne er defekte.	• Kontakt din servicepartner.	
Børsteenheten eller sugeenheten kan ikke slås fra.	Der er en fejl i elektronikken eller i betjeningspanelet	• Slå maskinen fra ved hjælp af hovedafbryderen for batteriet. • Kontakt din servicepartner.	
Børsterne drejer ikke rundt.	Børstedrevet er slået fra.	• Tryk på tasten Børste.	34
	Hovedsikringen er defekt.	• Udskift sikringen.	
	Motoren er slået til, men børsterne drejer ikke rundt.	• Drivremmen er gået i stykker. • Kontakt din servicepartner.	
Maskinen suger ikke tilstrækkeligt. Gulvet bliver ved med at være vådt. Det snavsede vand suges ikke op.	Sugeenheten er ikke slået til.	• Tryk på tasten Sugeenhed.	32
	Sugeslangen er ikke sat på.	• Sæt sugeslangen på.	35
	Skviseren går ikke ned til gulvet.	• Kontrollér, at ophænget til skviseren fungerer korrekt.	35
	Lamellerne er slidt ned.	• Udskift lamellerne.	39
	Slangen eller skviseren er tilstoppet (med f.eks. små træstykker eller stofrester).	• Fjern fremmedlegemerne.	
	Sugefilteret er tilstoppet.	• Fjern fremmedlegemerne.	32
	Indikatoren for sugeenheten lyser, men sugeenheten suger ikke.	• Kontrollér sikringen, og udskift den om nødvendigt. • Hvis sikringen er i orden, skal du kontakte din servicepartner.	35
Sugeenheten slår fra.	Snavsetvandstanken er fuld.	• Tøm snavsetvandstanken. • Kontrollér batteriovervågningen. • Kontrollér sikringerne.	38
	Snavsetvandstanken er beskidt.	• Kontrollér tanken, og rengør den om nødvendigt.	38
Der kommer ikke nok rengøringsopløsning ud.	Tanken med rengøringsopløsning er tom.	• Kontrollér tanken med rengøringsopløsning.	37
	Den indstillede mængde rengøringsopløsning er for lille.	• Indstil mængden af rengøringsopløsning med tasterne +/-.	32
	Tasten Rengøringsopløsning er deaktiveret.	• Tryk på tasten Rengøringsopløsning.	32
	Indsugningsfilter	• Rengør	

Tekniske specifikationer

DA

Maskine	2500	
Arbejdsbredde	70	cm
Skviserens bredde	95	cm
Mål (L x B x H)	169 x 78 x 137	cm
Maksimal vægt, driftsklar maskine	560	kg
Mærkespænding	24 V	DC
Nominel ydelse	2000	W
Rentvandstank nominel +/- 5%	92	l

Beregne værdier i henhold til IEC 60335-2-72		
Maskinens vægt med batterier (transportvægt)	468	kg
Støjniveau LpA	67	dB (A)
Usikkerhed KpA	2.5	dB (A)
Samlet svingningsværdi	< 2.5	m/s ²
Usikkerhed K	0.25	m/s ²
Stænkvandsbeskyttelse	IPX3	
Beskyttelsesklasse	III	

Tilbehør

Nr.	Artikel	
8501120	Køreskive 35 cm	2x
8501080	Skurebørste, nylon, 35 cm	2x
8501060	Skurebørste, beton med frilagte sten, 35 cm	2x
8502750	Skurebørste, slibende, 35 cm	2x
8502830	Påfyldningsslange med universel vandkobling	x
7508029	Afløbsspumpe	x
	Forskellige rondeller (polyester, brun, blå, rød og contact pad)	x

Fejlkode

Fejlkode vises på displayet.



Bemærk!

Slå maskinen fra og derefter til igen, når der vises en fejlkode.
En eventuel fejlmeddelelse kan forsvinde ved en fra- og tilkobling som beskrevet ovenfor.

Transport



Vigtigt:

Maskinen må kun løftes med hjælpemidler (f.eks. løfteplatform, rampe osv.)!



Bemærk!

Maskinen skal transporteres i stående tilstand.



Bemærk!

Sørg for, at maskinen er surret godt fast og sikret tilstrækkeligt på det køretøj, den skal transporteres på.

Bortskaffelse



Bemærk!

Maskine og tilbehør skal bortskaffes korrekt og i henhold til gældende nationale bestemmelser. Du kan få nærmere oplysninger om korrekt bortskaffelse ved henvendelse til din Diversey-servicepartner.

Batterier



Vigtigt:

Batterierne skal afmonteres fra maskinen, inden de bortskaffes.

Brugte batterier skal bortskaffes miljømæssigt korrekt iht. EU-direktiv 2006/66/EF eller de respektive nationale forskrifter.

Originalbedienungsanleitung

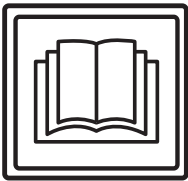

VORSICHT!
Vor erster Inbetriebnahme Bedienungsanleitung und Sicherheitshinweise unbedingt lesen.
 Bewahren Sie die Bedienungsanleitung sorgfältig und griffbereit auf, um jederzeit nachschlagen zu können.

Zeichenerklärung



Gefahr:
 Kennzeichnet wichtige Angaben, deren Nichtbefolgen zur Gefährdung von Personen und / oder umfangreichen Sachschäden führen kann!



Achtung:
 Kennzeichnet wichtige Informationen deren Nichtbefolgen zu Störungen und Sachschäden führen kann!



Hinweis:
 Kennzeichnet wichtige Angaben hinsichtlich der wirtschaftlichen Verwendung deren Nichtbeachtung zu Störungen führen kann!

- Markiert Arbeitsschritte die Sie der Reihe nach ausführen müssen.

Inhaltsverzeichnis

Sicherheitshinweise	43
Reinigungsprodukte	45
Erweiterte Dokumente	45
Aufbauübersicht	46
Batterien	47
Vor Inbetriebnahme	48
Arbeitsbeginn	50
Arbeitsende	52
Service, Wartung und Pflege	53
Störungen	55
Technische Informationen	56
Zubehör	56
Error Codes	57
Transport	57
Entsorgung	57

Bestimmungsgemässe Verwendung

Die Maschinen sind für den gewerblichen Einsatz (z.B. in Hotels, Schulen, Krankenhäuser, Fabriken, Einkaufszentren, Sporthallen u.ä.) bestimmt. Unter strikter Berücksichtigung dieser Bedienungsanleitung dienen diese der Nassreinigung von Hartbodenbelägen. Diese Maschinen sind ausschliesslich für die Verwendung im Innenbereich konzipiert.



Achtung:
 Die Maschine darf nicht für das Polieren, Ölen, Wachs auftragen, Teppich reinigen und Aufsaugen von Staub verwendet werden. Die Nassreinigung von Parkett- und Laminatböden mit dieser Maschine erfolgt auf eigenes Risiko.



Gefahr:
 Nicht von Diversey autorisierte Änderungen an der Maschine führen zum Erlöschen von Sicherheitszeichen und der CE-Konformität. Ein Einsatz der Maschine entgegen der bestimmungsgemässen Verwendung kann zu Schäden an Menschen, Maschine und Arbeitsumgebung führen. In solchen Fällen verfallen in aller Regel jegliche Garantie- und eventuelle Gewährleistungsansprüche.

Sicherheitshinweise

TASKI Maschinen entsprechen aufgrund ihrer Konzipierung und Bauart den einschlägigen, grundlegenden Sicherheits- und Gesundheitsanforderungen der EG - Richtlinien und tragen daher das CE - Zeichen.



Gefahr:
 Die Maschine darf nur von Personen verwendet werden, welche im Gebrauch angemessen unterwiesen sind oder ihre Fähigkeiten zum Bedienen nachgewiesen haben und ausdrücklich mit der Benutzung beauftragt sind.



Gefahr:
 Die Maschine darf nicht von Personen einschließlich Kinder mit verringerten physischen, sensorischen oder mentalen Fähigkeiten oder Mangel an Erfahrung und Wissen benutzt werden.
Kinder sind zu beaufsichtigen, um sicherzustellen, dass sie nicht mit der Maschine spielen.



Gefahr:
 Die Maschine darf nicht in Räumen verwendet werden in denen explosionsgefährdete und leicht brennbare Stoffe (z.B. Benzin, Lösungsmittel, Heizöl, Stäube, etc.) gelagert oder verarbeitet werden.
Die elektrischen oder mechanischen Komponenten könnten zur Entzündung dieser Stoffe führen.

**Gefahr:**

Die Maschine darf nicht für das Aufsaugen von giftigen, gesundheitsschädlichen, ätzenden oder reizenden Stoffen (z.B. gefährlichen Stäube, etc.) verwendet werden. Das Filtersystem hält Stoffe dieser Art nicht ausreichend zurück.

Eine mögliche Beeinträchtigung der Gesundheit des Anwenders und Dritter ist nicht auszuschliessen.

**Gefahr:**

Achten Sie beim Arbeiten auf die örtlichen Gegebenheiten wie auf Dritte und Kinder! Insbesondere muss in der Nähe von unübersichtlichen Stellen, wie z.B. vor Türen oder Kurven die Geschwindigkeit verlangsamt werden.

**Gefahr:**

Mit dieser Maschine dürfen keine weiteren Personen und Gegenstände transportiert werden.

**Gefahr:**

Bei Auftreten einer Fehlfunktion, eines Defekts sowie nach einer Kollision oder einem Sturz muss die Maschine vor einer erneuten Inbetriebnahme durch eine autorisierte Fachkraft überprüft werden. Dasselbe gilt, wenn die Maschine im Freien belassen, in Wasser getaucht, bzw. Feuchtigkeit ausgesetzt war.

**Gefahr:**

Bei Beschädigungen sicherheitsrelevanter Teile wie Werkzeugabdeckung, Netzkabel oder Abdeckungen die Zugang zu stromführenden Teile ermöglichen, ist der Betrieb der Maschine unverzüglich zu unterbrechen!

**Gefahr:**

Die Maschine darf nicht auf Neigungen abgestellt, parkiert oder gelagert werden.

**Gefahr:**

Die Maschine darf nicht in elektromagnetisch belasteten Räumen (Elektrosmog) verwendet werden.

**Gefahr:**

Die Maschine darf nicht auf Neigungen >13% benutzt werden. Gefälle müssen in langsamer Fahrt und unter Verwendung des "turtle-mode" befahren werden, um sicheres Anhalten gewährleisten zu können. Scharfes Einlenken auf Neigungen kann die Stabilität der Maschine beeinträchtigen und ist daher untersagt. Es besteht Unfallgefahr.

**Achtung:**

Die Maschine muss vor unbefugter Verwendung geschützt werden. Ziehen Sie daher immer den Schlüssel ab, bevor Sie sich von der Maschine entfernen; Oder verwahren Sie sie in einem abgeschlossenen Raum.

**Achtung:**

Die Maschine darf nur in trockenem, staubarmem Umfeld bei Temperaturen von +10 bis + 35 Grad betrieben und gelagert werden.

**Achtung:**

Reparaturarbeiten an mechanischen oder elektrischen Teilen der Maschine dürfen nur von autorisierten Fachkräften, welche mit allen hier relevanten Sicherheitsvorschriften vertraut sind, durchgeführt werden.

**Achtung:**

Es dürfen ausschliesslich Werkzeuge (Bürsten, Pads oder ähnliches) verwendet werden, die in dieser Bedienungsanleitung unter Zubehör festgelegt oder durch den TASKI Berater empfohlen werden. Andere Werkzeuge können Sicherheit und Funktionen der Maschine beeinträchtigen.

**Achtung:**

Nationale Vorschriften zum Personenschutz und zur Unfallverhütung wie auch Hersteller Angaben zur Verwendung von Reinigungsmittel müssen konsequent beachtet werden.

**Achtung:**

Schalten Sie das Saugaggregat sofort aus, wenn aus der Maschine Schaum oder Flüssigkeit austritt!

**Achtung:**

Diese Maschine darf ausschliesslich mit geeigneten Batterien und geprüften Ladegeräten betrieben werden.

**Achtung:**

TASKI Maschinen und Geräte werden so konstruiert, dass nach dem derzeitigen Stand der Wissenschaft eine Gesundheitsgefährdung durch die auftretenden Lärmemissionen oder Vibrationen ausgeschlossen werden kann. Siehe die Technische Informationen auf Seite 56.

Reinigungsprodukte**Hinweis:**

TASKI-Maschinen sind so konstruiert, dass sie mit TASKI-Reinigungsprodukten optimale Reinigungsergebnisse erzielen. Andere Reinigungsprodukte können zu Betriebsstörungen und Schäden an der Maschine oder der Arbeitsumgebung führen.

Aus diesem Grund empfehlen wir ausschliesslich TASKI-Reinigungsprodukte zu verwenden.

Störungen die auf Grund falscher Reinigungsprodukte entstehen, sind durch die Garantie nicht abgedeckt.

Für genauere Informationen kontaktieren Sie bitte Ihren TASKI-Service-Partner.

Erweiterte Dokumente**Hinweis:**

Das Elektroschema zu dieser Maschine, finden Sie in der Ersatzteilliste.

Kontaktieren Sie den Kundendienst für weitere Informationen.

Aufbauübersicht

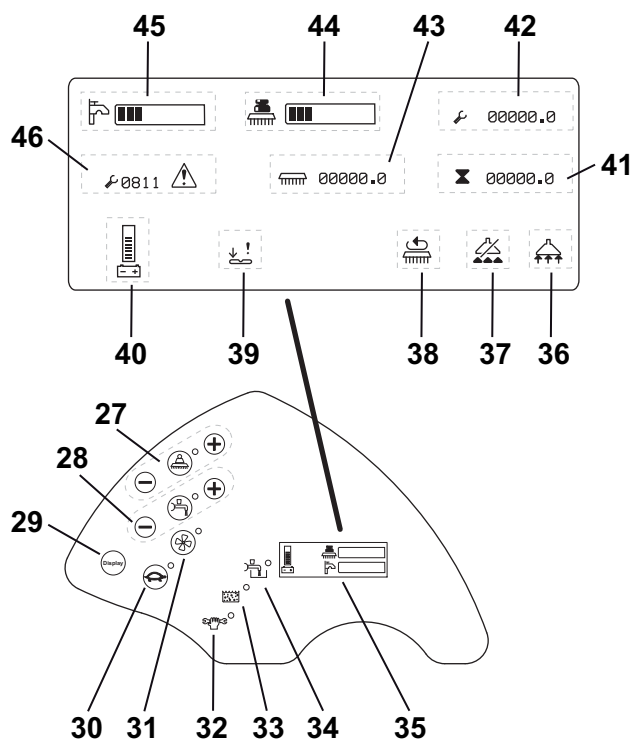
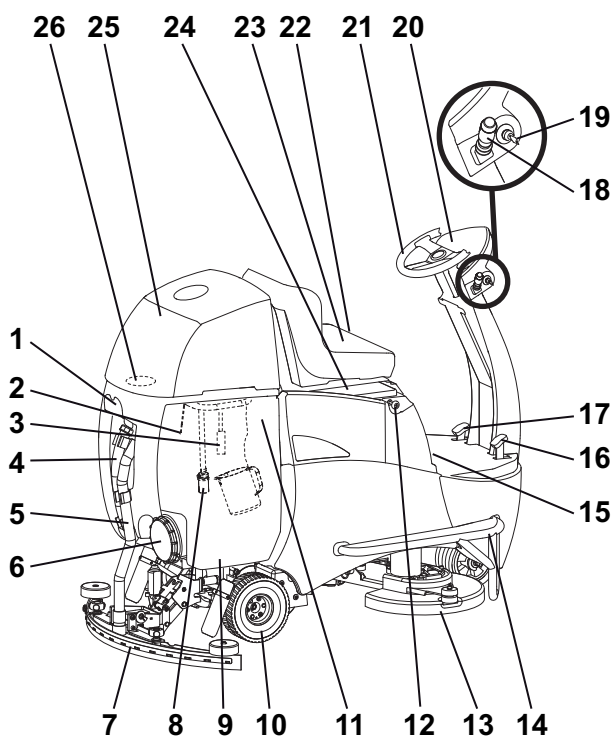

- 1 Düsen-/ Schlauchhalter
- 2 Sonde (Schmutzwassertank voll)
- 3 Option: Recyclingfilter
- 4 Schlauch Schmutzwasser
- 5 Saugschlauch
- 6 Tankdeckel
- 7 Saugdüse
- 8 Ansaugfilter
- 9 Schmutzwassertank
- 10 Antriebsrad gelenkt hinten
- 11 Frischwassertank (Membransack) mit Dosierbecher
- 12 Batterietrennstecker
- 13 Werkzeugaggregat
- 14 Rammschutz
- 15 Feststellbremse
- 16 Fahrpedal
- 17 Bremspedal
- 18 Fahrriichtungshebel für Vor- oder Rückwärtsfahrt und Hupe
- 19 Schlüsselschalter
- 20 Bedienungspult
- 21 Lenkrad
- 22 Fahrersitzverstellung
- 23 Fahrersitz mit Sicherheitsschalter
- 24 Batterieabdeckung (Hauptsicherung und Batteriestecker)
- 25 Tankhaube
- 26 Saugfilter
- 27 Taste Werkzeugantrieb (EIN/AUS), Bürstendruck (+/-)
- 28 Taste Reinigungslösung Zufuhr (EIN/AUS), Menge (+/-)
- 29 Taste Display
- 30 Taste Langsamfahrt (EIN/AUS)
- 31 Taste Saugaggregat EIN/AUS
- 32 Wartungsanzeige
- 33 Anzeige Schmutzwassertank voll
- 34 Anzeige Reinigungslösung leer
- 35 Displayanzeige beim Einschalten

- 36 Saugaggregat EIN
- 37 Saugaggregat AUS (Schmutzwassertank voll)
- 38 Werkzeugaggregat EIN
- 39 Störung Fahrpedal
- 40 Batteriestandsanzeige
- 41 Stunden Total
- 42 Stunden Service
- 43 Stunden Werkzeugaggregat
- 44 Bürstendruck EIN/AUS
- 45 Reinigungslösung EIN/AUS
- 46 Fehlercode

Batterien

Zulässige Batterien

Für den Betrieb dieser Maschine sind Traktionsbatterien notwendig (Keine Starter- oder Gerätebatterien). Empfohlen werden reine Traktionsbatterien. Nur diese garantieren eine lange Nutzungsdauer.

Traktionsbatterien werden als offene (Nass-) Batterien oder als wartungsfreie (VRLA-) Batterien produziert, (Gel- und AGM). Für jede Bauart und Hersteller muss die Maschine entsprechend justiert werden.

Jede Batterie offeriert eine unterschiedliche Nutzungsdauer und unterschiedliche Leistungsmerkmale.

Die Maschinenprogrammierung muss nach Einbau der Batterien bzw. bei Wechsel von Batterietyp und/oder -Herstellers und vor der Inbetriebnahme erfolgen.

Eine fehlerhafte Einstellung kann zu frühzeitigem Ausfall der Batterien führen.

Sicherheitsmassnahmen im Umgang mit Batterien



- Batterien enthalten Säure. Bei der Wartung, bei Ein- und Ausbau von Nassbatterien muss eine Schutzbrille getragen werden!



- Säurespritzer im Auge oder auf der Haut mit viel klarem Wasser aus- bzw. abspülen. Danach unverzüglich einen Arzt aufsuchen. Kleidung mit Wasser auswaschen!



- Beim Laden von Batterien entsteht Knallgas. Offenes Feuer oder glühende Gegenstände unbedingt fernhalten!



- Nicht Rauchen!



- Verätzungsgefahr!



- Achtung! Die Pole der Batterien stehen immer unter Spannung, deshalb keine Gegenstände auf den Batterien ablegen!



Achtung:

Batterien sauber und trocken halten. Ausgetretene Säure oder Wasser (Nassbatterien) sofort abwischen. Tragen Sie dabei Schutzhandschuhe.



Achtung:

Batterien dürfen nur von Diversey zugelassenen Kundendienststellen oder Fachkräften eingebaut und gemäss Anschlusschema installiert werden. Fehler beim Einbau bzw. Anschluss können zu schweren Verletzungen, zu einer Explosion und grossen Schäden an Maschine und Umgebung führen.



Achtung:

Beachten Sie zusätzlich die Betriebsvorschriften des Batterieherstellers.



Achtung:

Beim Laden von Batterien muss für ausreichende Lüftung gesorgt werden.



Achtung:

Bei der Wartung der Batterien müssen diese von der Maschine getrennt sein!

Batterie Anschlusschema

6 V Batterien

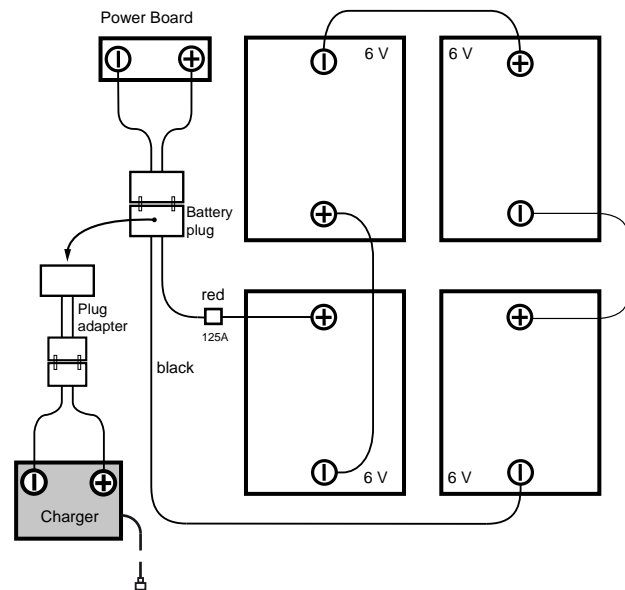

12 V Batterien

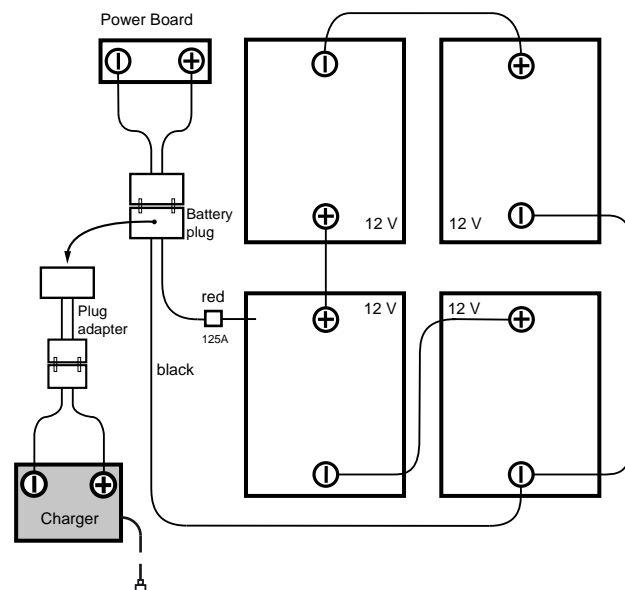

Ladevorgang mit externem Batterieladegerät

Jeder Batterietyp und/oder Batteriehersteller verlangt eine unterschiedlichen Ladekennlinie.



Achtung:

Eine falsche Ladekennlinie oder die Verwendung eines ungeeigneten Ladegeräts führt zu frühzeitigem Ausfall oder zur schnellen Zerstörung der Batterien.

Optional erhältliche Onboard Ladegeräte sind auf die Batteriegröße angepasst und enthalten mehrere Ladekurven, die ab Werk oder durch den TASKI-Servicetechniker für empfohlene Batterien eingestellt werden. Diese Vorschrift gilt ebenfalls bei der Verwendung von stationären (externen) Ladegeräten.



Achtung:

Dauerhafte Kurzeinsätze mit jeweils anschließender Nachladung können Batterien dauerhaft schädigen. Richtwert: Vor einer Nachladung sollte eine Mindestentnahme von ca. 20% der verfügbaren Kapazität erfolgt sein.



Achtung:

Um ihre maximal mögliche Lebensdauer zu erreichen, müssen Traktionsbatterien 2x wöchentlich einen kompletten Ladezyklus (12-16 Std.) durchlaufen.



Achtung:

Vor einer längeren Stilllegung der Maschine müssen die Batterien einen kompletten Ladezyklus durchlaufen. Das Ladegerät wird anschliessend von der Maschine bzw. vom Netz getrennt. Batterien entladen sich mit der Zeit. Je nach Typ müssen sie nach 3 - 6 Monaten erneut geladen werden. Vor einer Wieder-Inbetriebnahme sollten die Batterien erneut einen kompletten Ladezyklus durchlaufen.

Ladevorgang

- Verbinden Sie das externe Batterieladegerät mit dem Batterietrennstecker der Maschine.



Achtung:

Achten Sie darauf, dass der Stecker bis zum Anschlag eingesteckt ist um einen guten Elektrischen Kontakt zu gewährleisten



Hinweis:

Während eines Ladevorgangs sind alle Maschinenfunktionen deaktiviert.

Nach Abschluss des Ladevorgangs



Achtung:

Schalten Sie das Ladegerät aus bevor Sie die Verbindung zu den Batterien trennen, (nur für externe Ladegeräte).

Das Trennen des eingeschalteten Ladegerätes kann zu einer Explosion im Batterieraum führen.

- Verstauen Sie das Netzkabel bei (optionalen) Onboard Ladegeräten im vorgesehenen Bereich.
- Versorgen Sie das Ladekabel trocken und vor Beschädigungen geschützt.



Achtung:

Ladekabel übertragen hohe Ströme. Bei Anzeichen von Schäden an Stecker, Kabel oder Geräteanschluss darf das Ladegerät nicht benutzt werden

Wartung und Pflege von offenen (Nass-) Batterien

Hinweis:



Die Pflege von wartungsfreien Batterien beschränkt sich auf die Einhaltung korrekter Ladeprozesse.

Batterieraum öffnen für die Wartung

- Die Maschine muss ausgeschaltet sein.

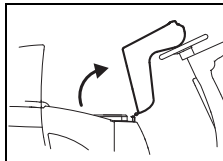

- Kippen Sie den Fahrersitz vorsichtig nach vorne bis er auf das Lenkrad aufliegt.

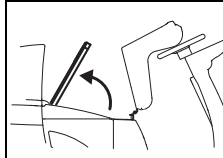

- Öffnen Sie den Batterieraumdeckel.

Hinweis:



Legen Sie nach Beendigung der Wartung den Batterieraumdeckel wieder auf und Kippen den Fahrersitz wieder in die Ursprungsposition zurück.

Vor Inbetriebnahme

Feststellbremse

Arretierung

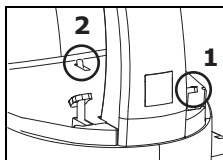

- Drücken Sie zuerst das Bremspedal (1) und dann die Feststellbremse (2) nach unten.

Lassen Sie das Bremspedal los, die Maschine ist arretiert.

Entriegelung

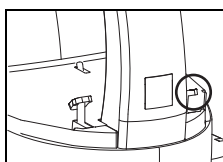

- Drücken Sie das Bremspedal ganz nach unten.

Die Maschine ist entriegelt.

Fahrersitz einstellen

- Ziehen Sie den Schlüssel ab und betätigen Sie die Feststellbremse (Seite 48).

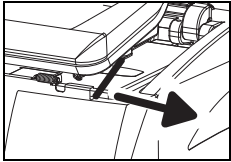

- Lösen Sie die Arretierung an der linken Seite des Fahrersitzes und verschieben Sie den Sitz in die gewünschte Position.
- Lassen Sie die Arretieren los damit der Fahrersitz in der eingestellten Position fixiert wird.

Überprüfen Sie die Arretierung des Fahrersitzes!

- Entriegeln Sie die Feststellbremse (Siehe Seite 48).

Verschiebefahrt

Die Fahrtrichtung und die Geschwindigkeit steuern Sie mit dem Lenkrad und Fahrpedal. Die Geschwindigkeit ist stufenlos regulierbar.

- Entriegeln Sie die Feststellbremse.
- Schalten Sie die Maschine ein (Schlüsselschalter).

Die Anzeige leuchtet auf.

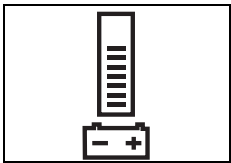

Die Batteriestandsanzeige signalisiert Ihnen die Betriebsbereitschaft der Maschine (bei Störung siehe Seite 55).

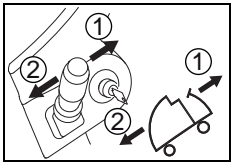

- Geben Sie mit dem Fahrtrichtungshebel Ihre Richtung an ([1] Vor- / [2] Rückwärts).

- Fahren Sie die Maschine zum Zielort und dann lassen Sie das Fahrpedal los.

Werkzeug einsetzen

Prüfen Sie vor dem Einsetzen:

- dass die Bürste die rote Markierung (Borstenbüschel) oder 1 cm Borstenlänge nicht unterschritten hat.
- den Pad auf Abnutzung und Sauberkeit.



Achtung:

Keine Bürsten verwenden, bei denen die Verschleissgrenze erreicht wurde. Diese wird durch die Länge des roten Borstenbüschel angezeigt. Keine Pads verwenden, die abgenutzt oder verschmutzt sind. Ausschliesslich original TASKI-Werkzeuge verwenden. Die Nichtbeachtung kann zu mangelhaften Reinigungsergebnissen bis hin zu Belagsschäden führen.

- Ziehen Sie den Schlüssel ab und betätigen Sie die Feststellbremse.

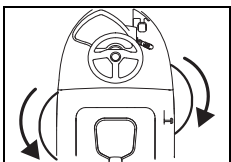

- Werkzeug zur Kupplung hoch heben.
- Drehen Sie das linke Werkzeug im Gegenuhrzeigersinn und das rechte Werkzeug im Uhrzeigersinn in die Werkzeugkupplung ein.

Das Werkzeug wird eingekuppelt.

Saugdüse montieren

- Ziehen Sie den Schlüssel ab und betätigen Sie die Feststellbremse.

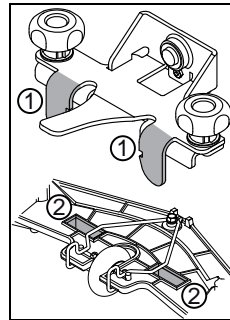

- Halten Sie die Düse mit beiden Händen und platzieren Sie diese so dass die Düsenhalterungslaschen (1) in die Düsenausschnitte (2) passen.

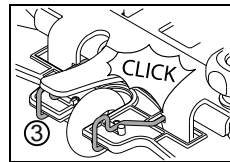

- Schieben Sie die Düse nach oben bis Sie das Einrasten der Arretierungsbügel (3) hören

- Stecken Sie die beiden Saugschläuche auf die Düsenstutzen.

Frischwassertank befüllen



Achtung:

Maximal zulässige Wassertemperatur 60 °C/140 °F.

Diversey empfiehlt die Verwendung von kaltem Wasser, da heisses Wasser bei Bodenkontakt sofort die Bodentemperatur annimmt und daher keine Vorteile bringt.

- Ziehen Sie den Schlüssel ab und betätigen Sie die Feststellbremse.
- Klappen Sie den Fahrersitz nach vorne und öffnen Sie die Tankhaube.
- Nehmen Sie den Dosierbecher aus dem Frischwassertank (Flextank) heraus.

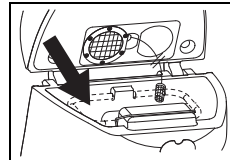

- Füllen Sie Wasser in den Frischwassertank (Flextank).

Die Markierung zeigt Ihnen die maximal zulässige Füllhöhe.

Dosierung



Achtung:

Beim Umgang mit chemischen Produkten sind Handschuhe, Schutzbrille und entsprechende (Schutz-) Arbeitskleidung zu tragen!



Hinweis:

Verwenden Sie nur von Diversey empfohlene chemische Produkte und beachten Sie unbedingt die Produkte Information.



Achtung:

Durch Verwenden ungeeigneter Produkte (z.B. Produkte mit chlor- oder säurehaltigen Inhaltsstoffen) kann die Maschine beschädigt oder zerstört werden.

Dosierungsbeispiele:

Angabe auf der Verpackung des Produktes		Tankinhalt	Produkte Menge pro Tankfüllung
0.5%	50 ml auf 10l Wasser	92l	0.46l
1%	100 ml auf 10l Wasser	92l	0.92l
2%	200 ml auf 10l Wasser	92l	1.84l
3%	300 ml auf 10l Wasser	92l	2.76l

- Füllen Sie den Dosierbecher mit einem geeigneten Produkt und kippen den Inhalt in den Frischwassertank (Flextank). Wiederholen Sie den Vorgang bis die gewünschte Dosierung erreicht ist.
- Nach Abschluss der Dosierung verbleibt der Dosierbecher im Flextank.



Hinweis:

TASKI bietet optional eine automatische Dosierung an. Diese kann auch nachträglich montiert werden. Bitte wenden Sie sich an Ihren Kundendienstberater

Vorreinigung



Achtung:

Entfernen Sie allfällige Gegenstände (Holz-, Metallteile etc.) von der Reinigungsfläche.

Die Gegenstände können durch das rotierende Werkzeug herausgeschleudert werden und dabei Schäden an Personen und Umgebung verursachen.

Arbeitsbeginn



Achtung:

Beim Arbeiten mit dieser Maschine ist stets trittsicheres Schuhwerk und angemessene Arbeitskleidung zu tragen!



Hinweis:

Lassen Sie während des Betrieb der Maschine immer beide Hände am Lenkrad, damit eine sichere Bedienung der Maschine gewährleistet werden kann.



Achtung:

Machen Sie sich zuerst mit der Maschine vertraut, indem Sie auf einem freien Platz die ersten Fahrversuche starten!

- Setzen Sie sich auf den Fahrersitz.
- Schalten Sie die Maschine ein (Schlüsselschalter).
Die Anzeige leuchtet kurz auf.
- Entriegeln Sie die Feststellbremse.

Programm manuell starten



Hinweis:

Das letzte verwendete Reinigungsprogramm bleibt gespeichert.

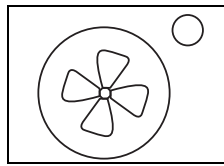

- Drücken Sie die Taste Saugaggregat EIN/AUS.

Die Anzeige leuchtet auf, der Saugermotor startet und die Saugdüse wird automatisch in die Arbeitsposition abgesenkt.

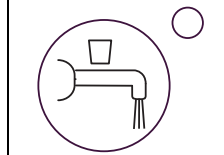

- Drücken Sie die Taste Reinigungslösung Zufuhr EIN/AUS.

Die Anzeige leuchtet auf. Die Reinigungslösung Zufuhr wird gestartet wenn die Werkzeuge rotieren.

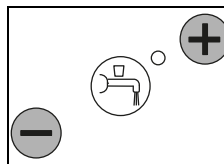

- Wählen Sie die gewünschte Dosierung durch Drücken der Tasten +/- von Stufe 1 - 7.



Hinweis:

Aus Umweltschutzgründen sollten Sie die niedrigste Stufe ermitteln, die für ein gutes Reinigungsergebnis ausreicht.

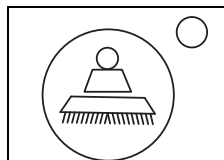

- Drücken Sie die Taste Werkzeug-Antrieb EIN/AUS.

Die Anzeige leuchtet auf, das Werkzeugaggregat senkt sich ab.

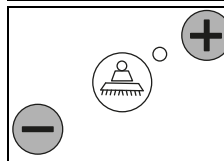

- Wählen Sie den gewünschten Werkzeug-Anpressdruck durch Drücken der Tasten +/- von Stufe 1-4.



Hinweis:

Ermitteln und wählen Sie immer die niedrigste Stufe, die für ein gutes Reinigungsergebnis ausreicht. Dadurch optimieren Sie den Stromverbrauch und schonen die Maschine.

Reinigungsbeginn

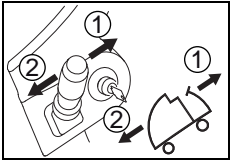

- Geben Sie mit dem Fahrriechungshebel Ihre Richtung an ([1] Vor- / [2] Rückwärts).

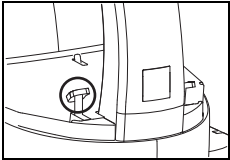

- Bei eingeschalteter Maschine und einem Bediener auf dem Fahrersitz setzt sich die Maschine in Bewegung, wenn das Fahrpedal betätigt wird. Falls angewählt, werden das Werkzeugaggregat gestartet und der Zulauf der Reinigungslösung geöffnet.

Die Fahrgeschwindigkeit wird über die Stellung des Fahrpedals gesteuert.



Achtung:

Bei Arbeiten in überstellten oder engen Bereichen muss die Taste Langsamfahrt EIN/AUS gedrückt werden. (Anzeige leuchtet) Dadurch wird die maximale Arbeitsgeschwindigkeit reduziert und die Unfallgefahr gemindert.

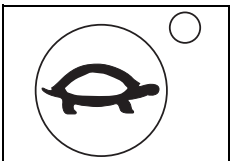

- Bei erneutem Drücken der Taste wird die Begrenzung aufgehoben, die Anzeige erlischt.

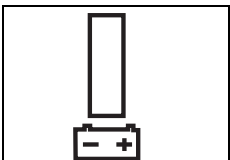

- Wenn keine Balken in der Batteriestandsanzeige aufleuchten, fahren Sie die Scheuersaugmaschine zum Batterieladegerät.

Batteriekapazität - Ende der Betriebsbereitschaft



Hinweis:

Die Batteriestandsanzeige gibt Auskunft über die verfügbare Betriebsdauer.

Wenn keine Balken in der Batteriestandsanzeige aufleuchten:

- hebt sich nach 10 min. das Werkzeugaggregat und die Saugdüse vom Boden ab.
- schaltet sich das Saugaggregat nach 10 sec. aus.
- haben Sie noch 10 min. Zeit um zum Batterieladegerät zu fahren, bevor sich die Maschine ausschaltet.

Recyclingbetrieb (Option)



Achtung:

Das Recyclingsystem ist nicht für hohe Hygieneanforderungen zulässig (z.B. Krankenhäuser, Lebensmittelbetriebe, Küchen, etc.).

Der Recyclingbetrieb wird nur bei leichter bis mittlerer Verschmutzung empfohlen.

- Ziehen Sie den Schlüssel ab und betätigen Sie die Feststellbremse.
- Klappen Sie den Fahrersitz nach vorne und öffnen Sie die Tankhaube.
- Ziehen Sie den Recyclingfilter aus dem Frischwassertank (Flextank) heraus.
- Setzen Sie den Recyclingfilter in den Schmutzwassertank.



Achtung:

Maximal zulässige Wassertemperatur 60°C/140°F.

Reinigungsmethode

Direkte Arbeitsmethode:

Scheuern und Absaugen in einem Arbeitsgang.

Indirekte Arbeitsmethode:

Reinigungslösung anlegen, Scheuern und Absaugen in mehreren Arbeitsgängen.



Hinweis:

Unter Umständen kann bei spezieller Kombination von Bodenbelag/Verschmutzung und Reinigungsprodukt die Maschinenführung beeinträchtigt werden.

Durch optional erhältliche Räder kann die Traktion der Maschine auf dem Boden verbessert werden. Bitte wenden Sie sich an den TASKI-Kundenberater.

Nachfüllen der Reinigungslösung



Achtung:

Beim Arbeiten ohne Reinigungslösung, kann dies zu Belagsschäden führen.

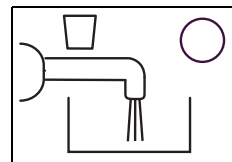

- Ein Signalton ertönt wenn die Anzeige Reinigungslösung leer aufleuchtet.

- Schalten Sie die Maschine aus (Schlüsselschalter) und betätigen Sie die Feststellbremse.
- Befüllen Sie den Frischwassertank (Flextank) mit Wasser, siehe Seite 49.



Hinweis:

Wenn der Frischwassertank (Flextank) befüllt ist, leuchtet die Anzeige Reinigungslösung leer weiterhin auf.

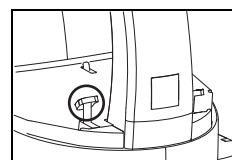

- Die Anzeige Reinigungslösung leer wird ca. 5 Sekunden nach Betätigung des Fahrpedals zurückgestellt.

Schmutzwasser entleeren

Anzeige Schmutzwassertank voll:

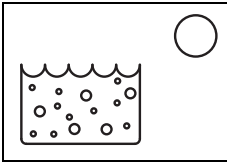

- Wenn die Anzeige Schmutzwassertank aufleuchtet, wird das Reinigungsprogramm abgebrochen, die Saugdüse angehoben und das Saugaggregat schaltet aus.

- Entleeren Sie den Schmutzwassertank, siehe Seite 52.

Hinweis:



Bei Schaumbildung im Tank leuchtet die Anzeige Schmutzwassertank ebenfalls auf.

Arbeitsende

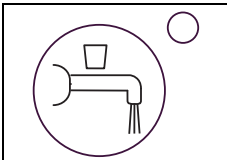

- Drücken Sie die Taste Reinigungslösung EIN/AUS.

Die Zufuhr der Reinigungslösung wird gestoppt.

- Fahren Sie noch einige Meter, damit die Werkzeuge für kurze Zeit weiterdrehen, dadurch vermeiden Sie ein „Nachtropfen“.

Besonders wichtig bei TASKI contact pads!

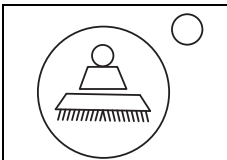

- Drücken Sie die Taste Werkzeugantrieb EIN/AUS.

Das Werkzeugaggregat wird angehalten und angehoben.

- Fahren Sie einige Meter weiter, um restliches Schmutzwasser aufzusaugen.

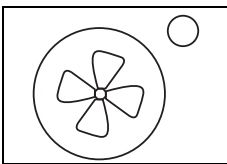

- Drücken Sie die Taste Saugaggregat EIN/AUS

Die Saugdüse wird automatisch angehoben.

Der Saugmotor läuft noch ca. 10 Sekunden nach.

Saugdüse entfernen und reinigen

- Ziehen Sie den Schlüssel ab und betätigen Sie die Feststellbremse.
- Ziehen Sie die beiden Saugschläuche von den Düsenstützen ab.

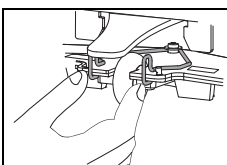

- Drücken Sie die Arretierbügel zusammen. Dadurch wird die Saugdüse entriegelt und kann von der Düsenhalterung entnommen werden.

- Reinigen Sie die Saugdüse unter fließendem Wasser mit Hilfe einer Bürste.
- Hängen Sie die Saugdüse an den Düsen-/Schlauchhalter.

Hinweis:



Nur gereinigte und intakte Lamellen erreichen ein optimales Absaugergebnis!

Schutz- und Frischwassertank (Flextank) entleeren und reinigen

Hinweis:



Die Entsorgung des Schmutzwassers oder der Reinigungslösung muss gemäss den nationalen Vorschriften vorgenommen werden.

Hinweis:



Beachten Sie beim Entleeren des Schmutzwassertanks die Vorschriften über die persönliche Schutzausrüstung des Reinigungsmittel Herstellers.

- Ziehen Sie den Schlüssel ab und betätigen Sie die Feststellbremse.

Gehen Sie wie folgt vor:

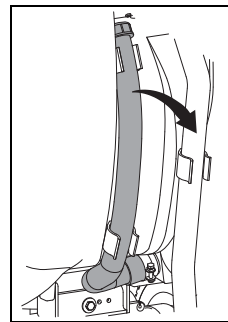

- Nehmen Sie den Schmutzwasser-Entleerschlauch aus der Halterung.
- Halten Sie den Schlauch auf Tankrand-Höhe mit der Öffnung nach oben. Öffnen Sie den roten Deckel, senken das Schlauchende langsam zum Ausguss und entleeren den Schmutzwassertank.

- Heben Sie den Frischwassertank (Flextank) an, legen ihn am tiefsten Punkt in den Schmutzwassertank und entleeren ihn.
- Nehmen Sie den leeren Frischwassertank (Flextank) aus dem Schmutzwassertank heraus und spülen ihn gründlich mit sauberem Wasser aus.
- Spülen Sie den Schmutzwassertank gründlich mit sauberem Wasser aus.

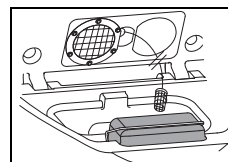

- Nehmen Sie den Grobschmutzfilter (gelb) heraus, entleeren und spülen Sie ihn unter fließendem Wasser gründlich aus.

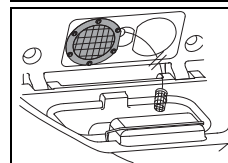

- Entnehmen Sie den Saugfilter (gelb) und entfernen Sie den Schmutz mit einem Tuch oder einer weichen Bürste.

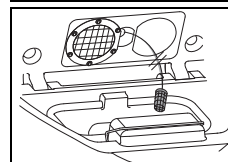

- Nehmen Sie den Ansaugfilter heraus und entfernen Sie den Schmutz mit einem Tuch oder einer weichen Bürste.

Achtung:



Ein verstopfter Saugfilter kann die Saugleistung beeinträchtigen.

Ein verstopfter Ansaugfilter kann die Menge der Reinigungslösung reduzieren.

- Montieren Sie den Grobschmutzkorb (gelb), den Frischwassertank (Flextank), Saugfilter und den Ansaugfilter wieder.
- Legen Sie den Entleerschlauch wieder in die Halterung.

Schmutzwasserpumpe (Option)

- Die Maschine muss eingeschaltet sein.

Entleeren in hohen Lagen:

- Führen Sie den Entleerschlauch auf einen Ablauf oder in einen Eimer.
- Drücken Sie die Taste an der Schmutzwasserpumpe.

Hinweis:



Es wird nur bis zum Steigrohr im Schmutzwassertank entleert.

Werkzeug entfernen und reinigen

Hinweis:



Reinigen Sie das Werkzeug nach jedem Abschluss der Reinigungsarbeiten.

- Die Maschine muss ausgeschaltet sein.
- Ziehen Sie den Schlüssel ab und betätigen Sie die Feststellbremse.
- Heben Sie das Werkzeug leicht an.

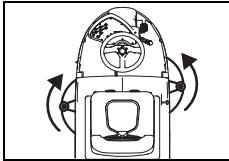

- Drehen Sie das linke Werkzeug im Uhrzeigersinn und das rechte Werkzeug im Gegenuhrzeigersinn von der Werkzeuggestaltung weg.

- Reinigen Sie die Werkzeuge unter fließendem Wasser.

Maschine reinigen



Achtung:

Reinigen Sie die Maschine nie mit einem Hochdruckreiniger oder Wasserstrahl.

Das in die Maschine eindringende Wasser kann zu erheblicher Beschädigung mechanischer oder elektrischer Teile führen.

- Wischen Sie die Maschine mit einem feuchten Lappen ab.

Lagern / Parken der Maschine (nicht in Betrieb)

Hinweis:



Die Maschine muss ausgeschaltet sein und der Schlüssel entnommen werden.

Hinweis:



Lagern Sie die Maschine mit abgehobener Saugdüse, abgehobenem Werkzeug und geöffnetem Tankdeckel. Der Tank kann auf diese Weise trocknen.

Dadurch kann die Bildung von Schimmelpilzen und unangenehmer Gerüche verhindert werden.



Achtung:

Lagern Sie die Maschine nie mit entladenen Batterien. Die Batterien werden dadurch irreparabel geschädigt.

Service, Wartung und Pflege

Die Wartung der Maschine ist die Voraussetzung für ein einwandfreies Funktionieren und eine lange Lebensdauer.



Achtung:

Es dürfen nur TASKI Originalteile verwendet werden, andernfalls entfallen alle Garantie- und Haftungsansprüche!

Zeichenerklärung:

- ◇ = Bei jedem Reinigungsende, ◇◇ = jede Woche, ◇◇◇ = jeden Monat, ⊗ = Service Lampe

Tätigkeit	◇	◇◇	◇◇◇	⊗	Seite
Batterien laden	•				48
Destilliertes Wasser nachfüllen (Nassbatterien) Beachten Sie das Kontrollheft des Batterieherstellers!		•			48
Schmutzwasser- und Frischwassertank entleeren und reinigen	•				52
Recyclingfilter reinigen (Option)	•				
Ansaug- und Saugfilter auf Verschmutzung kontrollieren / reinigen	•				
Alle gelb markierten Teile reinigen	•				
Werkzeuge reinigen	•				53
Saugdüse reinigen, Lamellen auf Abnutzung überprüfen und gegebenenfalls wechseln	•				52
Maschine mit feuchtem Lappen reinigen	•				53
Sonde (Schmutzwassertank voll) reinigen und Funktionalität überprüfen	•				
Dichtung des Tankdeckels reinigen und auf Risse überprüfen und gegebenenfalls ersetzen	•				
Wartungs- / Service - Programm durch Diversey Servicetechniker				•	

Serviceintervalle

TASKI Maschinen sind hochwertige Maschinen, welche im Werk und durch autorisierte Prüfer auf Ihre Sicherheit geprüft worden sind. Elektrische und mechanische Bauteile unterliegen nach längerer Einsatzdauer einem Verschleiß und einer Alterung.



- Zur Erhaltung der Betriebssicherheit und Einsatzbereitschaft muss beim Leuchten der Wartungsanzeige (Werkseinstellung 650 Arbeitsstunden) oder mindestens einmal pro Jahr ein Service durchgeführt werden.

Servicecenter

Wenn Sie aufgrund einer Betriebsstörung oder einer Bestellung mit uns Kontakt aufnehmen, nennen Sie uns stets die Typenbezeichnung und die Maschinennummer.

Diese Angaben finden Sie auf dem Typenschild Ihrer Maschine. Auf der letzten Seite dieser Bedienungsanleitung finden Sie die Adresse Ihres nächstgelegenen TASKI-Service-Partners.

Lamellenwechsel

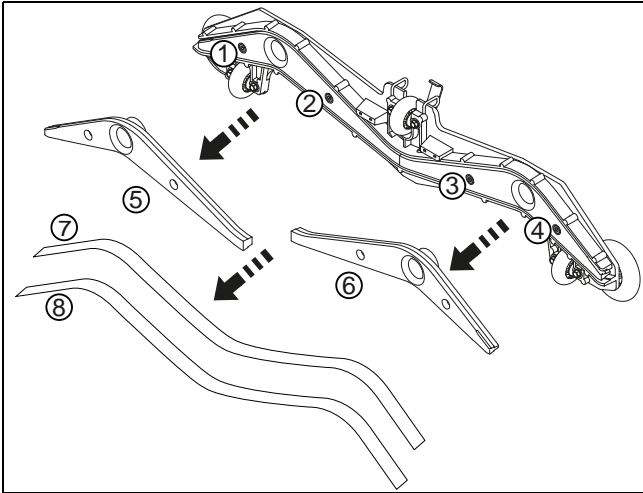

- Schrauben Sie die vier Inbusschrauben (1, 2, 3, 4) auf.
- Trennen Sie den Düsenkörper vom Düsenkern (5, 6).
- Entnehmen Sie die Lamellen (7, 8).
- Reinigen Sie den Düsenkörper und die zwei Düsenkerne unter fließendem Wasser.
- Montieren Sie die „gewendeten“ oder die neuen Lamellen auf den Düsenkern.
- Stecken Sie den Düsenkern wieder in den Düsenkörper.
- Schrauben Sie die vier Inbusschrauben wieder zu.

Störungen

Störung	Mögliche Ursache	Behebung der Störung	Seite
Maschine ohne Funktion lässt sich nicht einschalten	Maschine ausgeschaltet	• Schlüssel drehen	46
	Notausschalter gedrückt	• Verbinden Sie den Batteriestecker mit der Maschine	46
	Hauptsicherung defekt	• Sicherung Kontrollieren/ersetzen • Service-Partner kontaktieren	
	Fehlercode auf dem Display	• Service-Partner kontaktieren	
	Wegfahrsperre aktiviert oder Fehler in der Steuerung	• Setzen Sie sich auf den Fahrersitz	
	Fahrpedal gedrückt beim Einschalten	• Lassen Sie das Fahrpedal los und schalten Sie die Maschine nochmals ein	
	Feststellbremse arretiert	• Entriegeln Sie die Feststellbremse	48
	Batterien entladen oder defekt Batterieladegerät defekt	• Batterie laden • Service-Partner kontaktieren	48
	Batterien defekt	• Service-Partner kontaktieren	
Werkzeugaggregat oder Saugaggregat lassen sich nicht ausschalten	Fehler in der Elektronik oder Bedientableau	• Maschine mittels Batterietrennstecker unterbrechen • Service-Partner kontaktieren	
Bürste dreht nicht	Bürstenantrieb ausgeschaltet	• Taste Bürste drücken	48
	Hauptsicherung defekt	• Sicherung ersetzen	
	Motor dreht, Werkzeug nicht	• Antriebsriemen gerissen • Service-Partner kontaktieren	
Schlechte Saugleistung Boden bleibt nass Schmutzwasser wird nicht aufgesaugt	Saugaggregat nicht eingeschaltet	• Taste Saugaggregat drücken	46
	Saugschlauch nicht aufgesteckt	• Saugschlauch aufstecken	49
	Saugdüse nicht am Boden	• Saugdüsenaufhängung auf Funktionstüchtigkeit überprüfen	49
	Lamellen abgenutzt	• Lamelle wechseln	54
	Schlauch oder Düse verstopft (z.B. Holzstücke, Stoffreste)	• Entfernen der Fremdkörper	
	Saugfilter verstopft	• Entfernen der Fremdkörper	46
	Anzeige Saugaggregat leuchtet, aber Sauger läuft nicht	• Sicherung kontrollieren, nötigenfalls ersetzen • Sicherung in Ordnung, Service-Partner kontaktieren	49
Saugaggregat schaltet ab	Schmutzwassertank voll	• Leeren des Schmutzwassertanks • Kontrollieren Sie die Batterieüberwachung • Kontrollieren Sie die Sicherungen	52
	Schmutzwassertank verschmutzt	• Kontrollieren oder gegebenenfalls reinigen.	52
Ungenügender Reinigungslösungsaustritt	Tank Reinigungslösung leer	• Tank Reinigungslösung kontrollieren	51
	Reinigungslösung zu klein eingestellt	• Stellen Sie die Menge der Reinigungslösung mit der +/- Taste ein	46
	Taste Reinigungslösung ausgeschaltet	• Taste Reinigungslösung drücken	46
	Ansaugfilter	• Reinigen	

Technische Informationen

Maschine	2500	
Arbeitsbreite	70	cm
Breite der Saugdüse	95	cm
Masse (L x B x H)	169 x 78 x 137	cm
Maschinengewicht betriebsbereit maximal	560	kg
Nennspannung	24V	DC
Nennleistung nominal	2000	W
Frischwassertank nominal +/- 5%	92	l

Ermittelte Werte gemäss IEC 60335-2-72		
Maschinengewicht mit Batterien (Transportgewicht)	468	kg
Schalldruckpegel LpA	67	dB(A)
Unsicherheit KpA	2.5	dB(A)
Schwingungsgesamtwert	<2.5	m/s ²
Unsicherheit K	0.25	m/s ²
Spritzwasserschutz	IPX3	
Schutzklasse	III	

Zubehör

Nr.	Artikel	
8501120	Führungsteller 35 cm	2x
8501080	Scheuerbürste Nylon 35 cm	2x
8501060	Scheuerbürste Waschbeton 35 cm	2x
8502750	Scheuerbürste Abrasiv 35 cm	2x
8502830	Füllschlauch mit universellem Wasseranschluss	x
7508029	Entleerungspumpe	x
	Verschiedene Pads (Polyester braun, blau, rot und contact pad)	x

Error Codes

Error Codes werden im Display angezeigt.



Hinweis:

Schalten Sie die Maschine aus- und wieder ein bei jedem Error Code. Durch das Aus- und Einschalten kann evtl. ein gesetzter Error behoben werden.

Transport



Achtung:

Diese Maschine darf nur mit Hilfsmitteln angehoben werden (z.B. Hebebühne, Auf-fahrrampe etc.)!



Hinweis:

Transportieren Sie die Maschine stehend.



Hinweis:

Achten Sie darauf, dass die Maschine im Transportfahrzeug festgezurt und gesichert ist.

Entsorgung



Hinweis:

Die Maschine und Zubehör sind nach Ihrer Ausmusterung einer fachgerechten Entsorgung gemäss den nationalen Vorschriften zuzuführen. Ihr Diversey-Service-Partner kann Ihnen dabei nach Absprache behilflich sein.

Batterien



Achtung:

Die Batterien müssen aus der Maschine entfernt werden, bevor diese einer fachgerechten Entsorgung zugeführt wird.

Verbrauchte Batterien sind entsprechend der EU-Richtlinien 2006/66/EG oder den jeweiligen nationalen Vorschriften, umweltgerecht zu entsorgen.

Translation of the original instructions of use

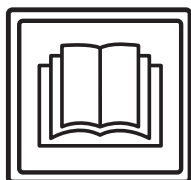

CAUTION!

Always read the instructions of use and the safety instructions before using the machine for the first time.

The instructions of use must be kept in a safe and well accessible place so that you can refer to them at any time.

Legend:



Caution:

This sign designates important information. Failure to follow these instructions may result in danger to persons and/or extensive damage to property!



Attention:

This sign designates important information. Failure to follow these instructions may result in faults and damage to property!



Notice:

This sign designates important information regarding the efficient use of the product. Failure to follow these instructions may result in faults!

- It includes instructions for the work steps that you must carry out in order.

Content

Safety instructions	58
Cleaning products	59
Further documents	59
Structural layout	60
Batteries	61
Prior to commissioning	63
Beginning work with the machine	64
End of operation	66
Service, maintenance and care	67
Malfunctions	69
Technical information	70
Accessories	70
Error codes	71
Transport	71
Disposal	71

Intended use

The machine is intended for commercial use (e.g. in hotels, schools, hospitals, factories, shopping centers, offices, etc.). Subject to the strict compliance with the instructions of use, these machines are used for the wet cleaning of hard flooring. These machines are exclusively designed for use in interior zones.



Attention:

The machine must not be used for polishing, oiling, the application of wax, carpet cleaning or dust removal. The wet cleaning of parquet and laminate flooring with this machine is at your own risk.



Caution:

Changes to the machine that have not been authorized by Diversey will lead to the expiry of safety marks and CE conformity. Using the machine for purposes other than the intended purpose can cause injuries to persons, and damage to the machine and the working environment. Such cases will usually result in the termination of any warranty and possible guarantee claims.

Safety instructions

Due to their design and construction, TASKI machines comply with the relevant essential health and safety requirements of the EC directives; they therefore have the CE sign.



Caution:

The machine may only be used by persons who are adequately trained for the use of the machine or who have provided proof of their skills regarding the use of the machine and who are explicitly commissioned to use the machine.



Caution:

The machine must not be used by people with reduced physical, sensory or mental capacities, including children or people who lack experience or knowledge.

Children must be supervised to ensure that they do not play with the machine.



Caution:

Do not use the machine in rooms where explosive or highly combustible substances (e.g. gas, solvents, heating fuel, dust, etc.) are stored or processed.

These substances could be ignited by the electrical or mechanical components of the machine.



Caution:

Do not use the machine for the vacuum cleaning of poisonous, harmful, caustic or irritating substances (e.g. dangerous dust, etc.). The filter system does not adequately filter out these kinds of substances.

Possible impacts on the health of the user or third persons cannot be ruled out.



Caution:

Pay attention to the local situation as well as to third persons and children! In the vicinity of blind spots such as doors or curves in particular, it is important to reduce speed.



Caution:

Do not transport other persons and objects with this machine.

**Caution:**

In case of malfunction or defect or after collisions or toppling over, the machine must be inspected by an authorized expert before restarting. The same applies if the machine was left outdoors, immersed in water or subjected to moisture.

**Caution:**

The machine must be stopped immediately in case of damage to safety relevant parts such as brush covers, main cords or covers that enable access to live parts.

**Caution:**

The machine must not be stopped, parked or stored on slopes.

**Caution:**

Do not use the machine in rooms with high electromagnetic interference (electric smog).

**Caution:**

The machine must not be used on slopes >13%. Slopes must be driven on slowly and using the "turtle mode" in order to ensure safe stopping.

Sharp cornering on slopes can affect the stability of the machine and is therefore prohibited. Danger of accident.

**Attention:**

The machine must be protected against unauthorized use. Therefore, always pull out the key before you move away from the machine; Or keep them in a locked room.

**Attention:**

Operate and keep the machine in a dry and low-dust environment at temperatures between +10 and +35 degrees only.

**Attention:**

Only authorized experts who are familiar with all safety instructions relevant for this machine are allowed to repair mechanical or electrical machine parts.

**Attention:**

Only tools (brushes, pads or similar) that are specified in these instructions of use under accessories, or which have been recommended by a TASKI consultant, may be used. Any other brushes might impair the safety and functions of the machine.

**Attention:**

National regulations for personal protection and accident prevention as well as the manufacturer's instructions for the use of cleaning solutions must be consistently observed.

**Attention:**

In case of foam or liquid leakage from the machine, the suction unit must be switched off immediately.

**Attention:**

Use this machine with suitable batteries and approved chargers only.

**Attention:**

TASKI machines and devices are designed such that health risks caused by noise emissions or vibrations can be ruled out according to the current state of science. See the Technical Information on page 70.

Cleaning products**Notice:**

TASKI machines are designed in such a way that optimal cleaning results can be achieved if TASKI cleaning products are used.

Other cleaning products may cause malfunctions and damage to the machine or the environment.

Therefore, we recommend the exclusive use of TASKI cleaning products.

Faults caused by inappropriate cleaning products are not covered by the guarantee.

For further details, please contact your TASKI service partner.

Further documents**Notice:**

The electric diagram of this machine is provided in the spare parts list.

Please contact your customer service for further information.

Structural layout

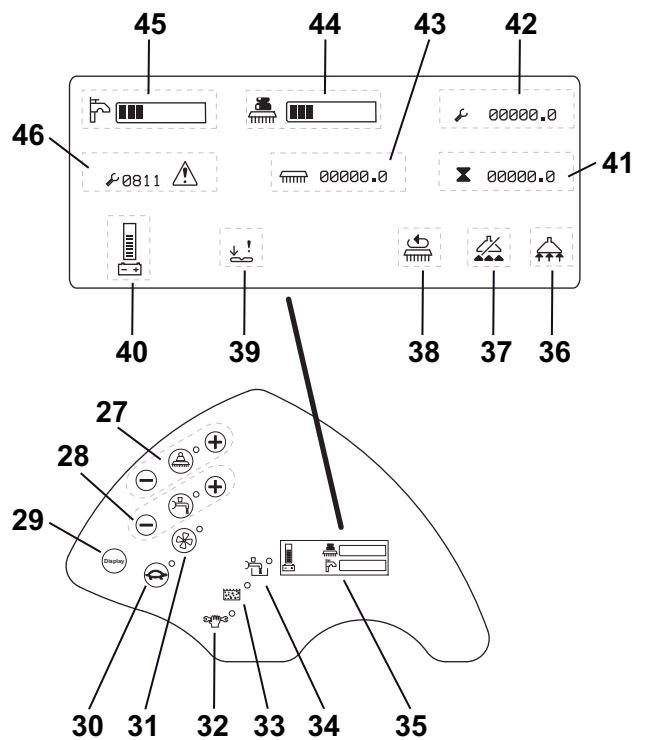
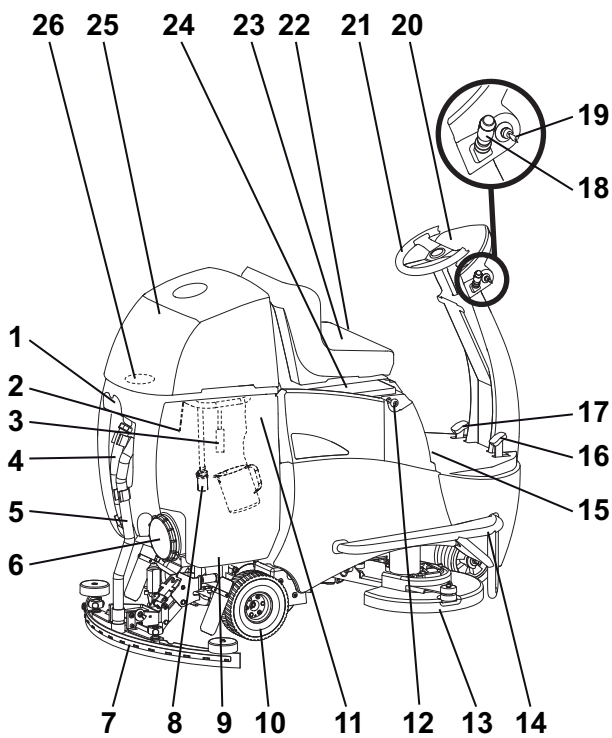

- 1 Nozzle / hose holder
- 2 Probe (recovery tank full)
- 3 Option: Recycling filter
- 4 Hose recovery tank
- 5 Suction hose
- 6 Tank cover
- 7 Suction nozzle
- 8 Clean intake
- 9 Recovery tank
- 10 Steered drive wheel rear
- 11 Fresh water tank (membrane bag) with dosing cup
- 12 Battery disconnection socket
- 13 Brush unit
- 14 Protection profile
- 15 Stopping brake
- 16 Gas pedal
- 17 Brake pedal
- 18 Travel direction lever for forward and reverse travel, and horn
- 19 Key switch
- 20 Operating panel
- 21 Steering wheel
- 22 Driver seat adjustment
- 23 Driver seat with safety switch
- 24 Battery cover (main fuse and battery connector)
- 25 Tank cover
- 26 Suction filter
- 27 Brush drive button (ON/OFF), brush pressure button (+/-)
- 28 Cleaning solution supply button (ON/OFF), volume button (+/-)
- 29 Display button
- 30 Slow approach button (ON/OFF)
- 31 Suction unit button (ON/OFF)
- 32 Service indicator
- 33 Recovery tank full display
- 34 Cleaning solution indicator
- 35 Display indicators during switch-on
- 36 Suction unit ON
- 37 Suction unit OFF (recovery tank full)

- 38 Brush unit ON
- 39 Gas pedal fault
- 40 Battery level indicator
- 41 Total hours
- 42 Service hours
- 43 Brush unit hours
- 44 Brush pressure (ON/OFF)
- 45 Cleaning solution (ON/OFF)
- 46 Error code

Batteries

Permissible batteries

Traction batteries are required for the use of this machine (no starter or device batteries). We recommend the use of pure traction batteries. Only these batteries guarantee a long service life.

Traction batteries are produced as open (wet-cell) batteries or as maintenance-free (VRLA) batteries (Gel and AGM). The machine must be adjusted according to each construction type and manufacturer.

Each battery has a different service life and performance. The machine must be programmed after the batteries have been inserted or if the battery type and/or the manufacturer have been changed as well as prior to starting the machine. Incorrect adjustment may result in early battery failure.

Safety measures to be taken when handling the batteries



- Batteries contain acid. Always wear safety goggles for the maintenance, installation and removal of wet-cell batteries.



- Rinse acid splashes in your eyes or on your skin with plenty of clear water. Then immediately consult a doctor. Wash your clothes with water.



- Explosive gas is generated during battery charging. Keep away from open fire or glowing embers.



- Do not smoke!



- Danger of acid burns!



- Attention! The battery poles are always energized. Therefore do not deposit any objects on the batteries!



Attention:

Keep batteries clean and dry. Immediately wipe off leaking acid or water (wet-cell batteries). Wear protective gloves for this purpose.



Attention:

Batteries may only be installed by service agencies or experts approved by Diversy; they must be installed in compliance with the connection diagram. Installation and/or connection errors may result in severe injury, explosion and major damage to the machine and the environment.



Attention:

The operating instructions provided by the battery manufacturer must also be observed.



Attention:

Provide adequate ventilation when charging the battery.



Attention:

Always disconnect the batteries from the machine before starting maintenance work.

Battery connection diagram

6 V batteries

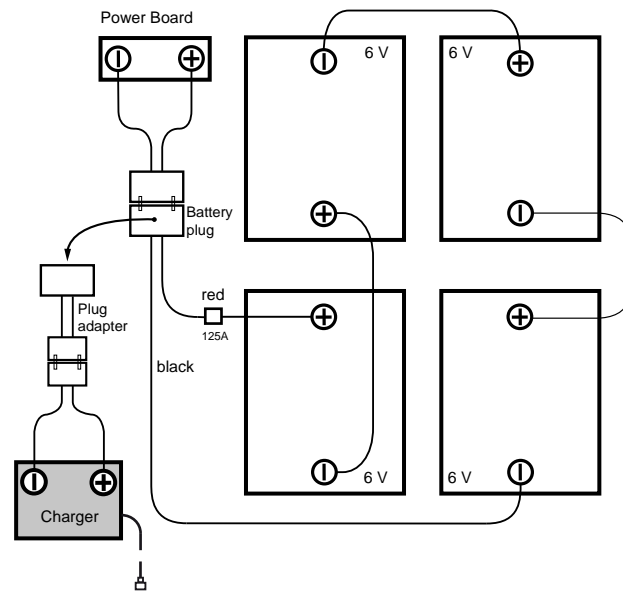

12 V batteries

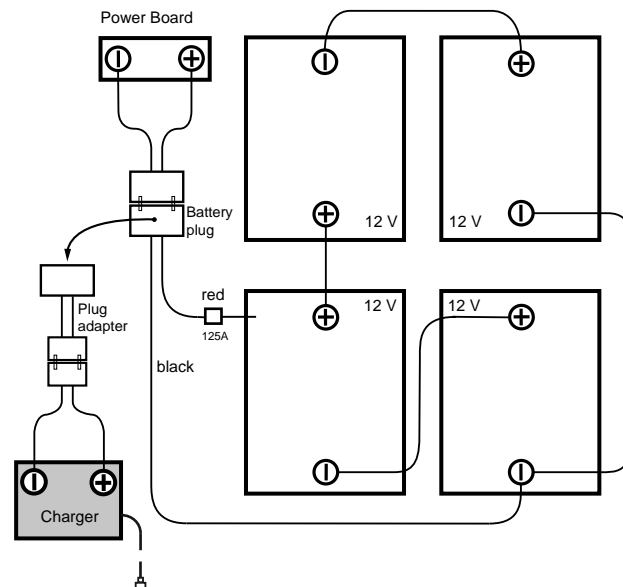

Charging procedure with external battery charger

Each battery type and/or battery manufacturer requires different charging characteristics.



Attention:

Incorrect charging characteristics or the use of inappropriate chargers results in early failure or the quick destruction of the batteries.

Optionally available on-board chargers are adapted to the battery size and contain several charging characteristics which are adjusted ex works or by a TASKI service technician for recommended batteries. This regulation shall also apply for the use of stationary (external) chargers.



Attention:

Persistent short-term use with subsequent battery charging may cause long-term damage to the batteries. Standard value: At least approx. 20% of the available capacity should be used up before recharging the battery.



Attention:

In order to achieve their max. possible service life, traction batteries must undergo the complete charging cycle (12-16 hours) twice a week.



Attention:

Before decommissioning the machine for a longer period, the batteries must undergo a complete charging cycle. After completion, the charger is disconnected from the machine and/or mains. Batteries gradually discharge. Depending on the type of battery, they must be recharged after 3-6 months. Before recommissioning, the batteries should undergo another complete charging cycle.

Charging process

- Connect the external battery charger with the battery isolating plug of the machine.



Attention:

Make sure that the plug is inserted up to the stop in order to ensure a good electrical contact.



Notice:

All machine functions are deactivated during charging.

After charging



Attention:

Switch off the charger before disconnecting the batteries (only for external chargers).

Disconnecting the charger while it is still switched on may result in an explosion in the battery compartment.

- Stow away the power cord for (optional) on-board chargers in the provided compartment.
- Store the charging cable in a dry place where it is protected against damage.



Attention:

Charging cables transfer high currents. Do not use the charger if there are any signs of damage to the plug, cable or device connection.

Maintenance and care of open (wet-cell) batteries



Notice:

The care for maintenance-free batteries is limited to the compliance with the correct charging processes.

Open battery compartment for maintenance

- The machine must be switched off.

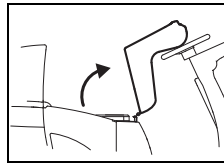

- Carefully tilt the driver seat forwards until it is supported by the steering wheel.

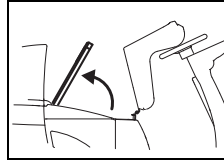

- Open the battery compartment cover.



Notice:

After completion of maintenance service, re-assemble the battery compartment cover and tilt the driver seat back to its original position.

Prior to commissioning

Stopping brake

Interlock

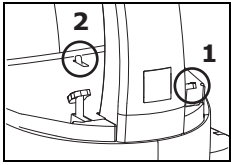

- First, press down the brake pedal (1), then the stopping brake (2).
Release the brake pedal, the machine is interlocked.

Release:

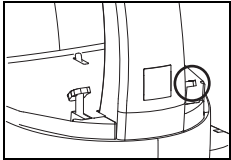

- Press the brake pedal down to the end.
The machine is released.

Adjust driver seat

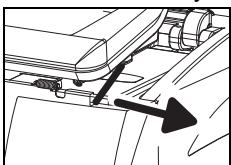

- Remove the key and actuate the stopping brake (page 63).
- Release the lever on the left side of the driver seat and move the seat to the desired position.
- Release the lever so that the driver seat is fixed in the set position.
Check the interlock levers of the driver seat!

- Release the stopping brake (see page 63).

Relocation drive

The travel direction and the speed are controlled by means of the steering wheel and the gas pedal. The speed is variably adjustable.

- Release the stopping brake.
- Switch on the machine (key switch).

The display lights up.

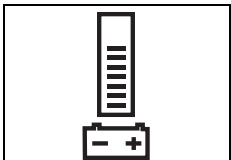

The battery indicator signals whether or not the machine is ready for operation (in case of fault, see page 69).

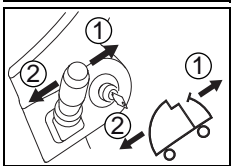

- Using the direction selector lever, choose your travel direction ([1] forwards / [2] backwards).

- Move the machine to the required destination and release the gas pedal.

Brush installation

Before inserting, please check:

- that the brush does not fall below the red marking (bristles) or 1cm of bristle length.
- the pad for wear and cleanliness before use.



Attention:

Do not use brushes which have reached their wear limit. The wear limit is indicated by the length of the red bristle. Do not use worn or contaminated pads. Use original TASKI brushes only. Failure to observe these instructions may result in inadequate cleaning results or even floor damage.

- Remove the key and actuate the stopping brake.

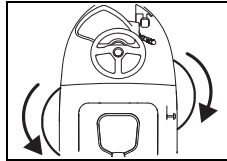

- Lift up the tools towards the coupling.
- Turn the tools into the coupling; the left tool in counter-clockwise direction, the right tool in clockwise direction.

The tools are coupled.

Squeegee assembly

- Remove the key and actuate the stopping brake.

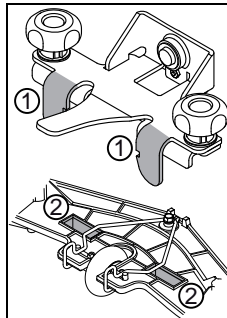

- Hold the nozzle in both hands and position it such that the nozzle holder lugs (1) fit into the nozzle cut-outs (2).

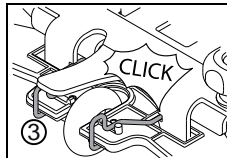

- Slide the nozzle upwards until the interlocking clips (3) lock in place with an audible sound.

- Assemble both suction hoses onto the suction nozzles.

Filling the fresh water tank



Attention:

Max. permissible water temperature 60 °C/140 °F.

Diversey recommends using cold water since hot water will adjust to the floor temperature as soon as it is in contact with the floor. Thus there are no advantages to using hot water.

- Remove the key and actuate the stopping brake.
- Fold the driver seat forwards and open the tank cover.
- Take out the dosing cup from the fresh water tank (Flex-tank).

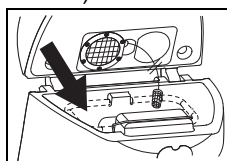

- Fill water into the fresh water tank (Flex-tank).
The mark indicates the maximum permissible filling level.

Dosing:



Attention:

Wear gloves, goggles and appropriate (protective) working clothes when handling chemical products!



Notice:

Use chemical products recommended by Diversey only and always observe the product information.



Attention:

The use of inappropriate products (e.g. products containing chlorine or acid) may damage or destroy the machine.

Dosing examples:

Information on the package of the product		Tank capacity	Product volume per tank filling
0.5%	50ml for 10l of water	92l	0.46l
1%	100 ml for 10l of water	92l	0.92l
2%	200 ml for 10l of water	92l	1.84l
3%	300 ml for 10l of water	92l	2.76l

- Fill the appropriate product into the dosing cup and pour the content into the fresh water tank (Flextank). Repeat the procedure until the required dosing is reached.
- The dosing cup remains in the Flextank after dosage.



Notice:

TASKI offers an automatic dosage feature as an option. It is possible to mount it additionally. Please contact your customer service.

Pre-cleaning



Attention:

Remove any objects (wooden, metal parts etc.) from the cleaning surface.

The objects could be catapulted by the rotating tool, and thereby cause injuries to people and damage to the environment.

Beginning work with the machine



Attention:

Always wear slip-resistant shoes and appropriate working clothes when working with this machine!



Notice:

When operating the machine, always place both hands on the steering wheel to ensure a safe operation of the machine.



Attention:

Start familiarization with the machine by making your first driving attempts in a free area.

- Sit down on the driver seat.
- Switch on the machine (key switch).
The display lights up briefly.
- Release the stopping brake.

Manual program start



Notice:

The cleaning program last used is saved in the memory.

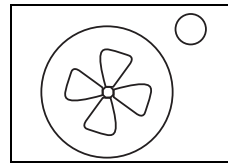

- Press the Suction unit ON/OFF button.

The display lights up, the suction motor starts and the suction nozzle is automatically lowered to the operating position.

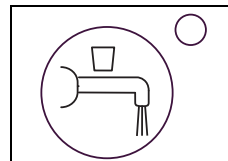

- Press the Cleaning solution supply ON/OFF button.

The display lights up.

The cleaning solution supply is started when the brushes rotate.

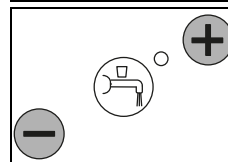

- Select the desired dosing by pressing the +/- buttons from level 1-7.



Notice:

To protect the environment, you should calculate the lowest level that is sufficient for good cleaning results.

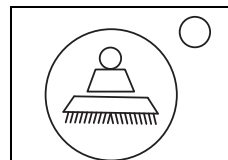

- Press the Brush drive ON/OFF button.

The display lights up and the brush unit is lowered.

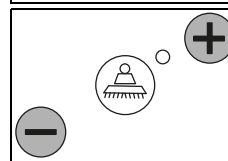

- Select the desired brush pressure by pressing the +/- buttons from level 1-4.

Notice:



Always calculate and select the lowest level that is sufficient for good cleaning results. Thus you will optimize power consumption and increase the service life of the machine.

Cleaning start

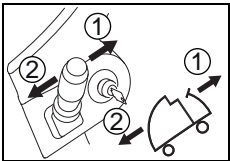

- Using the direction selector lever, choose your travel direction ([1] forwards / [2] backwards).

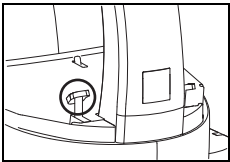

- If the machine is switched on and the operator is sitting on the driver seat, the machine starts moving as soon as the gas pedal is depressed. If selected, the brush unit is started and the cleaning solution supply is open.

The speed is controlled by the position of the gas pedal.



Attention:

When working in heavily furnished or narrow zones, the slow approach ON/OFF button must be pressed. (Display lights up) The maximum working speed is reduced, and thus so is the risk of accidents.

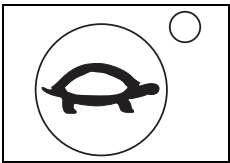

- Pressing this button once more will override this restriction, and the display disappears.

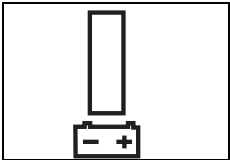

- If none of the bars in the battery indicator light up, you must drive the scrubber dryer to the battery charger.

Battery capacity - end of operational readiness

Notice:



The battery level indicator provides information on the available operating time.

If none of the bars in the battery indicator light up:

- the brush unit and the suction nozzle are lifted off the floor after 10 minutes.
- the suction unit is switched off after 10 sec.
- there are 10 more minutes remaining for driving the machine to the battery charger before it switches off completely.

Recycling operation (option)



Attention:

The recycling system is not permitted for high hygiene requirements (e.g. hospitals, food-processing companies, canteens, etc.).

Recycling operation is only recommended for slight to medium soiling.

- Remove the key and actuate the stopping brake.
- Fold the driver seat forwards and open the tank cover.
- Take out the recycling filter from the fresh water tank (Flex-tank).
- Insert the recycling filter into the recovery tank.



Attention:

Max. permissible water temperature 60°C/ 140°F.

Cleaning method

Direct working method:

Scrubbing and suction in one work step.

Indirect working method:

Applying the cleaning solution, scrubbing and suction in several work steps.

Notice:



The machine guiding might be impaired in case of special combinations of flooring/ contamination and cleaning product.

Optionally available wheels can improve the traction of the machine on the floor. Please contact your TASKI customer consultant.

Replenishing cleaning solvent



Attention:

The floor surface may be damaged when working without cleaning solution.

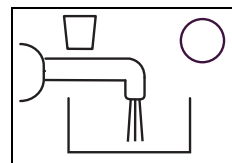

- A signal is sounded if the cleaning solution indicator lights up.

- Switch off the machine (key switch) and actuate the stopping brake.
- Fill water into the fresh water tank (Flex-tank), see page 63.

Notice:



As soon as the fresh water tank (Flex-tank) is filled, the cleaning solution indicator lights up

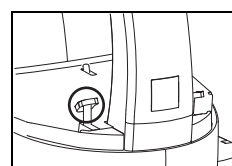

- The cleaning solution empty indicator is reset approx. 5 seconds after actuation of the gas pedal.

Draining dirty water

Recovery tank full display:

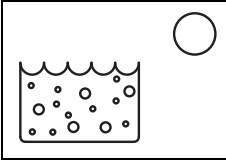

- If the Recovery tank display lights up, the cleaning program is interrupted, the suction nozzle is lifted and the suction unit is switched off.

- Drain the recovery tank, see page 66.

Notice:



In case of frothing in the tank, the recovery tank display also lights up.

End of operation

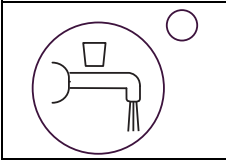

- Press the Cleaning solution ON/OFF button.

The cleaning solution supply is stopped.

- Drive on for a few meters so that the brushes keep on rotating for a short time to avoid dripping.

Very important for TASK1 contact pads!

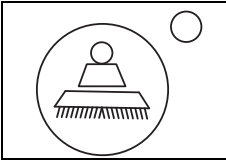

- Press the Brush drive ON/OFF button.

The brush unit is stopped and lifted.

- Drive on for a few meters in order to absorb the remaining drain water.

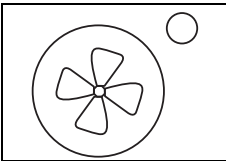

- Press the suction unit ON/OFF button.

The suction nozzle is lifted automatically.

The suction motor is still on for 10 seconds.

Removing and cleaning the squeegee

- Remove the key and actuate the stopping brake.
- Remove both suction hoses from the suction nozzles.

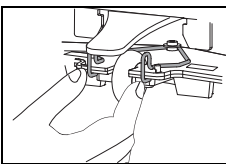

- Compress the position locks. The suction nozzle is released and can be removed from the suction nozzle holder.

- Clean the suction nozzle under running water using a brush.
- Assemble the suction nozzle to the nozzle/hose holder.

Notice:



Only cleaned and intact blades ensure optimal suction results!

Draining and cleaning the recovery and fresh water tank (Flextank)

Notice:



Drain water or cleaning solution must be disposed of in compliance with the national regulations.

Notice:



When draining the recovery tank, the regulations of the detergent supplier regarding personal protective equipment of the cleaning solution manufacturer must be observed.

- Remove the key and actuate the stopping brake.

Proceed as follows:

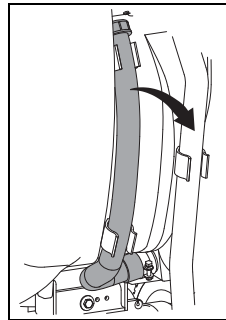

- Remove the drain water hose from the holder.
- Hold the hose level with the edge of the tank, with its opening facing upwards. Open the red cover, slowly lower the hose end to the drain and empty the recovery tank.

- Lift the fresh water tank (Flextank), put it into the recovery tank at the lowest point and discharge it.
- Remove the empty fresh water tank (Flextank) from the recovery tank and thoroughly rinse it with clean water.
- Thoroughly rinse the recovery tank with clean water.

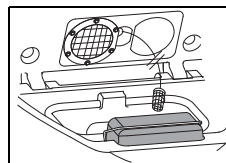

- Remove the solids filter (yellow) and thoroughly drain and rinse it under running water.

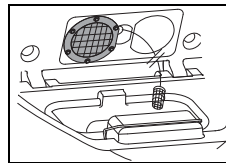

- Take out the suction filter (yellow) and remove the dirt with a cloth or a soft brush.

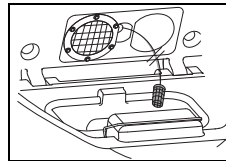

- Take out the intake filter and remove the dirt with a cloth or a soft brush.

Attention:



Clogged suction filters may impair the suction performance.

Clogged intake filters may reduce the amount of cleaning solution.

- Mount the dirt sieve (yellow), the fresh water tank (Flex-tank), suction filter and intake filter.
- Put the drain hose into the holder.

Recovery pump (optional)

- The machine must be switched on.

Emptying at high altitudes:

- Direct the drain hose to a drain or into a bucket.
- Press the button at the drain water pump.



Notice:

It is now emptied to the riser pipe in the recovery tank.

Removing and cleaning the brush



Notice:

Clean the brush whenever cleaning work is completed.

- The machine must be switched off.
- Remove the key and actuate the stopping brake.
- Slightly lift the brush unit.

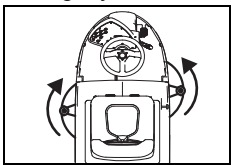

- Rotate the left tool clockwise and the right tool counterclockwise, away from the tool connection.

- Clean the tools under running water.

Cleaning the machine



Attention:

Never clean the machine with a high-pressure cleaner or water jet.

Water ingress in the machine may cause considerable damage to the mechanical or electrical parts.

- Wipe the machine with a moist cloth.

Storing / parking the machine (not in operation)



Notice:

The machine must be switched off and the key must be removed.



Notice:

Store the machine with a lifted squeegee, lifted brush and open tank lid. Thus, the tank can dry, and the generation of mold and unpleasant odors is prevented.



Attention:

Never store the machine with discharged batteries. Otherwise, the batteries will be damaged beyond repair.

Service, maintenance and care

The maintenance of the machine is a prerequisite for impeccable operation and a long service life.



Attention:

Use original TASKI parts only; otherwise, any warranty and liability claims will expire.

Legend:

◇ = whenever cleaning is completed, ◇◇ = every week, ◇◇◇ = every month, ⊗ = service lamp

Activity	◇	◇◇	◇◇◇	⊗	Page
Loading batteries	•				62
Replenishing distilled water (wet-cell batteries). Observe the service sheet of the battery supplier!		•			62
Draining and cleaning the recovery and fresh water tank (Flex tank)	•				66
Clean the recycling filter (option)	•				
Check the intake and suction filter for contaminations and clean them	•				
Clean all yellow marked parts	•				
Clean the brushes	•				67
Clean the suction nozzle, check the blades for wear and change them, if necessary	•				66
Clean the machine with a moist cloth	•				67
Clean the probe (recovery tank) and check functionality	•				
Clean the gasket of the tank cover, check them for cracks and replace them, if necessary	•				
Maintenance and service program carried out by Diversey service technicians				•	

Service intervals

TASKI machines are high-quality machines that have been checked for safety in the factory and by authorized inspectors. Electrical and mechanical parts are subject to wear and aging after a longer period of use.



- In order to maintain operational safety and readiness for use, the machine must be serviced whenever the maintenance indicator lights up (factory setting is 650 working hours) or at least once a year.

Service center

Please always indicate the type and number of the machine whenever you contact us for order placing or in case of malfunctions.

The required data are provided on the nameplate of your machine. The address of your closest TASKI service partner is provided on the last page of these instructions of use.

Blade replacement

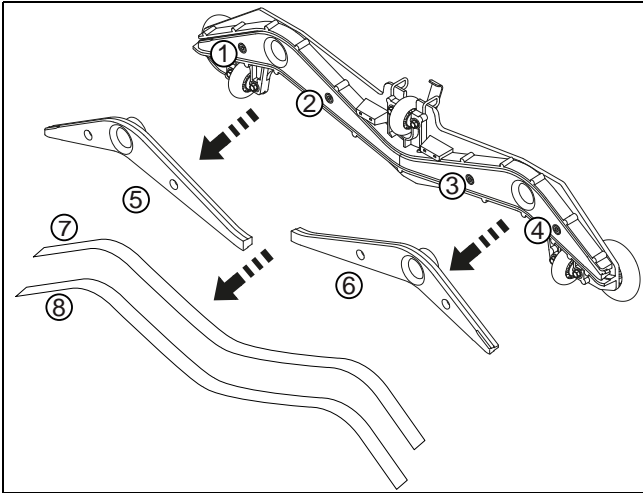

- Undo the four socket screws (1, 2, 3, 4).
- Separate the squeegee body from the squeegee core (5, 6).
- Remove the blades (7, 8).
- Clean the squeegee body and both squeegee cores under running water.
- Mount the "turned" or new blades onto the squeegee core.
- Reinsert the squeegee core into the squeegee body.
- Retighten the four socket screws.

Malfunctions

Malfunction	Possible causes	Troubleshooting	Page
Machine without function	Machine is switched off	<ul style="list-style-type: none"> Turn the key 	60
	Emergency switch is pressed	<ul style="list-style-type: none"> Connect the battery switch with the machine 	60
	Main fuse is defective	<ul style="list-style-type: none"> Check/replace fuse Contact your service partner 	
	Error code on the display	<ul style="list-style-type: none"> Contact your service partner 	
	Immobilizer activated or fault in the controls	<ul style="list-style-type: none"> Sit down on the driver seat 	
	Gas pedal pressed during switch-on	<ul style="list-style-type: none"> Release the gas pedal and try switching on the machine again 	
	Stopping brake interlocked	<ul style="list-style-type: none"> Unlock the stopping brake. 	63
	Battery discharged or defective, Battery charger defective	<ul style="list-style-type: none"> Load batteries Contact your service partner 	63
	Batteries defective	<ul style="list-style-type: none"> Contact your service partner 	
Brush unit or suction unit cannot be turned off	Error in the electronic system or in the control panel	<ul style="list-style-type: none"> Stop the machine using the battery disconnection socket Contact your service partner 	
Brush does not rotate	Brush drive switched off	<ul style="list-style-type: none"> Press Brush button 	63
	Main fuse is defective	<ul style="list-style-type: none"> Replace fuse 	
	Motor rotates, brush does not	<ul style="list-style-type: none"> Drive belt broken Contact your service partner 	
Poor suction performance Floor remains wet Drain water is not absorbed	Suction unit switched on	<ul style="list-style-type: none"> Press suction unit button 	60
	Suction hose not connected	<ul style="list-style-type: none"> Connect suction hose 	63
	Suction nozzle not on the floor	<ul style="list-style-type: none"> Check suction nozzle suspension for functionality 	63
	Blades worn out	<ul style="list-style-type: none"> Replace blades 	68
	Hose or suction nozzle clogged (e.g. pieces of wood, remnants)	<ul style="list-style-type: none"> Remove any foreign matter 	
	Suction filter clogged	<ul style="list-style-type: none"> Remove any foreign matter 	60
	Suction unit indicator lights up but vacuum cleaner is not running	<ul style="list-style-type: none"> Check fuse and replace it, if necessary Fuse is OK, contact your service partner 	63
Suction unit switches off	Recovery tank full	<ul style="list-style-type: none"> Drain recovery tank Check battery monitoring Check fuse 	66
	Recovery tank contaminated	<ul style="list-style-type: none"> Check recovery tank and clean it, if necessary 	66
Insufficient cleaning solution supply	Cleaning solution tank empty	<ul style="list-style-type: none"> Check cleaning solution tank 	65
	Cleaning solution volume set too low	<ul style="list-style-type: none"> Adjust cleaning solution volume with +/- buttons 	60
	Cleaning solution button switched off	<ul style="list-style-type: none"> Press cleaning solution button 	60
	Clean intake	<ul style="list-style-type: none"> Filter 	

Technical information

Machine	2500	
Working width	70	cm
Suction nozzle width	95	cm
Dimensions (LxWxH)	169 x 78 x 137	cm
Maximum weight of operational machine	560	kg
Rated voltage	24V	DC
Rated power, nominal	2000	W
Fresh water tank, nominal +/- 5%	92	l

Values according to IEC 60335-2-72		
Machine weight with batteries (transport weight)	468	kg
Sound pressure level LpA	67	dB(A)
Uncertainty KpA	2.5	dB(A)
Vibration	<2.5	m/s ²
Uncertainty K	0.25	m/s ²
Splash water guard	IPX3	
Protection class	III	

Accessories

No.	Item	
8501120	Pad drive harpoon grip 35 cm	2X
8501080	Scrubbing brush, nylon, 35 cm	2X
8501060	Scrubbing brush, washed concrete, 35 cm	2X
8502750	Scrubbing brush, abrasive, 35 cm	2X
8502830	Filling hose with universal water coupling	X
7508029	Drainage pump	X
	Various pads (polyester brown, blue, red and contact pad)	X

Error codes

Error codes are indicated on the display.



Notice:

Switch the machine off and on again whenever an error code occurs. Error codes might be remedied by switching the machine off and on.

Transport



Attention:

This machine may only be lifted using lifting gear (e.g. hoist, loading ramp, etc.).



Notice:

Transport the machine in upright position.



Notice:

Make sure that the machine is lashed and secured in the transport vehicle.

Disposal



Notice:

After withdrawal from service, the machine and accessory parts must be adequately disposed of in compliance with the national regulations. Please contact your Diversy service partner for help.

Batteries



Attention:

Remove all batteries from the machine prior to disposal.

Used batteries must be disposed of in an environmentally friendly way in compliance with the EC directive 2006/66/EC or the respective national regulations.

Traducción de las instrucciones originales de uso

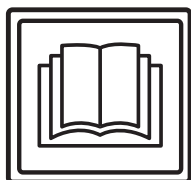

CUIDADO

Antes de la primera puesta en funcionamiento es importante que lea las instrucciones de uso y las instrucciones de seguridad.

Conserve el manual de instrucciones cuidadosamente y en un sitio accesible para poder consultarlo en cualquier momento.

Explicación de los símbolos



Peligro:

Señaliza las indicaciones importantes, cuyo incumplimiento puede producir peligros para las personas y/o grandes daños.



Atención:

Señaliza las informaciones importantes cuyo incumplimiento puede producir averías y daños.



Nota:

Señaliza las indicaciones importantes con respecto al uso eficiente cuyo incumplimiento puede producir averías.

- Marca los pasos de trabajo que deben seguirse secuencialmente.

Índice

Advertencias de seguridad	72
Productos de limpieza	74
Otros documentos	74
Vista general de la estructura	75
Baterías	76
Antes de la puesta en marcha	77
Inicio del trabajo	79
Fin de trabajo	81
Servicio, mantenimiento y cuidado	82
Averías	84
Información técnica	85
Accesorio	85
Códigos de error	86
Transporte	86
Eliminación	86

Uso previsto

Las máquinas deben destinarse para uso comercial, p. ej. en hoteles, escuelas, hospitales, fábricas, centros comerciales, pabellones deportivos, entre otros. Teniendo en cuenta estas instrucciones de uso sirven para la limpieza con líquido de los revestimientos de suelos. Estas máquinas se planearon exclusivamente para la utilización en el espacio interior.



Atención:

La máquina no debe usarse para el pulido, el engrasado, el encerado, la limpieza de alfombras y la aspiración de polvo. La limpieza en mojado de suelos de parqué y la laminado con esta máquina se realiza bajo su propio riesgo.



Peligro:

Los cambios a la máquina no autorizados por parte de Diversey, llevan a la invalidación de los símbolos de seguridad y la Conformidad CE. Un uso de la máquina en contra del uso previsto, puede producir daños a personas, máquina y el entorno laboral. Dichos casos conllevan siempre a la pérdida de cualquier derecho de garantía.

Advertencias de seguridad

Las máquinas TASKI corresponden por su diseño y estructura a los requisitos de salud y seguridad básicos de la directiva CE y llevan por eso el símbolo CE.



Peligro:

La máquina debe usarse solo por personas que han sido instruidas adecuadamente sobre su uso o que han demostrado sus conocimientos con respecto al uso y se les haya encargado dicho uso explícitamente.



Peligro:

La máquina no debe utilizarse por personas, incluido niños, con capacidades físicas, sensoriales o mentales reducidas, o falta de experiencia y conocimiento.

Debe vigilarse y garantizarse que los niños no jueguen con la máquina.



Peligro:

La máquina no debe usarse en espacios donde se almacenan o trabajan materiales con peligro de explosión o fácilmente inflamables (por ejemplo: gasolina, disolventes, fuelóleo, polvos, etc.).

Los componentes eléctricos o mecánicos podrían causar la combustión de este material.

**Peligro:**

La máquina no debe ser utilizada para absorber materiales tóxicos, dañinos para la salud, corrosivos o irritantes (por ejemplo: polvos peligrosos, etc.). Este sistema de filtrado no retiene suficientemente los materiales de este tipo.

No debe descartarse una influencia desfavorable en la salud del usuario y de terceros.

**Peligro:**

Durante el funcionamiento, preste atención a su alrededor como por ejemplo terceras personas y niños. Se debe moderar la velocidad especialmente cerca de lugares con poca visibilidad como por ejemplo puertas o curvas.

**Peligro:**

Con esta máquina no deben transportarse otras personas u objetos.

**Peligro:**

Si apareciera un fallo en el funcionamiento, un defecto así como tras una colisión o una caída, la máquina deberá ser inspeccionada por un profesional autorizado antes de volver a utilizarla. Lo anterior se aplica también cuando la máquina se deja en el exterior, se sumerge en el agua o se expone a la humedad.

**Peligro:**

En caso de daños en piezas relevantes para la seguridad como la cubierta de la herramienta, el cable de red o la cubiertas que dan acceso a piezas conductoras, se debe interrumpir inmediatamente el funcionamiento de la máquina.

**Peligro:**

La máquina no debe ajustarse, estacionarse o almacenarse en lugares inclinados.

**Peligro:**

La máquina no debe usarse en zonas con cargas electromagnéticas (electrosmog).

**Peligro:**

La máquina no debe usarse en lugares con una inclinación >13 %. Las pendientes deben transitarse en una marcha lenta y con el empleo del "modo tortuga" para poder asegurar una parada segura.

El cambio agudo en una pendiente puede perjudicar la estabilidad de la máquina, por lo que está prohibido. Existe peligro de accidente.

**Atención:**

La máquina debe protegerse de usos no autorizados. Saque las llaves antes de alejarse de la máquina o guárdelas en una habitación cerrada.

**Atención:**

La máquina sólo debe operarse y almacenarse en un entorno seco y sin polvo a temperaturas de +10 a +35 grados.

**Atención:**

Los trabajos de reparación en piezas mecánicas o eléctricas de la máquina deben realizarse solamente por especialistas autorizados, que conozcan todas las normas de seguridad relevantes.

**Atención:**

Se deben usar exclusivamente herramientas (cepillos, almohadillas o similar), que hayan sido fijadas dentro de los accesorios de este manual de instrucciones o que hayan sido recomendadas por un asesor de TASKI. Otras herramientas pueden afectar negativamente a la seguridad y las funciones de la máquina.

**Atención:**

Las normativas nacionales para la protección personal y para la prevención de accidentes como también las indicaciones del fabricante para el uso de materiales de limpieza deben ser cumplidas de manera consecuente.

**Atención:**

Desconecte inmediatamente el módulo de aspiración, si saliera espuma o líquidos de la máquina!

**Atención:**

La máquina debe operarse solo con las baterías adecuadas y cargadores certificados.

**Atención:**

Las máquinas y los dispositivos TASKI están diseñados de manera que, según el estado de la tecnología hoy en día, se pueden excluir peligros para la salud por las emisiones de ruidos o las vibraciones. Consulte las informaciones técnicas en la página 85.

Productos de limpieza**Nota:**

Las máquinas TASKI están construidas de tal forma, que se consiguen obtener resultados de limpieza óptimos con los productos de limpieza TASKI.

Otros productos de limpieza pueden provocar averías y daños a las máquinas o el entorno laboral.

Por esta razón, le recomendamos que use exclusivamente productos de limpieza TASKI.

Las averías que se produzcan por el uso de productos de limpieza incorrectos, no estarán cubiertas por la garantía.

Para una información más detallada, contacte a su servicio oficial de TASKI.

Otros documentos**Nota:**

El esquema eléctrico para esta máquina, se encuentra en la lista de piezas de repuesto.

Contacte al servicio de atención al cliente para más información.

Vista general de la estructura.

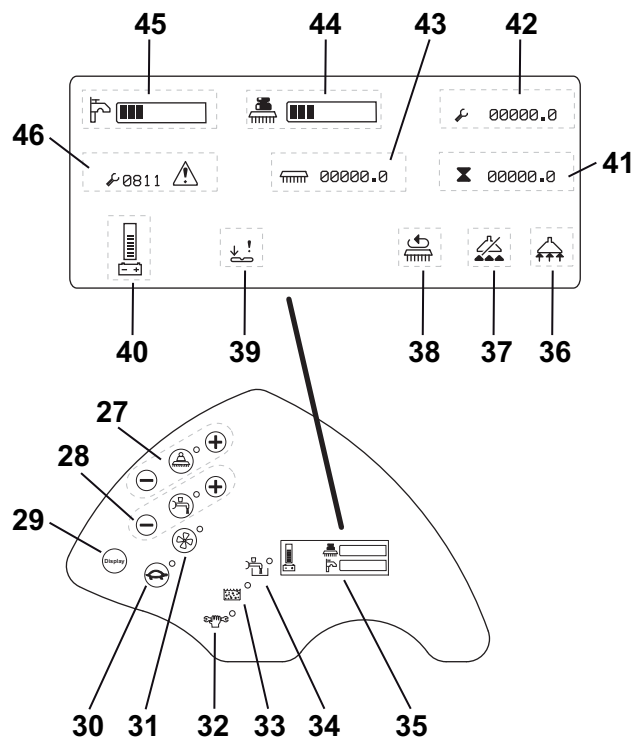
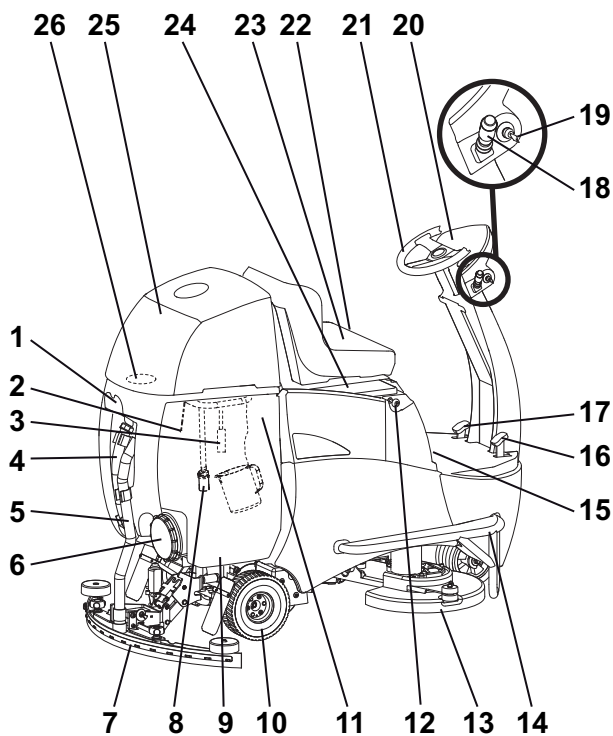

- 1 Soporte de la manguera/labios
- 2 Sonda (tanque de recuperación lleno)
- 3 Opcional: Filtro de reciclaje
- 4 Manguera de agua de recuperación
- 5 Orificio de la manguera de succión
- 6 Tapa del depósito
- 7 Labios
- 8 Filtro de aspiración
- 9 Tanque de recuperación
- 10 Rueda de tracción girada a la parte trasera
- 11 Tanque de agua limpia (bolsa de membrana) con taza de dosificación
- 12 Enchufe de desconexión de la batería
- 13 Unidad de cepillos
- 14 Perfil de protección
- 15 Freno de estacionamiento
- 16 Pedal del acelerador
- 17 Pedal de freno
- 18 Palanca de dirección para avanzar o retroceder y cuerno
- 19 Llave de contacto
- 20 Pantalla de control
- 21 Volante
- 22 Ajuste del asiento del conductor
- 23 Asiento del conductor con interruptor de seguridad
- 24 Cubierta de la batería (fusible principal y enchufe de la batería)
- 25 Capó del tanque
- 26 Filtro de aspiración
- 27 Llave de accionamiento de la herramienta (ENCENDIDO/APAGADO), presión del cepillo (+ / -)
- 28 Llave de extracción de solución de limpieza (ENCENDIDO/APAGADO), cantidad (+ / -)
- 29 Llave pantalla
- 30 Llave de conducción lenta (ENCENDIDO/APAGADO)
- 31 Llave de la unidad de aspiración ENCENDIDO/APAGADO
- 32 Indicador de servicio
- 33 Indicador de tanque de recuperación lleno

- 34 Indicador de solución de limpieza vacío
- 35 Indicador de la pantalla en encendido
- 36 Unidad de aspiración ENCENDIDA
- 37 Unidad de aspiración APAGADA (tanque de recuperación lleno)
- 38 Unidad de cepillos ENCENDIDA
- 39 Avería en el pedal del acelerador
- 40 Indicador de la batería
- 41 Total de horas
- 42 Horas de servicio
- 43 Horas de la unidad de cepillos
- 44 Presión del cepillo ENCENDIDO/APAGADO
- 45 Solución de limpieza ENCENDIDO/APAGADO
- 46 Código de error

ES

Baterías

Baterías permitidas

Para la operación de ésta máquina son necesarias baterías de tracción (no baterías de arranque o pilas) Se recomiendan baterías de tracción limpias. Sólo esto garantiza una larga vida útil.

Las baterías de tracción se producen como baterías (húmedas) abiertas o baterías (VRLA) sin mantenimiento (Gel y AGM). La máquina debe ajustarse según cada tipo de construcción y de fabricante.

Cada batería ofrece una vida útil diferente y diferentes características de potencia.

La programación de la máquina debe realizarse después de instalar las baterías o con el cambio del tipo de batería y/o dependiendo del fabricante y antes de la puesta en marcha.

Un ajuste erróneo puede provocar una avería prematura de las baterías.

Medidas de seguridad en el manejo de baterías



- Las baterías contienen ácidos. Para el mantenimiento, para el montaje y el desmontaje de baterías húmedas, se deben llevar gafas de protección.



- En caso de salpicaduras de ácido en los ojos o en la piel, enjuague o lave con agua limpia. Acuda inmediatamente a un médico. Enjuague la ropa con agua.



- Durante la carga de las baterías se forma gas detonante. Mantener alejado del fuego abierto o de objetos ardientes.



- ¡No fumar!



- ¡Peligro de corrosión!



- ¡Atención! Los polos de las baterías están siempre bajo tensión, por eso no se pueden colocar objetos sobre la batería.

Atención:

Mantenga las baterías limpias y secas. Limpie inmediatamente los ácidos o agua que se hayan escapado (baterías húmedas). Para ello, lleve guantes de protección.



Atención:

Las baterías deben ser montadas únicamente por servicios de atención al cliente permitidos por Diversey y deben instalarse según el esquema de conexión. Los errores durante el montaje o la conexión pueden provocar graves lesiones, una explosión y grandes daños a la máquina y al entorno.



Atención:

Preste también atención a las normas operativas del fabricante de la batería.



Atención:

Durante la carga de la batería, se debe garantizar suficiente ventilación.



Atención:

Durante el mantenimiento de las baterías, éstas deben ser extraídas de la máquina.

Esquema de conexión de la batería

Baterías de 6 V

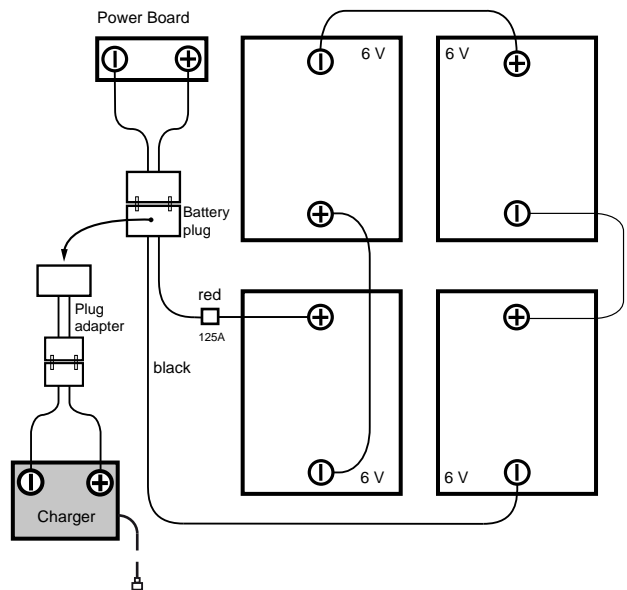

Baterías de 12 V

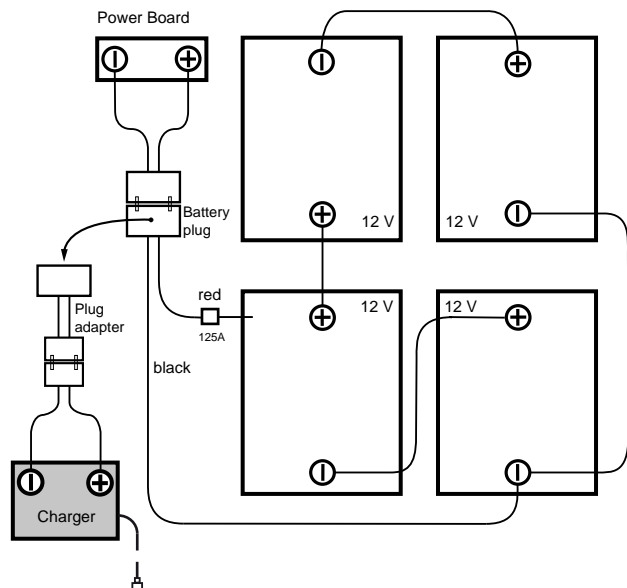

Proceso de carga con cargador de batería externo.

Cada tipo de batería y/o fabricante de la batería exigen diferentes procesos de carga.



Atención:

Un proceso de carga incorrecto o el uso de un cargador inadecuado conlleva a una avería prematura o una destrucción rápida de la batería.

Los cargadores Onboard que se pueden adquirir de manera opcional, se adaptan al tamaño de la batería y disponen de varias curvas de carga, que vienen ajustadas de fábrica o se deben ajustar por técnicos de servicio de TASKI para las baterías recomendadas. Esta norma es válida incluso para el uso de cargadores (externos) fijos.



Atención:

Los usos breves y continuos con la correspondiente recarga a posteriori, puede perjudicar la batería. Valor orientativo: Antes de una recarga se debe realizar una mínima absorción de aprox. 20 % de la capacidad disponible.



Atención:

Para alcanzar la máxima vida útil posible, se debe iniciar un ciclo completo de carga para las baterías de tracción 2 veces a la semana (12 - 16 horas).



Atención:

Antes de una parada larga de la máquina, las baterías deben someterse a un ciclo de carga completo. A continuación se desconecta el cargador de la máquina o de la red. Las baterías se descargan con el tiempo. Por cada tipo se debe volver a realizar la carga de 3 a 6 meses. Antes de la siguiente puesta en funcionamiento, las baterías deben realizar de nuevo un ciclo de carga completo.

Carga

- Conecte el cargador de batería externo con el interruptor de corte de batería de la máquina.



Atención:

Preste atención a que el enchufe esté insertado hasta el final para garantizar un buen contacto eléctrico.



Nota:

Durante un proceso de carga, se deben desactivar todas las funciones de la máquina.

Tras el cierre del proceso de carga



Atención:

Apague el cargador antes de cortar la conexión con las baterías (solo para cargadores externos).

El corte del cargador encendido puede producir una explosión en el compartimento de las baterías.

- Coloque el cable de red en cargadores Onboard (opcional) en la zona prevista.
- Mantenga el cable de carga seco y protegido contra daños.



Atención:

Los cables de carga transfieren alta tensión. En caso de la aparición de daños en el enchufe, el cable o la conexión del dispositivo, no se debe usar más el cargador.

Mantenimiento y cuidado de baterías (húmedas) abiertas



Nota:

El cuidado de baterías sin mantenimiento se limita por el correcto cumplimiento del proceso de carga.

Abrir compartimento de batería para mantenimiento

- La máquina debe estar desconectada.

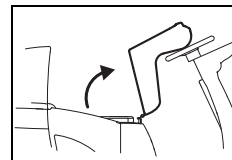

- Inclina lentamente el asiento del conductor hacia delante hasta que se apoye en el volante.

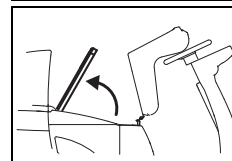

- Abra la cubierta del compartimento de la batería.



Nota:

Un vez finalizado el servicio, vuelva a poner la cubierta del compartimento de la batería e incline el asiento del conductor hasta que vuelva a su posición inicial.

Antes de la puesta en marcha

Freno de estacionamiento

Palanca

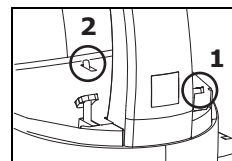

- Presione primero el pedal de freno (1) y a continuación el freno de estacionamiento (2) hacia abajo.

Suelte el pedal de freno, la máquina está bloqueada.

Desbloqueo

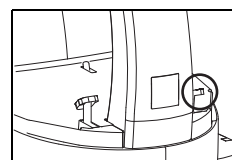

- Presione completamente hacia abajo el pedal de freno.

La máquina está desbloqueada.

Ajuste el asiento del conductor

- Retire la llave y accione el freno de estacionamiento (página 77).

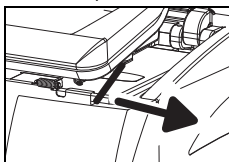

- Afloje la palanca en la parte izquierda del asiento del conductor y desplace el asiento a la posición deseada.
- Suelte la palanca para que el asiento del conductor pueda fijarse en la posición configurada.

¡Compruebe la palanca del asiento del conductor!

- Desbloquee el freno de estacionamiento (página 77).

Dirección de desplazamiento

La dirección y la velocidad se controlan con el volante y el pedal del acelerador. La velocidad se puede configurar por niveles.

- Desbloquee el freno de estacionamiento.
- Encienda la máquina (llave de contacto).

La pantalla se ilumina.

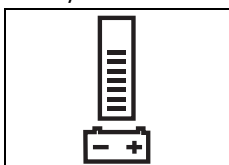

El indicador de la batería le muestra el funcionamiento de la máquina (en caso de avería, ver página 84).

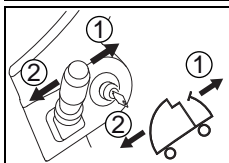

- Indique con la palanca de dirección hacia dónde quiere ir ([1] hacia delante/[2] hacia atrás).

- Conduzca la máquina hasta el lugar deseado y entonces suelte el pedal del acelerador.

Colocar la herramienta

Compruebe antes de la puesta en marcha:

- que el cepillo no esté por debajo de la marca roja (cerdamen) o que la longitud de las cerdas esté por debajo de 1 cm.
- el desgaste y la limpieza de la almohadilla.



Atención:

No use cepillos donde se haya alcanzado el límite de desgaste. Esto se indica a través de la longitud de las cerdas rojas. No utilice discos que estén desgastados o sucios. Utilice solo herramientas originales de TASKI. El incumplimiento puede producir resultados de limpieza insatisfactorios e incluso daños en el revestimiento.

- Retire la llave y presione el freno de estacionamiento.

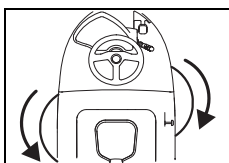

- Eleve la herramienta que se va a enganchar.
- Gire la herramienta izquierda en sentido antihorario y la herramienta derecha en sentido horario en el acoplamiento de la herramienta.

La herramienta quedará acoplada.

Monte la boquilla de aspiración

- Retire la llave y presione el freno de estacionamiento.

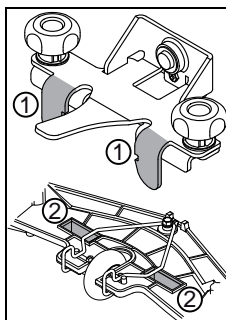

- Tome los labios con ambas manos y colóquelos de manera que la lengüeta de sujeción de los labios (1) encaje en la ranura de éstos (2).

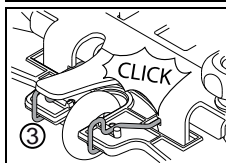

- Deslice los labios hacia arriba hasta que oiga que encajan en el estribo de bloqueo (3).

- Conecte ambos orificios de la manguera de succión a la tubuladura de los labios.

Llene el depósito de agua limpia



Atención:

Temperatura de agua máxima permitida de 60 °C/140 °F.

Diversey recomienda el uso de agua fría, porque el agua caliente adquiere la temperatura del suelo en cuanto toma contacto con él y esto no aporta ninguna ventaja.

- Retire la llave y presione el freno de estacionamiento.
- Pliegue el asiento del conductor hacia delante y abra el capó del tanque.
- Extraiga la taza de dosificación del tanque de agua limpia (Flextank).

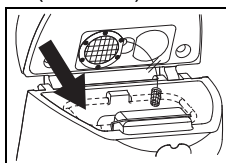

- Rellene con agua el tanque de agua limpia (Flextank).

La marca muestra el nivel máximo de llenado.

Dosificación



Atención:

Durante la manipulación de productos químicos deben usarse guantes, gafas de protección y ropa de trabajo (de protección) adecuada.



Nota:

Utilice sólo los productos químicos recomendados por Diversey y tenga siempre en cuenta la información de los productos.



Atención:

Al usar productos poco adecuados (p. ej.: productos con cloro o con componentes ácidos), se puede dañar o destruir la máquina.

Ejemplos de dosificación:

Indicaciones en el embalaje del producto		Capacidad del depósito	Cantidad de producto por depósito lleno
0,5 %	50 ml en 10 l de agua	92 l	0,46 l
1 %	100 ml en 10 l de agua	92 l	0,92 l
2 %	200 ml en 10 l de agua	92 l	1,84 l
3 %	300 ml en 10 l de agua	92 l	2,76 l

- Rellene la taza de dosificación con un producto adecuado y eche el contenido en el tanque de agua limpia (Flextank). Repita el procedimiento hasta que se haya alcanzado la dosificación deseada.
- Tras finalizar la dosificación, la taza de dosificación se queda en el Flextank.



Nota:

TASKI le ofrece opcionalmente una dosificación automática. Ésta puede montarse también a posteriori. Póngase en contacto con su asesor de atención al cliente.

Limpieza previa



Atención:

Elimine los objetos ocasionales (piezas de metal, madera, etc.) de las superficies de limpieza.

Los temas pueden arrojarse por la herramienta rotatoria y se provocarían daños a personas y al entorno.

Inicio del trabajo



Atención:

Durante la operación con ésta máquina, es obligatorio el uso de zapatos de seguridad y ropa de trabajo adecuada.



Nota:

Durante el funcionamiento de la máquina, coloque ambas manos en el volante para asegurar un correcto manejo.



Atención:

Trate de familiarizarse primero con la máquina en la que comenzará en un lugar libre en los ensayos de conducción.

- Siéntese sobre el asiento del conductor.
- Encienda la máquina (llave de contacto).
La pantalla se ilumina brevemente.
- Desbloquee el freno de estacionamiento.

Inicie el programa manualmente



Nota:

El último programa de limpieza utilizado queda guardado.

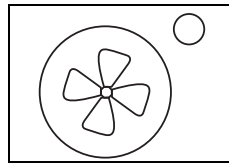

- Pulse la llave de la unidad de aspiración ENCENDIDO/APAGADO.

El indicador se enciende, el motor del aspirador arranca y los labios bajan automáticamente a la posición de trabajo.

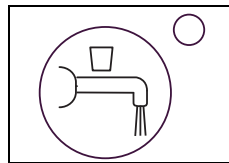

- Pulse la llave de la extracción de la solución de limpieza ENCENDIDO/APAGADO.

La pantalla se ilumina.

El suministro de las soluciones de limpieza comenzará cuando la herramienta ruede.

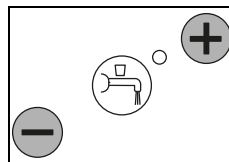

- Seleccione la dosificación deseada pulsando la llave +/- de los niveles 1 - 7.



Nota:

Por razones de protección del medio ambiente se debe determinar el nivel más bajo que sea suficiente para un buen resultado de limpieza.

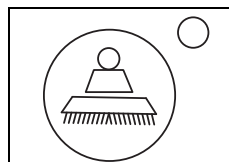

- Pulse la llave de accionamiento de herramienta ENCENDIDO/APAGADO.

El indicador se ilumina, la unidad de cepillos baja.

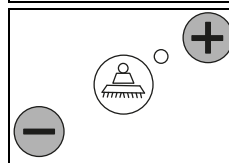

- Seleccione la presión de aplicación deseada de la herramienta pulsando las llaves +/- de los niveles 1 - 4.

**Nota:**

Determine y seleccione siempre el nivel más bajo que sea suficiente para un buen resultado de limpieza. De esta forma, se optimiza el consumo eléctrico y se protege la máquina.

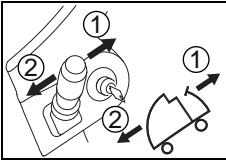
Inicio de la limpieza

- Indique con la palanca de dirección hacia dónde quiere ir ([1] hacia delante/[2] hacia atrás).

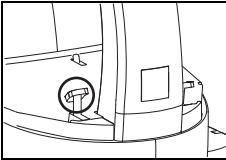

- Con la máquina conectada y un operario sentado en el asiento del conductor, la máquina se pone en movimiento al pisar el pedal del acelerador. Si se selecciona, se inicia la unidad de cepillos y se abre el suministro de la solución de limpieza.

La velocidad de avance se controla a través de la posición del pedal del acelerador.

**Atención:**

Para los trabajos en zonas altas o estrechas, se debe pulsar la llave de movimiento lento ENCENDIDO/APAGADO. (Aviso iluminado) De esta forma se reduce la velocidad de trabajo máxima y se minimiza el peligro de accidente.

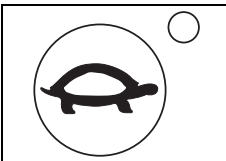

- Al volver a pulsar la llave se anula la limitación, se apaga el indicador.

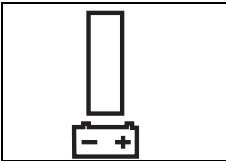

- Si no se ilumina ninguna barra del indicador de la batería, dirija la fregadora hacia el cargador de la batería.

Capacidad de la batería - Fin de la disponibilidad de servicio**Nota:**

El indicador de la batería da información sobre la vida útil disponible.

Si no hay ninguna barra en el indicador de la batería:

- transcurridos 10 minutos, la unidad de cepillos y los labios se separan del suelo.
- la unidad de aspiración se apaga transcurridos 10 segundos.
- aún tiene 10 minutos para conducir hasta el cargador de la batería antes de que la máquina se apague.

Modo reciclaje (opcional)**Atención:**

El sistema de reciclaje no es apto para requisitos de higiene altamente exigentes (p. ej., hospitales, industria alimentaria, cocinas, etc.).

El modo reciclaje sólo se recomienda para lugares con poca suciedad o una suciedad media.

- Retire la llave y presione el freno de estacionamiento.
- Pliegue el asiento del conductor hacia delante y abra el capó del tanque.
- Extraiga el filtro de reciclaje del tanque de agua limpia (Flextank).
- Coloque el filtro de reciclaje en el tanque de recuperación.

**Atención:**

Temperatura de agua máxima permitida de 60 °C/140 °F.

Método de limpieza**Método de trabajo directo:**

Fregar y aspirar dentro del mismo proceso de trabajo.

Método de trabajo indirecto:

Aplicar solución de limpieza, fregar y aspirar en varios procesos de trabajo.

**Nota:**

En ciertas condiciones y en caso de una combinación especial del revestimiento del suelo/suciedad y el producto de limpieza, se puede ver influenciada negativamente la conducción de la máquina.

Con las ruedas opcionales, la tracción al suelo de la máquina puede mejorarse. Póngase en contacto con su asesor de atención al cliente de TASKI.

Relleno de la solución de limpieza**Atención:**

En los trabajos sin solución de limpieza pueden producirse daños en el piso.

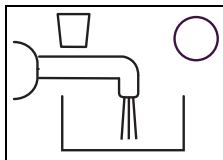

- Cuando el indicador de la solución de limpieza indica que está vacío suena un tono de aviso.

- Apague la máquina (llave de contacto) y accione el freno de estacionamiento.
- Rellene el tanque de agua limpia (Flex-tank) con agua, consulte la página 78.

**Nota:**

Cuando el tanque de agua limpia (Flex-tank) se llena, el indicador de solución de limpieza vacía seguirá iluminado.

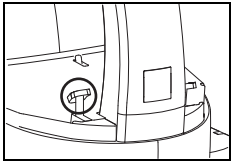

- El indicador de solución de limpieza vacía volverá a su situación habitual 5 segundos después de presionar el pedal del acelerador.

Vacíe el agua sucia

Indicador de tanque de recuperación lleno:

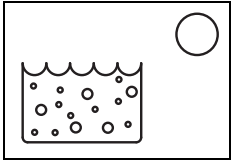

- Si se enciende el indicador del tanque de recuperación, se interrumpe el programa de limpieza, se elevan los labios y se desconecta la unidad de aspiración.

- Vacíe el tanque de recuperación, consulte la página 81.

Nota:



En caso de formación de espuma en el tanque, se iluminará el indicador del tanque de recuperación.

Fin de trabajo

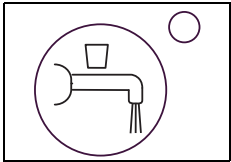

- Pulse la llave de la solución de limpieza ENCENDIDO/APAGADO.

Se detiene el suministro de la solución de limpieza.

- Siga avanzando algunos metros, para que la herramienta siga girando durante un breve tiempo, de esta forma se evita un «goteo».

Especialmente importante con los discos de contacto de TASKI.

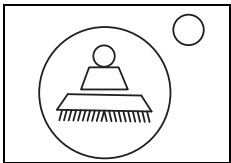

- Pulse la llave de accionamiento de herramienta ENCENDIDO/APAGADO.

La unidad de cepillos se detiene y se eleva.

- Siga unos metros para aspirar el agua de recuperación restante.

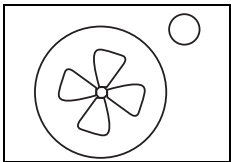

- Pulse la llave de la unidad de aspiración ENCENDIDO/APAGADO

Los labios se elevarán automáticamente.

El motor de aspiración sigue funcionando durante 10 segundos aproximadamente.

Retire y limpie la tobera de aspiración

- Retire la llave y presione el freno de estacionamiento.
- Desconecte los dos orificios de la manguera de succión de la tubuladura de los labios.

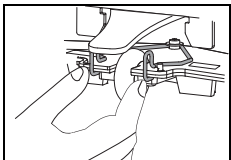

- Junte los estribos de bloqueo. De esta forma se desbloquean los labios y se puede retirar del soporte de la tobera.

- Limpie los labios bajo el agua con ayuda de un cepillo.
- Cuelgue los labios del soporte de los labios/soporte de la manguera.

Nota:



Solo las cuchillas limpias e intactas consiguen un resultado óptimo de aspiración.

Vacíe y limpie los tanques de agua sucia y limpia (Flextank)

Nota:



La eliminación del agua de recuperación o de la solución de limpieza debe realizarse según las normativas nacionales.

Nota:



Al vaciar el tanque de recuperación, preste atención a las normativas sobre el equipamiento de protección personal del fabricante del producto de limpieza.

- Retire la llave y presione el freno de estacionamiento.

Proceda de la siguiente manera:

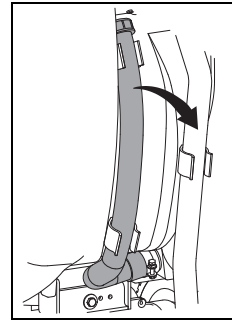

- Retire la manguera de drenaje de agua de recuperación del soporte.
- Deje la manguera a la altura del borde del tanque con el orificio hacia arriba. Abra la cubierta roja, baje el extremo de la manguera lentamente hasta la boquilla y vacíe el tanque de recuperación.

- Eleve el tanque de agua limpia, colóquelo en el punto más profundo del tanque de recuperación y vacíelo.
- Retire el tanque de agua limpia vacío del tanque de recuperación y lávelo a fondo con agua limpia.
- Enjuague el tanque de recuperación a fondo con agua limpia.

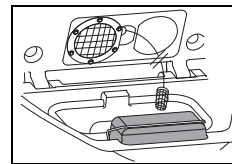

- Retire el filtro de sólidos (amarillo), vacíe y lave a fondo con agua corriente.

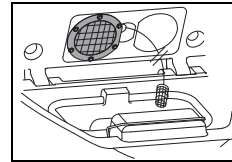

- Tome el filtro de aspiración (amarillo) y elimine la suciedad con un paño o un cepillo suave.

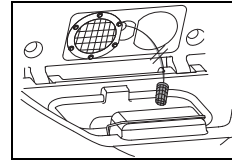

- Retire el filtro de aspiración y elimine la suciedad con un paño o un cepillo suave.



Atención:

Un filtro de aspiración obstruido puede influenciar negativamente la potencia de aspiración.

Un filtro de succión obstruido puede reducir la cantidad de la solución de limpieza.

- Monte el tamiz de la suciedad (amarillo), el tanque de agua limpia (Flextank), el filtro de aspiración y el filtro de succión.
- Vuelva a colocar la manguera de drenaje en el enganche para swingo.

Bomba de agua sucia (opción)

- La máquina debe estar conectada.

Vaciar en posiciones altas:

- Dirija la manguera de drenaje a un desagüe o a un cubo.
- Pulse la tecla en la bomba de agua sucia

Nota:



Sólo se vaciará hasta el tubo ascendente del tanque de recuperación.

Retire y limpie la herramienta

Nota:



Limpie la herramienta tras finalizar los trabajos de limpieza.

- La máquina debe estar desconectada.
- Retire la llave y presione el freno de estacionamiento.
- Eleve ligeramente la herramienta.

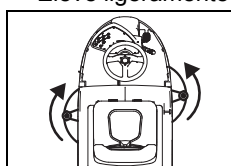

- Gire la herramienta izquierda en sentido horario y la herramienta derecha en sentido antihorario en el acoplamiento de la herramienta.

- Limpie el cepillo con un chorro de agua.

Limpie la máquina



Atención:

Nunca limpie la máquina con un limpiador de aire comprimido o con un chorro de agua.

El agua que penetra en la máquina, puede producir daños considerables en las piezas mecánicas o eléctricas.

- Limpie la máquina con un trapo húmedo.

Almacenaje/ estacionamiento de la máquina (no operativa)

Nota:



La máquina debe estar desconectada y se debe retirar la llave.

Nota:



Almacene la máquina con la tobera de aspiración elevada, la herramienta elevada y la cubierta del depósito abierta. El depósito puede secarse de esta forma. De esta forma se puede evitar la formación de moho, hongos y olores desagradables.



Atención:

Nunca almacene la máquina con baterías descargadas. Las baterías pueden provocar daños irreparables.

Servicio, mantenimiento y cuidado

El mantenimiento de la máquina es una condición para un funcionamiento sin problemas y una larga vida útil.



Atención:

Deben usarse sólo piezas originales de TASKI, si no se pierde cualquier derecho de garantía y responsabilidad.

Explicación de los símbolos:

◇ = para cada fin de limpieza, ◇◇ = cada semana, ◇◇◇ = cada mes, ⊗ = luz de servicio

Actividad	◇	◇◇	◇◇◇	⊗	Página
Cargar baterías	•				77
Rellenar con agua destilada (conjuntos de baterías de ácido). Cumpla con el cuaderno de control del fabricante de la batería.		•			77
Vacíe y limpie los tanques de recuperación y de agua limpia	•				81
Limpie el filtro de reciclaje (opcional)	•				
Controle/limpie el filtro de aspiración para ver si existe suciedad.	•				
Limpie todas las partes marcadas en amarillo	•				
Limpie la herramienta	•				82
Limpie los labios, compruebe el desgaste de las cuchillas y si es necesario cámbielas	•				81
Limpie la máquina con un trapo húmedo	•				82
Limpie la sonda (tanque de recuperación lleno) y compruebe su funcionamiento	•				
Limpie la junta de la cubierta del depósito y compruebe si hay roturas y si es necesario, cámbiela	•				
Programa de mantenimiento/servicio realizados por el técnico de servicio de Diversey				•	

Intervalos de servicio

Las máquinas TASKI son máquinas de alta calidad, cuya seguridad ha sido verificada por inspectores autorizados en fábrica. Los componentes eléctricos y mecánicos se ven sometidos tras un uso prolongado al desgaste y al envejecimiento.



- Para mantener la seguridad en el funcionamiento y la disponibilidad, se debe realizar un servicio de mantenimiento cuando se encienda la luz indicadora de servicio (ajuste de fábrica 650 horas de trabajo) o al menos una vez al año.

Centro de servicio

En caso de ponerse en contacto con nosotros por una avería o para realizar un pedido, nómbrenos primero la denominación del tipo y el número de la máquina.

Estas indicaciones se encuentran en la placa de características de la máquina. En la última página de este manual de instrucciones encontrará la dirección de su servicio oficial TASKI.

Cambio de cuchillas

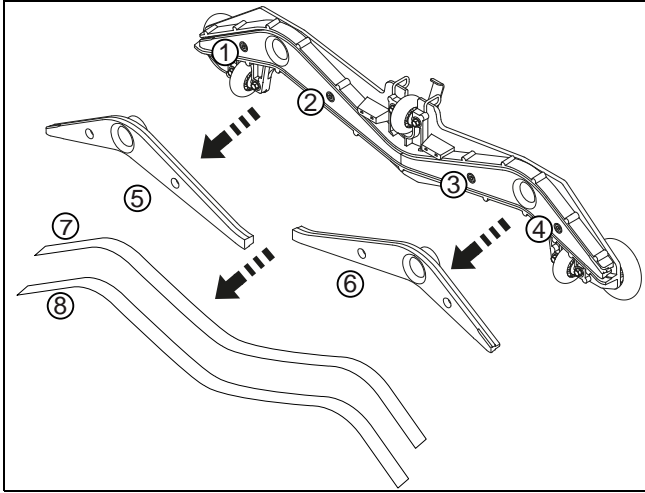

- Extraiga los cuatro tornillos Allen (1, 2, 3, 4).
- Separe la plataforma de labios de secado del núcleo de ésta (5, 6).
- Retire las cuchillas (7, 8).
- Limpie la plataforma de labios de secado y los dos núcleos de la tobera con agua corriente.
- Monte las cuchillas «invertidas» o las nuevas cuchillas en el núcleo de la tobera.
- Vuelva a colocar el núcleo de la tobera en la plataforma de labios de secado.
- Vuelva a atornillar los cuatro tornillos Allen.

Averías

Avería	Posible causa	Solución de la avería	Página
La máquina sin función no puede encenderse	Máquina desconectada	<ul style="list-style-type: none"> Gire la llave 	75
	Interruptor de parada de emergencia pulsado	<ul style="list-style-type: none"> Conecte el enchufe de la batería con la máquina 	75
	Fusible principal averiado	<ul style="list-style-type: none"> Controle/cambie el fusible Contacte con el servicio oficial 	
	Código de error en la pantalla	<ul style="list-style-type: none"> Contacte con el servicio oficial 	
	Active el inmovilizador o el fallo en el control	<ul style="list-style-type: none"> Siéntese sobre el asiento del conductor 	
	Pedal del acelerador pisado al encender	<ul style="list-style-type: none"> Suelte el pedal del acelerador y vuelva a encender la máquina 	
	Bloquee el freno de estacionamiento	<ul style="list-style-type: none"> Desbloquee el freno de estacionamiento 	77
	Baterías descargadas o aparato de carga de baterías defectuoso	<ul style="list-style-type: none"> Cargar batería Contacte con el servicio oficial 	77
	Baterías averiadas	<ul style="list-style-type: none"> Contacte con el servicio oficial 	
La unidad de cepillos o la unidad de aspiración no se pueden desconectar	Error en la electrónica o panel de control	<ul style="list-style-type: none"> Desconecte la máquina con el enchufe de desconexión de la batería Contacte con el servicio oficial 	
El cepillo no gira	Transmisión del cepillo desconectada	<ul style="list-style-type: none"> Pulse la llave del cepillo 	77
	Fusible principal averiado	<ul style="list-style-type: none"> Cambie el fusible 	
	El motor gira; la herramienta no	<ul style="list-style-type: none"> Correas de accionamiento rotas Contacte con el servicio oficial 	
Mala capacidad de aspiraciónEl suelo permanece húmedoEl agua de recuperación no se absorbe	La unidad de aspiración no está conectada	<ul style="list-style-type: none"> Pulse la llave de la unidad de aspiración 	75
	Orificio de la manguera de succión no enchufada	<ul style="list-style-type: none"> Enchufe el orificio de la manguera de succión 	78
	Los labios no están en el suelo	<ul style="list-style-type: none"> Compruebe el correcto funcionamiento del enganche de la tobera de aspiración 	78
	Cuchillas desgastadas	<ul style="list-style-type: none"> Cambiar las cuchillas 	83
	Manguera o labios obstruidos (por ejemplo: trozos de madera, resto de materiales)	<ul style="list-style-type: none"> Retire los cuerpos extraños 	
	Filtro de aspiración obstruido	<ul style="list-style-type: none"> Retire los cuerpos extraños 	75
	El indicador de la unidad de aspiración se ilumina, pero el aspirador no funciona	<ul style="list-style-type: none"> Controlar el fusible y cámbielo si fuese necesario Si el fusible está bien, póngase en contacto con el servicio oficial 	78
La unidad de aspiración se desconecta	Tanque de recuperación lleno	<ul style="list-style-type: none"> Vaciar el tanque de recuperación Controle la supervisión de la batería Controle los fusibles 	81
	Tanque de recuperación está sucio	<ul style="list-style-type: none"> Contrólole o si es necesario límpielo. 	81

Avería	Posible causa	Solución de la avería	Página
Salida insuficiente de solución de limpieza	Tanque de la solución de limpieza vacío	• Controle el tanque de la solución de limpieza	80
	Solución de limpieza ajustada demasiado pequeña	• Ajuste la cantidad de la solución de limpieza con la llave +/-	75
	Llave de la solución de limpieza desconectada	• Pulse la llave de la solución de limpieza	75
	Filtro de aspiración	• Limpiar	

Información técnica

Máquina	2500	
Ancho de trabajo	70	cm
Ancho de los labios	95	cm
Dimensiones (L x An x Al)	169 x 78 x 137	cm
Peso de la máquina máximo para el funcionamiento	560	kg
Tensión nominal	24 V	CC
Potencia nominal	2000	W
Tanque de agua limpia nominal +/- 5 %	92	l

Valor calculado de acuerdo con IEC 60335-2-72		
Peso de la máquina con batería (peso de transporte)	468	kg
Nivel de intensidad acústica en LpA	67	dB(A)
Desconcierto KpA	2,5	dB(A)
Valor total de vibración	<2,5	m/s ²
Desconcierto K	0,25	m/s ²
Protección contra salpicaduras	IPX3	
Clase de protección	III	

Accesorio

N.º	Artículo	
8501120	Plato de arrastre 35 cm	2X
8501080	Cepillo de fregar de nylon 35 cm	2X
8501060	Cepillo de fregar cemento 35 cm	2X
8502750	Cepillo de fregar abrasivo 35 cm	2X
8502830	Llenar con agua con Revoflow universal	x
7508029	Bomba de drenaje	x
	Diferentes discos (poliéster marrón, azul, rojo y almohadilla de contacto)	x

Códigos de error

Los códigos de error se muestran en la pantalla.



Nota:

Desconecte la máquina y vuélvala a encender si se produce el código de error. Al encender y apagar la máquina, pueden eliminarse códigos de error.

Transporte



Atención:

Esta máquina solo se eleva con materiales auxiliares (p. ej. plataforma elevadora, rampas, etc.)



Nota:

Transporte la máquina de pie.



Nota:

Asegúrese de que la máquina esté correctamente sujeta y asegurada al vehículo de transporte.

Eliminación



Nota:

La máquina y los accesorios deben desecharse de forma profesional según las normativas nacionales. Su servicio oficial de Diversey le puede ayudar si usted lo solicita.

Baterías



Atención:

Las baterías deben sacarse de la máquina antes de que se realice una eliminación profesional.

Las baterías usadas se deben eliminar siguiendo las directivas de la UE 2006/66/CE o las correspondientes normativas nacionales según la protección del medio ambiente.

Originaalkasutusjuhendi tõlge

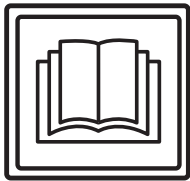

ETTEVAATUST!

Enne esimest kasutuskorda tuleb kasutusjuhend ja ohutusjuhised kindlasti läbi lugeda.

Hoidke kasutusjuhend kergesti kättesaadavas kohas hoolikalt alles, et seda oleks võimalik igal ajal lugeda.

Sümbolite tähendused



Oht!

Tähistab olulist teavet, mille eiramine võib kaasa tuua ohu inimestele ja/või suure materiaalse kahju!



Tähelepanu!

Tähistab olulist teavet, mille eiramine võib kaasa tuua tõrked seadme töös ja materiaalse kahju!



Märkus

Tähistab tähtsaid andmeid majandusliku kasutuse kohta, mille eiramine võib kaasa tuua tõrked seadme töös!

Tähistab tööetappe, mis tuleb teha etteantud järjekorras.

Sisukord

Ohutusjuhised	87
Puhastustooted	88
Lisadokumendid	88
Ehitus	89
Akud	90
Enne kasutuselevõttu	91
Töö alustamine	93
Töö lõpetamine	94
Teenindus, hooldus ja korrashoid	96
Tõrked	97
Tehnilised andmed	98
Tarvikud	98
Veakoodid	99
Transport	99
Kõrvaldamine	99

Otstarbekohane kasutamine

Masinad on ette nähtud kommertskasutamiseks (nt hotellides, haiglates, vabrikutes, ostukeskustes, spordihallides jm). Järgides rangelt seda kasutusjuhendit, saab masinaid kasutada kõva põrandapinna märgpuhastuseks. Masinaid võib kasutada üksnes sisetingimustes.



Tähelepanu!

Masinaid ei tohi kasutada poleerimiseks, õli või vaha pealekandmiseks, vaipade puhastamiseks ega tolmu imemiseks. Parkett- ja laminaatpõrandate märgpuhastus selle masinaga toimub omal vastutusel.



Oht!

Kui masinaga muudetakse Diversey loata, võivad ohutusmärgised ja CE-vastavusmärgised kehtivuse kaotada. Masina mitteotstarbekohane kasutamine võib kaasa tuua kehavigastused ning masina- ja keskonnakahjustused Sellistel juhtudel kaotavad kõik garantiinõuded kehtivuse.

Ohutusjuhised

TASKI masinad vastavad oma kontseptsioonilt ja ehituselt kohalduvate EL-i direktiivide ohutus- ja tervisekaitseõuetele, mistõttu on masinatel CE-märgis.



Oht!

Masinat tohivad kasutada üksnes isikud, kes on saanud asjakohase kasutusosalase koolituse või on oma kasutusoskusi tõestanud ning keda on kasutamiseks volitatud.



Oht!

Masinat ei tohi kasutada isikud, sealhulgas lapsed, kelle füüsilised, organoleptilised või vaimsed võimed on puudulikud või kellel puudub vajalik kogemus ja teadmised.

Lapsi tuleb valvata, et nad ei mängiks masinaga.



Oht!

Masinat ei tohi kasutada ruumides, kus hoitakse või töödeldakse plahvatusohtlike ja kergsüttivaid aineid (nt bensiin, lahustid, kütteõli, tolm jne).

Elektri- ja mehaanikakomponendid võivad kaasa tuua nende ainete süttimise.



Oht!

Masinat ei tohi kasutada mürgiste, tervist kahjustavate, söövitavate ega ärritavate ainete (nt ohtlik tolm jne) sisseimemiseks. Filtrisüsteem ei suuda selliseid aineid täielikult kinni hoida.

Võimalik on oht kasutaja ja kolmandate isikute tervisele.

**Oht!**

Järgige töötamise ajal kohalikke olusid, samuti säilitage valvsus kõrvaliste isikute ja laste suhtes! Kiirust tuleb vähendada eelkõige piiratud nähtavusega kohtades nagu ukсед ja kurvid.

**Oht!**

Selle masinaga ei tohi transportida teisi inimesi ega esemeid.

**Oht!**

Talitlushäirete või defektide korral, samuti ka pärast kokkupõrkeid või ümberminekut peab masina kindlasti üle vaatama volitatud tehnik, enne kui masinat uuesti kaustatakse. Sama kehtib ka siis, kui masin jäetakse vabasse õhku, pannakse vette või kui masin puutub kokku niiskusega.

**Oht!**

Kui on kahjustunud ohutuse jaoks olulised osad, nagu masina kate, toitejuhe või katted ning voolu all olevatele osadele pääseb seetõttu juurde, tuleb masina kasutamine tingimata katkestada.

**Oht!**

Masinat ei tohi asetada, parkida ega hoida kallakul.

**Oht!**

Masinat ei või kasutada ruumides, kus on elektromagnetväli.

**Oht!**

Masinat ei tohi kasutada kallakutel >13%. Kallakul peab sõitma aeglaselt ja kasutades "kilpkonna-režiimi", et tagada ohutu seiskumine.

Järsk pööramine kallakul võib mõjutada masina stabiilsust ja on seega keelatud. Õnnetusoht.

**Tähelepanu!**

Masin peab olema kaitstud omavolilise kasutamise eest. Seega tõmmake alati võti enne ära, kui masinast eemaldute; või hoidke masinat lukustatud ruumis.

**Tähelepanu!**

Masinat tohib kasutada ja hoida üksnes kuivas, tolmuvaeses keskkonnas temperatuuril +10 kuni +35 kraadi.

**Tähelepanu!**

Masina mehaanilisi või elektroonilisi osi võib remontida üksnes volitatud tehnik, kes järgib kõiki siin esitatud ohutusjuhiseid.

**Tähelepanu!**

Kasutada tohib üksnes tööriistu (harju, kettaid vms), mida nimetatakse selles kasutusjuhendis tarvikute hulgas või mida on soovitanud TASKI konsultant. Muud tööriistad võivad ohtu seada masina ohutuse ja funktsioonide toimimise.

**Tähelepanu!**

Järjepidevalt tuleb järgida isikukaitsese ja ohutuseeskirju, samuti tootja andmeid puhastusvahendite kasutamise kohta.

**Tähelepanu!**

Lülitage sisseimuagregaat kohe välja, kui masinast eritub vahtu või vedelikku!

**Tähelepanu!**

Masinat tohib kasutada ainult koos sobivate akude ja kontrollitud laadijatega.

**Tähelepanu!**

TASKI masinad ja seadmed on konstrueeritud selliselt, et praeguste teaduslike andmete järgi ei ole masina tekitatud müra või vibratsioon tervisele kahjulik. Vaadake tehnilist teavet leheküljelt 98.

Puhastustooted**Märkus**

TASKI masinad on konstrueeritud selliselt, et nende ja TASKI puhastusvahendite kombineerimisel saavutatakse optimaalsed puhastustulemused.

Muud puhastusvahendid võivad põhjustada masina talitlushäireid ja masina või töökeskkonna kahjustusi.

Seetõttu soovitame kasutada üksnes TASKI puhastustooteid.

Tõrked, mis tekivad valede puhastusvahendite kasutamise tõttu, ei kuulu garantii alla.

Täpsema teabe saamiseks pöörduge oma TASKI teeninduspartneri poole.

Lisadokumendid**Märkus**

Selle masina elektriskeemi leiata varuosade loendist.

Lisateabe saamiseks pöörduge klienditeeninduse poole.

Ehitus

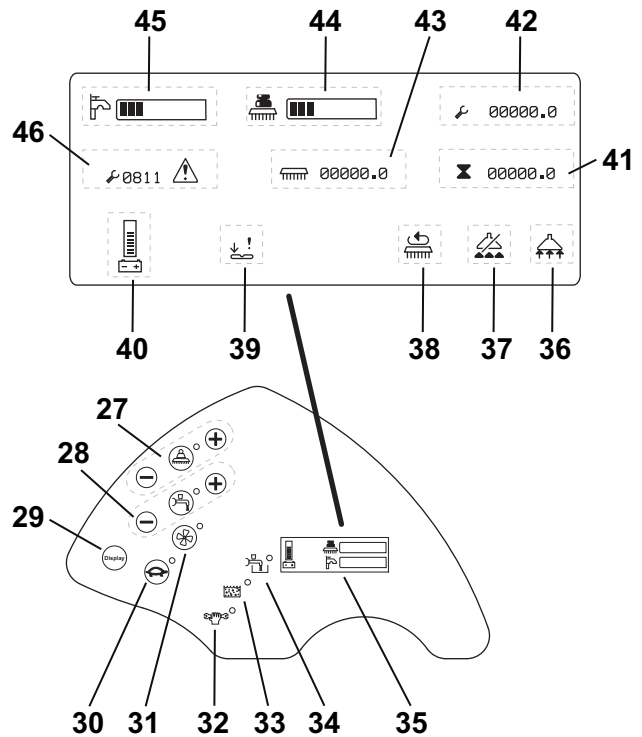
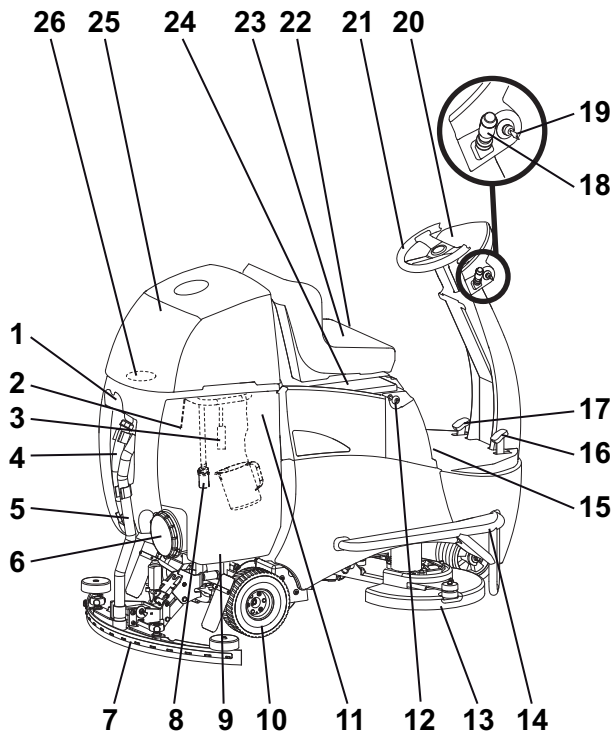

- 1 Düüsi-/voolikuhoidik
- 2 Sond (heitveepaak täis)
- 3 Valikuline: taaskasutusfilter
- 4 Heitvee voolik
- 5 Imivoolik
- 6 Paagi kaas
- 7 Imidüüs
- 8 Sisseimufilter
- 9 Heitveepaak
- 10 Tagumine juhitud ajamiratas
- 11 Puhta vee paak (membraankott) koos doseerimisnumaga
- 12 Akupistik
- 13 Tööriistaagregaat
- 14 Rammimiskaitse
- 15 Seisupidur
- 16 Sõidupedaal
- 17 Piduripedaal
- 18 Sõidusuunahoob edaspidi- või tagurpidisõiduks ja pasun
- 19 Võtmega lüliti
- 20 Juhtpult
- 21 Rooliratas
- 22 Juhiistme regulaator
- 23 Turvalülitiga juhiiste
- 24 Akukate (peakaitse ja akupistik)
- 25 Paagi kate
- 26 Imifilter
- 27 Nupp "Tööriistaajam (SISSE/VÄLJA)", "Harja surve (+/-)"
- 28 Nupp "Puhastuslahuse juurdevool (SISSE/VÄLJA), kogus (+/-)"
- 29 Ekraaninupp
- 30 Nupp "Aeglane sõit (SISSE/VÄLJA)"
- 31 Nupp "Imemisagregaat (SISSE/VÄLJA)"
- 32 Hooldusnäidik
- 33 Näidik "Heitveepaak täis"
- 34 Näidik "Puhastuslahuse paak tühi"
- 35 Ekraaninäidik sisselülitamisel
- 36 Imemisagregaat SEES

- 37 Imemisagregaat VÄLJAS (heitveepaak täis)
- 38 Tööriistaagregaat SEES
- 39 Gaasipedaali rike
- 40 Akutaseme näidik
- 41 Tunnid (kokku)
- 42 Tunnid (teenindus)
- 43 Tunnid (tööriistaagregaat)
- 44 Harja surve (SEES/VÄLJAS)
- 45 Puhastuslahus (SEES/VÄLJAS)
- 46 Veakood

Akud

Lubatavad akud

Selle masina kasutamiseks on vaja veoakusid (mitte käivitus- ega seadmeakusid). Soovitav on kasutada üksnes veoakusid. Ainult nende puhul on tagatud pikk kasutusiga.

Veoakusid toodetakse tihtipeale avatud akude (märgakud) või hooldusvabade akudena (VLRA-akud). Tuleb kontrollida aku ehituse ja tootja sobivust masinaga.

Igal akul on erinev kasutusiga ja võimsusomadused.

Masin tuleb programmeerida pärast aku paigaldamist või aku tüübi ja/või aku tootja vahetamist ning enne esmakordset kasutuselevõttu.

Vale seadistamine võib kaasa tuua akude rikke.

Kaitseabinõud akudega käitlemisel



- Akud sisaldavad hapet. Märgakude hooldamisel, paigaldamisel ja eemaldamisel tuleb kanda kaitseprille.



- Silma või nahale sattunud happepriksmed tuleb loputada rohke puhta veega. Seejärel tuleb viivitamatult arsti poole pöörduda. Riideid tuleb pesta veega.



- Akude laadimisel tekib paukgaas. Püsige lahtisest tulest ja hõõguvatest esemetest kindlasti eemal.



- Mitte suitsetada!



- Söövitusoht!



- Tähelepanu! Akude poolused on alati pinges ja aku peale ei tohi asendada esemeid.



Tähelepanu!

Akusid tuleb hoida puhta ja kuivana, Eritunud hape ja vedelik (uus akud) tuleb kohe lapiga eemaldada. Kandke selle ajal kindaid.



Tähelepanu!

Akusid tohivad korrektselt ja ühendusskeemi järgi paigaldada ainult Diversy klientiteeninduse töötajad või tehnikud. Paigaldamisel või ühendamisel tekkivad vead võivad kaasa tuua rasked vigastused, plahvatuse ning suure kahju masinale ja keskkonnale.



Tähelepanu!

Järgige lisaks aku tootja käituseeskirju.



Tähelepanu!

Akude laadimisel tuleb tagada piisav õhutus.



Tähelepanu!

Akude hooldamisel peavad need olema masinast lahutatud!

Aku ühendusskeem

6 V akud

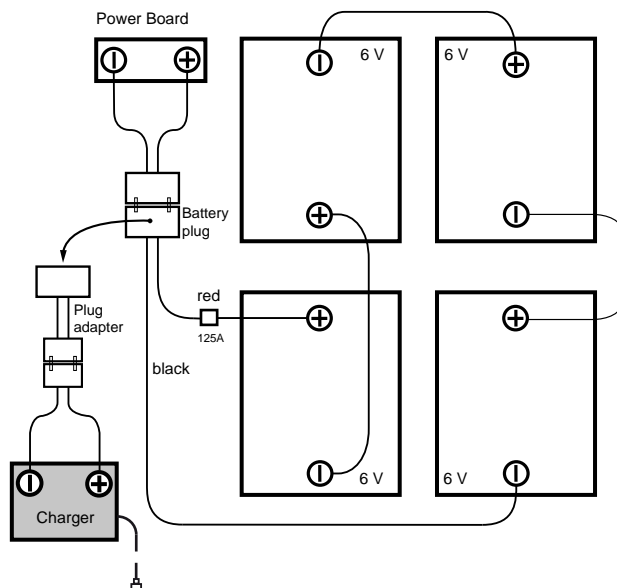

12 V akud

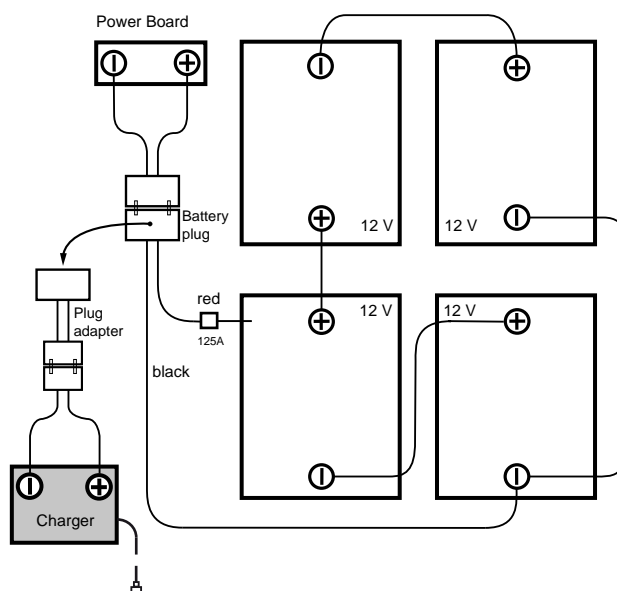

Laadimine välise akulaadijaga

Igal akutüübil ja/või akutootjal on oma laadimisköver.



Tähelepanu!

Vale laadimisköver või sobimatu laadija kasutamine toob kaasa aku enneaegse tühjenemise või kahjude kiire tekkimise.

Lisavarustusena saadaval pardalaadidajad on kohandatud aku suurusele ja sisaldavad mitut laadimisköverat, mis seadistatakse tehases või TASKi hooldustehniku poolt soovituslikele akudele. Need juhised kehtivad ka siis, kui kasutate statsionaarset (välist) laadijat.



Tähelepanu!

Pidev lühiajaline kasutamine koos sellele järgneva laadimisega võib akut püsivalt kahjustada. Orienteeruv väärtus: enne laadimist peab aku olema tühjenenud vähemalt ~20%.



Tähelepanu!

Maksimaalse eluea saavutamiseks tuleb veoakusid kaks korda nädalas täielikult täis laadida (12–16 tundi).



Tähelepanu!

Enne masina pikemaks ajaks seisma jätmist tuleb akud täielikult täis laadida. Seejärel lahutatakse laadija masinast või toitevõrgust. Akud tühjenevad aja jooksul. Olenevalt tüübist tuleb akusid laadida 3–6 kuu tagant uuesti laadida. Enne masina kasutuselevõttu peavad akud olema läbinud kogu laadimistsükli.

Laadimine

- Ühendage väline akulaadija masina akupistikuga.



Tähelepanu!

Veenduge, et pistik on korralikult pistikupesas, et tagada hea elektrikontakt.



Märkus

Laadimise ajal on kõik masina funktsioonid välja lülitatud.

Pärast laadimise lõpetamist



Tähelepanu!

Lülitage laadija enne aku küljest lahutamist välja (kehtib ainult välise laadija puhul).

Sisselülitatud laadijast lahutamine võib tuua akupesas kaasa plahvatuse.

- Hoidke toitekaablit (lisavarustusse kuuluva) pardalaadija korral alati ettenähtud kohas.
- Hoidke laadimiskaablit kuivas ja kaitske seda kahjustuste eest.



Tähelepanu!

Laadimiskaabel kannab üle tugevat voolu. Kui pistikul, kaablil või seadme ühendusel on kahjustusi, ei tohi laadijat kasutada

Lahtiste (märg)akude hooldus

Märkus



Hooldusvabade patareide puhul tuleb järgida vaid korrektset laadimisprotsessi.

Akupesa avamine hoolduseks

- Masin peab olema välja lülitatud.

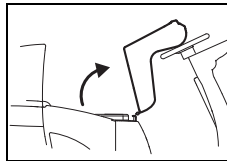

- Kallutage juhiiste ettevaatlikult ette, kuni see asetseb roolirattal.

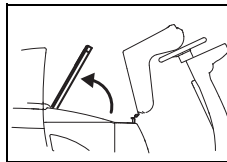

- Avage akupesa kaas.

Märkus



Pange pärast hoolduse lõpetamist akupesa kaas taas peale ja kallutage juhiiste esialgsesse asendisse tagasi.

Enne kasutuselevõttu

Seisupidur

Lukustus

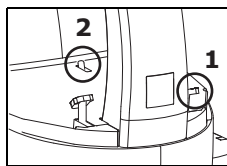

- Vajutage esmalt piduripedaal (1) ja seejärel seisupidur (2) alla.
Laske piduripedaal lahti, masin on lukustatud.

Vabastamine

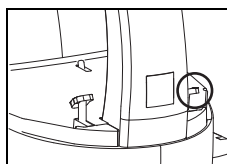

- Vajutage piduripedaal lõpuni alla.
Masin on vabastatud.

Juhiistme seadistamine

- Tõmmake võti välja ja vajutage seisupidurit (lk 91).

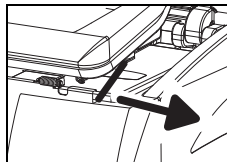

- Vabastage juhiistme vasakul küljel olev kinnitus ja lükake iste soovitud asendisse.
- Laske kinnitused lahti, nii et juhiiste seadistatud asendis fikseerub.
Kontrollige juhiistme kinnitust!

- Vabastage seisupidur (vt lk 91).

Liikumine

Liikumissuunda ja kiirust saab muuta rooliratta ja gaasipedaaliga. Kiirus on astmevabalt reguleeritav.

- Vabastage seisupidur.
- Lülitage masin sisse (võtmega lüliti).

Näidik süttib.

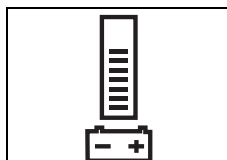

Akutasemenäidik annab teada masina töövalmidusest (rikke korral vt lk 97).

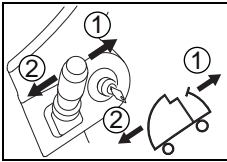

- Valige sõidusuunahoovaga suund ([1] edaspidi / [2] tagurpidi).

- Sõitke masinaga sihtkohta ja laske seejärel gaasipedaal lahti.

Tööriistade kasutamine

Kontrollige enne kasutamist järgnevat:

- Hari ei tohi jääda alla punase märgistuse (harjasekimp) ning harjase pikkus ei tohi olla alla 1 cm.
- Tald peab olema puhas ega tohi olla liiga kulunud.



Tähelepanu!

Ärge kasutage harju, mille kulumispiir on ületatud. Kulumispiirist annab märku punase harjasekimbu pikkus. Ärge kasutage taldu, mis on kulunud või määrdunud. Kasutage üksnes TASKI originaaltööriistu. Eiramine võib kaasa tuua puudulikud puhastustulemused või koguni põrandakatte kahjustumise.

- Tõmmake võti välja ja vajutage seisupidurit.

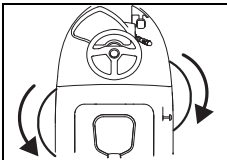

- Tõstke tööriist ühendamiseks üles.
- Keerake vasakpoolne tööriist vastupäeva ja parempoolne tööriist päripäeva tööriista ühenduskohta sisse. *Tööriist ühendatakse.*

Sisseimudüüsi monteerimine

- Tõmmake võti välja ja vajutage seisupidurit.

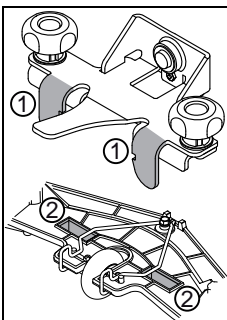

- Hoidke düüsi mõlema käega ja asetage see nii kohale, et düüsihoidiku otsad (1) sobituvad düüsi väljalõigetes (2).

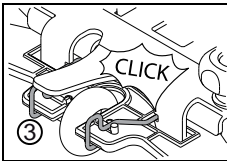

- Lükake düüs üles, kuni kuulete kinnitusklambrite (3) fikseerumist.

- Pistke mõlemad imivoolikud düüsilülitikele.

Puhta vee paagi täitmine



Tähelepanu!

Maksimaalne veetemperatuur võib olla 60 °C / 140 °F.

Diversey soovib kasutada külma vett, sest kuum vesi langeb põrandaga kokkuputetel kohe põrandatemperatuurini ega paku seetõttu eeliseid.

- Tõmmake võti välja ja vajutage seisupidurit.
- Klappige juhiiste ette ja avage paagi kate.
- Võtke doseerimisanum puhta vee paagist (Flex-paak) välja.

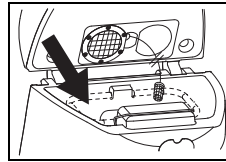

- Lisage puhta vee paaki (Flex-paak) vett.

Märgistus näitab maksimaalset lubatavat täitekogust.

Doseerimine



Tähelepanu!

Kemikaalide käitlemisel tuleb kanda kindaid, kaitseprille ja vastavat (kaitse)riietust!



Märkus

Kasutage üksnes Diversey poolt soovitatud kemikaale ning järgige kindlasti tooteinfot.



Tähelepanu!

Kui kasutate muid tooteid (nt kloori või hapet sisaldavaid aineid), võib see masinat kahjustada või selle tööd häirida.

Doseerimisnäide:

Tootepakendil olevad andmed		Paagi sisu	Tootekogus ühe paagitäie kohta
0,5%	50 ml iga 10 l vee kohta	92l	0,46l
1%	100 ml iga 10 l vee kohta	92l	0,92l
2%	200 ml iga 10 l vee kohta	92l	1,84l
3%	300 ml iga 10 l vee kohta	92l	2,76l

- Täitke doseerimisanum sobiva tootega ja valage sisu puhta vee paaki (Flex-paaki). Korrake protsessi, kuni saavutate soovitava doseerimise.
- Doseerimisanum jääb pärast doseerimist Flextanki.



Märkus

TASKI pakub lisavarustusena automaatset doseerimist. Selle saab tellida ka hiljem. Pöörduge oma müüginõustaja poole

Eelpuhastus



Tähelepanu!

Eemaldage puhastatavalt pinnalt igasugused esemed (puit- ja metalloosad jne).

Esemed võivad pöörleva tööriista tõttu eemale paiskuda ning põhjustada kahjustusi inimestele ja keskkonnale.

Töö alustamine



Tähelepanu!

Selle masina kasutamisel tuleb alati kanda mittelibisevaid jalatseid ja sobivat tööriietust!



Märkus

Hoidke masinat kasutades alati mõlemad käed roolirattal, sest nii on tagatud masina ohutu kasutamine.



Tähelepanu!

Tutvuge esmalt masinaga ja tehke esimese proovisõit kohas, kus on palju vaba ruumi.

- Istuge juhiistmele
- Lülitage masin sisse (võtmega lüliti).
Näidik süttib korra.
- Vabastage seisupidur.

Programmi käivitamine käsitsi



Märkus

Viimati kasutatud puhastusprogramm salvestatakse.

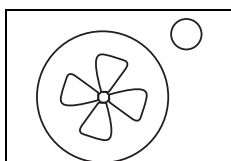

- Vajutage nuppu "Imemisagregaat SISSE/VÄLJA".
Näidik süttib, imuri mootor käivitub ja imidüüs liigub automaatselt tööasendisse.

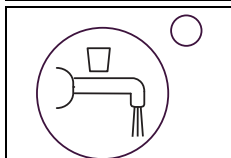

- Vajutage nuppu "Puhastuslahuse juurdevool SISSE/VÄLJA".
Näidik süttib.
Kui tööriistad pöörlevad, hakkab puhastuslahus sisse voolama.

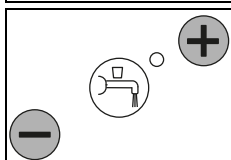

- Valige soovitud doos skaalal 1–7, vajutades nuppu +/-.



Märkus

Keskonnakaitse huvides tuleks leida kõige madalam aste, mille juures on tagatud hea puhastustulemus.

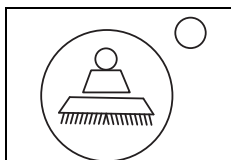

- Vajutage tööriistaajami SISSE/VÄLJA-nuppu.
Näidik süttib, tööriistaagregaat liigub alla.

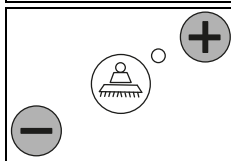

- Valige tööriistale soovitav vajutus-surve, vajutades nuppe +/- . Vajutus-survet saab valida astmetel 1-4.

Märkus



Selgitage välja ja valige alati madalaim aste, mille juures on tagatud hea puhastustulemus. Sellega optimeerite voolutarvet ja kaitsete masinat.

Puhastuse algus

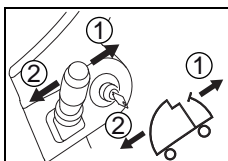

- Valige sõidusuunahoovaga suund ([1] edaspidi / [2] tagurpidi).

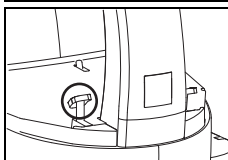

- Sisselülitud masinaga ning eeldusel, et juht istub juhiistmel, hakkab masin liikuma gaasipedaali vajutamisel. Kui tööriistaagregaat on valitud, käivitub see ning avaneb puhastuslahuse sisesevool.

Sõidukiirust reguleeritakse gaasipedaali abil.



Tähelepanu!

Kõrgel asuvates või kitsastes kohtades töötamisel tuleb vajutada aeglase sõidu SISSE/VÄLJA-nuppu. (Näidik süttib) See vähendab maksimaalset töökiirust ja õnnetusohtu.

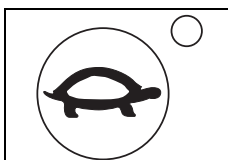

- Nupu uuesti vajutamisel piirang tühistatakse ja näidik kustub.

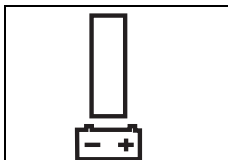

- Kui akutaseme näidik ei sütti ühtegi tulpa, minge masinaga akulaadija juurde.

Aku võimsus – kasutusvalmiduse lõpp



Märkus

Akutaseme näidik annab teavet järelejäänud tööaja kohta.

Kui akutaseme näidik ei sütti ühtegi tulpa:

- liiguvad 10 min pärast tööriistaagregaat ja imidüüs pörandalt üles;
- lülitub imemisagregaat 10 sek pärast välja;
- on teil veel 10 min aega, et akulaadija juurde sõita, enne kui masin välja lülitub.

Taaskasutusrežiim (valikuline)



Tähelepanu!

Taaskasutussüsteem ei ole lubatud kõrgete hügieeninõuetega kohtades (nt haiglad, toiduainetetööstus, köögid jne).

Taaskasutusrežiim on soovitatav ainult kerge kuni keskmise määrdumuse korral.

- Tõmmake võti välja ja vajutage seisupidurit.
- Klappige juhiiste ette ja avage paagi kate.
- Tõmmake taaskasutusfilter puhta vee paagist (Flex-paak) välja.
- Pange taaskasutusfilter heitveepaaki.



Tähelepanu!

Maksimaalne veetemperatuur võib olla 60 °C / 140 °F.

Puhastamine

Otsene meetod:

Küürimine ja imemine ühe etapina.

Kaudne meetod:

Puhastuslahuse lisamine, küürimine ja sisseimu mitme etapina.

Märkus



Teatud olukorras võib põrandakatte/mustuse ja puhastustoote kindla kombinatsiooni korral masina juhtimine olla raskendatud.

Lisavarustusena on saadaval ratas, mille abil parandada masina veojõudu ja põrandal liikumise võimet. Pöörduge palun oma TASKI müüginõustaja poole.

Puhastuslahuse lisamine



Tähelepanu!

Ilma puhastuslahuseta töötamine võib kaasa tuua põrandapinna kahjustused.

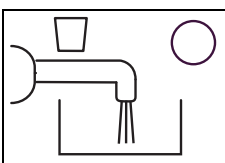

- Kui näidik "Puhastuslahuse paak tühi" süttib, kõlab signaalheli.

- Lülitage masin välja (võtmega lüliti) ja vajutage seisupidurit.
- Lisage puhta vee paaki (Flex-paak) vett, vt lk 92.

Märkus



Kui puhta vee paak (Flex-paak) on täidetud, põleb näidik "Puhastuslahuse paak tühi" edasi.

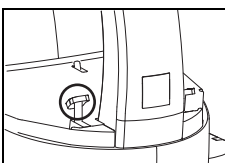

- Näidik "Puhastuslahuse paak tühi" kustub umbes 5 sekundit pärast gaasipedaali vajutamist.

Heitvee eemaldamine

Näidik "Heitveepaak täis":

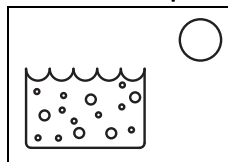

- Kui täis heitveepaagi näidik süttib, katkeb puhastusprogramm, sisseimudüüsid tõstetakse üles ja sisseimugregaat lülitub välja.

- Tühjendage heitveepaak, vt lk 95.

Märkus



Kui paagis tekib vaht, süttib samuti heitveepaagi näidik.

Töö lõpetamine

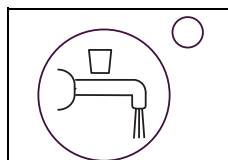

- Vajutage nuppu "Puhastuslahus SISSE/VÄLJA".

Puhastuslahuse juurdevool seiskub.

- Liikuge veel mõni meeter, et tööriistad pöörleksid veel veidi aega. Nii vähendate järeltilkumist.

Eriti tähtis TASKI kontaktaldade puhul!

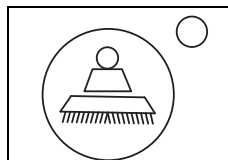

- Vajutage tööriistaajami SISSE/VÄLJA-nuppu.

Tööriistaagregaat peatub ja liigub üles.

- Sõitke mõni meeter edasi, et heitveejägid eemaldada.

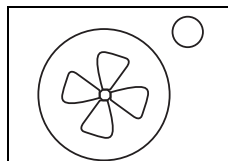

- Vajutage nuppu "Imemisagregaat SISSE/VÄLJA".

Imidüüs liigub automaatselt üles. Imimootor töötab veel umbes 10 sekundit.

Sisseimudüüsi eemaldamine ja puhastamine

- Tõmmake võti välja ja vajutage seisupidurit.
- Eemaldage mõlemad imivoolikud düüsi ühenduskohtadest.

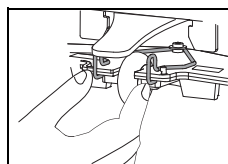

- Vajutage kinnitusklambrid kokku. Nii vabaneb imidüüs ja selle saab düüsihoidikust eemaldada.

- Puhastage imidüüsi voolava vee all ja kasutage harja.
- Kinnitage imidüüs düüsi-/voolikuhoidikule.

Märkus



Optimaalse imemistulemuse tagavad ainult puhastatud ja terved lamellid!

Heit- ja puhta vee paagi (Flex-paak) tühjendamine ja puhastamine



Märkus

Heitvee või puhastuslahus tuleb ära visata riiklike jäätmekäitluseeskirjade kohaselt.



Märkus

Heitveepaaki tühjendades kasutage puhastusvahendi tootja eeskirjade kohaseid isikukaitsevahendeid.

- Tõmmake võti välja ja vajutage seisupidurit.

Toimige järgmiselt:

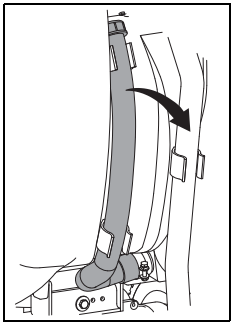

- Võtke hoidikust heitveepaagi tühjendusvoolik.
- Hoidke voolikut paagiserva kõrgusel, ava üles suunatud. Avage punane kork, langetage vooliku ots aeglaselt valamusse ja tühjendage heitveepaak.

- Tõstke puhta vee paak (Flex-paak) üles, asetage heitveepaagi sügavaimasse punkti ja tühjendage.
- Võtke tühi puhta vee paak (Flex-paak) heitveepaagist välja ja loputage põhjalikult puhta veega.
- Loputage heitveepaaki põhjalikult puhta veega.

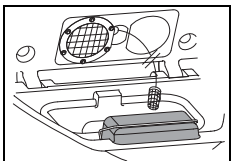

- Võtke jämefilter (kollane) välja ja loputage hoolikalt voolava vee all.

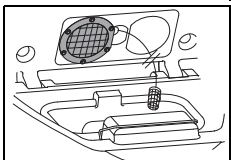

- Eemaldage imifilter (kollane) ja eemaldage sellelt mustus lapi või pehme harjaga.

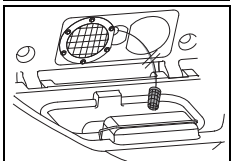

- Võtke sisseimufilter välja ja eemaldage sellelt mustus lapi või pehme harjaga.



Tähelepanu!

Ummistunud imifilter võib sisseimuvõimsust vähendada.

Ummistunud sisseimufilter võib vähendada puhastuslahuse hulka.

- Monteerige suurema mustuse korv (kollane), puhta vee paak (Flex-paak), imifilter ja sisseimufilter tagasi.
- Asetage tühjendusvoolik jälle hoidikusse.

Heitveepump (lisavarustus)

- Masin peab olema sisse lülitatud.

Tühjendamine kõrges asendis:

- Juhtige tühjendusvoolik äravoolutorusse või ämbrisse.
- Vajutage heitveepumba nuppu.



Märkus

Tühjendatakse ainult kuni heitveepaagis oleva tõusutoruni.

Tööriista eemaldamine ja puhastamine



Märkus

Puhastage tööriist alati pärast puhastustööde lõpetamist.

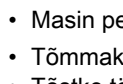

- Masin peab olema välja lülitatud.
- Tõmmake võti välja ja vajutage seisupidurit.
- Tõstke tööriist natuke üles.

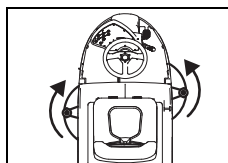

- Keerake vasakpoolne tööriist päripäeva ja parempoolne tööriist vastupäeva tööriista ühenduskohast välja.

- Puhastage tööriistu voolava vee all.

Masina puhastamine



Tähelepanu!

Ärge puhastage masinat survepesuri ega veejoaga.

Masinasse tungiv vesi võib põhjustada mehaaniliste või elektriliste osade olulist kahjustumist.

- Pühkige masinat niiske lapiga.

Masina hoiundamine/parkimine (mitte töö ajal)



Märkus

Masin peab olema välja lülitatud ja võti eemaldatud.



Märkus

Hoiundage masinat tõstetud sisseimudüüsi ja tööriistaga ning avatud paagikorgiga. Paak saab nii kuivada. Niimoodi saab ära hoida hallituseente ja ebameeldiva lõhna teket.



Tähelepanu!

Ärge hoiundage masinat kunagi tühjendatud akudega. See kahjustab akusid jäädavalt.

Teenindus, hooldus ja korrashoid

Masina hooldamine on laitmatu toimimise ja pika eluea eeldus.



Tähelepanu!

Kasutada tohib ainult TASKI originaalvaruosi, vastasel juhul kaotab garantii kehtivuse ja tootja ei vastuta tekkivate kahjude eest!

Sümbolite seletus:

◇ = iga puhastuskorra järel, ◇◇ = iga nädal,

◇◇◇ = iga kuu, ⊗ = hoolduslamp

Tegevus	◇	◇◇	◇◇◇	⊗	Lk
Aku laadimine	•				91
Destilleeritud vee lisamine (märgakud). Järgige aku tootja kontrollvihikut!		•			91
Heitvee- ja puhta vee paagi tühjendamine ja puhastamine	•				95
Taaskasutusfiltri puhastamine (valikuline)	•				
Imu- ja sisseimufiltri puhtuse kontrollimine / puhastamine	•				
Kõikide kollasega märgitud osade puhastamine	•				
Tööriistade puhastamine	•				95
Sisseimudüüsi puhastamine, lamellide kulumise kontrollimine ja vajaduse korral vahetamine	•				94
Masina puhastamine niiske lapiga	•				95
Sondi (heitveepaak täis) puhastamine ja talitluse kontrollimine	•				
Paagi kaane tihendi puhastamine ja mõrade kontrollimine, vajaduse korral vahetamine	•				
Diversey hooldustehniku hooldus-/teenindusprogramm				•	

Hooldusvälbad

TASKI masinad on kvaliteetsed masinad, mille ohutust on tehases katsetanud volitatud kontrollijad. Elektri- ja mehaanikaosad kuluvad ja vananevad pikaajalisel kasutamisel.



- Selleks et tagada masina ohutu kasutamine ja töökorras olek, tuleb seda viia hooldusesse siis, kui süttib hooldusnäidik (tehaseseadede 650 töötunnid) või vähemalt kord aastas.

Hoolduskeskus

Kui pöördute meie poole seoses talitlustörke või tellimusega, öelge meile alati masina tüübitähis ja number.

Need leiata oma masina tüübisildilt. Kasutusjuhendi viimasel lehel on teile lähima TASKI hoolduspartneri aadress.

Lamellide vahetamine

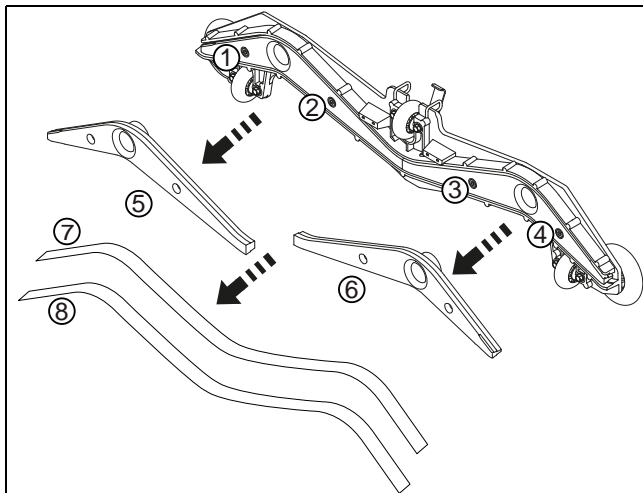

- Keerake neli sisekuuskantkruvi (1, 2, 3, 4) lahti.
- Eemaldage düüsi korpus düüsisüdamikult (5, 6).
- Eemaldage lamellid (7, 8).
- Puhastage düüsi kere ja kaht düüsisüdamikku voolava vee all.
- Monteerige düüsisüdamikule puhastatud või uued lamellid.
- Asetage düüsisüdamik uuesti düüsi korpusesse.
- Keerake neli sisekuuskantkruvi uuesti kinni.

Tõrked

Tõrge	Võimalik põhjus	Tõrke kõrvaldamine	Lk
Funktsioonita masinat ei saa sisse lülitada.	Masin on välja lülitatud	• Keerake võtit	89
	Vajutati hädaseiskamislülitit	• Ühendage akupistik masinaga	89
	Peakaitse on vigane	• Kontrollige/vahetage kaitse • Pöörduge hoolduspartneri poole	
	Ekraanil olev veateade	• Pöörduge hoolduspartneri poole	
	Seisupidur aktiveeritud või juhtimisviga	• Istuge juhiistmele	
	Gaasipedaali vajutatakse sisselülitamise ajal	• Laske gaasipedaal lahti ja lülitage masin veel kord sisse	
	Seisupidur on rakendatud	• Vabastage seisupidur	91
	Akud on tühjad või vigased või laadija on vigane	• Laadige aku • Pöörduge hoolduspartneri poole	91
Aku vigane	• Pöörduge hoolduspartneri poole		
Tööriistaagregaati või imemisagregaati ei saa välja lülitada	Elektronika või kasutustabloo viga	• Seisake masin akupistiku abil • Pöörduge hoolduspartneri poole	
Hari ei pöörle	Harjaajam on välja lülitatud	• Vajutage harjanuppu	91
	Peakaitse on vigane	• Vahetage kaitse	
	Mootor pöörleb, tööriist mitte	• Ajamirihm rebenenud • Pöörduge hoolduspartneri poole	
Halb imemisvõimsusPõrand jääb märjaksHeitvett ei imeta sisse	Sisseimuseade ei ole sisse lülitatud	• Vajutage sisseimuagregaadi nuppu	89
	Sisseimuvoolik ei ole ühendatud	• Ühendage sisseimuvoolik	92
	Imidüüs ei ole põrandal	• Kontrollige düüsikinnituse toimimist	92
	Lamellid kulunud	• Vahetage lamellid	96
	Voolik või düüs ummistunud (nt puutükid, riidejäägid)	• Eemaldage võõrkehad	
	Imifilter ummistunud	• Eemaldage võõrkehad	89
	Sisseimuagregaadi näidik põleb, kuid imur ei tööta	• Kontrollige kaitset, vajadusel vahetage • Kui kaitse on korras, võtke ühendust hoolduspartneriga	92
Sisseimuagregaat lülitub välja	Heitveepaak on täis	• Tühjendage heitveepaak • Kontrollige akumonitori • Kontrollige kaitsmeid	95
	Heitveepaak on määrdunud	• Kontrollige või vajadusel puhastage.	95
Puhastuslahust ei välju piisavas koguses	Puhastuslahuse paak on tühi	• Kontrollige puhastuslahuse paaki	94
	Puhastuslahuse seadistus on liiga väike	• Seadistage puhastuslahuse kogus +/- nupuga	89
	Puhastuslahuse nupp on välja lülitatud	• Vajutage puhastuslahuse nuppu	89
	Puhastage	• Puhastamine	

Tehnilised andmed

Masin	2500	
Töölaius	70	cm
Imidüüsi laius	95	cm
Möötmmed (p x l x k)	169 x 78 x 137	cm
Masina maksimumkaal töövalmis olekus	560	kg
Nimipinge	24 V	DC
Nimivõimsuse nominaalväärtus	2000	W
Puhta vee paagi nominaalväärtus +/- 5%	92	l

Kindlaks tehtud väärtused vastavalt standardile IEC 60335-2-72		
Masina kaal koos akudega (transpordikaal)	468	kg
Helirõhutase LpA	67	dB(A)
Ebamäärasus KpA	2,5	dB(A)
Vibratsiooni koguväärtus	<2,5	m/s ²
Ebamäärasus K	0,25	m/s ²
Pritsmeveekaitse	IPX3	
Kaitseklass	III	

Tarvikud

Nr	Artikkel	
8501120	Juhtaldrik, 35 cm	2 x
8501080	Nailonist küürimishari, 35 cm	2 x
8501060	Küürimishari pestud betoon, 35 cm	2 x
8502750	Abrasiivne küürimishari, 35 cm	2 x
8502830	Täitevoolik koos universaalse veeühendusega	x
7508029	Tühjenduspump	x
	Mitmesugused tallad (polüestrist pruun, sinine, punane ja kontakttald)	x

Veakoodid

Veakoodid kuvatakse ekraanil



Märkus

Lülitage masin pärast iga veakoodi välja ja uuesti sisse.

Välja- ja sisselülitamise abil saab veateate lõplikult eemaldada

Transport



Tähelepanu!

Seda masinat võib tõsta ainult abivahendeid (hüdraulilist rampi, mahasõidurampi) kasutades.



Märkus

Transportige masinat püstiasendis.



Märkus

Veenduge, et masin oleks transpordivahendis kindlalt kinnitatud.

Kõrvaldamine



Märkus

Masin ja selle tarvikud tuleb pärast nende kasutamise lõpetamist kõrvaldada vastavalt riigis kehtivatele eeskirjadele. Diversey hoolduspartner aitab teid kokkuleppel.

Akud



Tähelepanu!

Akud tuleb enne masina nõuetekohast kasutusest kõrvaldamist masinast eemaldada.

Kasutatud patareisid tuleb käidelda kooskõlas ELi direktiiviga 2006/66/EÜ või riiklike eeskirjade kohaselt keskkonnale ohutul viisil.

Käännös alkuperäisestä käyttöohjeesta

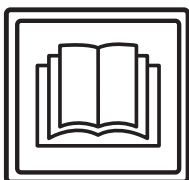

VARO!

Käyttöohje ja turvallisuusohjeet on ehdottomasti luettava ennen koneen käyttöönottoa.

Säilytä käyttöohjetta huolellisesti ja koneen läheisyydessä myöhempää tarvetta varten.

Merkkien selitys



Vaara:

Sisältää tärkeitä ohjeita, joiden noudattamatta jättäminen voi aiheuttaa henkilöille vaaratilanteen ja/tai johtaa laajoihin esinevahinkoihin!



Huomioitavaa:

Sisältää tärkeitä tietoja, joiden noudattamatta jättäminen voi johtaa toimintahäiriöihin ja esinevahinkoihin!



Huomioitavaa:

Sisältää tärkeitä koneen taloudellista käyttöä koskevia ohjeita, joiden laiminlyönti voi johtaa toimintahäiriöihin!

Tarkoittaa työvaiheita, jotka on suoritettava annetussa järjestyksessä.

Sisällysluettelo

Turvallisuusohjeet	100
Puhdistusaineet	102
Laajennetut asiakirjat	102
Koneen rakennekuva	103
Akut	104
Ennen käyttöönottoa	106
Työskentelyn aloittaminen	107
Työskentelyn lopettaminen	109
Palvelu, huolto ja ylläpito	110
Toimintahäiriöt	112
Tekniset tiedot	113
Varusteet (varustevalikoima saattaa vaihdella maittain)	113
Virhekoodit	114
Kuljetus	114
Hävittäminen	114

Koneen käyttötarkoitus

Koneet on tarkoitettu ammattikäyttöön (esim. hotellit, koulut, sairaalat, tehtaot, ostoskeskukset, urheiluhallit ym.). Koneita käytetään koviin lattioiden märkäpuhdistukseen tätä käyttöohjetta noudattaen. Tämä kone on tarkoitettu käytettäväksi ainoastaan sisätiloissa.



Huomioitavaa:

Konetta ei saa käyttää lattioiden kiillotukseen, öljyämiseen, vahaamiseen, eikä maton pesuun ja pölyn imemiseen. Parkeetti- ja laminaattilattian märkäpuhdistus suoritetaan tällä koneella aina omalla vastuulla.



Vaara:

Koneeseen tehtävät muutokset, joihin Diversey ei ole antanut lupaa, johtavat varoitusmerkkien ja CE-vaatimusten mukaisuuden raukeamiseen. Koneen käyttötarkoituksesta poikkeava käyttö voi aiheuttaa ihmisten vahingoittamisen sekä johtaa koneen ja työympäristön vaurioitumiseen. Kyseisissä tapauksissa raukeavat yleensä kaikki takuu- ja mahdolliset vastuuvaatimukset.

Turvallisuusohjeet

TASKI-koneet on suunniteltu ja valmistettu siten, että ne täyttävät EY-direktiivien asiaankuuluvat, voimassa olevat turvallisuus- ja terveysvaatimukset, mistä niillä on osoituksena CE-merkki.



Vaara:

Konetta saavat käyttää vain henkilöt, jotka ovat saaneet asianmukaisen koulutuksen koneen käyttöön tai jotka ovat todistaneet olevansa siihen päteviä ja joille on nimenomaan annettu tehtäväksi koneen käyttö.



Vaara:

Tätä konetta eivät saa käyttää lapset eivätkä henkilöt, joilla on rajoittuneet fyysiset, sensoriset tai henkiset kyvyt tai joilla ei ole riittävästi kokemusta tai tietoja koneen käytöstä.

Lisäksi on varmistettava, etteivät lapset leiki tämän koneen kanssa.



Vaara:

Konetta ei saa käyttää tiloissa, joissa säilytetään tai käsitellään räjähdysvaarallisia ja helposti syttyviä aineita (esim. bensiini, liuottimet, polttoöljy, pöly jne.).

Koneen sähköiset tai mekaaniset osat voivat aiheuttaa kyseisten aineiden syttymisen.

**Vaara:**

Konetta ei saa käyttää myrkyllisten, terveydelle haitallisten, syövyttävien tai ärsyttävien aineiden (esim. vaarallisten pölyjen jne.) imemiseen. Suodatinjärjestelmä ei kykene riittävän tehokkaasti suodattamaan tällaisia aineita.

Käyttäjälle ja kolmannelle taholle voi mahdollisesti aiheutua terveydellisiä haittoja.

**Vaara:**

Ota työskennellessä huomioon ympäröivät olosuhteet, kuten kolmannet osapuolet ja lapset! Nopeutta on hiljennettävä erityisesti paikoissa, joissa näkyvyys on rajoitettu, kuten ovien edessä tai kulman takaa lähestyttäessä.

**Vaara:**

Koneella ei saa kuljettaa muita ihmisiä ja esineitä.

**Vaara:**

Toimintahäiriön tai vian ilmetessä sekä törmäyksen tai putoamisen jälkeen valtuutetun asiantuntijan on ennen uudestaan tapahtuvaa käyttöönottoa tarkistettava kone. Sama pätee myös, jos kone on jätetty ulkosalle, upotettu veteen tai se on altistunut kosteudelle.

**Vaara:**

Koneen käyttö on keskeytettävä välittömästi turvallisuudelle merkityksellisten osien vaurioituessa, joita ovat esim. harjan suojus, verkkojohto tai koneen kansiosat, joiden alla on sähköisiä osia!

**Vaara:**

Konetta ei saa pysäyttää, pysäköidä tai varastoida ala- tai ylämäkiin.

**Vaara:**

Konetta ei saa käyttää sähkömagneettisesti kuormitetuissa tiloissa (sähkösavu-sumu).

**Vaara:**

Konetta ei saa ajaa >13 % ala- tai ylämäissä. Alamäissä on ajettava hitaan ajon toiminto päällekytkettynä, jotta voidaan varmistaa hyvä pito.

Jyrkät käännökset ala- ja ylämäissä saattavat johtaa koneen kallistumiseen, ja siksi tällaiset käännökset ovat kiellettyjä. Synnyttää onnettomuusriski.

**Huomioitavaa:**

Estä koneen luvaton käyttö ja vie se suljetuun tilaan. Irrota siksi aina virta-avain ennen koneesta poistumista; tai säilytä konetta suljetussa tilassa.

**Huomioitavaa:**

Konetta saa käyttää ja säilyttää vain kuivassa, pölyttömässä ympäristössä yli +10 ja alle +35 asteen lämpötiloissa.

**Huomioitavaa:**

Vain valtuutetut asiantuntijat, jotka ovat perillä kaikista tässä käyttöohjeessa annetuista merkityksellisistä turvallisuusmääräyksistä, saavat suorittaa koneen mekaanisten tai sähköisten osien korjaustyöt.

**Huomioitavaa:**

Käytä koneessa vain näissä käyttöohjeissa mainittuja tai TASKI yhteistyökumppanin suosittelemia varusteita (harja, vetoalusta, jne.), muiden varusteiden käyttö voi vaikuttaa koneen turvalliseen käyttöön. Muut varusteet voivat heikentää koneen turvallisuuden ja sen toimintoja.

**Huomioitavaa:**

Henkilönsuojelua ja tapaturmantorjuntaa koskevia kansallisia määräyksiä ja myös valmistajan tietoja puhdistusaineiden käytöstä on johdonmukaisesti noudatettava.

**Huomioitavaa:**

Sammuta imuysikkö välittömästi, jos koneesta valuu vaahtoa tai nestettä!

**Huomioitavaa:**

Koneen kanssa saa käyttää ainoastaan siihen soveltuvia akkuja ja latauslaitteita.

**Huomioitavaa:**

TASKI-koneet ja -laitteet suunnitellaan siten, että nykytietämyksen mukaan voidaan sulkea pois esiintyvien äänten ja värinöiden aiheuttamat terveystriskit. Katso Tekniset tiedot sivulta 113.

Puhdistusaineet



Huomioitavaa:

TASKI-koneet on suunniteltu siten, että ne saavuttavat yhdessä TASKI-puhdistusaineiden kanssa optimaaliset puhdistustulokset.

Muut puhdistusaineet voivat johtaa koneen tai työympäristön toimintahäiriöihin ja koneen vaurioihin.

Tästä syystä suosittelemme käyttämään ainoastaan TASKI-puhdistusaineita.

Takuu ei kata toimintahäiriöitä, jotka aiheutuvat väärin puhdistusaineiden käytöstä.

Ota lisätietojen saamiseksi yhteyttä TASKI-yhteistyökumppaniisi.

Laajennetut asiakirjat



Huomioitavaa:

Koneen sähkökaavio löytyy varaosaluettelosta.

Ota yhteyttä asiakaspalveluun lisätietojen saamiseksi.

Koneen rakennekuva

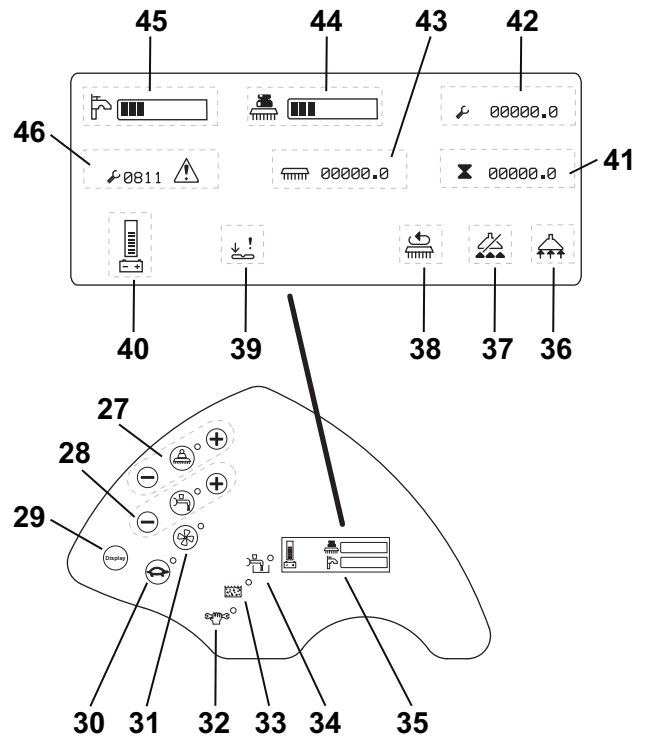
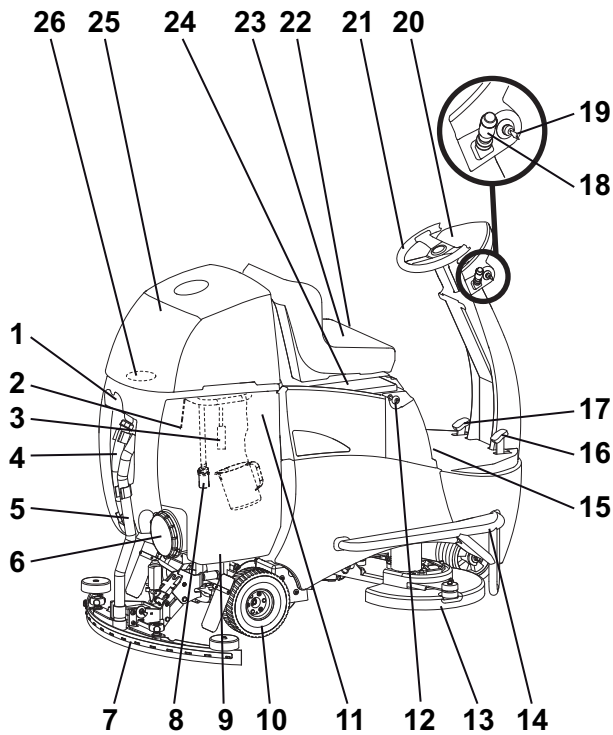

- 1 Suulakkeen/letkun pidin
- 2 Sondi (likavesisäiliö täynnä)
- 3 Valinnainen: Kierrätys-suodatin
- 4 Likavesiletku
- 5 Imuletku
- 6 Säiliön kansi
- 7 Imusuulake
- 8 Imusuodatin
- 9 Likavesisäiliö
- 10 Kääntyvä käyttöpyörä takana
- 11 Puhdasvesisäiliö (kalvopussi) ja annostelukuppi
- 12 Akkujen irtikytkennän pistoke
- 13 Harjayksikkö
- 14 Suojaprofiili
- 15 Seisontajarru
- 16 Kaasupoljin
- 17 Jarrupoljin
- 18 Eteen- ja taaksepäinajon ajosuuntavipu ja torvi
- 19 Avainkytkin
- 20 Ohjauspöytä
- 21 Ohjauspyörä
- 22 Ajoistuimen säätö
- 23 Ajoistuin ja turvakytin
- 24 Akkukotelon kansi (pääsulake ja akun pistoke)
- 25 Säiliön suojus
- 26 Imuilman suodatin
- 27 Harjavedon painike (PÄÄLLÄ / POIS PÄÄLTÄ), harjapaine (+/-)
- 28 Veden tulon (PÄÄLLÄ / POIS PÄÄLTÄ) ja määrän säätöpainikkeet (+/-)
- 29 Näytön painike
- 30 Hitaan ajon painike (PÄÄLLÄ / POIS PÄÄLTÄ)
- 31 Imuyksikön käynnistyspainike PÄÄLLÄ / POIS PÄÄLTÄ
- 32 Huoltovälin merkkivalo
- 33 Täyden likavesisäiliön merkkivalo
- 34 Tyhjän käyttöliuossäiliön merkkivalo
- 35 Näyttö käynnistettäessä
- 36 Imuyksikkö PÄÄLLÄ
- 37 Imuyksikkö POIS PÄÄLTÄ (likavesisäiliö täynnä)

- 38 Harjayksikkö PÄÄLLÄ
- 39 Kaasupolkimen häiriö
- 40 Akkuvalvonta
- 41 Tunnit yhteensä
- 42 Huoltotunnit
- 43 Harjayksikön tunnit
- 44 Harjapaine PÄÄLLÄ / POIS PÄÄLTÄ
- 45 Käyttöliuos PÄÄLLÄ / POIS PÄÄLTÄ
- 46 Virhekoodi

Akut

Sallitut akut

Tämän koneen käyttämiseen tarvitaan ryhmäakkuja (ei käynnistys- tai laiteakkuja). Suosittelemme pelkkiä ryhmäakkuja. Vain ne takaavat pitkän käyttöiän.

Ryhmäakut tuotetaan avoimina akkuina tai huoltovapaina (VRLA-)akkuina (geeli- ja AGM-akut). Kone on säädettävä kunkin akkutyypin ja akkuvalmistajan mukaan.

Kaikki akut tarjoavat eripituisen käyttöiän ja erilaiset suoritusominaisuudet.

Kone on ohjelmoitava akkujen asennuksen jälkeen tai akkutyypin ja/tai -valmistajan vaihtamisen yhteydessä ja ennen käyttöönottoa.

Virheelliset säädöt voivat johtaa akkujen ennenaikaiseen hajoamiseen.

Akkuihin liittyvät turvallisuustoimenpiteet



- Akkuissa on happoa. Avointen akkujen huollon, asennuksen ja irrottamisen yhteydessä on käytettävä suojalaseja.



- Huuhtelee tai pese pois silmiin tai iholle roiskunut happo runsaalla ja puhtaalla vedellä. Käy sen jälkeen välittömästi lääkärissä.

Pese vaatteet vedellä!

- Akkuja ladattaessa syntyy räjähdyskaasua. Vältä ehdottomasti avotulta tai hehkuvia esineitä!



- Älä polta tupakkaa!



- Syöpymisvaara!



- Huomio! Akkujen navoissa on aina jännite, siksi akkujen päälle ei saa asettaa esineitä!



Huomioitavaa:

Pidä akut puhtaina ja kuivina. Pyyhi ulos työntynyt happo tai vesi (avoimet akut) välittömästi pois.

Pidä tällöin suojakäsineitä.

Huomioitavaa:

Vain Diverseyn hyväksymät asiakaspalvelupisteet tai asiantuntijat saavat kiinnittää akut ja asentaa ne kytkentäkaavion mukaan. Kiinnittämiseen tai liittäntöihin liittyvät virheet voivat johtaa vakaviin loukkaantumisiin, koneen räjähtämiseen tai sille ja ympäristölle aiheutuviin suuriin vahinkoihin.



Huomioitavaa:

Noudata lisäksi akkujen valmistajan käyttömääräyksiä.



Huomioitavaa:

Akkuja ladattaessa on huolehdittava riittävästä ilmanvaihdosta.



Huomioitavaa:

Akkujen on niitä huollettaessa oltava irti koneesta!

Akkujen kytkentäkaavio

6 V:n akut

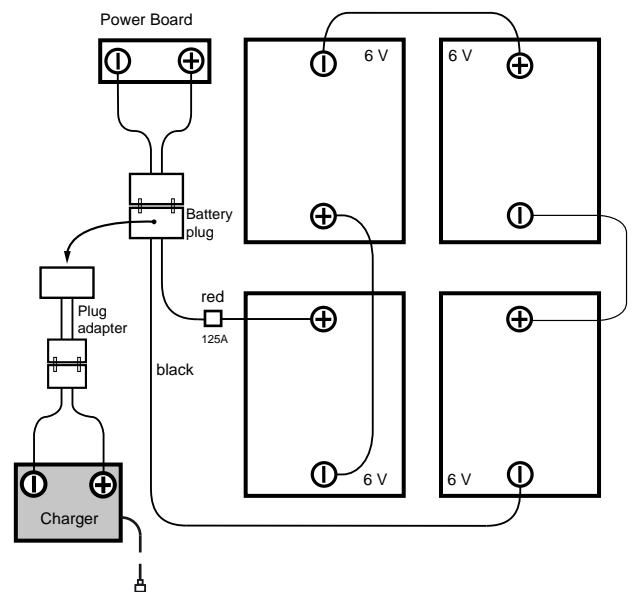

12 V:n akut

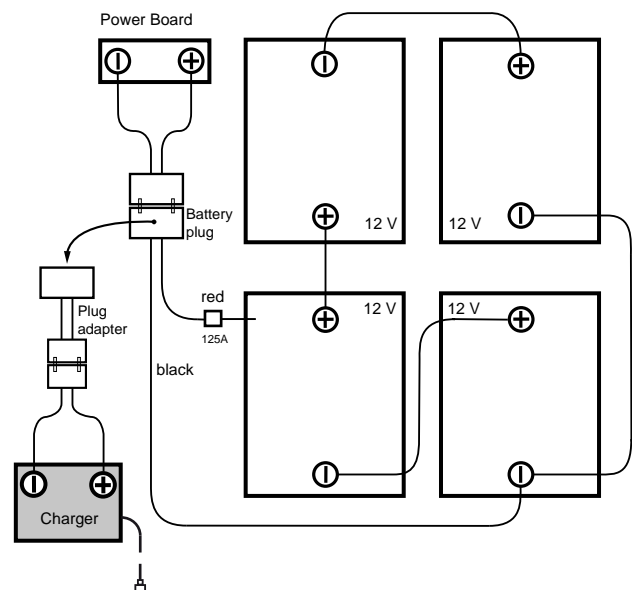

Latausprosessi ulkoisella latauslaitteella

Kukin akkutyypin ja/tai akkujen valmistaja edellyttää erilaista latauskäyriä.



Huomioitavaa:

Väärä latauskäyri tai sopimattoman latauslaitteen käyttö johtaa akkujen ennenaikaiseen hajoamiseen tai nopeaan tuhoutumiseen.

Lisävarusteena saatavat sisäänrakennetut latauslaitteet (BMS) on säädetty akun kokoon ja ne sisältävät enemmän latauskäyriä, jotka on asennettu tehtaalla tai TASKI-huoltoteknikko on asentanut ne suositusten mukaan. Tämä määräys pätee myös käytettäessä kiinteitä (ulkoisia) latauslaitteita.



Huomioitavaa:

Jatkuvat lyhytaikaiset käyttökerrat ja niitä seuraavat lataukset voivat vahingoittaa akkuja pysyvästi. Ohjearvo: Ennen seuraavaa latausta tulee vähimmäiskäytön olla n. 20 % käytettävissä olevasta kapasiteetista.



Huomioitavaa:

Jotta ryhmäakut saavuttavat pisimmän mahdollisen käyttöiän, ne on ladattava täyteen 2 x viikossa (12–16 tuntia).



Huomioitavaa:

Ennen koneen pidempää käytöstäpoistoa on akut ladattava täyteen. Latauslaite irrotetaan sen jälkeen koneesta tai verkosta. Akkujen varaus purkautuu ajan myötä. Tyypistä riippuen akut on ladattava 3–6 kk:n välein. Ennen uudelleenkäyttöä on suoritettava täydellinen lataus.

Latausprosessi

- Liitä ulkoinen latauslaite koneen akkujen irtikytkennän pistokkeeseen.



Huomioitavaa:

Varmista, että pistoke on liitetty huolellisesti pohjaan asti, jotta voidaan varmistaa kunnollinen sähkökontakti.



Huomioitavaa:

Latausprosessin aikana kaikki koneen toiminnot on estetty.

Latausprosessin ollessa valmis



Huomioitavaa:

Kytke latauslaite pois päältä ennen kuin irrotat sen akuista (vain ulkoiset latauslaitteet).

Päällä olevan latauslaitteen irrottaminen voi johtaa räjähdykseen akkutilassa.

- Aseta (valinnaisten) Onboard-laturien verkkojohto sille varatulle paikalleen.
- Pidä latausjohto kuivana ja suojaa se vaurioilta.



Huomioitavaa:

Verkkajohtoissa kulkee korkea jännite. Jos liittimessä, johdossa tai laiteliitännässä on merkkejä vaurioista, latauslaitetta ei saa käyttää.

Avointen akkujen huolto ja ylläpito



Huomioitavaa:

Huoltovapaiden akkujen ylläpito rajoittuu oikeiden latausprosessien noudattamiseen.

Akkutilan avaaminen huoltoa varten

- Koneen on oltava sammutettuna.

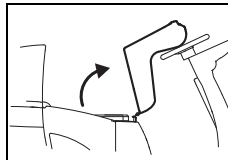

- Kallista ajoistuinta varovasti eteenpäin, kunnes se on ohjauspyörän päällä.

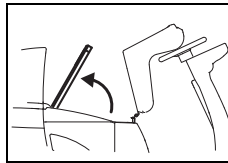

- Avaa akkukotelon kansi.



Huomioitavaa:

Sulje huollon jälkeen akkukotelon kansi ja kallista ajoistuinta takaisin alkuperäiseen asentoon.

Ennen käyttöönottoa

Seisontajarru

Lukitus

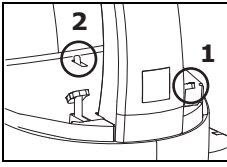

- Paina alas ensin jarrupoljin (1) ja sen jälkeen seisontajarru (2).
Vapauta jarrupoljin. Kone on lukittu.

Vapautus:

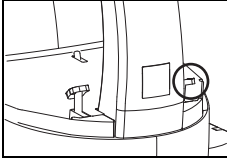

- Paina jarrupoljin kokonaan alas.
Kone on vapautettu.

Ajoistuimen säätäminen

- Irrota virta-avain ja kytke seisontajarru (sivu 106).
- Vapauta vipu ajoistuimen vasemmalta puolelta ja siirrä istuin haluttuun kohtaan.
- Vapauta lukitus, jotta ajoistuin lukittuu säädettyyn asentoon.
Tarkista ajoistuimen lukitus!
- Vapauta seisontajarru (katso sivu 106).

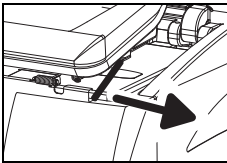

Siirtoajo

Ajosuuntaa ja nopeutta säädetään ohjauspyörällä ja kaasupolkimella. Nopeus on säädettävissä portaattomasti.

- Vapauta seisontajarru.
- Käynnistä kone (avainkytkin).

Merkkivalo syttyy.

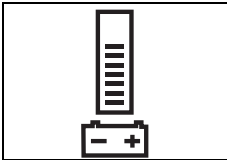

Akkuvalvonta ilmaisee koneen toimintavalmiuden (katso häiriön ilmetessä sivu 112).

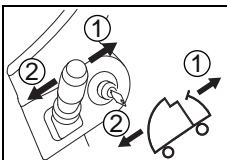

- Anna suunta ajosuuntavivulla ([1] eteenpäin / [2] taaksepäin).

- Aja koneella kohteeseen ja vapauta sitten kaasupoljin.

Varusteiden käyttö

Tarkista ennen käyttöä:

- Tarkista, että pesuharjan harjakset eivät ole kuluneet alle punaisen merkkiharjaksen pituuden tai, että harjaksen pituus on yli 1 cm.
- että laikka ei ole kulunut ja että se on puhdas.



Huomioitavaa:

Älä käytä harjoja, joiden kulumisraja on saavutettu. Punaisen harjakimpun pituus osoittaa rajan. Älä käytä laikkoja, jotka on käytetty loppuun tai jotka ovat likaisia. Käytä ainoastaan alkuperäisiä TASKI-varusteita. Näiden ohjeiden laiminlyönti voi johtaa puutteellisiin puhdistustuloksiin ja jopa lattiavaurioihin.

- Irrota virta-avain ja kytke seisontajarru.

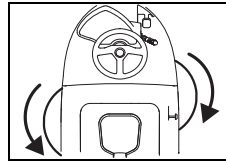

- Nosta väline kytkentään.
- Kierrä välinekytkennän vasenta välinettä vastapäivään ja oikeanpuoleista välinettä myötäpäivään.
Väline kytkeytyy.

Imusuulakkeen asennus

- Irrota virta-avain ja kytke seisontajarru.

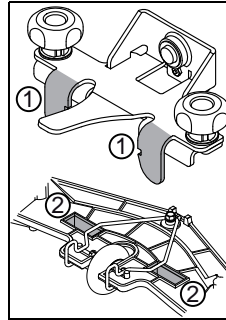

- Pidä suulakkeesta kiinni molemmiin käsiin ja aseta se niin, että suulakkeen pidikkeet (1) ovat kohdakkain suulakkeen aukkojen (2) kanssa.

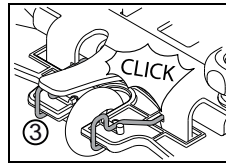

- Työnnä suulaketta ylöspäin, kunnes lukitusvipu (3) loksahtaa kiinni.

- Työnnä molemmat imuletkut letkuliittimiin.

Puhdasvesisäiliön täyttäminen



Huomioitavaa:

Suurin sallittu veden lämpötila on 60 °C/ 140 °F.

Diversey suosittelee käyttämään kylmää vettä, koska kuuma vesi jäähtyy lattiakosketuksessa välittömästi lämpötilaan eikä siitä siksi ole hyötyä.

- Irrota virta-avain ja kytke seisontajarru.
- Käännä ajoistuin eteenpäin ja avaa säiliön suojuus.
- Ota annostelukuppi esiin puhdasvesisäiliöstä.

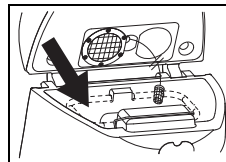

- Lisää vettä puhdasvesisäiliöön.

Merkintä ilmaisee suurimman sallitun täyttötason.

Annostelu



Huomioitavaa:

Käytä suojakäsineitä, suojalaseja ja tarvittaessa suojavaatetusta käsitellessäsi puhdistukseen tarvittavia kemikaaleja!



Huomioitavaa:

Käytä vain Diverseyn suosittelema puhdistusaineita ja noudata ehdottomasti käyttöohjeita.



Huomioitavaa:

Sopimattomien tuotteiden käyttö (esim. tuotteet, joissa on klooria tai happoa sisältäviä ainesosia) voi vaurioittaa tai vioittaa konetta.

Annosteluesimerkkejä:

Tarkista annosteluohje puhdistusaineastian etiketistä		Vettä säiliöissä	Puhdistusaineen määrä täyteen säiliöön
0,5 %	50 ml 10 l:ssa vettä	92 l	0,46 l
1 %	100 ml 10 l:ssa vettä	92 l	0,92 l
2 %	200 ml 10 l:ssa vettä	92 l	1,84 l
3 %	300 ml 10 l:ssa vettä	92 l	2,76 l

- Täytä annostelukuppi sopivalla tuotteella ja kaada sisältö puhdasvesisäiliöön (Flexitank). Toista prosessi kunnes haluttu annostelu on saavutettu.
- Kun annostelu on valmis, jää annostelukuppi puhdasvesisäiliöön.



Huomioitavaa:

TASKI tarjoaa valinnaisena automaattisen annostelun. Se voidaan myös asentaa jälkikäteen. Käänny asiakaspalveluneuvojasi puoleen

Esipuhdistus



Huomioitavaa:

Poista mahdolliset irtoroskat (puu-, metalliosat jne.) puhdistettavalta alueelta. *Pyörivä harja saattaa lennättää irtoroskia aiheuttaen ympäristössä henkilö- ja esinevahingon riskin.*

Työskentelyn aloittaminen



Huomioitavaa:

Tällä koneella työskenneltäessä on aina käytettävä työturvallisia jalkineita ja sopivaa työvaatetusta!



Huomioitavaa:

Pidä käytön aikana molemmat kädet kiinni ohjauspyörässä, näin varmistat turvallisen ohjauksen.



Huomioitavaa:

Tutustu ensin koneen toimintaan suorittamalla ensimmäinen ajo vapaassa paikassa!

- Asetu ajoistuimelle.
- Käynnistä kone (avainkytkin).
Merkkivalo syttyy hetkeksi.
- Vapauta seisontajarru.

Ohjelman käynnistäminen manuaalisesti



Huomioitavaa:

Viimeksi käytetty puhdistusohjelma tallennetaan.

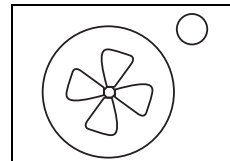

- Paina imuyksikön painiketta.
Merkkivalo syttyy, imulaitteen moottori käynnistyy ja imusuulake laskeutuu automaattisesti työasentoon.

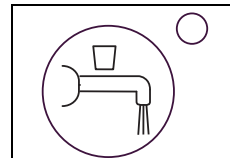

- Käynnistä veden tulo painikkeesta.
Merkkivalo syttyy. Käyttöliuoksen syöttö käynnistyy, kun harjat pyörivät.

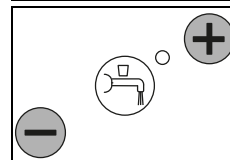

- Valitse haluttu annostelu painamalla painikkeita +/- tasolta 1–7.



Huomioitavaa:

Ympäristönsuojelusyistä on määritettävä alin taso, joka riittää hyvään puhdistustulokseen.

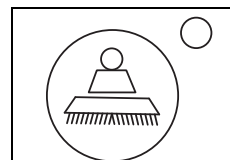

- Paina harjavedon painiketta PÄÄLÄ/POIS PÄÄLTÄ.
Merkkivalo syttyy, harjayksikkö laskee alas.

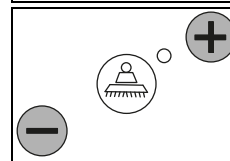

- Valitse haluttu harjan puristusaine painamalla painikkeita +/- tasolta 1–4.



Huomioitavaa:

Määritä ja valitse aina alin taso, joka riittää hyvään puhdistustulokseen. Voit siten optimoida energiankulutuksen ja säästää konetta.

Pesun aloittaminen

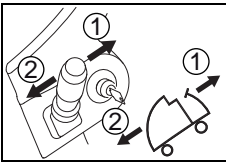

- Anna suunta ajosuuntavivulla ([1] eteenpäin / [2] taaksepäin).

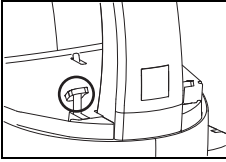

- Kun kone on käynnistetty ja käyttäjä istuu ajoistuimella, kone lähtee liikkeelle painettaessa kaasupoljinta. Jos harjayksikkö on käynnistetty, harjat alkavat pyöriä ja käyttöliuoksen virtaus alkaa.

Ajonopeutta ohjataan kaasupoljimen asennolla.



Huomioitavaa:

Työskenneltäessä täysillä tai ahtailla alueille on painettava hitaanajon painiketta PÄÄLLÄ/POIS PÄÄLTÄ. (merkkivalo palaa) Tällöin maksimaalista työskentelynopeutta pienennetään ja tapaturmavaara pienenee.

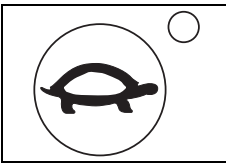

- Jos painiketta painetaan uudelleen, rajoitus kumoutuu ja merkkivalo sammuu.

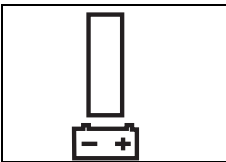

- Jos akkuvalvonnassa ei näy yhtäkään palkkia, aja yhdistelmäkone latauslaitteen luo.

Akkukapasiteetti - käyttövalmiuden loppuminen



Huomioitavaa:

Akkuvalvonta informoi käytettävissä olevasta työajasta.

Jos akkuvalvonnassa ei näy yhtäkään palkkia:

- 10 minuutin kuluttua harjayksikkö ja imusuulake nousevat irti lattiasta.
- imuysikkö sammuu 10 sekunnin kuluttua.
- Sinulla on 10 minuuttia aikaa ajaa latauslaitteen luo ennen kuin kone sammuu.

Kierrätyskäyttö (valinnainen)



Huomioitavaa:

Kierrätysjärjestelmän käyttö ei ole sallittua, kun hygieniavaatimukset ovat korkeat (esim. sairaalat, elintarvikkeiden käsittelytilat, keittiöt jne.).

Kierrätyskäyttöä suositellaan vain kevyen tai keskitason lian puhdistamiseen.

- Irrota virta-avain ja kytke seisontajarru.
- Käännä ajoistuin eteenpäin ja avaa säiliön suojus.
- Vedä kierrätys-suodatin ulos puhdasvesisäiliöstä.
- Kiinnitä kierrätys-suodatin likavesisäiliöön.



Huomioitavaa:

Suurin sallittu veden lämpötila on 60 °C / 140 °F.

Pesumenetelmä

Suora työskentelymenetelmä:

Pesu ja veden imurointi yhdessä työvaiheessa.

Epäsuora työskentelymenetelmä:

Levitä pesuliuos lattialle harjaamalla (ilman imua), pese ja kuivaa pinta toisella ajolla.



Huomioitavaa:

Tietyissä olosuhteissa koneen ohjaus (ohjaus) voi heikentyä lattianpäällysteen/liikaantumisen ja puhdistusaineen tai niiden yhdistelmän aiheuttamasta liukkaudesta johtuen.

Lisävarusteena saatavilla pyörillä koneen lattiaan kohdistuvaa pitoa voidaan parantaa. Käänny TASKI-asiakasneuvonnan puoleen.

Käyttöliuoksen lisääminen



Huomioitavaa:

Työskentely ilman käyttöliuosta voi johtaa lattiavaurioihin.

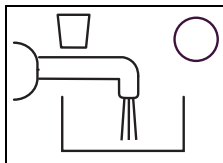

- Kuuluu merkkiäni, jos tyhjän käyttöliuossäiliön merkkivalo palaa.

- Sammuta kone (avainkytkin) ja kytke seisontajarru.
- Täytä puhdasvesisäiliö vedellä, katso sivu 106.

Huomioitavaa:



Kun puhdasvesisäiliö on täytetty, tyhjän käyttöliuossäiliön merkkivalo palaa edelleen.

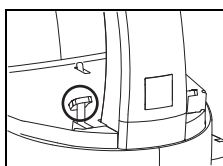

- Tyhjän käyttöliuossäiliön merkkivalo palaa vielä noin 5 sekuntia kaasupoljimen kytkemisen jälkeen.

Likaveden tyhjennys

Täyden likavesisäiliön merkkivalo:

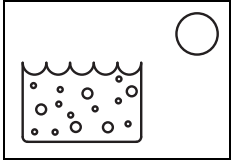

- Jos likavesisäiliön merkkivalo välähtää, puhdistusohjelma keskeytetään, imusuulake nostetaan ylös ja imyksikkö sammutetaan.

- Tyhjennä likavesisäiliö, katso sivu 109.

Huomioitavaa:



Jos säiliöön muodostuu vaahtoa, likavesisäiliön merkkivalo syttyy.

Työskentelyn lopettaminen

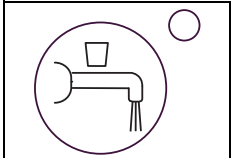

- Sammuta veden tulo painikkeesta.
Käyttöliuoksen syöttö pysähtyy.

- Aja vielä muutama metri, jotta harjat pyörivät vielä hetken aikaa, jolloin vältetään "jälkitiputtelu".

Erityisen tärkeää TASKI-kontaktilaikkojen yhteydessä!

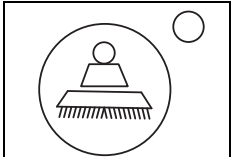

- Sammuta harjamoottori painikkeesta.
Harjyksikkö pysähtyy ja nousee ylös.

- Aja vielä muutama metri, jotta loput likavedet imetään pois.

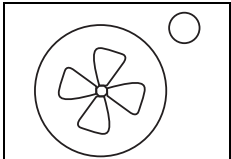

- Paina imyksikön painiketta.
Imusuulake nousee automaattisesti ylös.
Imulaitteen moottori pyörii vielä n. 10 sekuntia.

Imusuulakkeen irrotus ja puhdistus

- Irrota virta-avain ja kytke seisontajarru.
- Vedä molemmat imuletkut irti letkuliittimistä.

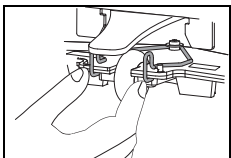

- Paina lukitusjousia yhteen. Tällöin imusuulake irtoaa, ja se voidaan poistaa suulakkeen pitimestä.

- Puhdista imusuulake juoksevan veden alla harjan avulla.
- Kiinnitä imusuulake suulakkeen/letkun pitimeen.

Huomioitavaa:



Vain puhtaat ja ehjät suulakekumit antavat optimaalisen imutuloksen!

Likavesisäiliön ja puhtasvesisäiliön tyhjennys ja puhdistus

Huomioitavaa:



Likaveden tai käyttöliuoksen hävitys on suoritettava kansallisten määräysten mukaan.

Huomioitavaa:



Noudata likavesisäiliön tyhjennyksen yhteydessä puhdistusaineen valmistajan antamia määräyksiä henkilökohtaisesta suojaruustuksesta.

- Irrota virta-avain ja kytke seisontajarru.

Toimi seuraavasti:

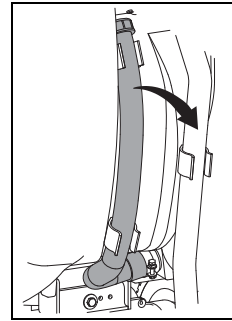

- Ota likaveden tyhjennysletku irti pidikkeestä.
- Pidä letkua säiliön reunan korkeudella aukko ylöspäin suunnattuna. Avaa punainen kansi, laske letkun päätä hitaasti alas tyhjennysaukkoon ja tyhjennä likavesisäiliö.

- Nosta puhtasvesisäiliö ylös, aseta se likavesisäiliön syvimpään kohtaan ja tyhjennä se.
- Ota tyhjä puhtasvesisäiliö pois likavesisäiliöstä ja huuhtelee se huolellisesti puhtaalla vedellä.
- Huuhtelee likavesisäiliö huolellisesti puhtaalla vedellä.

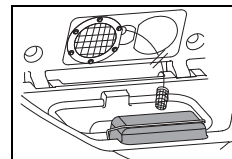

- Irrota kiinteä suodatin (keltainen), tyhjennä ja huuhtelee se juoksevan veden alla huolellisesti.

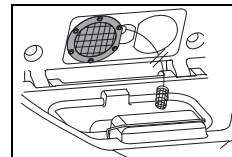

- Poista imuilman suodatin (keltainen) ja pyyhi lika liinalla tai pehmeällä harjalla.

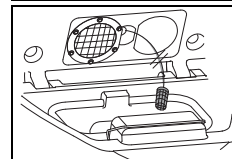

- Poista imuilman suodatin ja pyyhi lika liinalla tai pehmeällä harjalla.

Huomioitavaa:



Tukkeutunut imuilman suodatin voi huonontaa imutehoa.

Tukkeutunut imuilman suodatin voi pienentää käyttöliuoksen määrää.

- Asenna roskaseula (keltainen), puhtasvesisäiliö, imuilman suodatin ja imusuodatin takaisin.
- Aseta tyhjennysletku takaisin pidikkeeseen.

Likavesipumppu (valinnainen)

- Koneen on oltava päällä.

Tyhjennys korkeissa paikoissa:

- Aseta tyhjennysletku viemäriin tai ämpäriin.
- Paina likavesipumpun painiketta.

Huomioitavaa:



Tyhjennys tulee suorittaa vain likavesisäiliön nousuputkeen asti.

Harjan irrotus ja pesu

Huomioitavaa:



Pese harja joka kerta sen jälkeen, kun puhdistustyöt on suoritettu loppuun.

- Koneen on oltava sammutettuna.
- Irrota virta-avain ja kytke seisontajarru.
- Nosta hieman välinettä.

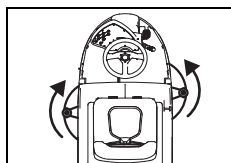

- Kierrä vasenta välinettä myötäpäivään ja oikeaa välinettä vastapäivään irti välinekytkennästä.

- Pese välineet juoksevan veden alla.

Koneen puhdistus



Huomioitavaa:

Älä koskaan puhdista konetta korkeapainepesurilla tai vesisuihkulla.
Koneen sisään tunkeutuva vesi voi johtaa mekaanisten ja sähköisten osien huomattavaan vahingoittumiseen.

- Pyyhi kone kostealla siivouspyyhkeellä.

Koneen säilytys/pysäköinti (ei toiminnassa)

Huomioitavaa:



Koneen on oltava sammutettuna ja avaimen irrotettuna.

Huomioitavaa:



Säilytä konetta siten, että imusuulake ja harja on nostettu ylös ja säiliön kansi on auki. Säiliö kuivuu kannen ollessa auki. Näin voidaan estää homesienien ja epämiellyttävien hajujen muodostuminen.

Huomioitavaa:



Älä koskaan varastoi konetta, jossa on purkautuneet akut. Akut vaurioituvat tällöin pysyvästi eikä niitä voida korjata.

Palvelu, huolto ja ylläpito

Koneen huolto on edellytys virheettömälle toiminnalle ja pitkälle käyttöiälle.



Huomioitavaa:

Ainoastaan TASKI-alkuperäisosa saa käyttää, muussa tapauksessa kaikki takuu- ja vastuuvaatimukset mitätöityvät!

Merkkien selitys:

◇ = jokaisen käytön jälkeen, ◇◇ = viikoittain, ◇◇◇ = kuukausittain, ⊗ = huoltolamppu

Toimenpide	◇	◇◇	◇◇◇	⊗	Sivu
Akkujen lataus	•				105
Tislattun veden lisääminen (avoimet akut). Noudata akkujen valmistajan tarkistusopasta!		•			105
Likavesisäiliön ja puhdasvesisäiliön tyhjennys ja puhdistus	•				109
Kierrätys-suodattimen puhdistus (valinnainen)	•				
Imuilman suodattimen tarkistus, puhdistus ja tarvittaessa pesu	•				
Kaikkien keltaisella merkittyjen osien puhdistus	•				
Harjojen pesu	•				110
Imusuulakkeen pesu, suulakekumien kulumisen tarkistus ja tarvittaessa vaihto	•				109
Koneen puhdistus kostealla siivouspyyhkeellä	•				110
Sondin puhdistus (likavesisäiliö täynnä) ja sen toiminnan tarkistus	•				
Säiliön kannen tiivisteen pesu ja halkeamien tarkistus ja tarvittaessa vaihto	•				
Diverseyn huoltoteknikon huolto-/palveluohjelma				•	

Huoltovälit

TASKI-koneet valmistetaan noudattaen parhaita laatustandardeja ja niiden käyttöturvallisuus varmistetaan tehtaalla valmistettujen tarkastajien toimesta. Koneen sähköiset ja mekaaniset osat kuitenkin kuluvat ja ikääntyvät normaalisti pitkän käyttöiän aikana.



- Koneen jatkuvan häiriöttömän ja turvallisen toiminnan varmistamiseksi suosittelemme koneen huoltamista, kun huoltovälin (tehdasasetus 650 tuntia) merkkivalo syttyy tai vähintään kerran vuodessa.

Tekninen asiakaspalvelu

Jos otat meihin yhteyttä toimintahäiriön tai tilauksen vuoksi, mainitse aina meille tyyppimerkintä ja koneen numero.

Kyseiset tiedot löytyvät koneen tyyppikilvestä. Tämän käyttöohjeen viimeiseltä sivulta löytyvät lähellä sijaitsevien TASKI-huoltokumppaneiden osoitteet.

Suulakekumin vaihto

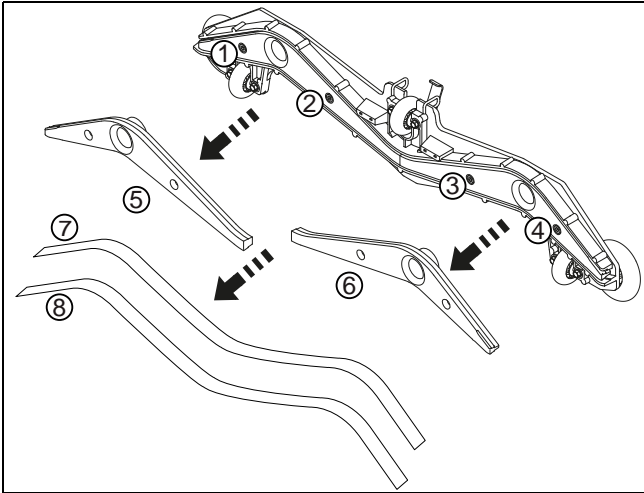

- Ruuvaa neljä kuusioruuvia (1, 2, 3, 4) irti.
- Irrota imusuulakkeen runko suulakkeen ytimestä (5, 6).
- Poista suulakekumit (7, 8).
- Pese imusuulakkeen runko ja kaksi imusuulakkeen ydintä juoksevan veden alla.
- Asenna "käytetyt" tai uudet suulakekumit suulakkeeseen.
- Aseta suulakkeen sisäosa jälleen imusuulakkeen runkoon.
- Ruuvaa neljä kuusioruuvia takaisin paikoilleen.

Toimintahäiriöt

Toimintahäiriö	Mahdollinen syy	Toimintahäiriön korjaus	Sivu
Kone ei toimi	Kone on sammutettu	• Käännä avainta	103
	Hätäkatkaisinta on painettu	• Liitä akun pistoke koneeseen	103
	Pääsulake vioittunut	• Tarkista/vaihda sulake • Ota yhteyttä huoltokumppaniin	
	Virhekoodi näytössä	• Ota yhteyttä huoltokumppaniin	
	Ajamisenesto on aktivoitu tai ohjauslaitteessa on vika	• Asetu ajoistuimelle	
	Kaasupoljinta painettu kytkettäessä konetta päälle	• Vapauta kaasupoljin ja kytke kone uudelleen PÄÄLLE	
	Seisontajarru lukittunut	• Vapauta seisontajarru	106
	Akut ovat purkautuneet tai vioittuneet tai latauslaite on viallinen	• Lataa akku • Ota yhteyttä huoltokumppaniin	106
	Akut vioittuneet	• Ota yhteyttä huoltokumppaniin	
Harjaysikkö tai imuysikkö eivät sammuu	Virhe elektroniikassa tai ohjaustaulussa	• Kytke kone pois päältä akkujen irtikytkennän pistokkeesta • Ota yhteyttä huoltokumppaniin	
Harjat eivät pyöri	Harjaveto pois päältä	• Paina harjan painiketta	106
	Pääsulake vioittunut	• Vaihda sulake	
	Moottori pyörii, harja ei	• Käyttöhihna revennyt • Ota yhteyttä huoltokumppaniin	
Huono imuteho Lattia jää märäksi Likkavettä ei imetä	Imuysikköä ei ole käynnistetty	• Paina imuysikön painiketta	103
	Imuletkua ei ole kiinnitetty	• Kiinnitä imuletku	106
	Imusuulake ei ole lattialla	• Tarkista imusuulakkeen kiinnikkeen toimivuus	106
	Suulakekumit käytetty loppuun	• Vaihda suulakekumit	111
	Letku tai suutin tukkeentunut (esim. puukappaleet, ainejäämät)	• Poista lika ja roskat	
	Imuilman suodatin tukkeentunut	• Poista vieraat aineet	103
	Imumoottorin merkkivalo palaa, mutta imulaite ei toimi	• Tarkista sulake, vaihda se tarvittaessa • Sulake on kunnossa, ota yhteyttä huoltokumppaniin	106
Imumoottori kytkeytyy pois päältä	Likavesisäiliö täynnä	• Tyhjennä likavesisäiliö • Tarkista akkuvalvonta • Tarkista sulakkeet	109
	Likavesisäiliö likaantunut	• Tarkista tai pese tarvittaessa.	109
Riittämätön käyttöliuoksen virtaus	Käyttöliuossäiliö tyhjä	• Tarkista käyttöliuossäiliö	108
	Käyttöliuos säädetty liian pienelle	• Säädä käyttöliuoksen määrää +/- -painikkeella	103
	Veden tulon painike on kytketty pois päältä	• Paina veden tulon painiketta	103
	Pese	• Puhdista	

Tekniset tiedot

Kone	2500	
Työleveys	70	cm
Imusuulakkeen leveys	95	cm
Mitat (p x l x k)	169 x 78 x 137	cm
Koneen paino käyttövalmiina	560	kg
Nimellisjännite	24 V	DC
Nimellisteho	2000	W
Puhdasvesisäiliön tilavuus +/- 5 %	92	l

Mitatut arvot normin IEC 60335-2-72 mukaan		
Koneen paino ml. akut (kuljetuspaino)	468	kg
Äänipainetaso LpA	67	dB(A)
Mahdollinen ero KpA	2,5	dB(A)
Väriäntaso	<2,5	m/s ²
Mahdollinen ero K	0,25	m/s ²
Roiskevesisuojausluokka	IPX3	
Suojausluokka	III	

Varusteet (varustevalikoima saattaa vaihdella maittain)

Tuotenumero	Tuote	
8501120	Vetoalusta 35 cm	2x
8501080	Pesuharja, kova 35 cm	2x
8501060	Pesuharja, pehmeä 35 cm	2x
8502750	Pesuharja, kova 35 cm	2x
8502830	Täyttöletku yleisellä vesiliitännällä	x
7508029	Tyhjennyspumppu	x
	Erilaisia laikkoja (polyesteri ruskea, sininen, punainen ja kontaktilaikka)	x

Virhekoodit

Virhekoodit näkyvät näytössä.



Huomioitavaa:

Sammuta kone ja käynnistä se uudelleen aina, kun virhekoodi esiintyy. Sammuttamalla ja käynnistämällä voidaan mahdollisesti virheellisesti esiintyvä virhe poistaa.

Kuljetus



Huomioitavaa:

Tätä konetta saa nostaa vain apuvälineitä käyttämällä (esim. nostokorokkeet, ajorampit jne.)!



Huomioitavaa:

Kuljeta kone aina pystyasennossa.



Huomioitavaa:

Varmista, että kone on kiinnitetty hyvin kuljetusajoneuvoon ja että se ei pääse kaatumaan.

Hävittäminen



Huomioitavaa:

Kone ja sen osat on käyttöään päätyttyä hävitettävä kansallisia määräyksiä noudattaen. Saat lisätietoja TASKI yhteistyökumppaniltasi.

Akut



Huomioitavaa:

Akut on tarvittaessa irrotettava koneesta ennen sen hävittämistä.

Akut ovat ongelmajätettä ja niiden hävittäminen on tehtävä noudattaen EU direktiiviä 2006/66/EEC.

Traduction des instructions d'utilisation originales

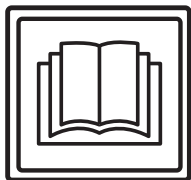

ATTENTION !

Avant la première mise en service, lisez impérativement les instructions d'utilisation et de sécurité.

Conservez soigneusement les instructions d'utilisation à portée de main afin de pouvoir les consulter à tout moment.

Légende



Prudence:

Indique des informations importantes dont le non-respect peut entraîner un danger pour les personnes et / ou des dommages matériels importants !



Attention:

Indique des informations importantes dont le non-respect peut entraîner des dysfonctionnements et dommages matériels !



Remarque:

Indique des informations importantes concernant l'utilisation économique dont le non-respect peut entraîner des dysfonctionnements !

- Indique des opérations de travail que vous devez effectuer l'une après l'autre.

Table des matières

Instructions de sécurité	115
Produits de nettoyage	117
Documents détaillés	117
Vue d'ensemble	118
Batteries	119
Avant la mise en service	120
Démarrer les opérations	122
Fin des opérations	124
Service, maintenance et entretien	125
Défauts	127
Données techniques	128
Accessoires	128
Codes d'erreur	129
Transport	129
Mise au rebut	129

Usage normal de la machine

Les machines sont conçues pour un usage professionnel (par exemple dans des hôtels, écoles, hôpitaux, usines, centres commerciaux, salles de sport, etc.). Elles servent au nettoyage par voie humide de revêtements de sol lisses, tout en tenant compte des instructions d'utilisation et doivent être utilisées exclusivement en intérieur.



Attention:

La machine ne doit pas être employée pour polir, huiler, cirer, nettoyer des tapis et aspirer des poussières. Le nettoyage humide de parquet et sols laminés avec cette machine se fait à vos propres risques.



Prudence:

Si la machine subit des changements non autorisés par Diversey, les signaux de sécurité et le marquage CE seront invalides. Une utilisation de la machine contraire à l'usage normal de la machine peut entraîner des blessures et des dommages de la machine et de l'environnement de travail. De manière générale, cela entraîne dans ce cas l'annulation de toute garantie et droits éventuels de réclamation.

Instructions de sécurité

Par leur conception et construction, les machines TASKI sont conformes aux exigences fondamentales de sécurité et de santé en vigueur des directives CE et sont donc pourvues du marquage CE.



Prudence:

La machine doit uniquement être utilisée par des personnes correctement formées à son utilisation ou ayant prouvé leur capacité à l'utiliser et étant explicitement chargées de son utilisation.



Prudence:

La machine ne doit pas être utilisée par des personnes, y compris des enfants, avec des capacités physiques, sensorielles ou mentales réduites ou qui n'ont pas l'expérience et les connaissances nécessaires.

Surveiller les enfants et veiller à ce qu'ils ne jouent pas avec la machine.



Prudence:

La machine ne doit pas être utilisée dans des pièces dans lesquelles des substances à risque d'explosion ou facilement inflammables (par ex. essence, solvants, huile de chauffage, poussières, etc.) sont entreposées ou utilisées.

Les composants électriques ou mécaniques pourraient entraîner l'inflammation de ces substances.

FR

**Prudence:**

La machine ne doit pas être utilisée pour l'aspiration de substances toxiques, dangereuses pour la santé, caustiques ou irritantes (par ex. poussières dangereuses, etc.). Le système de filtration ne retient pas suffisamment les substances de ce type.

Il n'est alors pas possible d'exclure d'éventuels troubles médicaux pour l'utilisateur et les tiers.

**Prudence:**

Pendant le travail, faites attention à la situation locale ainsi qu'aux tiers et aux enfants ! Vous devez en particulier ralentir la vitesse à proximité d'emplacements difficilement visibles tels que devant des portes ou des courbes.

**Prudence:**

Cette machine ne doit pas servir au transport de personnes ou d'objets.

**Prudence:**

Dans le cas d'une erreur de fonctionnement, d'un défaut et après une collision ou une chute, la machine doit être examinée par un technicien compétent avant la prochaine utilisation. Cela vaut également si la machine a été laissée à l'extérieur, plongée dans l'eau ou exposée à l'humidité.

**Prudence:**

En cas de dommages de pièces liées à la sécurité comme la protection de la brosse, le cordon d'alimentation principale ou les couvercles de protection menant aux pièces transportant le courant, arrêter la machine immédiatement !

**Prudence:**

La machine ne doit pas être stationnée, garée ou stockée en pente.

**Prudence:**

La machine ne doit pas être utilisée dans des pièces électromagnétiques (pollution électromagnétique).

**Prudence:**

La machine ne doit pas être utilisée sur des pentes >13%. Les pentes doivent être parcourues en conduisant lentement et en utilisant le mode « tortue » afin d'assurer un arrêt de sécurité.

Si vous prenez un virage serré dans les pentes, cela peut affecter la stabilité de la machine et est donc interdit. Risque d'accident.

**Attention:**

La machine doit être protégée contre toute utilisation non autorisée. Par conséquent, toujours retirer la clé avant de vous éloigner de la machine ou la conserver dans une pièce fermée.

**Attention:**

La machine doit uniquement être utilisée et entreposée dans un environnement sec, à faible teneur en poussière, à des températures comprises entre +10 et +35 °C.

**Attention:**

Les travaux de réparation sur des pièces mécaniques ou électriques de la machine ne peuvent être effectués que par des techniciens compétents habitués à toutes les consignes de sécurité pertinentes.

**Attention:**

N'utilisez que des outils (brosses, pads ou autres) définis dans les présentes instructions d'utilisation parmi les accessoires ou recommandés par le conseiller TASKI. Les autres brosses sont susceptibles de gêner la sécurité et les fonctions de la machine.

**Attention:**

Respectez systématiquement les prescriptions nationales concernant la protection des personnes et la prévention des accidents ainsi que les indications du fabricant concernant l'utilisation de produits nettoyants.

**Attention:**

Coupez immédiatement le système d'aspiration si de la mousse ou un liquide s'échappe de la machine !

**Attention:**

Cette machine doit uniquement être utilisée avec des batteries appropriées et des chargeurs contrôlés.

**Attention:**

Les machines et appareils TASKI sont construits de telle façon que, par l'état actuelle des connaissances scientifiques, les dangers sanitaires provenant des émissions de bruit ou de vibrations sont écartés.

Veillez voir les informations techniques à la page 128.

Produits de nettoyage**Remarque:**

Les machines TASKI sont construites de manière à fournir les meilleurs résultats possibles avec les produits de nettoyage TASKI.

Utiliser d'autres produits de nettoyage peut entraîner un fonctionnement défectueux ou des dommages sur la machine ou l'environnement de travail.

Nous vous recommandons ainsi de n'utiliser que des produits de nettoyage TASKI.

Les défauts résultants de l'utilisation des mauvais produits de nettoyage ne sont pas couverts par la garantie.

Pour plus d'informations, contactez votre partenaire de service TASKI.

Documents détaillés**Remarque:**

Le schéma électrique correspondant à cette machine est fourni dans la liste des pièces détachées.

Contactez le service clientèle pour de plus amples informations.

Vue d'ensemble

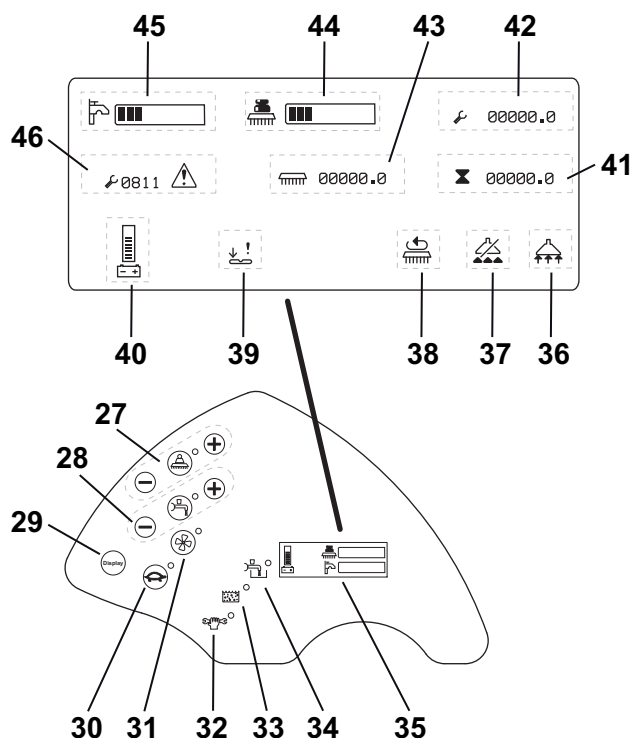
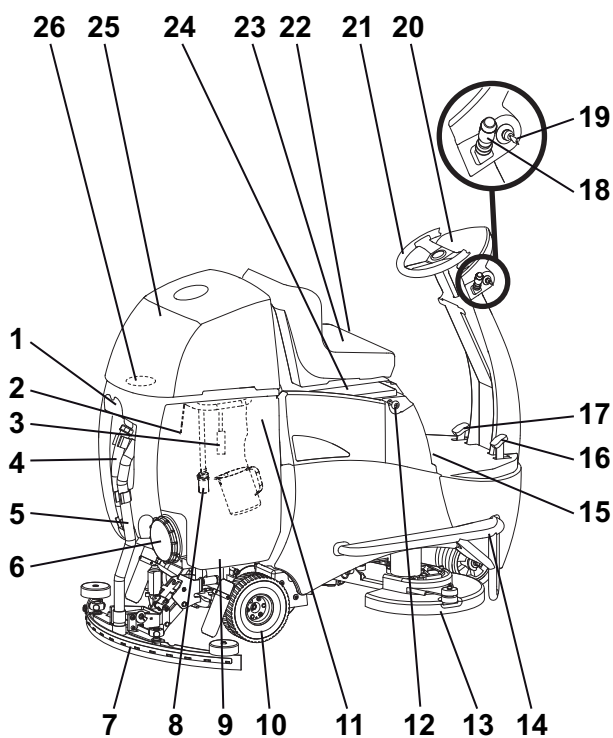

- 1 Support pour raclette / tuyau
- 2 Sonde (cuve de récupération pleine)
- 3 Option : filtre de recyclage
- 4 Tuyau d'eau de récupération
- 5 Flexible d'aspiration
- 6 Couvercle du réservoir
- 7 Raclette
- 8 Filtre d'aspiration
- 9 Cuve de récupération
- 10 Roue motrice articulée à l'arrière
- 11 Réservoir d'eau propre (sac à membrane) avec verre doseur
- 12 Prise de déconnexion de batterie
- 13 Unité de brosse
- 14 Profil de protection
- 15 Frein d'arrêt
- 16 Pédale de conduite
- 17 Pédale de freinage
- 18 Levier de sens de conduite pour marche avant ou arrière et klaxon
- 19 Interrupteur
- 20 Pupitre de commande
- 21 Volant
- 22 Réglage du siège conducteur
- 23 Siège conducteur avec interrupteur de sécurité
- 24 Couvercle de batterie (fusible principal et fiche de batterie)
- 25 Capot du réservoir
- 26 Filtre d'aspiration
- 27 Clé d'entraînement des brosses (MARCHE / ARRÊT), pression de la brosse (+ / -)
- 28 Clé d'alimentation en solution de nettoyage (MARCHE / ARRÊT), quantité (+ / -)
- 29 Clé d'écran
- 30 Clé de conduite lente (MARCHE / ARRÊT)
- 31 Clé de système d'aspiration (MARCHE / ARRÊT)
- 32 Indicateur de service
- 33 Indicateur cuve de récupération pleine
- 34 Indicateur de solution de nettoyage vide
- 35 Affichage à l'écran à l'allumage

- 36 Système d'aspiration MARCHE
- 37 Système d'aspiration ARRÊT (cuve de récupération pleine)
- 38 Unité de brosse MARCHE
- 39 Défaut de la pédale
- 40 Indicateur de batterie
- 41 Heures totales
- 42 Heures de service
- 43 Heures de l'unité de brosse
- 44 Pression de la brosse MARCHE / ARRÊT
- 45 Solution de nettoyage MARCHE / ARRÊT
- 46 Code d'erreur

Batteries

Batteries admissibles

Des batteries de traction sont nécessaires pour l'utilisation de cette machine (pas de batteries de démarrage ou portables). Nous recommandons des batteries de traction pures. Seules ces batteries garantissent une longue durée d'utilisation.

Les batteries de traction sont produites sous la forme de batteries ouvertes (liquides) ou de batterie sans entretien (VRLA) (gel et AGM). Pour chaque modèle et constructeur, la machine doit être réglée en conséquence.

Chaque batterie offre une durée d'utilisation différente et des caractéristiques de performance variées.

La programmation de la machine doit être effectuée après l'installation des batteries ou lors d'un changement du type et / ou du fabricant de batteries et avant la mise en service.

Un réglage erroné peut entraîner une panne précoce des batteries.

Mesures de sécurité pour la manipulation des batteries



- Les batteries contiennent de l'acide. Lors des travaux de maintenance, porter des lunettes de protection pour le montage et le démontage des batteries liquides !
- Rincer abondamment avec de l'eau propre les projections d'acide dans les yeux ou sur la peau. Puis, consulter immédiatement un médecin. Laver les vêtements avec de l'eau !
- Un gaz détonant se forme lors du chargement des batteries. Tenir impérativement éloigné des flammes ouvertes ou des objets chauffés !
- Ne pas fumer !

- Danger de brûlure par acide !

- Prudence ! Les pôles de la batterie sont toujours sous tensions, ne pas poser d'objet dessus !

Attention:

Conserver les batteries propres et sèches. Essuyer immédiatement les fuites d'acide ou d'eau (batteries liquides). Portez des gants de protection.

Attention:

Seuls des services après-vente ou des techniciens Diverssey agréés peuvent installer les batteries selon le schéma de raccordement. Les erreurs de montage ou de raccordement peuvent entraîner des blessures graves, une explosion et des dommages importants de la machine et de son environnement.



Attention:

Respectez également les instructions d'utilisation du fabricant des batteries.



Attention:

Veillez à une ventilation suffisante lors du chargement des batteries.



Attention:

Lors de la maintenance des batteries, celles-ci doivent être séparées de la machine !

Schéma de raccordement des batteries

Batteries 6 V

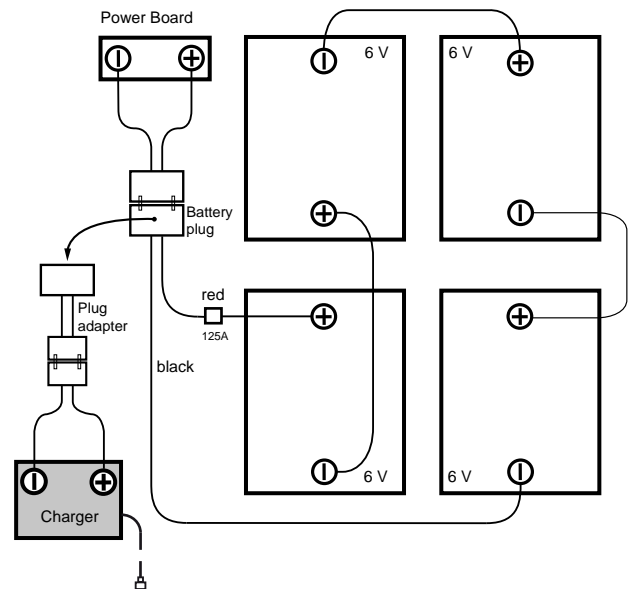

Batteries 12 V

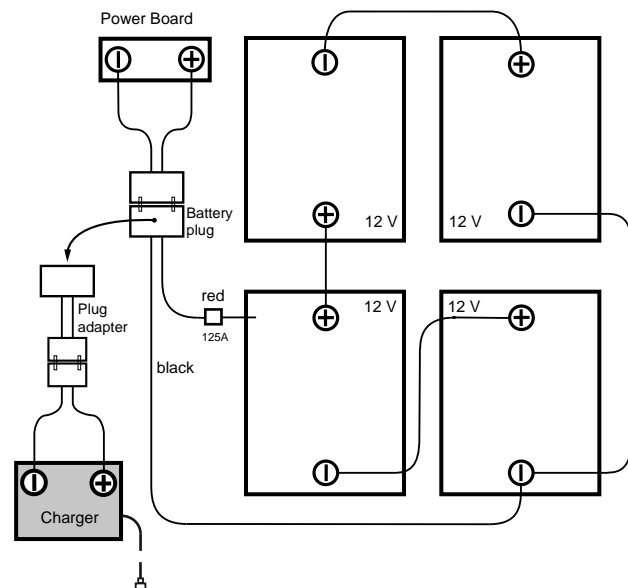

Processus de chargement avec chargeur externe

Chaque type de batterie et / ou fabricant de batterie requiert une courbe de chargement différente.



Attention:

Une courbe de chargement erronée ou l'utilisation d'un chargeur inapproprié entraîne une panne précoce ou une destruction rapide des batteries.

Les chargeurs embarqués disponibles en option sont adaptés à la taille de la batterie et contiennent plusieurs courbes de chargement réglées en usine ou par le technicien de service TASKI pour les batteries recommandées. Cette consigne s'applique également à l'utilisation de chargeurs stationnaires (externes).



Attention:

Des utilisations brèves durables avec rechargement consécutif peuvent endommager durablement les batteries. Valeur de référence : Avant un rechargement, un déchargement minimum d'env. 20% de la capacité disponible doit avoir eu lieu.



Attention:

Pour atteindre leur durée de vie maximale, les batteries de traction doivent parcourir 2x par semaine un cycle de charge complet (12-16 heures).



Attention:

Avant un arrêt de longue durée de la machine, les batteries doivent parcourir un cycle de charge complet. Le chargeur est ensuite séparé de la machine ou du secteur. Les batteries se déchargent au fil du temps. Selon le type, elles doivent être à nouveau chargées tous les 3 - 6 mois. Pour une remise en marche, les batteries doivent parcourir une nouvelle fois un cycle de charge complet.

Processus de charge

- Raccordez le chargeur de batterie externe à la prise de connexion de batterie.



Attention:

Assurez-vous que la fiche soit enfoncée jusqu'à la butée d'arrêt pour garantir un bon contact électrique.



Remarque:

Toutes les fonctions de la machines sont désactivées pendant le processus de chargement.

Après le processus de chargement



Attention:

Éteignez le chargeur avant de le débrancher de la batterie (seulement pour des chargeurs externes).

La séparation du chargeur allumé peut entraîner une explosion dans le compartiment à batterie.

- Rangez le cordon d'alimentation principale en cas de chargeurs embarqué (en option) dans la zone prévue.
- Conservez le cordon de chargement au sec et à l'abri des dommages.



Attention:

Les cordons de chargement transmettent des courants élevés. En cas de signe de dommage sur la fiche, le câble ou le raccordement de l'appareil, ne pas utiliser le chargeur

Maintenance et entretien de batteries ouvertes (liquides)



Remarque:

L'entretien de batteries ne nécessitant pas de maintenance se limite au maintien de processus de chargement corrects.

Ouvrir le compartiment à batterie pour maintenance

- La machine doit être coupée.

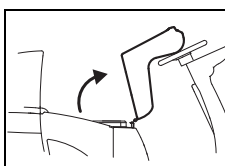

- Basculez le siège conducteur prudemment vers l'avant jusqu'à ce qu'il repose sur le volant.

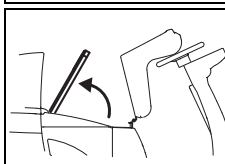

- Ouvrez le couvercle de compartiment à batterie.



Remarque:

Après la fin de l'entretien, réinstallez le couvercle de compartiment à batterie et basculez à nouveau le siège conducteur dans la position initiale.

Avant la mise en service

Frein d'arrêt

Levier de blocage

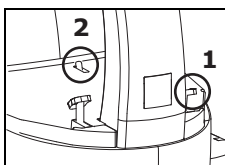

- Appuyez tout d'abord sur la pédale de frein (1), puis sur le frein d'arrêt (2) vers le bas.

Relâchez la pédale de frein, la machine est alors arrêtée.

Ouverture

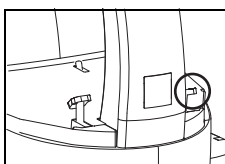

- Appuyez à fond sur la pédale de frein.

La machine est ouverte.

Réglage du siège conducteur

- Retirez la clé et actionnez le frein d'arrêt (page 120).
 - Desserrez le levier sur le côté gauche du siège conducteur et décalez le siège dans la position souhaitée.
 - Relâchez le levier pour fixer le siège conducteur dans la position réglée.
Vérifiez l'arrêt du siège conducteur !
- Déverrouillez le frein d'arrêt (voir page 120).

Déplacement

Le volant et la pédale de conduite vous permettent de définir le sens de marche et la vitesse. La vitesse est réglée en continu.

- Déverrouillez le frein d'arrêt.
- Allumez la machine (interrupteur).

L'indicateur s'allume.

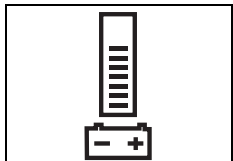

L'indicateur de batterie vous indique la préparation au fonctionnement de la machine (en cas de défaut, voir page 127).

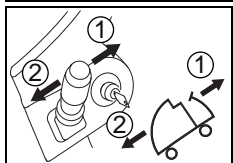

- Sélectionnez votre direction avec le levier de sens de marche ([1] marche avant / [2] marche arrière).

- Conduisez la machine à la destination et relâchez la pédale de conduite.

Installer l'outil

Avant le réglage, vérifiez :

- que la brosse n'est pas en-dessous du marquage rouge (touffe de poils) ou d'une longueur de brosse de 1 cm.
- l'usure et la propreté du pad avant l'utilisation.



Attention:

N'utilisez pas de brosses ayant atteint la limite d'usure. Celle-ci est indiquée par la longueur de la touffe de poils rouge. Ne pas utiliser de pads usés ou sales. Utilisez uniquement des brosses TASKI originales. Le non respect peut entraîner des résultats de nettoyage médiocres, voire des dommages sur les sols.

- Retirez la clé et actionnez le frein d'arrêt.

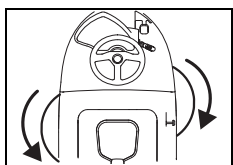

- Soulevez l'outil pour l'accouplement.
- Tournez l'outil gauche dans le sens antihoraire et l'outil droit dans le sens horaire dans l'accouplement d'outil.
L'outil est accouplé.

Montage de la raclette

- Retirez la clé et actionnez le frein d'arrêt.
- Tenez la raclette des deux mains et placez-la de façon que les languettes de support de raclette (1) passent dans les rainures de raclette (2).

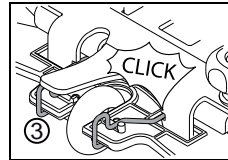
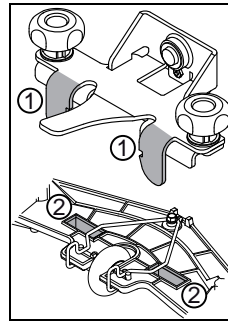

- Glissez la raclette vers le haut jusqu'à entendre l'enclenchement de l'étrier d'arrêt (3)

- Enfichez les deux flexibles d'aspiration sur les embases de la raclette.

Remplir le réservoir d'eau propre



Attention:

Température d'eau maximale autorisée 60 °C/140 °F.

Diversey recommande l'utilisation d'eau froide, car l'eau chaude adopte immédiatement la température du sol lors du contact avec le sol et n'apporte donc aucun avantage.

- Retirez la clé et actionnez le frein d'arrêt.
- Rabattez le siège conducteur vers l'avant et ouvrez le capot du réservoir.
- Retirez le verre doseur du réservoir d'eau propre.

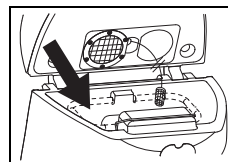

- Remplissez l'eau dans le réservoir d'eau propre.

La marque vous indique le niveau de remplissage maximum autorisé.

Dosage



Attention:

Lors de la manipulation de produits chimiques, portez des gants de protection, des lunettes de protection et des vêtements de travail (de protection) correspondants !

Remarque:

Utilisez uniquement des produits chimiques recommandés par Diversey et respectez impérativement les informations sur le produit.



Attention:

Utiliser des produits non adaptés (par exemple des produits contenant du chlore ou de l'acide) peut endommager ou détruire la machine.

Exemples de dosage :

Indication sur l'emballage du produit		Capacité du réservoir	Quantité de produit par remplissage du réservoir
0,5%	50 ml pour 10l d'eau	92l	0.46l
1%	100 ml pour 10l d'eau	92l	0.92l
2%	200 ml pour 10l d'eau	92l	1.84l
3%	300 ml pour 10l d'eau	92l	2.76l

- Remplissez le verre doseur avec un produit adapté et versez le contenu dans le réservoir d'eau propre (Flextank). Répétez la procédure jusqu'à avoir atteint le dosage souhaité.
- Après la fin du dosage, le verre doseur reste dans le réservoir d'eau propre.



Remarque:

En option, TASKI offre un dosage automatique. Celui-ci peut être monté ultérieurement. Veuillez vous adresser à votre conseiller clientèle

Avant le nettoyage



Attention:

Retirez les éventuels objets (pièces en bois, en métal, etc.) de la surface de nettoyage.

Les objets pourraient être projetés par la brosse rotative et ainsi blesser des personnes ou causer des dommages sur l'environnement de travail.

Démarrer les opérations



Attention:

Lorsque vous travaillez avec cette machine, portez toujours des chaussures antidérapantes et des vêtements de travail appropriés !



Remarque:

Gardez toujours les deux mains sur le volant lorsque la machine est en marche pour garantir une utilisation sûre de la machine.



Attention:

Familiarisez-vous d'abord avec la machine en essayant de rouler dans un endroit vide !

- Asseyez-vous sur le siège conducteur.
- Allumez la machine (interrupteur).
L'indicateur s'allume brièvement.
- Déverrouillez le frein d'arrêt.

Démarrage manuel du programme



Remarque:

Le dernier programme de nettoyage utilisé reste en mémoire.

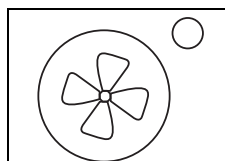

- Appuyez sur la clé de système d'aspiration MARCHE / ARRÊT.
L'indicateur s'allume, le moteur d'aspiration démarre et la raclette est abaissée automatiquement en position de travail.

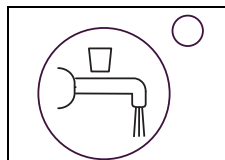

- Appuyez sur la clé d'alimentation en solution de nettoyage MARCHE / ARRÊT.
L'indicateur s'allume. L'alimentation en solution de nettoyage se met en route quand les brosses tournent.

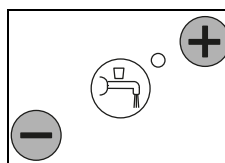

- Choisissez le dosage souhaité grâce aux touches +/- du niveau 1 - 7.



Remarque:

A des fins de protection de l'environnement, déterminez le niveau le plus bas permettant d'obtenir un bon résultat de nettoyage.

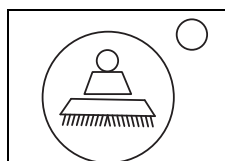

- Appuyez sur la clé d'entraînement de l'accessoire MARCHE / ARRÊT.
L'indicateur s'allume, l'unité de brosse s'abaisse.

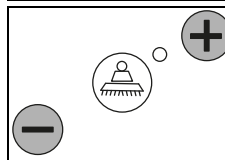

- Sélectionnez la pression d'accessoire souhaitée en appuyant sur les touches +/- du niveau 1-4.



Remarque:

Déterminez et sélectionnez toujours le niveau le plus bas permettant d'obtenir un bon résultat de nettoyage. Vous optimisez ainsi la consommation de courant et protégez la machine.

Début du nettoyage

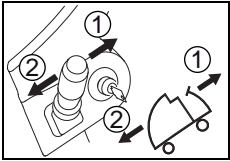

- Sélectionnez votre direction avec le levier de sens de marche ([1] marche avant / [2] marche arrière).

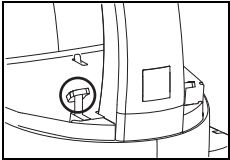

- Lorsque la machine est allumée et qu'un utilisateur est assis sur le siège conducteur, la machine se met en mouvement lors de l'actionnement de la pédale d'accélérateur. Si elle est sélectionnée, l'unité de brossage démarre et l'alimentation de la solution de nettoyage s'ouvre.

La vitesse de conduite est commandée par la position de la pédale d'accélérateur.



Attention:

En cas de travail dans des espaces surchargés ou étroits, vous devez appuyer sur la clé de course ralentie MARCHE / ARRET. (Indicateur allumé) Cela réduit la vitesse de travail maximale et minimise le risque d'accident.

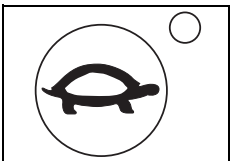

- Appuyez à nouveau sur la clé pour annuler la limitation, l'indicateur s'éteint.

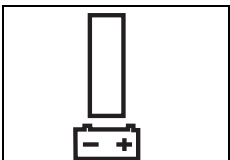

- Si aucune barre ne s'allume dans l'indicateur de batterie, conduisez l'autolaveuse au chargeur de batterie.

Capacité de la batterie - fin de la préparation au fonctionnement



Remarque:

L'indicateur de batterie vous informe de la durée d'utilisation disponible.

Si aucune barre ne s'allume dans l'indicateur de batterie :

- l'unité de brossage et la raclette se lèvent après 10 min. depuis le sol.
- le système d'aspiration s'éteint après 10 sec.
- il vous reste 10 min. pour vous rendre au chargeur de batterie avant que la machine soit coupée.

Mode recyclage (option)



Attention:

Le système de recyclage n'est pas admissible en cas d'exigences d'hygiène élevées (par ex. hôpitaux, agro-alimentaire, cuisines, etc.).

Le mode recyclage n'est recommandé que pour un encrassement léger à moyen.

- Retirez la clé et actionnez le frein d'arrêt.
- Rabattez le siège conducteur vers l'avant et ouvrez le capot du réservoir.
- Retirez le filtre de recyclage du réservoir d'eau propre.
- Placez le filtre de recyclage dans la cuve de récupération.



Attention:

Température d'eau maximale autorisée 60°C/140°F.

Méthode de nettoyage

Méthode de travail directe :

Récurage et aspiration en une opération.

Méthode de travail indirecte :

Mettre de la solution de nettoyage, récurer et aspirer en plusieurs fois.



Remarque:

Dans le cas d'une combinaison spéciale de revêtement de sol / encrassement et de produit de nettoyage, la conduite de la machine peut parfois être gênée.

La traction de la machine sur le sol peut être améliorée grâce à des roues disponibles en option. Veuillez contacter votre conseiller TASKI.

Remplissage de la solution de nettoyage



Attention:

Le travail sans solution de nettoyage peut entraîner des dommages du revêtement.

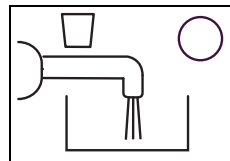

- Un signal sonore retentit lorsque l'indicateur de solution de nettoyage vide s'allume.

- Éteignez la machine (interrupteur) et actionnez le frein d'arrêt.
- Remplissez le réservoir d'eau propre avec de l'eau, voir page 121.



Remarque:

Une fois le réservoir d'eau propre rempli, l'indicateur de solution de nettoyage vide reste allumé.

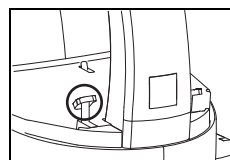

- L'indicateur de solution de nettoyage vide est réinitialisé env. 5 secondes après l'actionnement de la pédale de conduite.

Vidangez l'eau de récupération

Indicateur de cuve de récupération pleine :

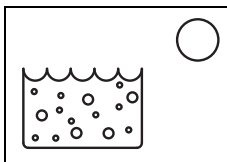

- Si l'indicateur de cuve de récupération s'allume, le programme de nettoyage est interrompu, la raclette relevée et le système d'aspiration coupé.

- Videz la cuve de récupération, voir page 124.

Remarque:



L'affichage de la cuve de récupération s'allume également en cas de formation de mousse dans le réservoir.

Fin des opérations

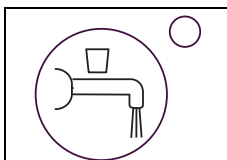

- Appuyez sur la clé de solution de nettoyage MARCHE / ARRÊT.

L'alimentation en solution de nettoyage est arrêtée.

- Avancez encore de quelques mètres afin que les accessoires continuent de tourner encore quelques instants, vous évitez ainsi un « égouttage résiduel ».

Particulièrement important pour les pads de contact TASKI !

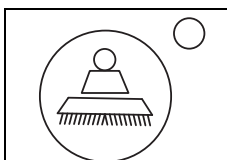

- Appuyez sur la clé d'entraînement des brosses MARCHE / ARRÊT.

L'unité de brosse s'arrête et se soulève.

- Avancez encore de quelques mètres afin d'aspirer l'eau de récupération restante.

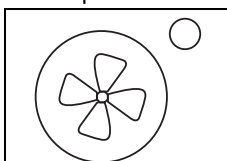

- Appuyez sur la clé de système d'aspiration MARCHE / ARRÊT.

La raclette se lève automatiquement. Le moteur d'aspiration tourne pendant encore env. 10 secondes.

Retirer et nettoyer la raclette

- Retirez la clé et actionnez le frein d'arrêt.
- Débranchez les deux flexibles d'aspiration des supports de raclette.

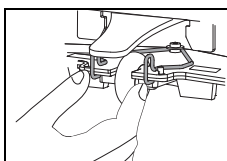

- Pressez les étriers d'arrêt. Cela ouvre la raclette et permet de la retirer du support.

- Nettoyez la raclette sous l'eau courante à l'aide d'une brosse.
- Suspendez la raclette au support pour raclette / tuyau.

Remarque:



Seules des lames propres et intactes permettent d'obtenir un résultat optimal !

Vidanger et nettoyer le réservoir d'eau propre et la cuve de récupération

Remarque:



L'évacuation de l'eau sale ou de la solution de nettoyage doit être effectuée conformément aux consignes nationales.

Remarque:



Assurez-vous de respecter les prescriptions concernant le port d'équipement de protection du fabricant de produits détergents lors de la vidange de la cuve de récupération.

- Retirez la clé et actionnez le frein d'arrêt.

Procédez comme suit :

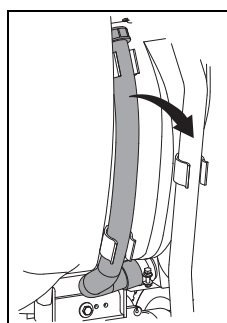

- Retirez le tuyau de vidange à eau de récupération du support.
- Maintenez le tuyau à hauteur du bord du réservoir avec l'ouverture vers le haut. Ouvrez le couvercle rouge, abaissez l'extrémité du tuyau lentement vers l'évacuation et videz la cuve de récupération.

- Soulevez le réservoir d'eau propre, placez-le au point le plus bas dans la cuve de récupération et videz-le.
- Retirez le réservoir d'eau propre de la cuve de récupération et rincez-le abondamment à l'eau propre.
- Rincez la cuve de récupération abondamment à l'eau propre.

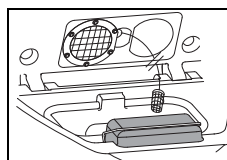

- Retirez le filtre à particule (jaune), videz-le et rincez-le abondamment sous l'eau courante.

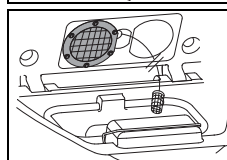

- Retirez le filtre d'aspiration (jaune) et éliminez la poussière avec un chiffon ou avec une brosse souple.

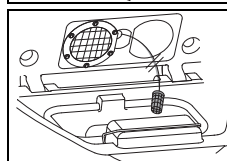

- Retirez le filtre d'aspiration et éliminez l'encrassement avec un chiffon ou avec une brosse souple.



Attention:

Un filtre d'aspiration obstrué peut gêner la performance d'aspiration.

Un filtre d'aspiration obstrué peut réduire la quantité de solution de nettoyage.

- Installez à nouveau le tamis à poussière (jaune), le réservoir d'eau propre et le filtre d'aspiration.
- Remettez le tuyau de vidange dans le support.

Pompe à eau de récupération (option)

- La machine doit être allumée.

Vidange en position élevée :

- Menez le tuyau de vidange sur une évacuation ou dans un seau.
- Appuyez sur la clé sur la pompe à eau de récupération.

Remarque:



La vidange s'arrête à la colonne montante dans la cuve de récupération.

Retirer et nettoyer la brosse

Remarque:



Nettoyez la brosse à chaque fois après la fin des travaux de nettoyage.

- La machine doit être coupée.
- Retirez la clé et actionnez le frein d'arrêt.
- Soulevez légèrement la brosse.

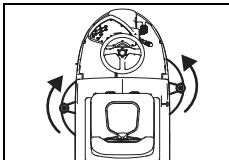

- Tournez l'outil gauche dans le sens horaire et l'outil droit dans le sens antihoraire par rapport à l'accouplement d'outil.

- Nettoyez les brosses sous l'eau courante.

Nettoyer la machine



Attention:

Ne nettoyez jamais la machine avec un nettoyeur haute pression ou sous un jet d'eau.

Les pièces mécaniques ou électriques de la machine peuvent être gravement endommagées par la pénétration d'eau.

- Essuyez la machine à l'aide d'un chiffon humide.

Entreposage / stationnement de la machine (hors service)

Remarque:



La machine doit être coupée et la clé retirée.

Remarque:



Entreposez la machine avec la raclette relevée, la brosse relevée et le couvercle du réservoir ouvert. Cela permet au réservoir de sécher.

Ainsi, l'apparition de moisissures et d'odeurs désagréables peut être évitée.

Attention:



N'entrez jamais la machine avec une batterie déchargée. Les batteries seraient sinon endommagées de façon irréparable.

Service, maintenance et entretien

La maintenance de la machine est la condition pour un fonctionnement parfait et une longue durée de vie.



Attention:

N'utilisez que des pièces TASKI originales, sans quoi la garantie et les droits de réclamation sont annulés !

Explication des symboles :

◇ = À chaque fin de nettoyage, ◇◇ = chaque semaine, ◇◇◇ = chaque mois, ⊗ = service de lampe

Activité	◇	◇◇	◇◇◇	⊗	Page
Charger les batteries	•				120
Remplir d'eau distillée (batteries liquides) Respectez le carnet de contrôle du fabricant de la batterie !		•			120
Vider et nettoyer le réservoir d'eau propre et la cuve de récupération	•				124
Nettoyer le filtre de recyclage (option)	•				
Contrôler / nettoyer les filtres d'aspiration	•				
Nettoyer toutes les pièces marquées en jaune	•				
Nettoyer les brosses	•				125
Nettoyer la raclette, contrôler l'usure des lames et les remplacer éventuellement	•				124
Nettoyer la machine à l'aide d'un chiffon humide	•				125
Nettoyer la sonde (cuve de récupération pleine) et contrôler son fonctionnement	•				
Nettoyer le joint du couvercle du réservoir et contrôler la présence de fissures, le remplacer éventuellement	•				
Programme de maintenance / service par un technicien de service Diversey				•	

Intervalles de service

Les machines TASKI sont des machines de grande qualité dont la sécurité a été contrôlée à l'usine par des contrôleurs autorisés. Après une longue durée d'utilisation, les composants électriques et mécaniques sont soumis à l'usure et au vieillissement.



- Pour conserver la fiabilité et la disponibilité, un service d'entretien doit être effectué lorsque l'indicateur de maintenance s'allume (réglages par défaut 650 heures de travail) ou au moins une fois par an.

Centre de service

Si vous nous contactez en raison d'un dysfonctionnement ou d'une commande, veuillez toujours mentionner la désignation de type et le numéro de la machine.

Ces informations se trouvent sur la plaque signalétique de votre machine. Vous trouverez l'adresse du partenaire de service TASKI le plus proche de chez vous à la dernière page des présentes instructions d'utilisation.

Remplacement des lames

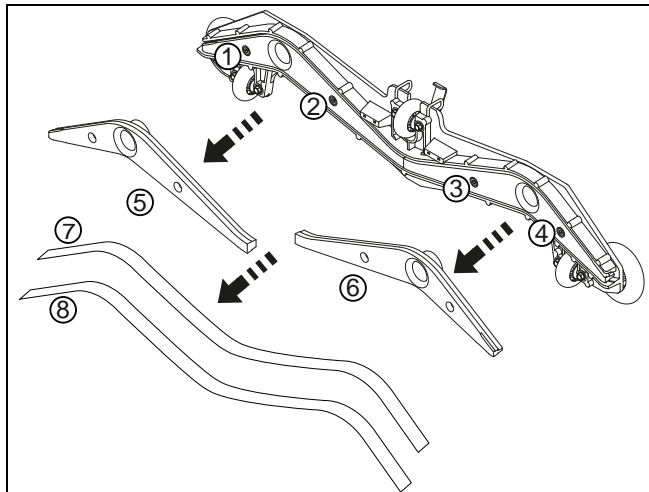

- Vissez les quatre vis à six pans (1, 2, 3, 4).
- Séparez le corps de la raclette du cœur de la raclette (5, 6).
- Retirez les lames (7, 8).
- Nettoyez le corps de la raclette et les deux cœurs de raclette sous l'eau courante.
- Montez les lames « retournées » ou neuves sur le cœur de la raclette.
- Enfichez à nouveau le cœur de la raclette dans le corps de la raclette.
- Revissez les quatre vis à six pans.

Défauts

Défaut	Cause possible	Résolution du défaut	Page
Une machine sans fonction ne peut pas être allumée	La machine est coupée	<ul style="list-style-type: none"> • Tourner la clé 	118
	L'interrupteur d'arrêt d'urgence est activé	<ul style="list-style-type: none"> • Raccordez la fiche de batterie à la machine 	118
	Fusible principal défectueux	<ul style="list-style-type: none"> • Contrôler / remplacer le fusible • Contacter votre partenaire de service 	
	Code d'erreur à l'écran	<ul style="list-style-type: none"> • Contacter votre partenaire de service 	
	Système anti-démarrage activé ou problème du système de contrôle	<ul style="list-style-type: none"> • Asseyez-vous sur le siège conducteur 	
	Pédale de conduite appuyée à l'allumage	<ul style="list-style-type: none"> • Relâchez la pédale de conduite et commutez à nouveau la machine sur MARCHE 	
	Frein d'arrêt actionné	<ul style="list-style-type: none"> • Déverrouillez le frein d'arrêt 	120
	Batterie déchargée ou chargeur défectueux	<ul style="list-style-type: none"> • Charger la batterie • Contacter votre partenaire de service 	120
Batteries défectueuses	<ul style="list-style-type: none"> • Contacter votre partenaire de service 		
Impossible de couper l'unité de brosse ou le système d'aspiration	Problème dans l'électronique ou dans le boîtier de contrôle	<ul style="list-style-type: none"> • Arrêter la machine avec la prise de déconnexion de batterie • Contacter votre partenaire de service 	
La brosse ne tourne pas	Entraîneur de brosse coupé	<ul style="list-style-type: none"> • Appuyer sur la clé de brosse 	120
	Fusible principal défectueux	<ul style="list-style-type: none"> • Remplacer le fusible 	
	Le moteur tourne mais pas la brosse	<ul style="list-style-type: none"> • Courroie d'entraînement déchirée • Contacter votre partenaire de service 	
Mauvaise performance d'aspiration Le sol reste mouillé L'eau de récupération n'est pas aspirée	Système d'aspiration non allumé	<ul style="list-style-type: none"> • Appuyer sur la clé de système d'aspiration 	118
	Flexible d'aspiration non enfiché	<ul style="list-style-type: none"> • Enficher le flexible d'aspiration 	121
	La raclette n'est pas au sol	<ul style="list-style-type: none"> • Contrôler le fonctionnement de la suspension à raclette 	121
	Lames usées	<ul style="list-style-type: none"> • Remplacer les lames 	126
	Tuyau ou raclette obstrué(e) (par ex. bouts de bois, restes de tissu)	<ul style="list-style-type: none"> • Retirer les corps étrangers 	
	Filtre d'aspiration obstrué	<ul style="list-style-type: none"> • Retirer les corps étrangers 	118
	Indicateur de système d'aspiration allumé mais l'aspirateur ne fonctionne pas	<ul style="list-style-type: none"> • Contrôler le fusible, le remplacer si nécessaire • Fusible en bon état, contactez votre partenaire de service 	121
Le système d'aspiration se coupe	Cuve de récupération pleine	<ul style="list-style-type: none"> • Vider la cuve de récupération • Contrôlez la surveillance de batterie • Contrôlez les fusibles 	124
	Cuve de récupération encrassée	<ul style="list-style-type: none"> • Contrôler ou nettoyer éventuellement. 	124

Défaut	Cause possible	Résolution du défaut	Page
Sortie de solution de nettoyage insuffisante	Réservoir de solution de nettoyage vide	• Contrôler le réservoir de solution de nettoyage	123
	Réglage de la solution de nettoyage trop bas	• Régler la quantité de solution de nettoyage à l'aide de la clé +/-	118
	Clé de solution de nettoyage coupée	• Appuyer sur la clé de solution de nettoyage	118
	Nettoyer le filtre	• Nettoyer	

Données techniques

Machine	2500	
Largeur de travail	70	cm
Largeur de la raclette	95	cm
Dimensions (L x P x H)	169 x 78 x 137	cm
Poids maximal de la machine prête au fonctionnement	560	kg
Tension nominale	24V	DC
Puissance nominale	2000	W
Réservoir d'eau propre nominal +/- 5%	92	l

Valeurs déterminées selon la CEI 60335-2-72		
Poids de la machine avec batteries (poids de transport)	468	kg
Niveau de pression acoustique LpA	67	dB(A)
Incertitude KpA	2.5	dB(A)
Valeur de vibration totale	<2.5	m/s ²
Incertitude K	0,25	m/s ²
Protection anti-éclaboussures	IPX3	
Classe de protection	III	

Accessoires

N°	Article	
8501120	Disque entraîneur 35 cm	2x
8501080	Brosse à récurer nylon 35 cm	2x
8501060	Brosse à récurer béton lavé 35 cm	2x
8502750	Brosse à récurer abrasive 35 cm	2x
8502830	Tuyau de remplissage avec NC universel	x
7508029	Pompe de drainage	x
	Différents pads (polyester marron, bleu, rouge et pad de contact)	x

Codes d'erreur

Les codes d'erreur sont affichés à l'écran.



Remarque:

À chaque code d'erreur, coupez et allumez à nouveau la machine.
Une erreur peut éventuellement être corrigée en éteignant et en rallumant la machine.

Transport



Attention:

Cette machine ne doit être soulevée qu'avec un outil approprié (par exemple une plateforme de levage, rampe d'accès, etc.) !



Remarque:

Transportez la machine debout.



Remarque:

Assurez-vous que la machine soit bien attachée et sécurisée dans le véhicule de transport.

Mise au rebut



Remarque:

Après leur retrait progressif, la machine et les accessoires doivent être remis à un centre d'élimination approprié conformément aux prescriptions nationales. Sur demande, votre partenaire de service Diversey peut vous assister à cette fin.

Batteries



Attention:

Les batteries doivent être retirées de la machine avant que celle-ci ne soit amenée à un centre d'élimination.

Les batteries usagées doivent être recyclées conformément à la directive européenne 2006/66/CE ou des directives nationales correspondantes.

Μετάφραση του πρωτοτύπου των οδηγιών χρήσης

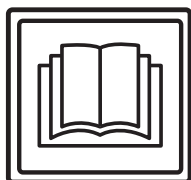

ΠΡΟΣΟΧΗ!

Διαβάστε προσεκτικά τις Οδηγίες χρήσης και τις Οδηγίες ασφάλειας πριν από την πρώτη χρήση.

Φυλάξτε με προσοχή και σε κοντινό σημείο τις Οδηγίες χρήσεως για μελλοντική χρήση.

Επεξήγηση εικόνων



Προσοχή:

Υποδεικνύει σημαντικές οδηγίες που πρέπει να τηρούνται για την αποφυγή σοβαρών σωματικών ή/και εκτεταμένων υλικών ζημιών!



Υπόδειξη:

Υποδεικνύει σημαντικές πληροφορίες που πρέπει να τηρούνται για την αποφυγή βλαβών και υλικών ζημιών!



Σημείωση:

Υποδεικνύει σημαντικές πληροφορίες σχετικά με την αποτελεσματική χρήση του προϊόντος που πρέπει να τηρούνται για την αποφυγή βλαβών!

• Πρόκειται για βήματα εργασίας που πρέπει να ακολουθήσετε κατ' αυτό τον τρόπο.

Περιεχόμενα

Οδηγίες ασφάλειας	130
Προϊόντα καθαρισμού	132
Άλλα έγγραφα	132
Επισκόπηση εξαρτημάτων	133
Μπαταρίες	134
Πριν από τη λειτουργία	136
Έναρξη εργασιών	138
Τέλος λειτουργίας	139
Σέρβις, συντήρηση και φροντίδα	141
Βλάβες	142
Τεχνικές πληροφορίες	143
Εξαρτήματα	143
Κωδικοί σφαλμάτων	144
Μεταφορά	144
Διάθεση	144

Ενδεδειγμένη χρήση των μηχανών

Οι μηχανές προορίζονται για επαγγελματική χρήση (π. χ. σε ξενοδοχεία, σχολεία, νοσοκομεία, εργοστάσια, εμπορικά κέντρα, αθλητικά κέντρα κλπ.). Προορίζονται για τον υγρό καθαρισμό σκληρών επικαλύψεων δαπέδου σύμφωνα με τις παρούσες οδηγίες χρήσης. Οι μηχανές αυτές έχουν σχεδιαστεί αποκλειστικά για χρήση σε εσωτερικούς χώρους.



Υπόδειξη:

Απαγορεύεται η χρήση της μηχανής για εργασίες όπως γυάλισμα, λάδωμα, κέρωμα, καθαρισμό ταπήτων και απορρόφηση σκόνης. Η χρήση αυτής της μηχανής για τον υγρό καθαρισμό δαπέδων παρκέ και laminate γίνεται με δική σας ευθύνη.



Προσοχή:

Τυχόν τροποποιήσεις στη μηχανή χωρίς την έγκριση της Diversey θα οδηγήσουν σε λήξη της ισχύος των σημάτων ασφαλείας καθώς και της Συμμόρφωσης CE. Οποιαδήποτε μη εγκεκριμένη χρήση της μηχανής ενδέχεται να προκαλέσει βλάβες, τραυματισμούς και ζημιές σε μηχανήματα, και στο εργασιακό περιβάλλον. Σε αυτήν την περίπτωση ακυρώνεται αυτόματα κάθε εγγύηση και αξίωση που απορρέει από την εγγύηση.

Οδηγίες ασφάλειας

Ο σχεδιασμός και η κατασκευή των μηχανών TASKI συμμορφώνονται με τις ισχύουσες, θεμελιώδεις απαιτήσεις για την ασφάλεια και την υγεία των οδηγίων ΕΚ και, έως εκ τούτου, φέρουν τη σήμανση CE.



Προσοχή:

Επιτρέπεται η χρήση της μηχανής μόνο από άτομα που είναι καταλλήλως εκπαιδευμένα, έχουν πιστοποιημένες ικανότητες χειρισμού της μηχανής και είναι ρητώς εξουσιοδοτημένα να τη χρησιμοποιούν.



Προσοχή:

Αυτή η μηχανή δεν επιτρέπεται να χρησιμοποιηθεί από άτομα, συμπεριλαμβανομένων των παιδιών, με περιορισμένες σωματικές, αισθητήριες ή νοητικές ικανότητες ή με έλλειψη πείρας και γνώσεων. Τα παιδιά θα πρέπει να επιβλέπονται για να διασφαλιστεί ότι δεν αντιμετωπίζουν τη μηχανή ως παιχνίδι.



Προσοχή:

Απαγορεύεται η χρήση της μηχανής σε χώρους αποθήκευσης ή επεξεργασίας εκρηκτικών ή εξαιρετικά εύφλεκτων ουσιών (π.χ. βενζίνη, διαλυτικά, πετρέλαιο θέρμανσης, σκόνη κλπ.). Τα ηλεκτρικά ή μηχανικά τμήματα ενδέχεται να προκαλέσουν ανάφλεξη αυτών των ουσιών.

**Προσοχή:**

Απαγορεύεται η χρήση της μηχανής για την απορρόφηση τοξικών, βλαβερών, καυστικών ουσιών ή ουσιών που προκαλούν ερεθισμούς (π.χ. επικίνδυνες σκόνες κλπ.). Το σύστημα φίλτρου δεν συγκρατεί επαρκώς τέτοιου είδους ουσίες.

Η μη πήρηση του παραπάνω ενδέχεται να έχει επιπτώσεις στην υγεία του χρήστη ή τρίτων.

**Προσοχή:**

Προσοχή κατά το χειρισμό της μηχανής ανάλογα με τις τοπικές συνθήκες, καθώς και κοντά σε τρίτους ή παιδιά! Ειδικότερα, χαμηλώνετε την ταχύτητα όταν βρίσκεστε κοντά σε δυσδιάκριτες περιοχές, όπως πόρτες ή γωνίες.

**Προσοχή:**

Απαγορεύεται χρήση της μηχανής για τη μεταφορά προσώπων ή αντικειμένων.

**Προσοχή:**

Σε περίπτωση εσφαλμένης λειτουργίας, βλάβης ή μετά από σύγκρουση ή πτώση, δεν πρέπει να χρησιμοποιείτε τη μηχανή προτού ελεγχθεί από εξουσιοδοτημένο προσωπικό. Το ίδιο ισχύει και στην περίπτωση που παραμένει εκτός λειτουργίας σε εξωτερικό χώρο, βυθιστεί στο νερό ή εκτεθεί σε υγρασία.

**Προσοχή:**

Διακόψτε αμέσως τη λειτουργία της μηχανής, σε περίπτωση βλάβης εξαρτημάτων ασφαλείας, όπως προστατευτικών εργαλείων, κυρίων καλωδίων ή καλυμμάτων, τα οποία έρχονται σε επαφή με ηλεκτροφόρα εξαρτήματα!

**Προσοχή:**

Δεν επιτρέπεται η τοποθέτηση, στάθμευση ή φύλαξη της μηχανής σε κεκλιμένα επίπεδα.

**Προσοχή:**

Απαγορεύεται η χρήση της μηχανής σε χώρους με ηλεκτρομαγνητικό φορτίο (ηλεκτροαιθαλομίχλη).

**Προσοχή:**

Δεν επιτρέπεται η χρήση της μηχανής σε επιφάνειες με κλίση >13%. Η οδήγηση σε κεκλιμένα επίπεδα θα πρέπει να είναι αργή και να εκτελείται με χρήση της αργής λειτουργίας (turtle-mode), έτσι ώστε να διασφαλίζεται η σταθερότητα της μηχανής.

Η χρήση σε επίπεδα με μεγάλη κλίση μπορεί να επηρεάσει αρνητικά τη σταθερότητα της μηχανής και για αυτό απαγορεύεται. Υπάρχει κίνδυνος ατυχήματος.

**Υπόδειξη:**

Η μηχανή θα πρέπει να προστατεύεται από μη εξουσιοδοτημένη χρήση. Για το λόγο αυτό, θα πρέπει πάντα να αφαιρείτε τα κλειδιά από τη μηχανή, προτού τη φυλάξετε, ή να την φυλάσσετε σε χώρο που κλειδώνει.

**Υπόδειξη:**

Η λειτουργία και η φύλαξη της μηχανής πρέπει να γίνεται σε ξηρό περιβάλλον χωρίς σκόνη, σε θερμοκρασία από +10 έως και +35 βαθμούς.

**Υπόδειξη:**

Η εκτέλεση εργασιών επισκευής των μηχανικών και ηλεκτρικών εξαρτημάτων της μηχανής πρέπει να γίνεται μόνο από εξουσιοδοτημένο προσωπικό που γνωρίζει όλους τους ισχύοντες κανονισμούς ασφαλείας.

**Υπόδειξη:**

Χρησιμοποιείτε μόνο εργαλεία (βούρτσες, τσόχες και άλλα συναφή) τα οποία ορίζονται στις παρούσες οδηγίες χρήσης, στην ενότητα "Εξαρτήματα" ή προτείνονται από τους ειδικούς συμβούλους της TASKI. Η χρήση άλλων εργαλείων ενδεχομένως να έχει αρνητικές επιπτώσεις για την ασφάλεια και τη λειτουργία της μηχανής.

**Υπόδειξη:**

Τηρείτε με συνέπεια τις εθνικές διατάξεις για την ατομική προστασία και την αποφυγή ατυχημάτων, καθώς και τις οδηγίες του κατασκευαστή για τη χρήση καθαριστικών μέσων.

**Υπόδειξη:**

Διακόψτε αμέσως τη λειτουργία της μονάδας αναρρόφησης σε περίπτωση διαρροής αφρού ή υγρών!

**Υπόδειξη:**

Η μηχανή αυτή λειτουργεί σωστά μόνο με τις ενδεδειγμένες μπαταρίες και φορτιστές.

**Υπόδειξη:**

Οι μηχανές και οι συσκευές TASKI έχουν κατασκευαστεί σύμφωνα με τις τελευταίες επιστημονικές εξελίξεις και, ως εκ τούτου, αποκλείουν την πιθανότητα βλάβης της υγείας λόγω θορύβων ή κραδασμών. Ανατρέξτε στις "Τεχνικές Πληροφορίες" στη σελίδα 143.

Προϊόντα καθαρισμού**Σημείωση:**

Οι μηχανές TASKI έχουν κατασκευαστεί ώστε να παράγουν τα βέλτιστα αποτελέσματα κατά τη χρήση τους με τα ειδικά προϊόντα καθαρισμού TASKI.

Η χρήση άλλων καθαριστικών προϊόντων ενδεχομένως να προκαλέσει προβλήματα στη λειτουργία και βλάβες στη μηχανή ή ζημιά στο εργασιακό περιβάλλον.

Για το λόγο αυτό, συνιστάται η αποκλειστική χρήση των προϊόντων καθαρισμού TASKI.

Τυχόν βλάβες που προκαλούνται από τη χρήση μη ενδεδειγμένων προϊόντων καθαρισμού δεν καλύπτονται από την εγγύηση.

Για αναλυτικές πληροφορίες, επικοινωνήστε με το συνεργάτη σέρβις της TASKI.

Άλλα έγγραφα**Σημείωση:**

Στη λίστα ανταλλακτικών θα βρείτε το ηλεκτρικό διάγραμμα αυτής της μηχανής.

Για περισσότερες πληροφορίες, παρακαλούμε επικοινωνήστε με το τμήμα εξυπηρέτησης πελατών.

Επισκόπηση εξαρτημάτων

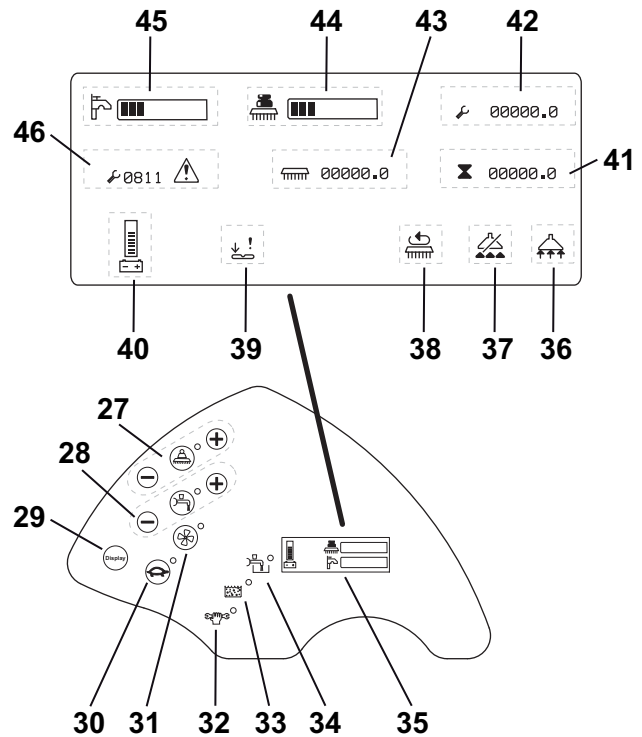
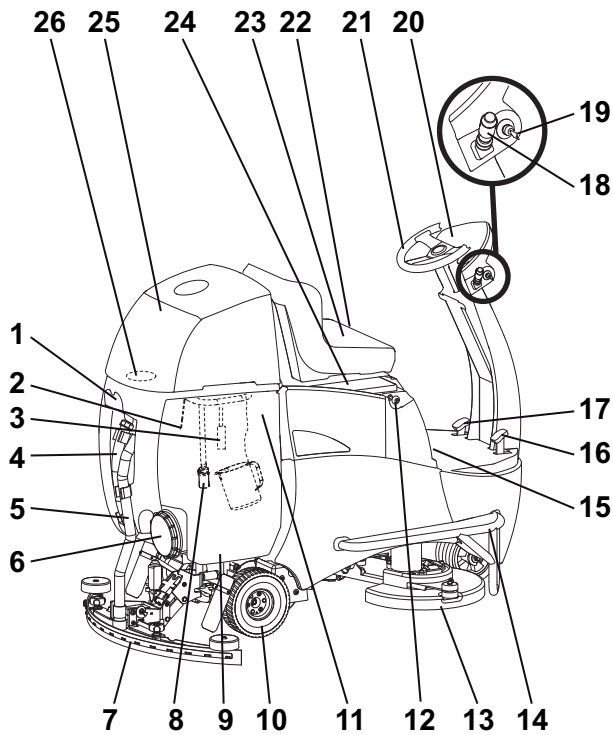

- 1 Στήριγμα squcegee/λαστιχοσωλήνα
- 2 Ανιχνευτής (κάδος ακαθάρτων πλήρης)
- 3 Προαιρετικά: Φίλτρο ανακύκλωσης
- 4 Εύκαμπτος σωλήνα ακαθάρτων
- 5 Εύκαμπτος σωλήνας αναρρόφησης
- 6 Κάλυμμα κάδου
- 7 Squcegee (ελαστικό μάκτρο)
- 8 Φίλτρο άντλησης
- 9 Κάδος ακαθάρτων
- 10 Κινητήριος τροχός με κατεύθυνση προς τα πίσω
- 11 Κάδος καθαρού νερού (σάκος μεμβράνης) με δοσομετρικό καπάκι
- 12 Φις αποσυνδέσεως μπαταρίας
- 13 Μονάδα βουρτσών
- 14 Προστατευτικό προφίλ
- 15 Φρένο στάθμευσης
- 16 Πεντάλ επιτάχυνσης
- 17 Πεντάλ πέδησης
- 18 Μοχλός κατεύθυνσης για πορεία πίσω ή εμπρός και κόρνα
- 19 Κλειδί με κλειδαριά
- 20 Πίνακας ελέγχου
- 21 Κατευθυντήριος οδηγός
- 22 Ρύθμιση του καθίσματος του οδηγού
- 23 Κάθισμα οδηγού με διακόπτη ασφαλείας
- 24 Κάλυμμα μπαταρίας (κύρια ασφάλεια και φις μπαταρίας)
- 25 Κάλυμμα κάδου
- 26 Φίλτρο αναρροφήσεως
- 27 Πλήκτρο κίνησης βουρτσών (ON / OFF), Πίεση βούρτσας (+/-)
- 28 Πλήκτρο τροφοδοσίας διαλύματος καθαρισμού (ON / OFF), Ποσότητα (+/-)
- 29 Πλήκτρο οθόνης
- 30 Πλήκτρο αργής οδήγησης (ON / OFF)
- 31 Πλήκτρο μονάδας αναρρόφησης (ON / OFF)
- 32 Ενδείκτης για σέρβις
- 33 Ενδεικτική λυχνία "Κάδος ακαθάρτων πλήρης"
- 34 Ενδεικτική λυχνία "το διάλυμα καθαρισμού είναι άδειο"

- 35 Ενδεικτική λυχνία οθόνης κατά την έναρξη λειτουργίας
- 36 Μονάδα αναρρόφησης ON
- 37 Μονάδα αναρρόφησης OFF (κάδος ακαθάρτων πλήρης)
- 38 Μονάδα βουρτσών ON
- 39 Βλάβη στο πεντάλ επιτάχυνσης
- 40 Ενδεικτική λυχνία μπαταρίας
- 41 Σύνολο ωρών
- 42 Ωρες για σέρβις
- 43 Ωρες μονάδας βουρτσών
- 44 Πίεση βούρτσας ON / OFF
- 45 Διάλυμα καθαρισμού ON / OFF
- 46 Κωδικός σφάλματος

Μπαταρίες

Ενδεδειγμένες μπαταρίες

Η μηχανή λειτουργεί αποκλειστικά με συσσωρευτές έλξεως (και όχι με μπαταρίες εκκίνησης ή φορητές στήλες). Συνιστάται η χρήση αμιγών συσσωρευτών έλξεως. Μόνο αυτοί εξασφαλίζουν μακροχρόνια χρήση.

Οι συσσωρευτές έλξεως κατασκευάζονται κατά τα πρότυπα των μπαταριών ανοιχτού (υγρού) τύπου ή μπαταριών που δεν χρειάζονται συντήρηση (VRLA), (Gel και AGM). Η μηχανή θα πρέπει να προσαρμοστεί ανάλογα με τον τρόπο κατασκευής και τον κατασκευαστή των μπαταριών.

Κάθε μπαταρία έχει διαφορετική διάρκεια ζωής και διαφορετικά χαρακτηριστικά απόδοσης.

Η επιλογή του εκάστοτε προγράμματος της μηχανής πρέπει να γίνεται μετά την εγκατάσταση των μπαταριών ή την αλλαγή τύπου ή/και του κατασκευαστή των μπαταριών και πριν από την έναρξη λειτουργίας της.

Η εσφαλμένη ρύθμιση μπορεί να προκαλέσει πρόωρη βλάβη των μπαταριών.

Ασφαλής χειρισμός των μπαταριών



- Οι μπαταρίες περιέχουν οξύ. Να φοράτε πάντοτε προστατευτικά γυαλιά όταν εκτελείτε εργασίες συντήρησης, εγκατάστασης ή απεγκατάστασης μιας μπαταρίας υγρού τύπου!
- Σε περίπτωση που τα μάτια ή το δέρμα σας έρθουν σε επαφή με οξύ, ξεπλύνετε πολύ καλά με καθαρό νερό. Κατόπιν, επισκεφτείτε αμέσως γιατρό. Καθαρίστε τα ρούχα σας με νερό!
- Κατά τη διάρκεια φόρτισης μιας μπαταρίας, παράγεται οξυυδρικό αέριο. Διατηρείτε μακριά από συσκευές με γυμνές φλόγες ή εύφλεκτα αντικείμενα!
- Μην καπνίζετε!

- Κίνδυνος διάβρωσης!

- Προσοχή! Μην αφήνετε αντικείμενα πάνω στις μπαταρίες, γιατί και οι δύο πόλοι βρίσκονται συνεχώς υπό τάση!

Υπόδειξη:

Διατηρείτε τις μπαταρίες καθαρές και στεγνές. Καθαρίστε αμέσως τυχόν σημεία που εμφανίζουν διαρροή οξέος ή νερού (μπαταρίες υγρού τύπου).

Φορέστε προστατευτικά γάντια για την εκτέλεση αυτής της εργασίας.



Υπόδειξη:

Η εγκατάσταση των μπαταριών πρέπει να γίνεται αποκλειστικά από τα εξουσιοδοτημένα κέντρα εξυπηρέτησης πελατών της Diversey ή από εξουσιοδοτημένο προσωπικό και σύμφωνα με το διάγραμμα σύνδεσης. Τυχόν σφάλματα κατά την εγκατάσταση ή τη συναρμολόγηση ενδέχεται να προκαλέσουν σοβαρούς τραυματισμούς, έκρηξη ή μεγάλες ζημιές στη μηχανή και το περιβάλλον.



Υπόδειξη:

Τηρείτε επίσης τις οδηγίες λειτουργίας του κατασκευαστή της μπαταρίας.



Υπόδειξη:

Οι μπαταρίες πρέπει να φορτίζονται σε χώρο που αερίζεται επαρκώς.



Υπόδειξη:

Αφαιρέστε την μπαταρία πριν από την εκτέλεση εργασιών συντήρησης!

Διάγραμμα σύνδεσης της μπαταρίας

Μπαταρίες 6 V

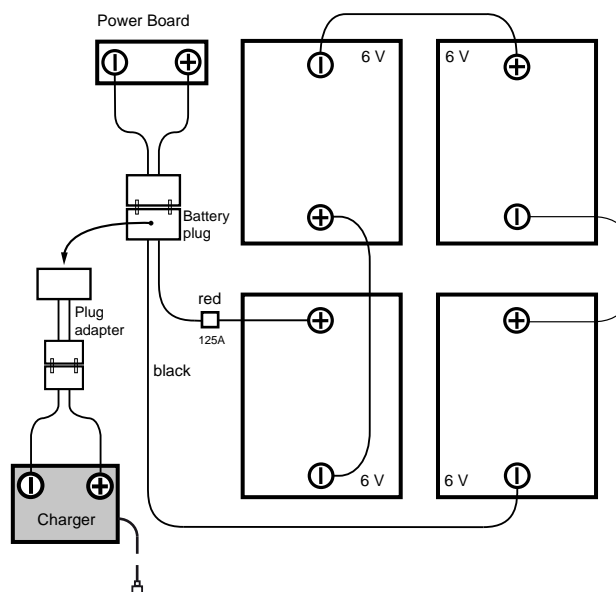

Μπαταρίες 12 V

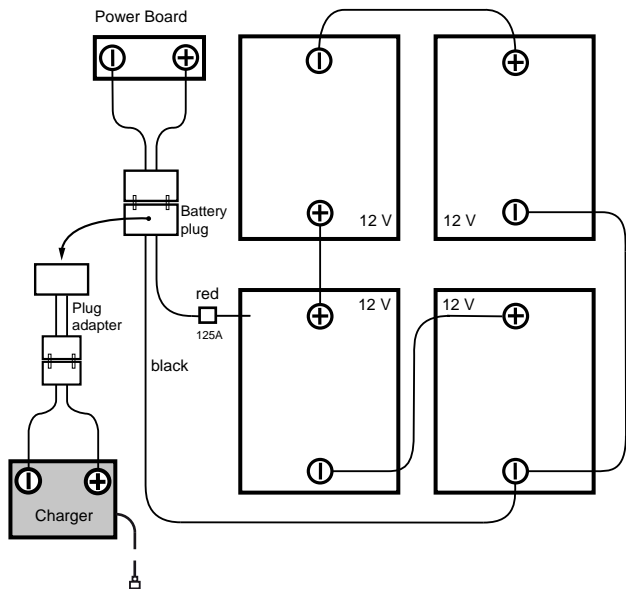

Φόρτιση με εξωτερικό φορτιστή

Κάθε τύπος ή/και μάρκα μπαταρίας λειτουργεί με διαφορετική χαρακτηριστική καμπύλη φόρτισης.



Υπόδειξη:

Η επιλογή εσφαλμένης χαρακτηριστικής καμπύλης φόρτισης ή η χρήση μη ενδεδειγμένου φορτιστή μπορεί να προκαλέσει πρόωρη ή γρήγορη βλάβη της μπαταρίας.

Οι προαιρετικοί επιτραπέζιοι φορτιστές προσαρμόζονται ανάλογα με το μέγεθος της μπαταρίας και περιέχουν πολλά προφίλ φόρτισης, τα οποία πρέπει να ρυθμιστούν από τον κατασκευαστή ή από κάποιον τεχνικό σέρβις της TASKI. Αυτή η οδηγία ισχύει και για τη χρήση σταθερών (εξωτερικών) φορτιστών.



Υπόδειξη:

Η επανειλημμένη σύντομη χρήση της μηχανής που ακολουθείται από φόρτιση ενδέχεται να προκαλέσει μόνιμη βλάβη των μπαταριών. Ενδεικτική τιμή: Πριν από κάθε επαναφόρτιση, θα πρέπει να έχετε καταναλώσει τουλάχιστον το 20% της διαθέσιμης χωρητικότητας της μπαταρίας.



Υπόδειξη:

Για την επίτευξη της μέγιστης δυνατής διάρκειας ζωής ενός συσσωρευτή έλξεως, συνιστάται η πλήρης φόρτιση δύο φορές την εβδομάδα (12-16 ώρες).



Υπόδειξη:

Σε περίπτωση που η μηχανή παραμείνει εκτός λειτουργίας για μεγάλο χρονικό διάστημα, πρέπει να φορτίσετε τις μπαταρίες πλήρως. Στη συνέχεια, πρέπει να αποσυνδέσετε το φορτιστή από τη μηχανή ή το ρεύμα. Το φορτίο των μπαταριών εξαντλείται με το πέρασμα του χρόνου. Ανάλογα με τον τύπο, οι μπαταρίες θα πρέπει να επαναφορτίζονται κάθε 3 - 6 μήνες. Πριν από την εκ νέου έναρξη της λειτουργίας, οι μπαταρίες πρέπει να φορτίζονται πλήρως.

Διαδικασία φόρτισης

- Συνδέστε τον εξωτερικό φορτιστή με το φις αποσυνδέσεως μπαταρίας της μηχανής.



Υπόδειξη:

Ελέγξτε με προσοχή ότι το βύσμα έχει εισέλθει πλήρως στην υποδοχή, ώστε να διασφαλίσετε καλή ηλεκτρική επαφή



Σημείωση:

Κατά τη φόρτιση, όλες οι λειτουργίες της μηχανής είναι απενεργοποιημένες.

Μετά την ολοκλήρωση της διαδικασίας φόρτισης



Υπόδειξη:

Διακόψτε τη λειτουργία του φορτιστή πριν από την αποσύνδεση των μπαταριών (μόνο για εξωτερικούς φορτιστές).

Εάν η αποσύνδεση γίνει ενώ ο φορτιστής είναι σε λειτουργία, ενδεχομένως να προκληθεί έκρηξη στο χώρο τοποθέτησης μπαταριών.

- Εάν χρησιμοποιείτε (προαιρετικό) επιτραπέζιο φορτιστή, τοποθετήστε ξανά το κύριο καλώδιο στη θέση του.
- Διατηρείτε το καλώδιο φόρτισης στεγνό και προστατέψτε το από τυχόν βλάβες.



Υπόδειξη:

Τα καλώδια φόρτισης φέρουν υψηλή τάση. Μην χρησιμοποιείτε το φορτιστή, εάν διαπιστώσετε βλάβες στο βύσμα, το καλώδιο ή τις συνδέσεις

Συντήρηση και φροντίδα ανοιχτών μπαταριών (υγρού τύπου)



Σημείωση:

Η φροντίδα μπαταριών που δεν χρειάζονται συντήρηση εξαρτάται από την τήρηση των σωστών διαδικασιών φόρτισης.

Ανοίγμα του χώρου τοποθέτησης συσσωρευτών για συντήρηση

- Η μηχανή πρέπει να βρίσκεται εκτός λειτουργίας.

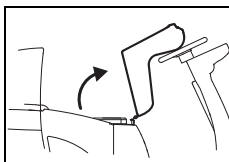

- Γείρετε προσεκτικά το κάθισμα οδηγού προς τα πίσω μέχρι να ακουμπήσετε στον κατευθυντήριο οδηγό.

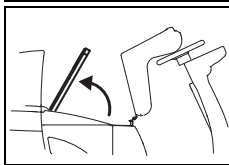

- Ανοίξτε το κάλυμμα του χώρου τοποθέτησης συσσωρευτών.

Σημείωση:



Μετά την ολοκλήρωση της συντήρησης τοποθετήστε ξανά το κάλυμμα του χώρου τοποθέτησης συσσωρευτών και γείρετε το κάθισμα οδηγού πίσω στην αρχική του θέση.

Πριν από τη λειτουργία

Φρένο στάθμευσης

Μοχλός ασφάλισης

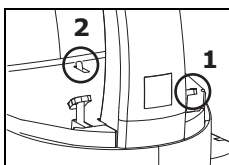

- Πιέστε πρώτα το πεντάλ πέδησης (1) και έπειτα το φρένο στάθμευσης (2) προς τα κάτω.

Απελευθερώστε το πεντάλ πέδησης, η μηχανή έχει ασφαλιστεί.

Απασφάλιση

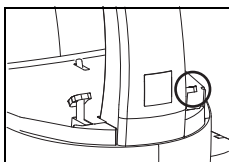

- Πιέστε και το πεντάλ πέδησης εντελώς προς τα κάτω.

Η μηχανή απασφαλίστηκε.

Ρύθμιση καθίσματος οδηγού

- Τραβήξτε το κλειδί και πιέστε το φρένο στάθμευσης (σελίδα 136).

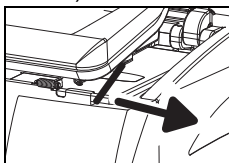

- Απελευθερώστε τον μοχλό που βρίσκεται στην αριστερή πλευρά του καθίσματος του οδηγού και σπρώξτε το κάθισμα προς την επιθυμητή θέση.
- Απελευθερώστε το μοχλό ώστε το κάθισμα οδηγού να ασφαλίσει στην ρυθμισμένη θέση.

Ελέγξτε την ασφάλιση του καθίσματος του οδηγού!

- Απασφαλίστε το φρένο στάθμευσης (ανατρέξτε στη σελίδα 136).

Αλλαγή διαδρομής

Ο έλεγχος της κατεύθυνσης και της ταχύτητας πραγματοποιείται με τον κατευθυντήριο οδηγό και το πεντάλ επιτάχυνσης. Η ρύθμιση της ταχύτητας γίνεται χωρίς επίπεδα.

- Απασφαλίστε το φρένο στάθμευσης.
- Ενεργοποιήστε τη μηχανή (από το κλειδί στην κλειδαριά).

Η ενδεικτική λυχνία ανάβει.

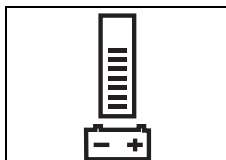

Η ενδεικτική λυχνία μπαταρίας σας δείχνει κατά πόσο η μηχανή είναι έτοιμη να λειτουργήσει (σε περίπτωση βλάβης ανατρέξτε στη σελίδα 142).

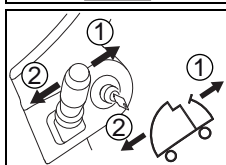

- Ορίστε με τον κατευθυντήριο μοχλό την κατεύθυνση ([1] προς τα εμπρός / [2] προς τα πίσω).

- Οδηγήστε τη μηχανή προς το επιθυμητό σημείο και έπειτα απελευθερώστε το πεντάλ επιτάχυνσης.

Χρήση εργαλείου

Ελέγξτε πριν από την εφαρμογή:

- ότι η βούρτσα δεν βρίσκεται κάτω από την κόκκινη σήμανση (δέσμη από ίνες) και ότι οι ίνες έχουν μήκος τουλάχιστον 1 εκ.
- ότι η τσόχα δεν έχει φθαρεί και είναι καθαρή.



Υπόδειξη:

Μην χρησιμοποιείτε βούρτσες που έχουν υπερβεί το όριο φθοράς. Χρησιμοποιήστε το μήκος της κόκκινης δέσμης ως σημείο αναφοράς. Μην χρησιμοποιείτε τσόχες που έχουν φθορές ή ακαθαρσίες. Χρησιμοποιείτε αποκλειστικά αυθεντικά εργαλεία TASKI. Σε αντίθετη περίπτωση, ενδέχεται ο καθαρισμός να είναι ελλιπής ή να προκαλέσετε ζημιές στο δάπεδο.

- Τραβήξτε το κλειδί και πιέστε το φρένο στάθμευσης.

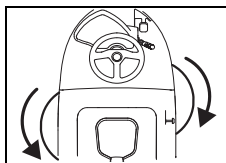

- Ανασηκώστε τη βούρτσα του συνδέσμου.
- Περιστρέψτε την αριστερή βούρτσα αριστερόστροφα και τη δεξιά βούρτσα δεξιόστροφα για να βιδώσει στον σύνδεσμο.

Η βούρτσα ασφαλίζει.

Σύνδεση squeegee

- Τραβήξτε το κλειδί και πιέστε το φρένο στάθμευσης.

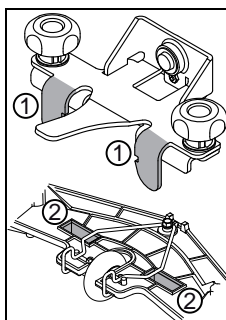

- Κρατήστε το squeegee και με τα δύο χέρια και τοποθετήστε το έτσι ώστε τα αγκύλια του στηρίγματος του squeegee (1) να ταιριάζουν στις εγκοπές του squeegee (2).

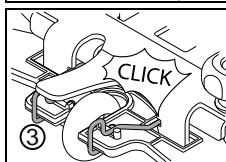

- Πιέστε το squeegee προς τα πάνω μέχρι να το ακούσετε να ασφαλίζει στο μοχλό ασφάλισης (3)

- Συνδέστε και τους δύο εύκαμπτους σωλήνες αναρρόφησης στις υποδοχές του squeegee.

Πλήρωση κάδου καθαρού νερού



Υπόδειξη:

Μέγιστη επιτρεπτή θερμοκρασία νερού 60 °C/140 °F.

Η Diversey συνιστά τη χρήση κρύου νερού, επειδή κατά τη επαφή του ζεστού νερού με το δάπεδο, αφομοιώνει τη θερμοκρασία του και δεν επιφέρει κανένα αποτέλεσμα.

- Τραβήξτε το κλειδί και πιέστε το φρένο στάθμευσης.
- Τραβήξτε το κάθισμα του οδηγού προς τα εμπρός και ανοίξτε το κάλυμμα της μπαταρίας.
- Βγάλτε το δοσομετρικό καπάκι από τον κάδο καθαρού νερού (μεμβράνη κάδου καθαρού νερού).

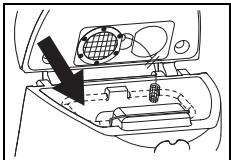

- Γεμίστε τον κάδο καθαρού νερού (μεμβράνη κάδου καθαρού νερού) με νερό.

Η σήμανση σας δείχνει τη μέγιστη επιτρεπτή στάθμη πλήρωσης.

Δοσολογία



Υπόδειξη:

Κατά την επαφή με χημικές ουσίες, πρέπει να φοράτε γάντια, προστατευτικά γυαλιά και τα κατάλληλα (προστατευτικά) ενδύματα εργασίας!

Σημείωση:



Χρησιμοποιείτε πάντοτε τα χημικά προϊόντα που συνιστά η Diversey και τηρείτε οπωσδήποτε τις πληροφορίες του προϊόντος.



Υπόδειξη:

Η χρήση μη ενδεδειγμένων προϊόντων (π.χ. προϊόντων που περιέχουν χλώριο ή οξέα) μπορεί να προκαλέσει ζημιές ή βλάβες στη μηχανή.

Παραδείγματα σωστής δοσολογίας:

Ένδειξη στη συσκευασία του προϊόντος	Χωρητικότητα κάδου	Χωρητικότητα κάδου	Ποσότητα προϊόντος ανά γέμισμα κάδου
0,5%	50 ml σε 10 λίτρα νερό	92l	0,46l
1%	100 ml σε 10 λίτρα νερό	92l	0,92l
2%	200 ml σε 10 λίτρα νερό	92l	1,84l
3%	300 ml σε 10 λίτρα νερό	92l	2,76l

- Γεμίστε το δοσομετρικό καπάκι με το κατάλληλο προϊόν και αδειάστε το περιεχόμενο στον κάδο καθαρού νερού (μεμβράνη κάδου καθαρού νερού). Επαναλάβετε τη διαδικασία, μέχρι να γεμίσετε τη μεμβράνη με την επιθυμητή δόση.
- Κατόπιν, αφήστε το δοσομετρικό καπάκι μέσα στη μεμβράνη του κάδου καθαρού νερού.



Σημείωση:

Η TASKI παρέχει προαιρετικά έναν αυτόματο μετρητή δοσολογίας. Μπορείτε να εγκαταστήσετε αυτό τον μετρητή και εκ των υστέρων. Απευθυνθείτε στον αρμόδιο υπάλληλο του τμήματος εξυπηρέτησης πελατών

Προκαταρκτικός καθαρισμός



Υπόδειξη:

Αφαιρέστε όλα τα είδη αντικειμένων (ξύλινα και μεταλλικά μέρη κλπ.) από την επιφάνεια προς καθαρισμό.

Τα αντικείμενα μπορούν να εκσφενδονιστούν από τις περιστρεφόμενες βούρτσες, προκαλώντας τραυματισμούς σε άτομα και φθορές στον περιβάλλοντα χώρο.

Έναρξη εργασιών



Υπόδειξη:

Να φοράτε πάντοτε αντιολισθητικά παπούτσια και κατάλληλα ενδύματα κατά τη χρήση της μηχανής!



Σημείωση:

Κατά τη λειτουργία της μηχανής να διατηρείτε πάντα και τα δύο χέρια στον κατευθυντήριο οδηγό ώστε να διασφαλίζετε την ασφαλή λειτουργία της.



Υπόδειξη:

Εξοικειωθείτε πρώτα με τη μηχανή, εκτελώντας μερικές δοκιμές οδήγησης σε κάποιον ανοιχτό χώρο!

- Καθίστε στο κάθισμα οδηγού.
- Ενεργοποιήστε τη μηχανή (από το κλειδί στην κλειδαριά).
Η ενδεικτική λυχνία ανάβει για λίγο.
- Απασφαλίστε το φρένο στάθμευσης.

Χειροκίνητη έναρξη προγράμματος



Σημείωση:

Το τελευταίο πρόγραμμα καθαρισμού που χρησιμοποιήσατε παραμένει αποθηκευμένο.

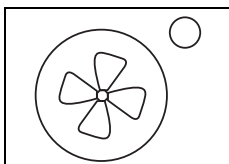

- Πατήστε το πλήκτρο της μονάδας αναρρόφησης ON/OFF.

Η ενδεικτική λυχνία ανάβει, ο κινητήρας αναρρόφησης ξεκινά να λειτουργεί και το squeegee έρχεται αυτόματα σε θέση εργασίας.

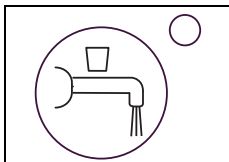

- Πατήστε το πλήκτρο τροφοδοσίας διαλύματος καθαρισμού ON / OFF.

Η ενδεικτική λυχνία ανάβει.

Η τροφοδοσία του διαλύματος καθαρισμού ξεκινά όταν οι βούρτσες περιστρέφονται.

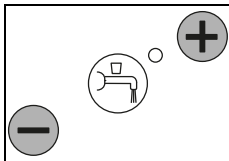

- Επιλέξτε την επιθυμητή δοσολογία πατώντας τα πλήκτρα +/- για τα επίπεδα 1 - 7.

Σημείωση:



Μεριμνήστε για την προστασία του περιβάλλοντος και επιλέξτε τη μικρότερη δυνατή δοσολογία που απαιτείται για τη συγκεκριμένη εργασία.

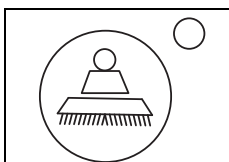

- Πατήστε το πλήκτρο κίνησης βουρτσών ON/OFF.

Η ενδεικτική λυχνία ανάβει και η μονάδα βουρτσών κατεβαίνει.

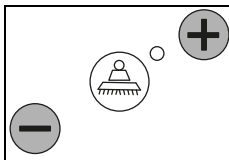

- Επιλέξτε το επιθυμητό επίπεδο πίεσης των βουρτσών πατώντας τα πλήκτρα +/- για τα επίπεδα 1-4.

Σημείωση:



Καθορίστε και επιλέξτε το κατώτερο δυνατό επίπεδο που απαιτείται για τη συγκεκριμένη εργασία. Με αυτό τον τρόπο, εξοικονομείτε ενέργεια και προστατεύετε τη μηχανή.

Έναρξη καθαρισμού

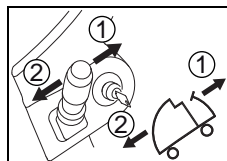

- Ορίστε με τον κατευθυντήριο μοχλό την κατεύθυνση ([1] προς τα εμπρός / [2] προς τα πίσω).

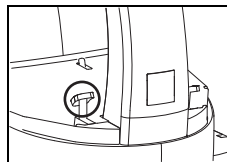

- Όταν η μηχανή λειτουργεί και κάποιος χρήστης βρίσκεται στο κάθισμα οδηγού, η μηχανή κινείται με το πάτημα του πεντάλ επιτάχυνσης. Η έναρξη του συστήματος της μονάδας βουρτσών και της τροφοδοσίας του διαλύματος καθαρισμού γίνεται εφόσον το επιλέξετε.

Η ταχύτητα ρυθμίζεται με το πεντάλ επιτάχυνσης.



Υπόδειξη:

Κάθε φορά που εκτελείτε εργασίες σε ανυψωμένους ή στενούς χώρους, φροντίστε να έχετε πατήσει το πλήκτρο αργής οδήγησης ON/OFF. (Η ενδεικτική λυχνία ανάβει) Με αυτό τον τρόπο, μειώνεται η μέγιστη ταχύτητα και ο κίνδυνος πρόκλησης ατυχημάτων.

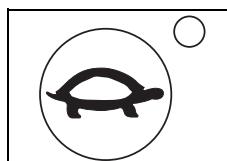

- Εάν πατήσετε ξανά το πλήκτρο, αναιρείται ο εν λόγω περιορισμός και σβήνει η ενδεικτική λυχνία.

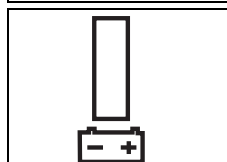

- Όταν δεν ανάβει καμία βαθμίδα στην ενδεικτική λυχνία μπαταρίας, πρέπει να φορτίσετε τη μηχανή πλήσεως και στεγνώσεως.

Χωρητικότητα μπαταρίας - Χρόνος λειτουργίας

Σημείωση:



Η ενδεικτική λυχνία μπαταρίας παρέχει πληροφορίες για τον υπολειπόμενο χρόνο λειτουργίας.

Όταν δεν ανάβει καμία βαθμίδα στην ενδεικτική λυχνία μπαταρίας:

- η μονάδα βουρτσών και το squeegee ανασηκώνονται από το πάτωμα έπειτα από 10 λεπτά.
- η μονάδα αναρρόφησης απενεργοποιείται αυτόματα έπειτα από 10 δευτερόλεπτα.
- απομένουν 10 λεπτά για να οδηγήσετε μέχρι το φορτιστή μπαταρίας, προτού η μηχανή απενεργοποιηθεί αυτόματα.

Λειτουργία ανακύκλωσης (προαιρετικά)



Υπόδειξη:

Το σύστημα ανακύκλωσης δεν επιτρέπεται να χρησιμοποιείται για υψηλές απαιτήσεις υγιεινής (π.χ. νοσοκομεία, εγκαταστάσεις τροφίμων, κουζίνες κ.λπ.).

Η λειτουργία ανακύκλωσης συστήνεται μόνο για ελαφριά έως μέτρια βρωμιά.

- Τραβήξτε το κλειδί και πιέστε το φρένο στάθμευσης.
- Τραβήξτε το κάθισμα του οδηγού προς τα εμπρός και ανοίξτε το κάλυμμα της μπαταρίας.
- Βγάλτε το φίλτρο ανακύκλωσης από τον κάδο καθαρού νερού (μεμβράνη κάδου καθαρού νερού).
- Τοποθετήστε ξανά το φίλτρο ανακύκλωσης στον κάδο ακαθάρτων.



Υπόδειξη:

Μέγιστη επιτρεπτή θερμοκρασία νερού 60°C/140°F.

Μέθοδος καθαρισμού

Άμεση μέθοδος:

Λείανση και αναρρόφηση με ένα πέρασμα.

Έμμεση μέθοδος:

Εφαρμογή διαλύματος καθαρισμού, λείανση και αναρρόφηση με περισσότερα από ένα περάσματα.



Σημείωση:

Ανάλογα με το είδος του δαπέδου/των ακαθαρσιών και του καθαριστικού προϊόντος, ενδέχεται να επηρεαστεί ο τρόπος κίνησης της μηχανής.

Με τη χρήση προαιρετικών τροχών μπορεί να βελτιωθεί η πρόσφυση της μηχανής στο δάπεδο. Απευθυνθείτε στον σύμβουλο πελατών της TASKI.

Επαναπλήρωση με διάλυμα καθαρισμού



Υπόδειξη:

Κάθε φορά που εργάζεστε χωρίς να χρησιμοποιείτε διάλυμα καθαρισμού, ενδέχεται να προκαλέσετε ζημιά στο δάπεδο.

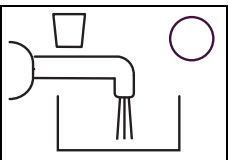

- Ακούγεται ένα ηχητικό σήμα όταν η ενδεικτική λυχνία του διαλύματος καθαρισμού ανάψει.

- Απενεργοποιήστε τη μηχανή (κλειδί με κλειδαριά) και πιέστε το φρένο στάθμευσης.
- Γεμίστε τον κάδο καθαρού νερού (τη μεμβράνη κάδου καθαρού νερού) με νερό, ανατρέξτε στη σελίδα 137.

Σημείωση:

Όταν ο κάδος καθαρού νερού (μεμβράνη κάδου καθαρού νερού) γεμίσει, ανάβει η ενδεικτική λυχνία του διαλύματος καθαρισμού.

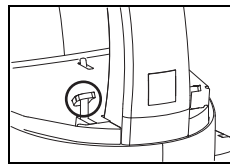

- Η ενδεικτική λυχνία "Διάλυμα καθαρισμού άδειο" πραγματοποιεί επαναφορά περίπου 5 δευτερόλεπτα έπειτα από πίεση στο πεντάλ επιτάχυνσης.

Άδειασμα ακάθартου νερού

Ενδεικτική λυχνία "Κάδος ακαθάρτων πλήρης":

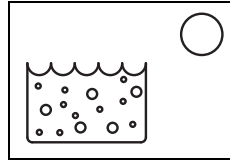

- Όταν η ενδεικτική λυχνία "Κάδος ακαθάρτων" ανάβει, γίνεται διακοπή του προγράμματος καθαρισμού, το squeegee επιστρέφει στην αρχική θέση και διακόπτεται η λειτουργία της μονάδας αναρρόφησης.

- Αδειάστε τον κάδο ακαθάρτων, ανατρέξτε στη σελίδα 140.



Σημείωση:

Σε περίπτωση δημιουργίας αφρού στον κάδο, ανάβει επίσης η ενδεικτική λυχνία του κάδου ακαθάρτων.

Τέλος λειτουργίας

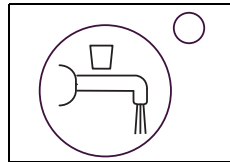

- Πατήστε το πλήκτρο τροφοδοσίας του διαλύματος καθαρισμού ON/OFF.

Η διαδικασία τροφοδοσίας του διαλύματος καθαρισμού διακόπτεται.

- Συνεχίστε την πορεία σας για μερικά μέτρα ακόμη μέχρι να γίνει διακοπή της λειτουργίας των βουρτσών. Έτσι, δεν θα στάξουν υγρά από τη μηχανή.

Ιδιαίτερα σημαντικό όταν χρησιμοποιείτε τσόχες επαφής TASKI!

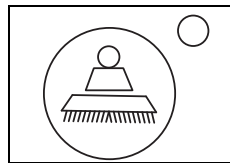

- Πατήστε το πλήκτρο κίνησης βουρτσών ON/OFF.

Η μονάδα βουρτσών σταματά και επιστρέφει στην αρχική θέση της.

- Συνεχίστε την πορεία σας για μερικά μέτρα ακόμα ώστε να απορροφηθεί το ακάθαρτο νερό που έχει απομείνει.

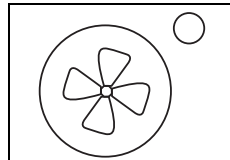

- Πατήστε το πλήκτρο της μονάδας αναρρόφησης ON/OFF

Το squeegee ανυψώνεται αυτόματα. Ο κινητήρας αναρρόφησης λειτουργεί για περίπου 10 δευτερόλεπτα ακόμη.

Αφαιρέστε και καθαρίστε το squeegee

- Τραβήξτε το κλειδί και πιέστε το φρένο στάθμευσης.
- Αποσυνδέστε και τους δύο εύκαμπτους σωλήνες αναρρόφησης από την υποδοχή του squeegee.

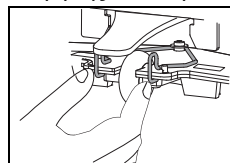

- Πιέστε το μοχλό ασφάλισης. Το squeegee θα απελευθερωθεί και θα μπορείτε να το βγάλετε από την υποδοχή.

- Καθαρίστε το squeegee με τρεχούμενο νερό χρησιμοποιώντας μια βούρτσα.
- Κρεμάστε το squeegee στο στήριγμα λαστιχοσωλήνα/squeegee.



Σημείωση:

Για να πετύχετε το βέλτιστο αποτέλεσμα αναρρόφησης, χρησιμοποιήστε αποκλειστικά καθαρές και ανέπαφες λεπίδες!

Άδειασμα και καθαρισμός του κάδου ακαθάρτων και του κάδου καθαρού νερού (μεμβράνη κάδου καθαρού νερού)

Σημείωση:



Η απόρριψη του ακάθαρτου νερού ή του διαλύματος καθαρισμού πρέπει να γίνεται με βάση τις εκάστοτε εθνικές διατάξεις.

Σημείωση:



Κατά το άδειασμα του κάδου του ακάθαρτου νερού λαμβάνετε υπόψη σας τις διατάξεις για τον ατομικό εξοπλισμό προστασίας του κατασκευαστή του διαλύματος καθαρισμού.

- Τραβήξτε το κλειδί και πιέστε το φρένο στάθμευσης.

Ακολουθήστε την παρακάτω διαδικασία:

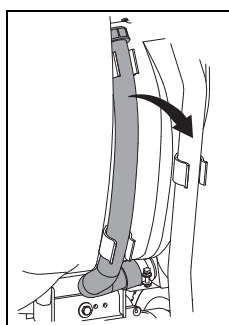

- Τραβήξτε τον εύκαμπτο σωλήνα αποστράγγισης του ακάθαρτου νερού από το στήριγμα.
- Κρατήστε τον εύκαμπτο σωλήνα στο ύψος του χείλους του κάδου με το άνοιγμα να βλέπει προς τα πάνω. Ανοίξτε το κόκκινο κάλυμμα, κατεβάστε το άκρο του εύκαμπτου σωλήνα αργά στο στόμιο και αδειάστε τον κάδο ακαθάρτων.

- Ανασηκώστε τον κάδο καθαρού νερού (μεμβράνη κάδου καθαρού νερού), βυθίστε τον μέχρι κάτω στον κάδο ακαθάρτων και αδειάστε τον.
- Βγάλτε τον άδειο κάδο καθαρού νερού (μεμβράνη κάδου καθαρού νερού) από τον κάδο ακαθάρτων και ξεπλύνετε τον καλά με καθαρό νερό.
- Ξεπλύνετε το κάδο ακαθάρτων με άφθονο τρεχούμενο νερό.

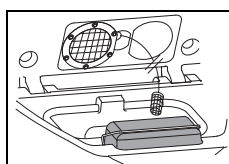

- Βγάλτε προς τα έξω το (κίτρινο) φίλτρο συγκράτησης στερεών, αδειάστε και ξεπλύνετε με άφθονο τρεχούμενο νερό.

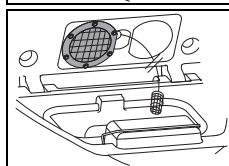

- Αφαιρέστε το (κίτρινο) φίλτρο αναρρόφησης και απομακρύνετε τη βρωμιά με ένα πανί ή μια μαλακή βούρτσα.

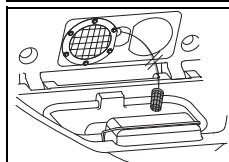

- Αφαιρέστε το φίλτρο άντλησης και απομακρύνετε τη βρωμιά με ένα πανί ή μια μαλακή βούρτσα.



Υπόδειξη:

Αν το φίλτρο αναρρόφησης έχει φράξει ενδέχεται να μειώσει την απόδοση αναρρόφησης της μηχανής.

Αν το φίλτρο άντλησης έχει φράξει ενδέχεται να μειώσει την ποσότητα του διαλύματος καθαρισμού.

- Τοποθετήστε το κόσκινο ακαθαρσιών (κίτρινο), τον κάδο καθαρού νερού (μεμβράνη κάδου καθαρού νερού), το φίλτρο αναρρόφησης και το φίλτρο άντλησης στη θέση τους.
- Τοποθετήστε τον εύκαμπτο σωλήνα αποστράγγισης ξανά στο στήριγμα.

Αντλία ακάθαρτου νερού (προαιρετικά)

- Η μηχανή πρέπει να βρίσκεται σε λειτουργία.

Άδειασμα από υψηλό επίπεδο:

- Τοποθετήστε τον εύκαμπτο σωλήνα αποστράγγισης σε ένα φρεάτιο αποστράγγισης ή σε έναν κουβά.
- Πατήστε το πλήκτρο στην αντλία ακάθαρτου νερού.

Σημείωση:



Εκκενώνεται μέχρι τον ανοδικό σωλήνα στον κάδο ακαθάρτων.

Αφαίρεση και καθαρισμός βούρτσας

Σημείωση:



Να καθαρίζετε τις βούρτσες ύστερα από κάθε ολοκλήρωση εργασίας καθαρισμού.

- Η μηχανή πρέπει να βρίσκεται εκτός λειτουργίας.
- Τραβήξτε το κλειδί και πιέστε το φρένο στάθμευσης.
- Ανασηκώστε ελαφρώς τη βούρτσα.

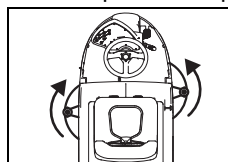

- Περιστρέψτε την αριστερή βούρτσα δεξιόστροφα και τη δεξιά βούρτσα αριστερόστροφα για να ξεβιδώσει στον σύνδεσμο.

- Καθαρίστε τη βούρτσα κάτω από τρεχούμενο νερό.

Καθαρισμός μηχανής



Υπόδειξη:

Καθαρίστε τη μηχανή με καθαριστικό υψηλής πίεσης ή με εκτόξευση νερού.

Αν εισχωρήσει νερό στη μηχανή ενδέχεται να προκαλέσει σημαντικές βλάβες σε μηχανικά ή ηλεκτρικά εξαρτήματα.

- Καθαρίστε τη μηχανή με ένα υγρό πανί.

Αποθήκευση / Στάθμευση μηχανής (εκτός λειτουργίας)

Σημείωση:



Πρέπει να έχετε θέσει τη μηχανή εκτός λειτουργίας και να αφαιρέσετε το κλειδί.

Σημείωση:



Όταν αποθηκεύετε τη μηχανή, το squeegee και οι βούρτσες πρέπει να είναι ανασηκωμένα και το κάλυμμα κάδου ανοιχτό. Έτσι, ο κάδος στεγνώνει. Με αυτό τον τρόπο αποφεύγετε τη δημιουργία μυκήτων και δυσάρεστων οσμών.

Υπόδειξη:



Μην αποθηκεύετε ποτέ τη μηχανή με αποφορτισμένες μπαταρίες. Σε αυτήν την περίπτωση προκαλείται ανεπιθύμητη ζημιά στις μπαταρίες.

Σέρβις, συντήρηση και φροντίδα

Η συντήρηση της μηχανής αποτελεί προϋπόθεση για την άριστη λειτουργία και μακροχρόνια χρήση.



Υπόδειξη:

Επιτρέπεται αποκλειστικά η χρήση αυθεντικών εξαρτημάτων TASKI, αλλιώς ακυρώνεται οποιαδήποτε εγγύηση!

Επεξήγηση εικόνων:

◇ = Με κάθε ολοκλήρωση καθαρισμού, ◇◇ = κάθε εβδομάδα, ◇◇◇ = κάθε μήνα, ⊗ = ένδειξη για σέρβις

Δραστηριότητα	◇	◇◇	◇◇◇	⊗	Σελίδα
Φορτίστε τις μπαταρίες	•				135
Επαναπληρώστε με αποσταγμένο νερό (μπαταρίες με υγρά στοιχεία). Διαβάστε το έντυπο ελέγχου του κατασκευαστή!		•			135
Αδειάστε και καθαρίστε τον κάδο ακαθάρτων και κάδου καθαρού νερού	•				140
Καθαρίστε το φίλτρο ανακύκλωσης (προαιρετικά)	•				
Ελέγξτε / Καθαρίστε το φίλτρο και την αντλία αναρρόφησης	•				
Καθαρίστε όλα τα εξαρτήματα με κίτρινη επισήμανση	•				
Καθαρίστε τις βούρτσες	•				140
Καθαρίστε το squeegee, ελέγξτε ότι οι λεπίδες δεν έχουν φθαρεί και, ενδεχομένως, αντικαταστήστε τη	•				139
Καθαρίστε τη μηχανή με ένα υγρό πανί	•				140
Καθαρίστε τον ανιχνευτή (κάδος ακαθάρτων πλήρης) και ελέγξτε τη λειτουργία	•				
Καθαρίστε την τσιμούχα στο κάλυμμα του κάδου, ελέγξτε ότι δεν έχει υποστεί ρωγμές και, ενδεχομένως, αντικαταστήστε την	•				
Πρόγραμμα συντήρησης και σέρβις από τους τεχνικούς της Diversey				•	

Διαστήματα σέρβις

Οι μηχανές TASKI είναι μηχανές υψηλής ποιότητας, η ασφάλεια των οποίων έχει ελεγχθεί κατά την κατασκευή τους από εγκεκριμένους ελεγκτές. Ύστερα από μακρόχρονη χρήση, τα ηλεκτρικά και μηχανικά εξαρτήματα υφίστανται φθορές και παλαιώνουν.

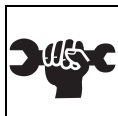

- Για να παραμείνουν οι μηχανές ασφαλείς και λειτουργικές, πρέπει κάθε φορά που ανάβει η ενδεικτική λυχνία για σέρβις (εργοστασιακή ρύθμιση: 650 ώρες εργασίας) ή τουλάχιστον μία φορά το χρόνο να παραδίδονται για σέρβις.

Κέντρο σέρβις

Σε περίπτωση που παρατηρήσετε κάποια βλάβη ή κάνετε μια παραγγελία και θέλετε να επικοινωνήσετε μαζί μας, θα πρέπει να μας αναφέρετε τον τύπο και τον αριθμό της μηχανής.

Τα στοιχεία αυτά αναφέρονται στην πινακίδα με τον τύπο της μηχανής σας. Στην τελευταία σελίδα των Οδηγιών χρήσεως θα βρείτε τη διεύθυνση του πλησιέστερου συνεργάτη σέρβις της TASKI.

Αλλαγή λεπίδων

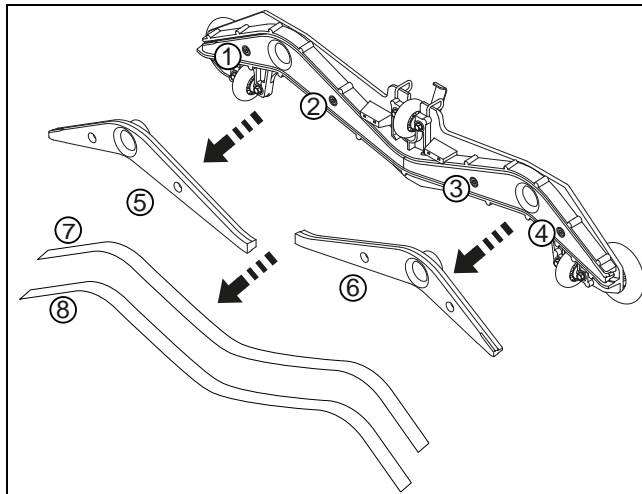

- Ξεβιδώστε τις τέσσερις βίδες τύπου άλλεν (1, 2, 3, 4).
- Αφαιρέστε το σώμα του squeegee από το εσωτερικό εξάρτημα του squeegee (5, 6).
- Αφαιρέστε τις λεπίδες (7, 8).
- Ξεπλύνετε το σώμα του squeegee και τα δύο εσωτερικά εξαρτήματα με τρεχούμενο νερό.
- Συναρμολογήστε τις "χρησιμοποιημένες" ή τις καινούργιες λεπίδες στο εσωτερικό εξάρτημα.
- Τοποθετήστε ξανά το εσωτερικό εξάρτημα στο σώμα του squeegee.
- Βιδώστε ξανά τις τέσσερις βίδες τύπου άλλεν.

GR

Βλάβες

Βλάβη	Πιθανή αιτία	Αντιμετώπιση βλάβης	Σελίδα
Δεν είναι δυνατή η ενεργοποίηση της μηχανής	Η μηχανή βρίσκεται εκτός λειτουργίας	<ul style="list-style-type: none"> Περιστρέψτε το κλειδί 	133
	Ο διακόπτης έκτακτης διακοπής έχει πατηθεί	<ul style="list-style-type: none"> Συνδέστε την πρίζα της μπαταρίας με τη μηχανή 	133
	Ελαττωματική κύρια ασφάλεια	<ul style="list-style-type: none"> Ελέγξτε/Αντικαταστήστε την ασφάλεια Επικοινωνήστε με το συνεργάτη σέρβις 	
	Κωδικός σφάλματος στην οθόνη	<ul style="list-style-type: none"> Επικοινωνήστε με το συνεργάτη σέρβις 	
	Το σύστημα ακινητοποίησης είναι ενεργοποιημένο ή υπάρχει σφάλμα στο σύστημα χειρισμού	<ul style="list-style-type: none"> Καθίστε στο κάθισμα οδηγού 	
	Πατημένο πεντάλ επιτάχυνσης κατά την έναρξη λειτουργίας	<ul style="list-style-type: none"> Απελευθερώστε το πεντάλ επιτάχυνσης και θέστε εκ νέου τη μηχανή σε λειτουργία 	
	Το φρένο στάθμευσης είναι ασφαλισμένο	<ul style="list-style-type: none"> Απασφαλίστε το φρένο στάθμευσης 	136
	Οι μπαταρίες είναι αποφορτισμένες ή ο φορτιστής έχει υποστεί βλάβη	<ul style="list-style-type: none"> Φορτίστε την μπαταρία Επικοινωνήστε με το συνεργάτη σέρβις 	136
	Ελαττωματική μπαταρία	<ul style="list-style-type: none"> Επικοινωνήστε με το συνεργάτη σέρβις 	
Δεν γίνεται διακοπή της μονάδας βουρτσών και της μονάδας αναρρόφησης	<p>Σφάλμα της ηλεκτρονικής πλακέτας ή του πίνακα ελέγχου</p>	<ul style="list-style-type: none"> Διακόψτε τη λειτουργία της μηχανής με το φως αποσυνδέσεως μπαταρίας Επικοινωνήστε με το συνεργάτη σέρβις 	
Η βούρτσα δεν περιστρέφεται	Το σύστημα μετάδοσης κίνησης της βούρτσας δεν λειτουργεί	<ul style="list-style-type: none"> Πατήστε το πλήκτρο κίνησης βουρτσών 	136
	Ελαττωματική κύρια ασφάλεια	<ul style="list-style-type: none"> Αντικαταστήστε την ασφάλεια 	
	Το μοτέρ λειτουργεί, η βούρτσα όχι	<ul style="list-style-type: none"> Ο ιμάντας ώθησης έχει σκιστεί Επικοινωνήστε με το συνεργάτη σέρβις 	
Χαμηλή απόδοση αναρρόφησης Το δάπεδο παραμένει υγρό Το ακάθαρτο νερό δεν απομακρύνεται	Η μονάδα αναρρόφησης δεν λειτουργεί	<ul style="list-style-type: none"> Πατήστε το πλήκτρο μονάδας αναρρόφησης 	133
	Δεν έχει συνδεθεί ο εύκαμπτος σωλήνας αναρρόφησης	<ul style="list-style-type: none"> Συνδέστε τον εύκαμπτο σωλήνα αναρρόφησης 	136
	Το squeegee δεν βρίσκεται στο δάπεδο	<ul style="list-style-type: none"> Ελέγξτε ότι το σημείο στήριξης του squeegee είναι κατάλληλο για χρήση 	136
	Οι λεπίδες έχουν φθορές	<ul style="list-style-type: none"> Αλλάξτε τις λεπίδες 	141
	Ο εύκαμπτος σωλήνας ή το squeegee έχουν φράξει (π.χ. με κομμάτια ξύλου ή υπολείμματα ουσιών)	<ul style="list-style-type: none"> Αφαιρέστε τα ξένα σώματα 	
	Το φίλτρο αναρρόφησης έχει φράξει	<ul style="list-style-type: none"> Αφαιρέστε τα ξένα σώματα 	133
	Η ενδεικτική λυχνία της μονάδας αναρρόφησης ανάβει, αλλά η ηλεκτρική σκούπα δεν λειτουργεί	<ul style="list-style-type: none"> Ελέγξτε και, ενδεχομένως, αντικαταστήστε την ασφάλεια Αν η ασφάλεια λειτουργεί, επικοινωνήστε με το συνεργάτη σέρβις 	136

Βλάβη	Πιθανή αιτία	Αντιμετώπιση βλάβης	Σελίδα
Γίνεται διακοπή της μονάδας αναρρόφησης	Ο κάδος ακαθάρτων είναι πλήρης	<ul style="list-style-type: none"> • Αδειάστε τον κάδο ακαθάρτων • Ελέγξτε την μπαταρία • Ελέγξτε τις ασφάλειες 	140
	Ο κάδος ακαθάρτων είναι βρώμικος	<ul style="list-style-type: none"> • Ελέγξτε και, ενδεχομένως, καθαρίστε. 	140
Ανεπαρκής τροφοδότηση με διάλυμα καθαρισμού	Ο κάδος διαλύματος καθαρισμού είναι άδειος	<ul style="list-style-type: none"> • Ελέγξτε τη στάθμη του κάδου διαλύματος καθαρισμού 	139
	Έχετε επιλέξει πολύ μικρή δόση διαλύματος καθαρισμού	<ul style="list-style-type: none"> • Ρυθμίστε την ποσότητα του διαλύματος καθαρισμού με τα πλήκτρα +/- 	133
	Το πλήκτρο διαλύματος καθαρισμού είναι απενεργοποιημένο	<ul style="list-style-type: none"> • Πατήστε το πλήκτρο διαλύματος καθαρισμού 	133
	Φίλτρο άντλησης	<ul style="list-style-type: none"> • Καθαρίστε το 	

Τεχνικές πληροφορίες

Μηχανή	2500	
Πλάτος εργασίας	70	εκ.
Πλάτος squeegee	95	εκ.
Διαστάσεις (Μ x Π x Υ)	169 x 78 x 137	εκ.
Μέγιστο επιτρεπτό βάρος μηχανής	560	κιλά
Ονομαστική τάση	24V	DC
Ονομαστική ισχύς	2000	W
Ονομαστική χωρητικότητα κάδου καθαρού νερού +/- 5%	92	λίτρα

Μετρούμενες τιμές κατά IEC 60335-2-72		
Βάρος μηχανής με μπαταρίες (βάρος μεταφοράς)	468	κιλά
Επίπεδο της ηχητικής πίεσης LpA	67	dB(A)
Αστάθεια KpA	2,5	dB(A)
Συνολική τιμή ταλαντώσεων	<2,5	m/s ²
Αστάθεια K	0,25	m/s ²
Προστασία από την εκτίναξη νερού	IPX3	
Κλάση προστασίας	III	

Εξαρτήματα

Αριθ.	Προϊόν	
8501120	Δίσκος οδηγός 35 εκ.	2x
8501080	Βούρτσα τριψίματος nylon 35 εκ.	2x
8501060	Βούρτσα σκυροδέματος 35 εκ.	2x
8502750	Βούρτσα απόξεσης 35 εκ.	2x
8502830	Μάνικα με επιστόμιο και εξάρτημα σύνδεσης νερού γενικής χρήσης	x
7508029	Αντλία ακαθάρτων υδάτων	x
	Διάφορες τσόχες (από πολυεστέρα, καφέ, μπλε, κόκκινες και τσόχες επαφής)	x

Κωδικοί σφαλμάτων

Οι κωδικοί σφαλμάτων εμφανίζονται στην οθόνη.



Σημείωση:

Κάθε φορά που εμφανίζονται στην οθόνη κωδικοί σφαλμάτων, απενεργοποιήστε και ενεργοποιήστε εκ νέου τη μηχανή. Με αυτό τον τρόπο, μπορεί να αναιρεθεί ένα σφάλμα που εμφανίστηκε.

Μεταφορά



Υπόδειξη:

Η ανύψωση αυτής της μηχανής επιτρέπεται μόνο με τη χρήση βοηθητικών μέσων (π.χ. ανυψωτική πλατφόρμα, ράμπα φόρτωσης κλπ.)!



Σημείωση:

Δεν επιτρέπεται η μεταφορά της μηχανής, όταν αυτή βρίσκεται σε κίνηση.



Σημείωση:

Ελέγξτε με προσοχή ότι, κατά τη μεταφορά, η μηχανή είναι καλά ασφαλισμένη στο όχημα μεταφοράς.

Διάθεση



Σημείωση:

Μετά τη λήξη διάρκειας ζωής τους, η μηχανή και ο εξοπλισμός πρέπει να απορριφθούν σύμφωνα με τις εκάστοτε ειδικές εθνικές διατάξεις. Συμβουλευτείτε το συνεργάτη σέρβις της Diversey.

Μπαταρίες



Υπόδειξη:

Πριν από την ορθή διάθεση των μπαταριών, πρέπει να τις αφαιρέσετε από τη μηχανή.

Η διάθεση των μεταχειρισμένων μπαταριών πρέπει να εκτελείται με βάση τις οδηγίες 2006/66/ΕΚ ή τις εκάστοτε εθνικές διατάξεις για την προστασία του περιβάλλοντος.

Originalna uputa za upotrebu

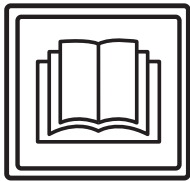

OPREZI!

Prije prvog stavljanja u pogon, obavezno pročitajte uputu za upotrebu i sigurnosna upozorenja.

Brižljivo spremite uputu za upotrebu na lako dostupno mjesto da biste je u svakom trenutku mogli prelistati.

Objašnjenje znakova



Oprez:

Označava važne podatke, čije neuvažavanje može dovesti do ugrožavanja osoba i / ili opsežnih materijalnih šteta!



Pažnja:

Označava važne informacije, čije neuvažavanje može dovesti do kvarova i materijalnih šteta!



Upozorenje:

Označava važne podatke o ekonomičnoj primjeni, čije neuvažavanje može dovesti do kvarova!

• Obilježava radne korake koje morate izvršavati navedenim redom.

Sadržaj

Sigurnosna upozorenja	145
Sredstva za čišćenje	146
Proširena dokumentacija	146
Pregled konstrukcije	147
Baterije	148
Prije stavljanja u pogon	149
Početak rada	151
Završetak rada	153
Servis, održavanje i njega	154
Kvarovi	156
Tehničke informacije	157
Pribor	157
Kodovi grešaka	158
Transport	158
Zbrinjavanje	158

Namjenska primjena

Strojevi su namijenjeni korištenju u gospodarske svrhe (npr. u hotelima, školama, bolnicama, tvornicama, trgovačkim centrima, sportskim dvoranama, uredima i sl.). Ovi strojevi služe za mokro čišćenje tvrdih podova pri čemu je potrebno izričito pridržavanje ove upute za upotrebu. Strojevi su koncipirani isključivo za upotrebu u interijerima.



Pažnja:

Stroj se ne smije koristiti za poliranje, podmazivanje, nanošenje voska, čišćenje tepiha i usisavanje prašine. Mokro čišćenje parketnih i laminatnih podova ovim strojem provodi se na vlastiti rizik.



Oprez:

Provedba izmjena na stroju bez odobrenja Diverseya dovodi do gubitka sigurnosnog znaka i oznake CE. Primjena stroja koja je protivna namjenskoj primjeni može dovesti do ozljeda, oštećenja stroja i šteta po okoliš. U takvim slučajevima propadaju svi zahtjevi po garanciji i eventualni jamstveni zahtjevi.

Sigurnosna upozorenja

Strojevi TASKI na temelju svoje koncepcije i konstrukcije zadovoljavaju relevantne, temeljne sigurnosne i zdravstvene zahtjeve smjernica EZ i stoga nose oznaku CE.



Oprez:

Stroj smiju koristiti samo osobe koje su upućene u njegovu pravilnu upotrebu ili su dokazale da njime znaju rukovati te su izričito ovlaštene za njegovo korištenje.



Oprez:

Stroj ne smiju koristiti osobe, uključujući djecu, s ograničenim fizičkim, senzoričkim ili mentalnim sposobnostima ili manjkom iskustva i znanja.

Potrebno je nadzirati djecu kako biste bili sigurni da se ne igraju sa strojem.



Oprez:

Stroj se ne smije koristiti u prostorijama u kojima se skladište ili prerađuju eksplozijom ugrožene i lako gorive tvari (npr. benzin, otapala, loživo ulje, prašine itd.).

Električne ili mehaničke komponente mogu izazvati zapaljenje tih tvari.



Oprez:

Stroj se ne smije koristiti za usisavanje otrovnih, po zdravlje štetnih, nagrizajućih ili izjedajućih tvari (npr. opasnih prašina itd.). Filtarski sustav ne može u dovoljnoj mjeri zadržati tvari te vrste.

Ne može se isključiti moguć negativan utjecaj na korisnika i treće osobe.



Oprez:

Tijekom rada vodite računa o lokalnim okolnostima, npr. o drugim osobama i djeci! Brzinu treba smanjiti prije svega u blizini nepreglednih mjesta, npr. ispred vrata i u zavojima.



Oprez:

Na ovom se stroju ne smiju prevoziti dodatne osobe i predmeti.

**Oprez:**

Prilikom pojavljivanja greške u radu, kvara, kao i nakon sudara ili naglog pada, stroj prije ponovnog stavljanja u upotrebu treba provjeriti ovlaštena stručna osoba. Isto vrijedi i za slučajeve u kojima je stroj bio ostavljen na otvorenom i uronjen u vodu odnosno bio izložen vlazi.

**Oprez:**

U slučaju oštećenja sigurnosno relevantnih dijelova kao što su poklopac kutije za alat, mrežni kabeli ili poklopci koji omogućuju pristup dijelovima pod naponom, odmah je potrebno prekinuti rad stroja!

**Oprez:**

Stroj se ne smije odlagati, pakirati ili skladištiti pod nagibom.

**Oprez:**

Stroj se ne smije koristiti u prostorijama s elektromagnetskim opterećenjem (elektronički smog).

**Oprez:**

Stroj se ne smije >13 % koristiti pod nagibom. Dijelove pod nagibom potrebno je prevoziti sporijom vožnjom uz upotrebu načina „turtle mode“, kako bi se zajamčilo njihovo sigurno uporište.

Naglo naginjanje može naškoditi stabilnosti stroja te je stoga zabranjeno. Postoji opasnost od nezgoda.

**Pažnja:**

Pobrinite se da se stroj ne upotrebljava neovlašteno. Stoga prije udaljavanja od stroja uvijek izvucite ključ; ili pohranite stroj u zatvorenoj prostoriji.

**Pažnja:**

Stroj se smije pokretati i skladištiti samo u suhom okruženju s malim količinama prašine, pri temperaturama od +10 do +35 stupnjeva.

**Pažnja:**

Popravke mehaničkih ili električnih dijelova stroja smiju provoditi samo ovlaštene stručne osobe koje su upoznate sa svim relevantnim sigurnosnim propisima.

**Pažnja:**

Smiju se koristiti isključivo alati koji su utvrđeni pod priborom u ovoj uputi za upotrebu (četke, jastučići i slično) ili koje preporuča TASKI-jev savjetnik. Ostali alati mogu naškoditi sigurnosti i funkcijama stroja.

**Pažnja:**

Potrebno je dosljedno pridržavanje nacionalnih propisa o zaštiti osoba i o sprječavanju nezgoda, kao i podataka proizvođača o upotrebi sredstava za čišćenje.

**Pažnja:**

Ako iz stroja istječe pjena ili tekućina, odmah isključite usisni agregat!

**Pažnja:**

Ovaj se stroj smije pokretati isključivo uz korištenje prikladnih baterija i ispitanih punjača.

**Pažnja:**

Uređaji i strojevi iz programa TASKI konstruiraju se tako da se, prema trenutnom stanju znanosti, može isključiti ugrožavanje zdravlja zbog emisije buke i vibracija. Vidi Tehničke informacije na stranici 157.

Sredstva za čišćenje**Upozorenje:**

Strojevi TASKI su konstruirani tako da postižu optimalne rezultate pri čišćenju proizvodima za čišćenje iz programa TASKI.

Ostali proizvodi za čišćenje mogu dovesti do smetnji u radu i oštećenja stroja ili ugrožavanja radne okoline.

Iz tog razloga preporučujemo korištenje isključivo proizvoda za čišćenje TASKI.

Kvarovi do kojih dođe zbog pogrešnih proizvoda za čišćenje nisu pokriveni garancijom.

Molimo da za pobliže informacije kontaktirate Vašeg TASKI-jevog servisnog partnera.

Proširena dokumentacija**Upozorenje:**

Električna shema ovog stroja nalazi se na popisu zamjenskih dijelova.

Za pobliže informacije kontaktirajte servis.

Pregled konstrukcije

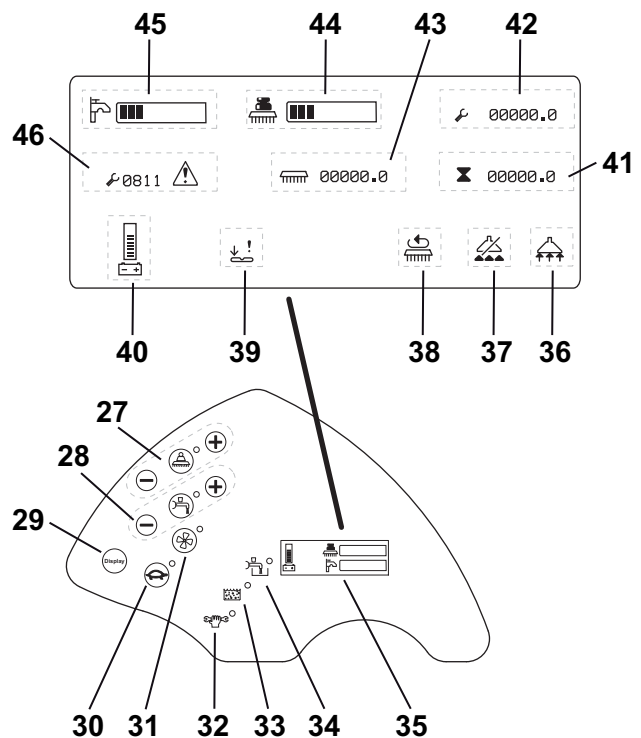
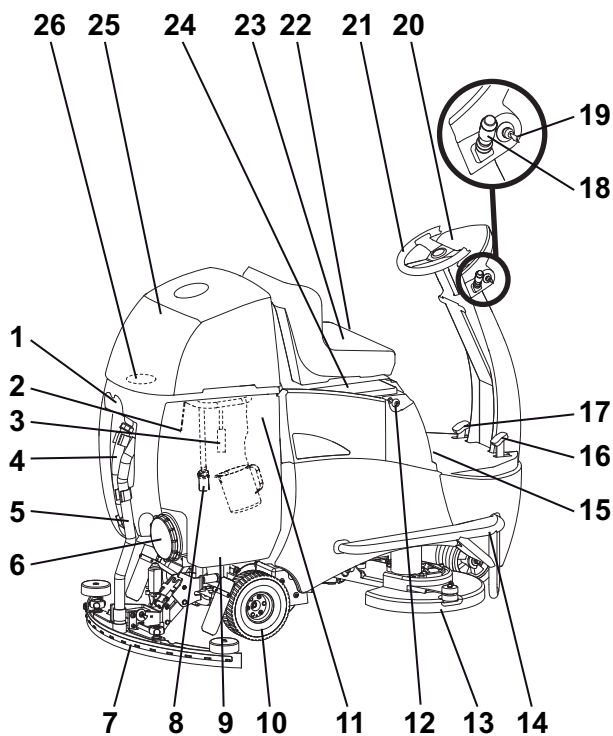

- 1 Držač za mlaznicu/crijevo
- 2 Ispitivač (spremnik za prljavu vodu je pun)
- 3 Opcija: filter za recikliranje
- 4 Crijevo za prljavu vodu
- 5 Usisno crijevo
- 6 Poklopac spremnika
- 7 Usisna mlaznica
- 8 Upojni filter
- 9 Spremnik za prljavu vodu
- 10 Pogonski kotač okrenut prema nazad
- 11 Spremnik za čistu vodu (membranska vrećica) s dozirnom posudom
- 12 Rastavni utikač za bateriju
- 13 Agregat za alat
- 14 Zaštita od udaraca
- 15 Ručna kočnica
- 16 Vozna papučica
- 17 Papučica kočnice
- 18 Poluga za određivanje smjera vožnje, tj. za vožnju unaprijed ili unatrag i truba
- 19 Sklopka s ključem
- 20 Upravljački pult
- 21 Volan
- 22 Naprava za namještanje sjedala vozača
- 23 Sjedalo vozača sa sigurnosnim prekidačem
- 24 Poklopac baterije (glavni osigurač i utikač baterije)
- 25 Poklopac spremnika
- 26 Usisni filter
- 27 Tipka za uključivanje / isključivanje pogona alata i podešavanje pritiska četke (+ / -)
- 28 Tipka za uključivanje / isključivanje dovoda otopine za čišćenje i podešavanje količine (+/-)
- 29 Tipka za zaslon
- 30 Tipka za uključivanje / isključivanje polaganog hoda stroja
- 31 Tipka za uključivanje / isključivanje usisnog agregata
- 32 Indikator održavanja
- 33 Indikator punog spremnika za prljavu vodu
- 34 Indikator nedostatka otopine za čišćenje

- 35 Prikaz na zaslonu pri uključivanju
- 36 Usisni agregat UKLJUČEN
- 37 Usisni agregat ISKLJUČEN (spremnik za prljavu vodu je pun)
- 38 Agregat za alat UKLJUČEN
- 39 Kvar vozne papučice
- 40 Indikator stanja baterije
- 41 Ukupan broj sati
- 42 Broj sati servisa
- 43 Broj pogonskih sati agregata za alat
- 44 Pritisak četke UKLJUČEN/ISKLJUČEN
- 45 Dovođenje otopine za čišćenje UKLJUČENO/ ISKLJUČENO
- 46 Kod greške

Baterije

Dozvoljene baterije

Za rad ovog stroja potrebne su vučne baterije (ne startne baterije ili baterije za uređaje). Preporučuju se čiste vučne baterije. Samo one jamče dugi vijek upotrebe.

Vučne baterije proizvode se kao otvorene (mokre) baterije ili kao baterije koje nije potrebno održavati (VRLA), (Gel i AGM baterije). Stroj se mora odgovarajuće podesiti za svaku konstrukciju i proizvođača.

Svaka baterija nudi različiti vijek upotrebe i različita obilježja snage.

Stroj se programira nakon umetanja baterija odnosno kod promjene tipa baterija i/ili proizvođača i prije stavljanja u pogon.

Kriva postavka može dovesti do preuranjenog prestanka rada baterija.

Sigurnosne mjere za postupanje s baterijama



- Baterije sadrže kiselinu. Tijekom održavanja, umetanja i vađenja mokrih baterija potrebno je nositi zaštitne naočale!



- Ako kiselina dospije u oči ili na kožu, isperite je s puno čiste vode. Nakon toga odmah potražite liječnika. Isperite odjeću vodom!



- Tijekom punjenja baterija nastaje praskavi plin. Obvezno držite podalje od otvorene vatre i užarenih predmeta!



- Zabranjeno pušenje!



- Opasnost od ozljeda kiselinom!



- Pozor! Polovi baterija uvijek su pod naponom, stoga ne odlažite predmete na baterije!



Pažnja:

Pazite na to da baterije uvijek budu čiste i suhe. Ako dođe do curenja kiseline ili vode (mokre baterije), odmah obrišite tekućinu. Pritom nosite zaštitne rukavice.



Pažnja:

Baterije smiju ugrađivati samo ovlašteni Diverseyevi servisi ili stručne osobe, sukladno priključnoj shemi. Greške tijekom ugradnje odnosno priključivanja mogu izazvati teške ozljede, eksplozije i velika oštećenja stroja i okoline.



Pažnja:

Dodatno uvažavajte propise o radu proizvođača baterija.



Pažnja:

Tijekom punjenja baterija treba voditi računa o dovoljnoj ventilaciji.



Pažnja:

Za vrijeme održavanja baterija, one moraju biti odvojene od stroja!

Priključna shema za baterije

Baterije napona 6 V

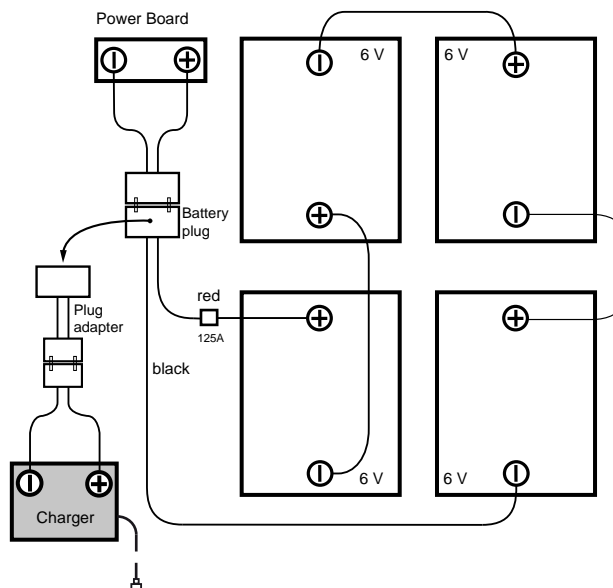

Baterije napona 12 V

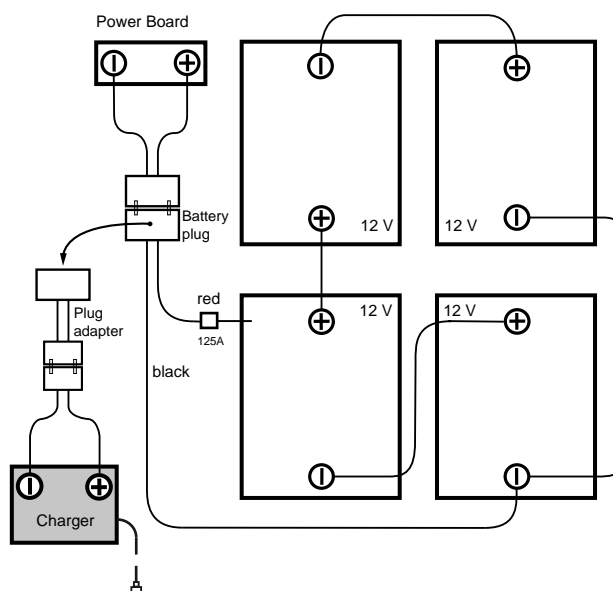

Postupak punjenja pomoću vanjskog punjača baterija

Svaki tip baterija i/ili proizvođač baterija zahtijeva drugačiju karakterističnu liniju punjenja.



Pažnja:

Pogrešna karakteristična linija punjenja ili korištenje neprimjerenog punjača dovest će do preuranjenog prestanka rada ili brzog uništenja baterija.

Opcionalni onboard punjači prilagođeni su veličini baterije i sadrže veći broj krivulja punjenja koje se podešavaju tvornički ili ih podešava TASKI-jev servisni tehničar za preporučene baterije. Ovaj propis također se primjenjuje i na korištenje stacionarnih (vanjskih) punjača baterija.



Pažnja:

Trajne kratkotrajne primjene uz ponovno punjenje nakon svakog korištenja mogu trajno oštetiti baterije. Približna vrijednost: Prije stavljanja na ponovno punjenje, baterija mora biti potrošena najmanje 20% od raspoloživog kapaciteta.



Pažnja:

Da bi postigle svoj maksimalan životni vijek, vučne baterije moraju 2x tjedno proći kroz cjelokupan ciklus punjenja (12-16 sati).



Pažnja:

Prije zaustavljanja stroja na dulje vrijeme, baterije moraju proći cjelokupan ciklus punjenja. Nakon toga se punjač odvaja od stroja odnosno od mreže. Baterije se vremenom prazne. Ovisno o tipu, baterije je nakon 3-6 mjeseci potrebno ponovno napuniti. Prije ponovnog stavljanja u pogon baterije moraju proći cjelokupan ciklus punjenja.

Postupak punjenja

- Povežite vanjski punjač baterija s rastavnim utikačem stroja za bateriju.



Pažnja:

Pazite na to da je utikač ukopčan do kraja kako bi se zajamčio dobar električni kontakt.



Upozorenje:

Za vrijeme postupka punjenja sve su funkcije stroja deaktivirane.

Po završetku postupka punjenja



Pažnja:

Isključite punjač prije rastavljanja veze s baterijama (samo za vanjske punjače baterija).

Odvajanje uključenog punjača može izazvati eksploziju u prostoriji za punjenje baterija.

- Kod (opcionalnih) onboard punjača baterija, pohranite mrežni kabel na za to predviđenom mjestu.
- Pobrinite se za to da kabel za punjenje bude na suhom mjestu i zaštićen od oštećenja.



Pažnja:

Kabeli za punjenje prenose visoke struje. Kod naznaka oštećenja na utikačima, kabelima ili priključku uređaja, punjač baterija ne smije se koristiti

Održavanje i njega otvorenih (mokrih) baterija



Upozorenje:

Briga za baterije koje ne treba održavati ograničena je na pridržavanje ispravnih postupaka punjenja.

Otvorite pretinac za baterije radi održavanja

- Stroj mora biti isključen.

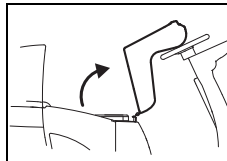

- Oprezno naginjte sjedalo vozača unaprijed dok se ne prisloni na volan.

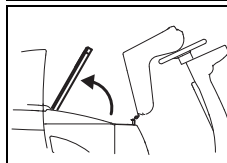

- Otvorite poklopac pretinca baterije.



Upozorenje:

Po završetku održavanja ponovno postavite poklopac pretinca za baterije i naginjanjem vratite sjedalo vozača u početni položaj.

Prije stavljanja u pogon

Ručna kočnica

Mehanizam za zaključavanje

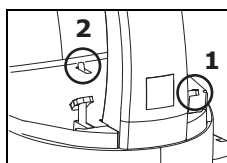

- Prvo pritisnite papučicu kočnice (1) prema dolje, a zatim i ručnu kočnicu (2).

Ako pustite papučicu kočnice, stroj se blokira.

Deblokiranje

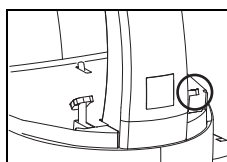

- Pritisnite papučicu kočnice skroz prema dolje.

Stroj je deblokiran.

Podesite sjedalo vozača

- Izvucite ključ i aktivirajte ručnu kočnicu (stranica 149).
- Otpustite mehanizam za zaključavanje s lijeve strane sjedala vozača i pomaknite sjedalo u željeni položaj.
- Pustite mehanizam za zaključavanje kako bi sjedalo vozača ostalo fiksirano u podešenom položaju.

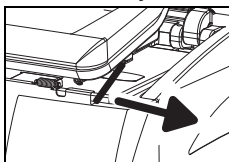

Provjerite mehanizam za zaključavanje sjedala vozača!

- Deblokirajte ručnu kočnicu (Vidi stranicu 149).

Hod pomicanja

Smjer vožnje i brzinu određujete volanom i voznom papučicom. Brzina se kontinuirano regulira.

- Deblokirajte ručnu kočnicu.
- Uključite stroj (sklopka s ključem).

Indikator zatreperi.

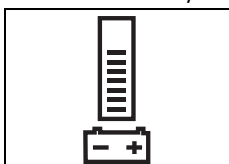

Indikator stanja baterije signalizira Vam pogonsku pripravnost stroja (u slučaju kvara vidi stranicu 156).

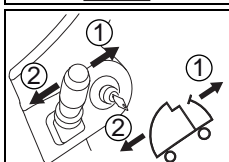

- Pomoću poluge za određivanje smjera vožnje zadajte smjer ([1] unaprijed / [2] unatrag).

- Vozite stroj do ciljanog mjesta i zatim pustite voznu papučicu.

Umetnite alat

Prije umetanja provjerite:

- da četkica nije ispod crvene oznake (pramen čekinja) i da duljina čekinja nije manja od 1 cm.
- je li jastučić istrošen i je li čist.



Pažnja:

Ne koristite četke koje su dosegle svoju granicu istrošenosti. Indikacija istrošenosti je duljina crvenog pramena čekinja. Ne koristite jastučice koji su istrošeni ili prljavi. Koristite isključivo originalne TASKI alate. Neuvažavanje tih pravila može dovesti do manjkavih rezultata čišćenja ili oštećenja obloga.

- Izvucite ključ i aktivirajte ručnu kočnicu.

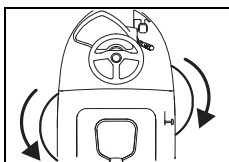

- Podignite alat do spojke.
- Lijevi alat uvrnite u spojku alata u smjeru suprotnom od kazaljke na satu, a desni alat u smjeru kazaljke na satu.

Alat se spaja.

Montirajte usisnu mlaznicu

- Izvucite ključ i aktivirajte ručnu kočnicu.
- Držite mlaznicu objema rukama i smjestite je tako da spojnice držača mlaznice pristaju (1) u izreze mlaznice (2).

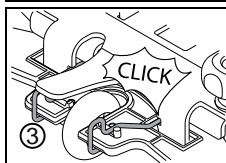
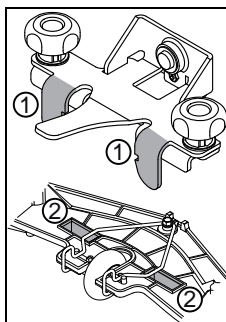

- Gurajte mlaznicu prema gore dok se klizač za zatvaranje (3) zvučno ne uglati

- Nataknite oba usisna crijeva na nastavke mlaznice.

Napunite spremnik za čistu vodu



Pažnja:

Maksimalna dozvoljena temperatura vode 60 °C/140 °F.

Diversey preporučuje korištenje hladne vode budući da vruća voda u kontaktu s tlom odmah poprima temperaturu tla i stoga od nje nema nikakve koristi.

- Izvucite ključ i aktivirajte ručnu kočnicu.
- Preklopite sjedalo vozača prema naprijed i otvorite poklopac spremnika.
- Izvadite dozirnu posudu iz spremnika za čistu vodu (Flex spremnik).

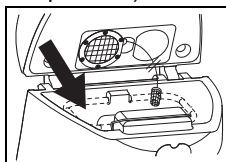

- Ulijte vodu u spremnik za čistu vodu (Flex spremnik).

Oznaka Vam pokazuje maksimalnu dozvoljenu visinu punjenja.

Doziranje



Pažnja:

Kod rukovanja kemijskim proizvodima obvezno je nošenje rukavica, zaštitnih naočala i odgovarajuće (zaštitne) radne odjeće!



Upozorenje:

Koristite samo kemijske proizvode koje je preporučio Diversey i obvezno uvažavajte informacije o proizvodu.



Pažnja:

Korištenje neprikladnih proizvoda (npr. proizvoda koji sadrže klor ili kiselinu) može oštetiti ili uništiti stroj.

Primjeri doziranja:

Podaci na pakiranju proizvoda		Zapremina spremnika	Količina proizvoda po punjenju spremnika
0,5 %	50 ml na 10 l vode	92 l	0,46 l
1 %	100 ml na 10 l vode	92 l	0,92 l
2 %	200 ml na 10 l vode	92 l	1,84 l
3 %	300 ml na 10 l vode	92 l	2,76 l

- Ulijte prikladan proizvod u dozirnu posudu i izlijte njezin sadržaj u spremnik za čistu vodu. (Flex spremnik). Ponavljajte postupak sve dok ne postignete željenu dozu.
- Po završetku doziranja dozirna posuda ostaje u Flex spremniku.



Upozorenje:

TASKI nudi i opciju automatskog doziranja. Ona se može i naknadno montirati. Molimo da se obratite svojem servisnom savjetniku

Postupak prije čišćenja



Pažnja:

Uklonite sve predmete (drvene i metalne dijelove itd.) s površine za čišćenje. *Rotacijski alati mogu zbaciti predmete i pritom mogu nastati ozljede osoba i oštećenja predmeta u okolini.*

Početak rada



Pažnja:

Za vrijeme rada s ovim strojem uvijek nosite obuću s protukliznim potplatom i prikladnu radnu odjeću!



Upozorenje:

Kako bi se zajamčilo sigurno upravljanje strojem, tijekom pogona stroja uvijek držite obje ruke na volanu.



Pažnja:

Prije početka čišćenja u slobodnom prostoru probno pokrenite stroj kako biste se upoznali s načinom rada stroja!

- Sjednite na sjedalo vozača.
- Uključite stroj (sklopka s ključem).
Indikator kratko zatreperi.
- Deblokirajte ručnu kočnicu.

Ručno pokrenite program



Upozorenje:

Posljednji korišteni program čišćenja ostaje spremljen.

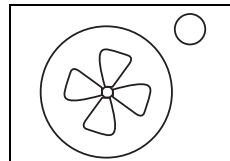

- Pritisnite tipku za uključivanje/isključivanje usisnog agregata.
Indikator zatreperi, pokreće se motor usisivača, a usisna mlaznica se automatski spušta u položaj za rad.

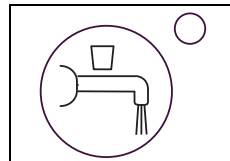

- Pritisnite tipku za uključivanje/isključivanje dovoda otopine za čišćenje.
Indikator zatreperi.
Dovod otopine za čišćenje pokreće se kad se alati počnu rotirati.

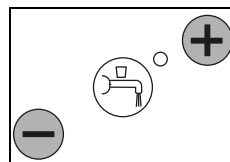

- Odaberite željeni stupanj doziranja pritiskom na tipke +/-, od stupnja 1. – 7.



Upozorenje:

Iz ekoloških bi razloga trebalo utvrditi najniži stupanj koji je dovoljan za dobar rezultat čišćenja.

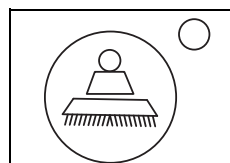

- Pritisnite tipku za uključivanje/isključivanje pogona alata.
Indikator zatreperi, agregat za alat se spušta.

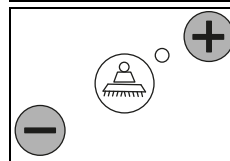

- Odaberite željeni pritiski tlak alata pritiskom na tipke +/-, od stupnja 1. – 4.



Upozorenje:

Utvrđite i odaberite uvijek najniži stupanj koji je dovoljan za dobar rezultat čišćenja. Na taj način optimizirate potrošnju električne energije i čuvate stroj.

Početak postupka čišćenja

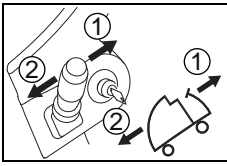

- Pomoću poluge za određivanje smjera vožnje zadajte smjer ([1] unaprijed / [2] unatrag).

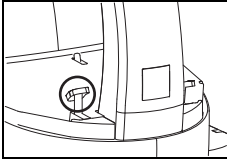

- Kada je stroj uključen i rukovatelj sjedi na sjedalu vozača, stroj se pokreće pritiskom na voznu papučicu. Ako je ta funkcija odabrana, pokreće se agregat za alat i otvara dovod otopine za čišćenje.
Brzinom vožnje se upravlja preko položaja vozne papučice.



Pažnja:

Kod rada na teže dostupnim ili uskim područjima treba pritisnuti tipku za uključivanje/isključivanje polagane vožnje. (Indikator svijetli) Tako se smanjuje maksimalna brzina rada i umanjuje opasnost od nezgoda.

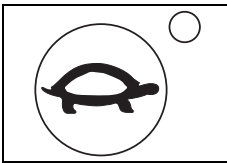

- Kod ponovnog pritiska na tipku, ograničenje se ukida, a indikator se gasi.

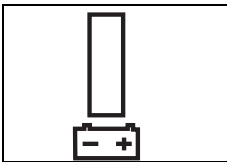

- Ako na indikatoru stanja baterije ne zabljesnu stupci, odvezite stroj za ribanje i usisavanje do punjača baterije.

Kapacitet baterije - kraj pogonske pripravnosti



Upozorenje:

Indikator stanja baterije daje informaciju o raspoloživom trajanju rada.

Ako na indikatoru stanja baterije ne zabljesnu stupci:

- nakon 10 minuta agregat za alat i usisna mlaznica podižu se s poda.
- nakon 10 sekundi isključuje se usisni agregat.
- imate još 10 minuta vremena da odvezete stroj do punjača baterije prije nego se isključi.

Pogon u načinu recikliranja (opcija)



Pažnja:

Sustav za recikliranje nije dozvoljen na mjestima na kojima su postavljeni visoki zahtjevi za higijenu (npr. bolnice, pogoni za živežne namirnice, kuhinje itd.).
Pogon u načinu recikliranja preporučuje se samo pri blagom do srednjem onečišćenju.

- Izvucite ključ i aktivirajte ručnu kočnicu.
- Preklopite sjedalo vozača prema naprijed i otvorite poklopac spremnika.
- Izvadite filter za recikliranje iz spremnika za čistu vodu (Flex spremnik).
- Postavite filter za recikliranje u spremnik za prljavu vodu.



Pažnja:

Maksimalna dozvoljena temperatura vode 60 °C/140 °F.

Metoda čišćenja

Direktna metoda rada:

Ribanje i usisavanje u jednoj fazi rada.

Indirektna metoda rada:

Priprema otopine za čišćenje, ribanje i usisavanje u više faza rada.



Upozorenje:

U određenim slučajevima, specijalna kombinacija podne obloge/onečišćenja i proizvoda za čišćenje može imati negativan utjecaj na rukovanje strojem. Pomoću opcionalnih kotača moguće je poboljšati vučnu izvedbu stroja na podu. Molimo da se obratite svojem TASKI-jevom savjetniku za klijente.

Dolijevanje otopine za čišćenje



Pažnja:

Rad bez otopine za čišćenje može prouzročiti oštećenje podnih obloga.

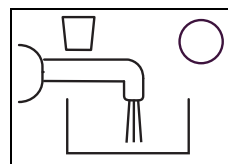

- Signalni ton oglašava se kad zatreperi indikator nedostatka otopine za čišćenje.

- Isključite stroj (sklopka s ključem) i aktivirajte ručnu kočnicu.
- Napunite spremnik za čistu vodu (Flex spremnik) vodom, vidi stranicu 150.



Upozorenje:

Kad je spremnik za čistu vodu (Flex spremnik) napunjen, indikator nedostatka otopine za čišćenje svijetli i dalje.

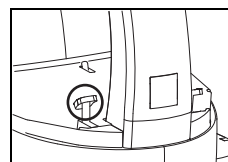

- Otprilike 5 sekundi nakon aktivacije vozne papučice, indikator nedostatka otopine za čišćenje vraća se na početnu postavku.

Ispraznite prljavu vodu iz spremnika

Indikator punog spremnika za prljavu vodu:

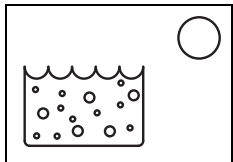

- Kada zatreperi indikator spremnika za prljavu vodu, program čišćenja se prekida, usisna mlaznica se podiže, a usisni agregat isključuje.

- Ispraznite spremnik za prljavu vodu, vidi stranicu 153.

Upozorenje:



Ako se u spremniku stvara pjena, zatreperi i indikator spremnika za prljavu vodu.

Završetak rada

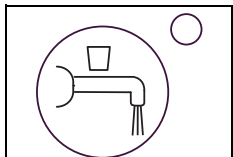

- Pritisnite tipku za uključivanje/isključivanje dovoda otopine za čišćenje

Dovod otopine za čišćenje se zaustavlja.

- Vozite još nekoliko metara, kako bi se alati nakratko dalje okretali, tako ćete izbjeći „naknadno kapanje“.

Osobito važno kod TASKI kontaktnih jastučića!

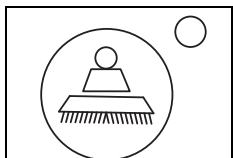

- Pritisnite tipku za uključivanje/isključivanje pogona alata.

Agregat za alat zaustavlja se i podiže.

- Vozite još nekoliko metara da biste usisali preostalu prljavu vodu.

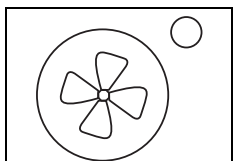

- Pritisnite tipku za uključivanje/isključivanje usisnog agregata.

*Usisna mlaznica automatski se podiže.
Usisni motor radi još cca. 10 sekundi.*

Odstranite i očistite usisnu mlaznicu

- Izvucite ključ i aktivirajte ručnu kočnicu.
- Skinite oba usisna crijeva s nastavaka mlaznice.

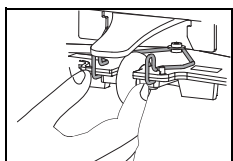

- Pritisnite klizalice za zatvaranje. Na taj način oslobađate usisnu mlaznicu, tako da je možete izvaditi iz držača mlaznice.

- Očistite usisnu mlaznicu pomoću četkice pod mlazom tekuće vode.
- Objesite usisnu mlaznicu na držač za mlaznicu/crijevo.

Upozorenje:



Samo uz očišćene i neoštećene lamele može se postići optimalan rezultat usisavanja!

Ispraznite i očistite spremnik za prljavu i spremnik za čistu vodu (Flex spremnik)

Upozorenje:



Prljavu vodu ili otopinu za čišćenje potrebno je zbrinuti sukladno nacionalnim propisima.

Upozorenje:



Za vrijeme pražnjenja spremnika za prljavu vodu poštujujte propise o osobnoj zaštitnoj opremi prema uputama proizvođača sredstva za čišćenje.

- Izvucite ključ i aktivirajte ručnu kočnicu.

Postupite na sljedeći način:

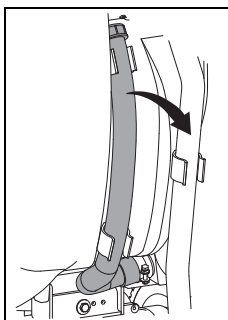

- Izvadite crijevo za pražnjenje prljave vode iz držača.
- Držite crijevo na visini ruba spremnika, s otvorom prema gore. Otvorite crveni poklopac, polako spustite kraj crijeva do izljevno otvora i ispraznite spremnik za prljavu vodu.

- Podignite spremnik za čistu vodu (Flex spremnik), postavite ga na najnižoj točki u spremnik s prljavom vodom i ispraznite ga.
- Izvadite prazan spremnik za čistu vodu (Flex spremnik) iz spremnika za prljavu vodu i temeljito ga isperite čistom vodom.
- Temeljito isperite spremnik za prljavu vodu čistom vodom.

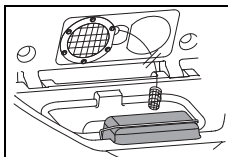

- Izvadite (žuti) filter za grubu prljavštinu, ispraznite ga i temeljito isperite pod mlazom tekuće vode.

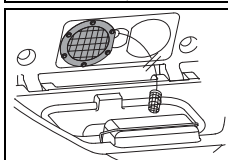

- Uklonite usisni filter (žuti), obrišite prljavštinu krpom ili je odstranite mekom četkicom.

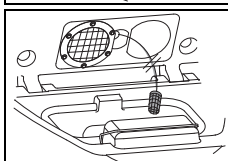

- Izvadite upojni filter (žuti), obrišite prljavštinu krpom ili je odstranite mekom četkicom.

Pažnja:



Začepljeni usisni filter može pogoršati usisni učinak.

Začepljeni upojni filter može smanjiti količinu otopine za čišćenje.

- Ponovno montirajte (žutu) košaru za grubu prljavštinu, spremnik za čistu vodu (Flex spremnik), usisni i upojni filter.
- Ponovno položite crijevo za pražnjenje na držač.

Pumpa za prljavu vodu (opcionally)

- Stroj mora biti uključen.

Pražnjenje u visokim položajima:

- Uvedite crijevo za pražnjenje u odvod ili kabao.
- Pritisnite tipku na pumpi za prljavu vodu.

Upozorenje:



Pražnjenje se odvija samo do uzlazne cijevi u spremniku za prljavu vodu.

Odstranite alat i očistite ga

Upozorenje:



Očistite alat nakon svakog završetka radova na čišćenju.

- Stroj mora biti isključen.
- Izvucite ključ i aktivirajte ručnu kočnicu.
- Lagano podignite alat.

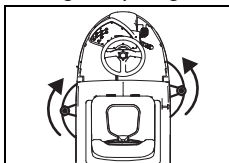

- Lijevi alat odvrnite iz spojke alata u smjeru suprotnom od kazaljke na satu, a desni alat u smjeru kazaljke na satu.

- Očistite alate pod mlazom tekuće vode.

Čišćenje stroja



Pažnja:

Nikada ne čistite stroj visokotlačnim peračem ili vodenim mlazom.

Voda koja prodre u stroj može dovesti do znatnih oštećenja mehaničkih ili električnih dijelova.

- Prebrišite stroj vlažnom krpom.

Skladištenje / parkiranje stroja (izvan pogona)

Upozorenje:



Isključite stroj i izvadite ključ za paljenje.

Upozorenje:



Stroj se skladišti s podignutom usisnom mlaznicom, podignutim alatom i otvorenim poklopcem spremnika. Na taj se način spremnik može osušiti.

Tako sprječavamo razvoj gljivica plijesni i neugodnih mirisa.

Pažnja:



Nikada ne skladištite stroj s ispražnjenim baterijama. Time se baterije nepovratno oštećuju.

Servis, održavanje i njega

Održavanje stroja preduvjet je za njegovo besprijekorno funkcioniranje i dug životni vijek.



Pažnja:

Smiju se koristiti samo TASKI originalni dijelovi, inače korisnik gubi sva prava po garanciji i jamstvu!

Objašnjenje znakova:

◇ = na kraju svakog čišćenja, ◇◇ = svaki tjedan, ◇◇◇ = svaki mjesec, ⊗ = lampica servisnog intervala

Aktivnost	◇	◇◇	◇◇◇	⊗	Stranica
Punjenje baterija	•				149
Dolijevanje destilirane vode. (moke baterije). Pridržavajte se uputa proizvođača baterija u servisnoj knjižici!		•			149
Pražnjenje i čišćenje spremnika za prljavu i za čistu vodu	•				153
Čišćenje filtra za recikliranje (opcija)	•				
Provjera upojnog i usisnog filtra na onečišćenja / čišćenje upojnog i usisnog filtra	•				
Čišćenje svih žuto označenih dijelova	•				
Čišćenje alata	•				154
Čišćenje usisne mlaznice, provjera lamela na istrošenost i po potrebi zamjena lamela	•				153
Čišćenje stroja vlažnom krpom	•				154
Čišćenje sonde (spremnik za prljavu vodu je pun) i provjera funkcionalnosti	•				
Čišćenje brtve na poklopcu spremnika, provjera brtve na pukotine i po potrebi zamjena	•				
Program održavanja / servisiranja koje provodi Diverseyjev servisni tehničar				•	

Servisni interval

Strojevi TASKI visokokvalitetni su strojevi, koje su radi Vaše sigurnosti tvornički ispitali ovlaštenu kontrolori. Nakon duljeg korištenja, električni i mehanički elementi podliježu trošenju i starenju.



- Radi očuvanja radne sigurnosti i pogonske pripravnosti, servis je potrebno provesti kada zasvijetli indikator održavanja (tvornička postavka 650 radnih sati) ili barem jednom godišnje.

Servisni centar

Kada nas kontaktirate zbog smetnji u radu ili neke narudžbe, uvijek nam navedite oznaku tipa i broj stroja.

Te ćete podatke pronaći na označnoj pločici svog stroja. Na posljednjoj stranici ovih uputa za upotrebu pronaći ćete adresu Vama najbližeg TASKI-jevog servisnog partnera.

Zamjena lamela

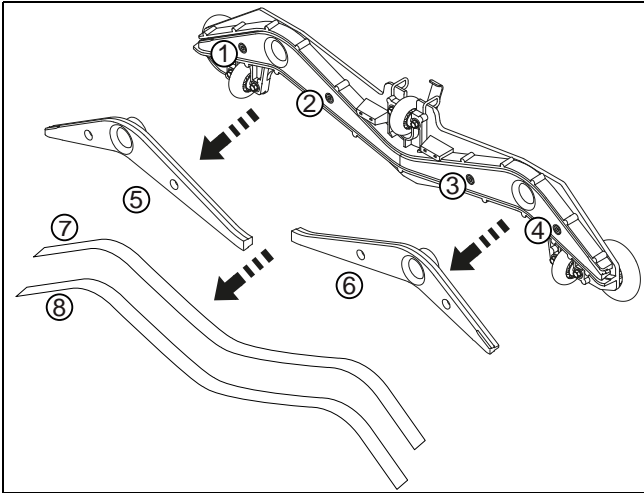

- Odvrnite četiri imbus vijka (1, 2, 3, 4).
- Odvojite tijelo mlaznice od jezgre mlaznice (5, 6).
- Skinite lamele (7, 8).
- Očistite tijelo mlaznice i obje jezgre mlaznica pod tekućom vodom.
- Montirajte „preokrenute“ ili nove lamele na jezgru mlaznice.
- Ponovno vratite jezgru mlaznice u tijelo mlaznice.
- Ponovno zavrnite četiri imbus vijka.

Kvarovi

Kvar	Mogući uzrok	Otklanjanje kvara	Stranica
Neispravan stroj nije moguće uključiti	Stroj isključen	• Okrenite ključ	147
	Pritisnuta sklopka za slučaj opasnosti	• Povežite utikač baterije sa strojem	147
	Glavni osigurač neispravan	• Prekontrolirajte/zamijenite osigurač • Kontaktirajte servisnog partnera	
	Kod greške na zaslonu	• Kontaktirajte servisnog partnera	
	Aktiviran mehanizam za imobilizaciju ili postoji greška u upravljačkom sustavu	• Sjednite na sjedalo vozača	
	Vozna papučica pritisnuta kod uključivanja	• Otpustite voznu papučicu i opet uključite stroj	
	Ručna kočnica je blokirana	• Deblokirajte ručnu kočnicu	149
	Baterije su ispražnjene ili neispravne, punjač baterija je neispravan	• Napunite bateriju • Kontaktirajte servisnog partnera	149
	Baterije neispravne	• Kontaktirajte servisnog partnera	
Agregat za alat ili usisni agregat se ne može isključiti	Greška u sustavu elektronike ili na upravljačkoj ploči	• Prekinite rad stroja pomoću rastavnog utikača za bateriju • Kontaktirajte servisnog partnera	
Četka se ne okreće	Pogon četke isključen	• Pritisnite tipku Četka	149
	Glavni osigurač neispravan	• Zamijenite osigurač	
	Motor se okreće, alat se ne okreće	• Puknuće na pogonskom remenu • Kontaktirajte servisnog partnera	
Loš usisni učinak Pod ostaje mokar Priljava voda se ne usisava	Usisni agregat nije uključen	• Pritisnite tipku Usisni agregat	147
	Usisno crijevo nije nataknuto	• Nataknite usisno crijevo	150
	Usisna mlaznica nije na podu	• Provjerite funkciju ovjesa za usisne mlaznice	150
	Istrošene lamele	• Zamijenite lamelu	155
	Začepljeno crijevo ili mlaznica (npr. komadići drva, ostaci tkanina)	• Uklonite strana tijela	
	Začepljen usisni filter	• Uklonite strana tijela	147
	Indikator usisnog agregata svijetli, ali usisivač ne radi	• Prekontrolirajte osigurač, po potrebi ga zamijenite • Ako je osigurač u redu, kontaktirajte servisnog partnera	150
Usisni agregat se isključuje	Spremnik za prljavu vodu je pun	• Ispraznite spremnik za prljavu vodu • Prekontrolirajte nadzor stanja baterije • Prekontrolirajte osigurače	153
	Spremnik za prljavu vodu je uprljan	• Prekontrolirajte ga i po potrebi očistite.	153

Kvar	Mogući uzrok	Otklanjanje kvara	Stranica
Nedovoljno istjecanje otopine za čišćenje	Spremnik s otopinom za čišćenje je prazan	• Prekontrolirajte spremnik s otopinom za čišćenje	152
	Postavljena premala doza otopine za čišćenje	• Podesite količinu otopine za čišćenje pomoću tipke +/-.	147
	Isključena tipka za otopinu za čišćenje	• Pritisnite tipku za otopinu za čišćenje	147
	Upojni filtar	• Čišćenje	

Tehničke informacije

Stroj	2500	
Radna širina	70	cm
Širina usisne mlaznice	95	cm
Mjere (d x š x v)	169 x 78 x 137	cm
Težina stroja u pogonskoj pripravnosti najviše	560	kg
Nazivni napon	24 V	DC
Nominalna snaga	2000	W
Nominalni kapacitet spremnika za čistu vodu +/- 5 %	92	l

Utvrđene vrijednosti sukladno standardu IEC 60335-2-72		
Težina stroja s baterijama (transportna težina)	468	kg
Razina zvučnog tlaka LpA	67	dB(A)
Faktor nesigurnosti KpA	2,5	dB(A)
Ukupna vrijednost vibracija	<2,5	m/s ²
Faktor nesigurnosti K	0,25	m/s ²
Zaštita od prskanja vodom	IPX3	
Klasa zaštite	III	

Pribor

br.	Artikl	
8501120	Tanjur 35 cm	2x
8501080	Četka za ribanje, najlon 35 cm	2x
8501060	Četka za ribanje za isprani beton 35 cm	2x
8502750	Četka za ribanje, abrazivna 35 cm	2x
8502830	Crijevo za punjenje s univerzalnim priključkom za vodu	x
7508029	Pumpa za pražnjenje	x
	Različiti jastučići (poliesterski, smeđi, plavi, crveni i kontaktni jastučići)	x

Kodovi grešaka

Kodovi grešaka se prikazuju na zaslonu.



Upozorenje:

Kod pojave svakog koda greške isključite stroj i ponovno ga uključite. Isključivanjem i uključivanjem može se otkloniti eventualno krivo prikazana greška.

Transport



Pažnja:

Ovaj stroj smije se podizati samo pomoćnim sredstvima (npr. podizno postolje, rampa itd.)!



Upozorenje:

Transportirajte stroj u uspravnom položaju.



Upozorenje:

Pazite na to da stroj u transportnom vozilu bude čvrsto svezan i osiguran.

Zbrinjavanje



Upozorenje:

Stroj i opremu, nakon što ih izdvojite, treba stručno zbrinuti u skladu s nacionalnim propisima. Vaš servisni partner iz Diverseyja pritom Vam, po dogovoru, može pomoći.

Baterije



Pažnja:

Prije nego što ih stručno zbrinete, baterije je potrebno izvaditi iz stroja.

Istrošene baterije potrebno je ekološki zbrinuti u skladu s EU smjernicom 2006/66/EZ ili određenim nacionalnim propisima.

Eredeti használati útmutató

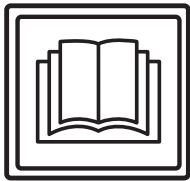

VIGYÁZAT!

Az első használatba vétel előtt feltétlenül olvassa el a használati útmutatót és a biztonsági előírásokat.

A használati útmutatót gondosan őrizze meg, és tartsa elérhető helyen, hogy bár-mikor elő tudja venni.

Jelmagyarázat



Vigyázat:

Olyan fontos adatokat tartalmaz, amelyek be nem tartása miatt személyek kerülhetnek veszélybe, és/vagy jelentős anyagi kár keletkezhet!



Figyelem:

Olyan fontos információkat tartalmaz, amelyek be nem tartása üzemzavarokat és anyagi károkat okozhat.



Megjegyzés:

A gazdaságos használatra vonatkozó fontos adatokat tartalmaz, amelyek be nem tartása üzemzavarokat okozhat!

Olyan műveleteket jelöl, amelyeket egymás után kell elvégezni.

Tartalomjegyzék

Biztonsági utasítások	159
Tisztítószer	161
Kibővített dokumentumok	161
Szerkezeti áttekintés	162
Akkumulátorok	163
Üzembe helyezés előtt	164
A munka megkezdése	166
A munka befejezése	168
Szerviz, karbantartás és ápolás	169
Üzemzavarok	171
Műszaki adatok	172
Tartozékok	172
Hibakódok	173
Szállítás	173
Ártalmatlanítás	173

Rendeltetésszerű használat

A gépek kisipari használatra készültek (pl. hotelekbe, iskolákba, kórházakba, gyárakba, bevásárlóközpontokba, sportszarnokokba és hasonlóknak). Az ebben a kezelési útmutatóban foglaltak szigorú betartása mellett ezek a gépek kemény padlóburkolatok nedves tisztítására szolgálnak. A gépeket kizárólag beltéri használatra tervezték.



Figyelem:

A gépet tilos polírozásra, olajozásra, viasz felvitelére, szőnyegtisztításra vagy porszívásra használni. Ezzel a géppel parketta és laminált padlók nedvestisztítása saját felelősségre végezhető.



Vigyázat:

Ha a Diversey által nem engedélyezett módosításokat hajt végre a gépen, akkor az a biztonsági jelek és a CE-megfelelőség megszűnését vonja maga után. A gép nem rendeltetésszerű használata személyi sérülést, a gép és a munkakörnyezet rongálódását okozhatja. Az ilyen esetekben érvényét veszti a garancia és az esetleges szavatossági igények.

Biztonsági utasítások

A TASKI gépek tervezésükben és felépítésükben megfelelnek az EK-irányelvek vonatkozó alapvető biztonsági és egészségügyi követelményeinek, így CE-jelöléssel vannak ellátva.



Vigyázat:

A gépet csak olyan személyek használhatják, akiket kellően betanítottak annak használatára, vagy akik igazolták, hogy képesek a gépet kezelni, és kifejezetten őket bízták meg a használattal.



Vigyázat:

A gépet nem használhatják korlátozott fizikai, érzékelési és mentális képességű személyek, sem pedig gyerekek, továbbá olyan személyek, akik ehhez nem rendelkeznek megfelelő tapasztalattal és tudással.

Ügyeljen arra, hogy a gyermekek ne játszanak a géppel.



Vigyázat:

A gépet nem szabad olyan helyiségekben használni, amelyekben robbanásveszélyes és gyúlékony anyagokat (pl. benzint, oldószert, fűtőolajat, porokat stb.) tárolnak vagy dolgoznak fel.

Az elektromos vagy mechanikus komponensek begyűjthetik ezeket az anyagokat.

**Vigyázat:**

A gépet nem szabad mérgező, egészségre káros, maró hatású vagy ingerlő anyagok (pl. veszélyes porok stb.) felszívására használni. A szűrőrendszer az ilyen típusú anyagokat nem fogja fel kellőképpen.

Nem lehet kizárni a felhasználó vagy harmadik személyek egészségének lehetséges károsodását.

**Vigyázat:**

Munka közben ügyeljen a helyi adottságokra, valamint harmadik személyekre és gyermekekre! Különösen a nem belátható helyek közelében, mint pl. ajtók vagy kanyarok előtt, csökkenteni kell a sebességet.

**Vigyázat:**

Ezzel a géppel nem szabad személyeket és tárgyakat szállítani.

**Vigyázat:**

Amennyiben hibás működés, defekt lép fel, valamint ütközés vagy leesés után a gépet az újbóli üzembe helyezés előtt egy feljogosított szakembernek kell ellenőriznie. Ugyanez érvényes, ha a gépet a szabadban hagyták, vízbe merült, ill. nedvességnek volt kitéve.

**Vigyázat:**

Amennyiben a biztonsággal kapcsolatos alkatrészek megsérülnek, pl. szerszám-burkolat, hálózati kábel vagy olyan burkolatok, amelyek az áramot vezető részekhez engednek hozzáférést, akkor a gép üzemeltetését azonnal meg kell szakítani.

**Vigyázat:**

A gépet ne helyezze lejtős területekre, és ne parkoltassa vagy tárolja ilyen helyeken.

**Vigyázat:**

A gépet tilos elektromágneses helyiségekben (elektroszomg) használni.

**Vigyázat:**

A gépet tilos >13% lejtésű területeken használni. A lejtős területeken lassú menetben, "turtle-mode"-ban mozgassa a gépet, hogy biztonságosan meg tudja azt állítani.

A lejtős területekre való éles bekanyarodás csökkentheti a gép stabilitását, éppen ezért ez tilos. Az ilyen manőverek balesetveszélyesek.

**Figyelem:**

Óvja a gépet az illetéktelen használattól. Éppen ezért mindig húzza ki a kulcsot, mielőtt eltávolodna a géptől; vagy pedig tegye el a gépet valamilyen zárható helyre.

**Figyelem:**

A gépet csak száraz, porszegény környezetben, +10 és +35 fok közötti hőmérsékleten szabad működtetni és tárolni.

**Figyelem:**

A gép mechanikus vagy elektromos alkatrészein csak olyan feljogosított szakemberek végezhetnek javítási munkákat, akik minden releváns biztonsági előírást ismernek.

**Figyelem:**

Kizárólag olyan szerszámokat (kefék, lehúzó és hasonló) szabad használni, amelyek a jelen használati útmutatóban a tartozékok alatt fel vannak sorolva, vagy amelyeket a TASKI tanácsadója javasolt. Más szerszámok hátrányosan befolyásolhatják a gép biztonságát és működését.

**Figyelem:**

A nemzeti személyvédelmi és balesetvédelmi előírásokat, valamint a gyártó tisztítószer használatára vonatkozó utasításait konzekvensen figyelembe kell venni.

**Figyelem:**

Azonnal kapcsolja ki a szívóegységet, ha a gépből hab vagy folyadék távozik!

**Figyelem:**

A gépet kizárólag megfelelő akkumulátorokkal és bevizsgált akkumulátortöltő készülékekkel szabad üzemeltetni.

**Figyelem:**

A TASKI gépeket úgy tervezték, hogy a tudomány jelenlegi állása szerint a fellépő zajkibocsátás és vibráció egészségkárosító hatása kizárható.

Lásd a Műszaki adatokat a(z) 172. oldalon.

Tisztítószer



Megjegyzés:

A TASKI gépeket úgy tervezték, hogy a TASKI tisztítószerekkel optimális tisztítási eredményt érnek el.

Más tisztítószer használata üzemzavarokat és károkat okozhat a gépben vagy a munkakörnyezetben.

Ezért javasoljuk, hogy kizárólag a TASKI tisztítószereit használja.

A nem megfelelő tisztítószer használata miatt fellépő zavarokra a garancia nem vonatkozik.

Kérjük, pontosabb információk érdekében vegye fel a kapcsolatot az egyik TASKI szervizpartnerünkkel.

Kibővített dokumentumok



Megjegyzés:

A géphez tartozó kapcsolási rajzot a pótkatrész-listában találja.

További információkért lépjen kapcsolatba az ügyfélszolgálattal.

Szerkezeti áttekintés

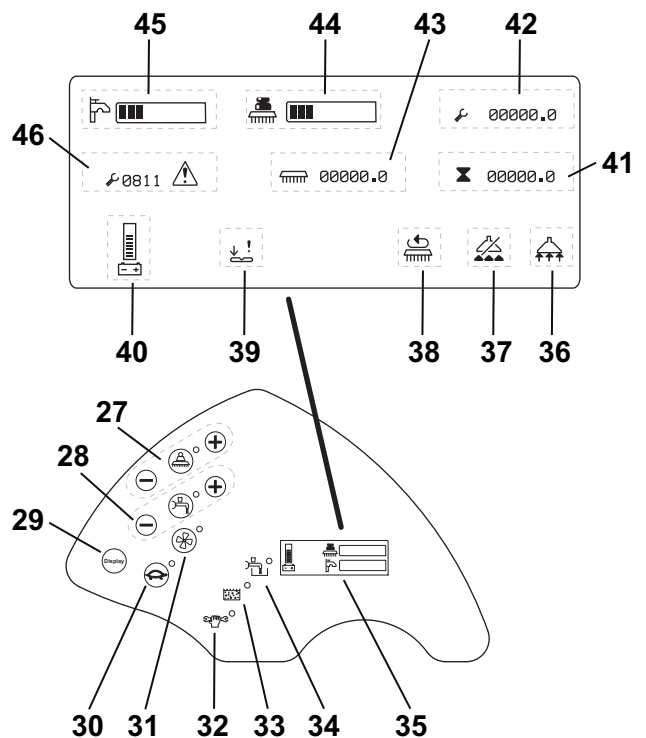
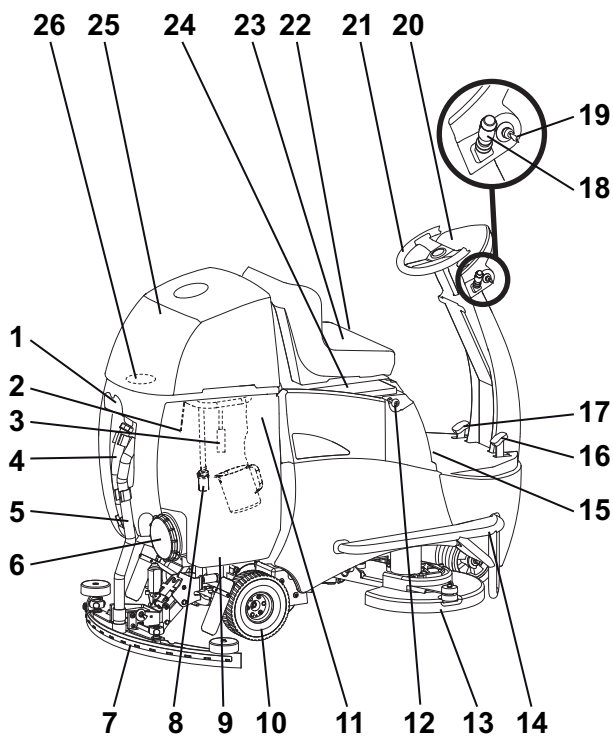

- 1 Fúvóka-/tömlőtartó
- 2 Szonda (gyűjtőtartály tele kijelző)
- 3 Opcionális: Recikláló szűrő
- 4 Szennyvíztömlő
- 5 Szívócső
- 6 Tartályfedél
- 7 Vízlehúzó gumi
- 8 Szívószűrő
- 9 Gyűjtőtartály
- 10 Kormánykerék, hátsó irányítású
- 11 Frissvíz-tartály (membránzsák) adagolókupakkal
- 12 Akkumulátor leválasztó csatlakozó
- 13 Szerszámgység
- 14 Védőprofil
- 15 Rögzítőfék
- 16 Gázpedál
- 17 Fékpedál
- 18 Menetirány-állító kar előre- és hátramenethez, kürt
- 19 Kulcsos kapcsoló
- 20 Kezelőpult
- 21 Kormánykerék
- 22 Vezetőülés-állítás
- 23 Biztonsági kapcsolóval ellátott vezetőülés
- 24 Akkumulátorfedél (fő biztosíték és akkumulátor-csatlakozó)
- 25 Tartályfedél
- 26 Szívóegység szűrője
- 27 Kefemeghajtás gomb (BE / KI), Kefenyomás (+ / -)
- 28 Tisztítóoldat-ellátás gombok (BE / KI), mennyiség (+ / -)
- 29 Kijelzőgomb
- 30 Lassú járat gomb (BE / KI)
- 31 Szívóegység gombja (BE / KI)
- 32 Szervízjelző
- 33 Gyűjtőtartály tele kijelző
- 34 „Tisztítóoldat elfogyott” kijelző
- 35 Bekapcsolást jelző kijelző
- 36 Szívóegység BE
- 37 Szívóegység KI (gyűjtőtartály tele)
- 38 Szerszámgység BE

- 39 Üzemzavar menetpedál
- 40 Akkumulátorkijelző
- 41 Óraszám teljes
- 42 Óraszám szervíz
- 43 Óraszám szerszámgység
- 44 Kefenyomás (BE / KI)
- 45 Tisztítóoldat (BE / KI)
- 46 Hibakód

Akkumulátorok

Engedélyezett akkumulátorok

A gép üzemeltetéséhez meghajtó akkumulátorok szükségesek (nem indító- vagy készülékakkumulátorok). Csak meghajtó akkumulátorokat javasolunk. Csupán ezek garantálnak hosszú használati időt.

A meghajtó akkumulátorokat nyitott rendszerű (savas) akkumulátorként vagy karbantartást nem igénylő (VRLA-) akkumulátorként gyártják. (Gél és AGM). A gépet minden típushoz és gyártóhoz be kell állítani.

Minden akkumulátor eltérő használati időt nyújt, és eltérő teljesítményjellemzőkkel rendelkezik.

A gépet az akkumulátorok beszerelése után, ill. akkumulátortípus és/vagy -gyártó váltásakor, valamint az üzembe helyezés előtt be kell programozni.

A hibás beállítás az akkumulátorok korai meghibásodását eredményezheti.

Az akkumulátorok kezelésére vonatkozó biztonsági intézkedések



- Az akkumulátorok savakat tartalmaznak. Karbantartáskor, a savas akkumulátorok be- és kiszerezésénél védőszemüveget kell viselni!



- A szembe vagy a bőrre freccsenő savat bő tiszta vízzel kell ki-, ill. lemosni. Majd haladéktalanul orvoshoz kell fordulni.



- Az akkumulátorok töltésekor durranógáz keletkezik. A nyílt lángot vagy izzó tárgyakat mindenképpen távol kell tartani!



- Tilos a dohányzás!



- Marás veszélye!



- Figyelem! Az akkumulátorok pólusai mindig feszültség alatt állnak, ezért tilos mindenféle tárgyat az akkumulátorokra helyezni!

Figyelem:

Az akkumulátorokat tisztán és szárazon kell tartani. A kifolyt savat vagy vizet (savas akkumulátorok) azonnal fel kell törölni. Közben viseljen védőkesztyűt.

Figyelem:

Az akkumulátorokat csak a Diversey hivatalos ügyfélszolgálati vagy szakemberei szerelhetik be, és a csatlakoztatási séma szerint telepíthetik. A beszerelésnél, ill. csatlakoztatásnál fellépő hibák súlyos sérüléseket, robbanást és jelentős károkat okozhatnak a gépben és a környezetben.



Figyelem:

Kiegészítőleg vegye figyelembe az akkumulátor gyártójának üzemeltetési előírásait is.



Figyelem:

Az akkumulátorok töltésénél gondoskodni kell a megfelelő mértékű szellőztetéséről.



Figyelem:

Az akkumulátorok karbantartásánál az akkumulátorokat ki kell venni a gépből!

Akkumulátorok csatlakoztatási rajza

6 V-os akkumulátorok

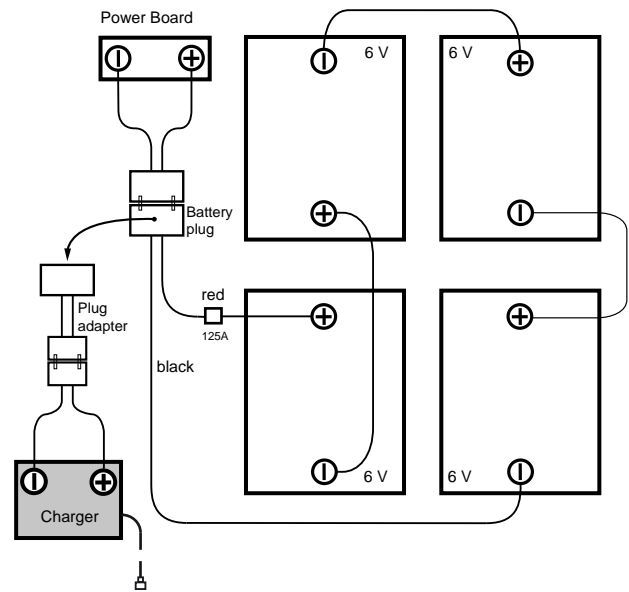

12 V-os akkumulátorok

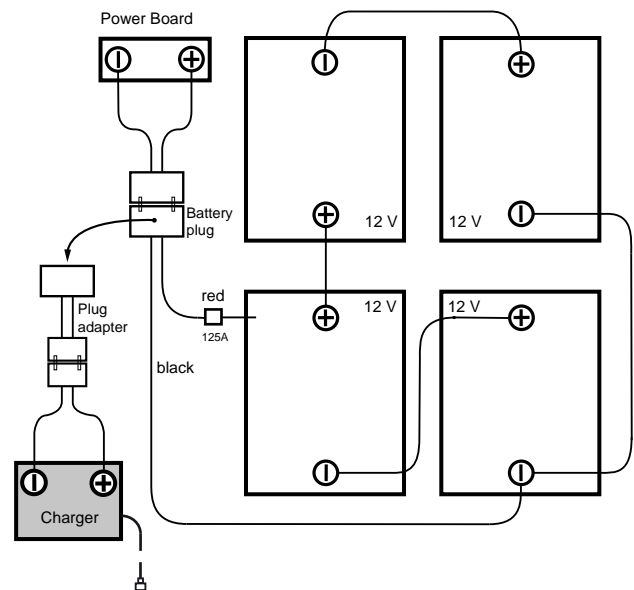

Töltési folyamat külső akkumulátortöltővel

Minden akkumulátortípus és/vagy akkumulátorgyártó különböző töltőteltjesítményt követel meg.



Figyelem:

A rossz töltőteltjesítmény vagy nem megfelelő akkumulátortöltő használata az akkumulátorok korai meghibásodását vagy túl gyors megrongálódását eredményezheti.

Az opcionálisan kapható, gépen lévő akkumulátortöltőket az akkumulátorok méretéhez kell igazítani, és több töltési görbét tartalmaznak, amelyeket gyárilag vagy a TASKI szerviztechnikusa által a javasolt akkumulátorokhoz állítanak be. Ez az előírás úgyszintén érvényes a helyhez kötött (külső) akkumulátortöltők használata esetén is.



Figyelem:

Amennyiben rövid idejű használat után sokszor újratöltik az akkumulátorokat, akkor azok tartósan megrongálódhatnak. Irányérték: Újratöltés előtt a rendelkezésre álló kapacitás kb. 20%-át el kell használni.



Figyelem:

A maximálisan lehetséges élettartam elérése érdekében a meghajtó akkumulátorokon hetente 2x teljes töltési ciklust (12-16 óra) kell végrehajtani.



Figyelem:

A gép hosszabb idejű leállítása előtt az akkumulátorokon a teljes töltési ciklust végre kell hajtani. Majd az akkumulátortöltőt le kell választani a gépről, ill. a hálózatról. Az akkumulátorok idővel lemerülnek. Az egyes típusok függvényében az akkumulátorokat 3 - 6 havonta fel kell tölteni. Az újbóli üzembe helyezés előtt végezzen el az akkumulátorokkal egy teljes feltöltési ciklust.

Töltési folyamat

- Csatlakoztassa a külső akkumulátortöltőt a gép akkumulátor leválasztó csatlakozójához.



Figyelem:

A jó elektromos érintkezés érdekében ügyeljen arra, hogy a dugasz egészen ütközésig be legyen dugva



Megjegyzés:

A töltési folyamat alatt a gép minden funkciója le van kapcsolva.

A töltési folyamat befejezése után



Figyelem:

Kapcsolja ki az akkumulátortöltőt, mielőtt leválasztja a csatlakozót az akkumulátorról (csak külső töltők esetében).
A bekapcsolt akkumulátortöltő leválasztása robbanást okozhat az akkumulátor egységben.

- A hálózati kábelt (opcionális) gépen lévő akkumulátortöltő esetén az arra tervezett területen tárolja.
- A töltőkábelt tartsa szárazon és sérülésektől védetten.



Figyelem:

A töltőkábelek erős áramot vezetnek. Amennyiben a csatlakozó, a kábel vagy a készülékcsatlakozó megsérül, akkor az akkumulátortöltőt tilos használni

Nyitott rendszerű (savas) akkumulátorok karbantartása és ápolása



Megjegyzés:

A karbantartást nem igénylő akkumulátorok ápolása a megfelelő töltési folyamatok betartására korlátozódik.

Az akkumulátortér kinyitása karbantartás céljából

- A gépnek kikapcsolt állapotban kell lennie.

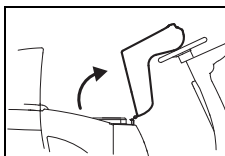

- Óvatosan billentse előre a tartályt, amíg fel nem fekszik a kormányke-rekre.

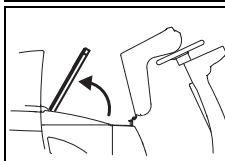

- Nyissa fel az akkumulátoregység fedelét.



Megjegyzés:

A karbantartás befejeztével helyezze vissza az akkumulátoregység fedelét, és döntse vissza eredeti helyzetébe a vezetőülést.

Üzembe helyezés előtt

Rögzítőfék

Rögzítés

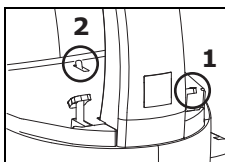

- Nyomja lefelé először a fékpedált (1) majd a rögzítőféket (2).

Engedje fel a fékpedált; a gép most rögzítve van.

Kioldás:

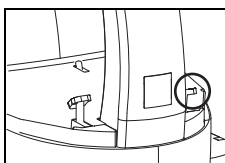

- Nyomja le teljesen a fékpedált.
A gép most ki van reteszelve.

Vezetőülés beállítása

- Húzza ki a kulcsot, és húzza be a rögzítőféket (164. oldal).

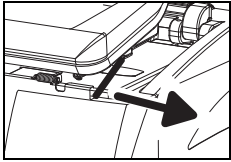

- Oldja ki a vezetőülés bal oldalán lévő kart, és tolja a vezetőülést a kívánt helyzetbe.
- Oldja ki a rögzítést, hogy a vezetőülést rögzíteni lehessen a beállított helyzetben.

Ellenőrizze a vezetőülés rögzítését!

- Oldja ki a rögzítőféket (lásd 164. oldal).

Tolatás

A menetirány és a sebesség a kormánykerékkel és a gázpedállal szabályozható. A sebesség fokozatmentesen szabályozható.

- Oldja ki a rögzítőféket.
- Kapcsolja be a gépet (kulcsos kapcsoló).

A kijelző felvillan.

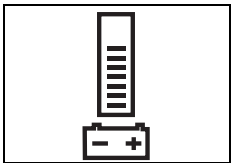

Az akkumulátor kijelzője mutatja Önnek, hogy a gép üzemkészs állapotban van-e (üzemzavar esetében lásd 171. oldal).

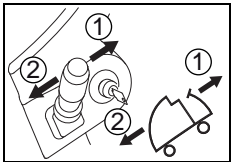

- Állítsa be a menetirány-állító karral a kívánt irányt ([1] előre, [2] hátra).

- Menjen a géppel a célhoz, majd engedje el a pedált.

A kefe behelyezése

A behelyezés előtt ellenőrizze a következőket:

- hogy a kefe ne legyen a piros jelölés (sörték) alatt, vagy a kefehossz ne legyen 1 cm-nél rövidebb.
- hogy a lehúzó (pad) nem használdott-e el, és tiszta-e.



Figyelem:

Ne használjon olyan keféket, amelyek elérték a kopási küszöböt. Ezeket a piros sörték hosszúsága mutatja. Ne használjon olyan lehúzókat, amelyek elhasználdtak vagy koszosak. Kizárólag TASKI keféket használjon. Ennek be nem tartása hiányos tisztítási eredményt és a feltétek sérülését eredményezheti.

- Húzza ki a kulcsot, és húzza be a rögzítőféket.

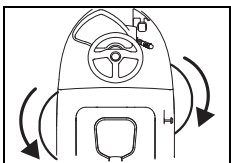

- Emelje fel a szerszámot a csatlakozóhoz.
- Fordítsa be a bal oldali szerszámot az óramutató járásával ellenkező irányban, a jobb oldali pedig meg egyező irányban a szerszám tengelykapcsolójába.

A szerszám csatlakoztatva van.

A vízlehúzó gumi felszerelése

- Húzza ki a kulcsot, és húzza be a rögzítőféket.

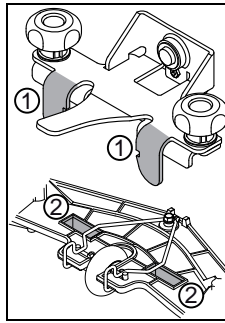

- Két kézzel tartva helyezze a fúvókát el úgy, hogy a két kézzel, hogy a fúvókatarató hevederek (1) a fúvókatarató nyílásokba (2) illeszkedjenek.

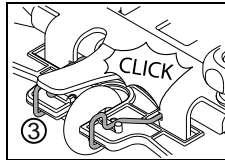

- Tolja felfelé a fúvókát, amíg az jól hallhatóan be nem kattann a rögzítő-kengyelbe.

- Helyezze mindkét csövet a csatlakozócsonkra.

A frissvítartály feltöltése



Figyelem:

A legmagasabb megengedett vízhőmérséklet 60 °C/140 °F.

A Diversey hideg víz használatát javasolja, mivel a forró víz a padlóval való érintkezésnél azonnal felveszi a padló hőmérsékletét, így nem jelent előnyt.

- Húzza ki a kulcsot, és húzza be a rögzítőféket.
- Hajtsa előre a vezetőülést, és nyissa ki tartályfedelet.
- Vegye ki az adagolókupakot a frissvíz-tartályból.

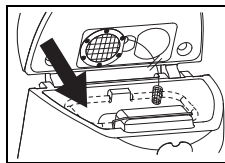

- Töltsön vizet a frissvíz-tartályba (Flextank).

A jelzés mutatja Önnek a legnagyobb megengedett töltési magasságot.

Adagolás



Figyelem:

Vegyszerek kezelésénél kesztyűt, védőszemüveget és megfelelő (védő-) munkaruhát kell viselni!



Megjegyzés:

Csak a Diversey által javasolt vegyszereket használja, és feltétlenül vegye figyelembe a termékinformációkat.



Figyelem:

Nem alkalmas termékek (pl. klór- vagy savtartalmú termékek) használata mellett a gép megrongálódhat vagy meghibásodhat.

Példák adagolásra:

A termék csomagolásán lévő adatok		Tartály kapacitása	Termékek mennyiség tele tartálynál
0,5%	50 ml 10 l vízhez	92l	0.46l
1%	100 ml 10 l vízhez	92l	0.92l
2%	200 ml 10 l vízhez	92l	1.84l
3%	300 ml 10 l vízhez	92l	2.76l

- Töltse fel az adagolókupakot a megfelelő termékkel, és töltse a tartalmát a frissvítartályba (Flex-tartály). Addig ismétlje ezt a folyamatot, amíg el nem éri a kívánt adagolást.
- Az adagolás befejezése után az adagolókupak a frissvíz tartályban marad.



Megjegyzés:

A TASKI opcionálisan automatikus adagolót kínál. Ezt utólag be lehet szerelni. Kérjük, forduljon ügyfélszolgálati tanácsadójához

Előtisztítás



Figyelem:

Távolítson el a megtisztítandó felületről minden tárgyat (fa, fém stb.).

Máskülönben előfordulhat, hogy a forgó kefe kirepíti az ott maradt tárgyakat, ami személyi sérülésekhez és vagyoni károkhoz vezethet.

A munka megkezdése



Figyelem:

Ha ezzel a géppel dolgozik, akkor mindig lépésbiztos cipőt és megfelelő munkaruhát kell viselni!



Megjegyzés:

A gép üzemeltetése során mindig mindkét kezével fogja a kormánykereket, hogy biztonságosan tudja irányítani a gépet.



Figyelem:

Először ismerkedjen meg a géppel úgy, hogy tesz néhány próbamenetet egy szabad helyen!

- Üljön be a vezetőülésbe.
- Kapcsolja be a gépet (kulcsos kapcsoló).
A kijelző rövid ideig felvillan.
- Oldja ki a rögzítőféket.

Program kézi indítása



Megjegyzés:

A rendszer tárolja az utoljára használt tisztítóprogramot.

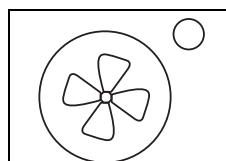

- Nyomja meg a Szívógység BE/KI gombot.

A kijelző felvillan, a szívómotor elindul, a vízlehúzó gumi pedig automatikusan munkavégzési pozícióba süllyed.

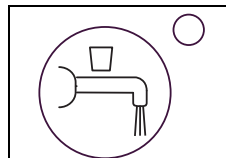

- Nyomja meg a Tisztítóoldat ellátás BE/KI gombot.

A kijelző felvillan. A kefe forgásakor elindul a tisztítóoldat-ellátás.

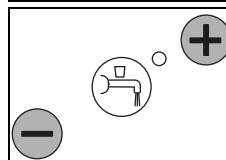

- Válassza ki a kívánt adagolási szintet 1 és 7 közötti értéken a +/- gombok megnyomásával.



Megjegyzés:

Környezetvédelmi okokból azt a legacsonyabb fokozatot kellene meghatározni, amely elegendő a jó tisztítási eredményhez.

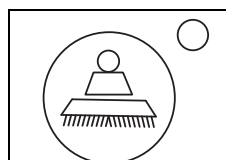

- Nyomja meg a Kefe meghajtás BE/KI gombot.

A kijelző felvillan, a szerszámegység lesüllyed.

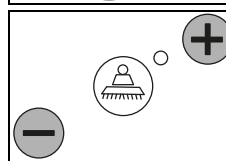

- Válassza ki a kefe kívánt nyomóerősségét a +/- gombok megnyomásával az 1-4 fokozatból.



Megjegyzés:

Mindig azt a legalacsonyabb fokozatot határozza meg, és válassza ki, amely elegendő a jó tisztítási eredményhez. Ezáltal optimalizálja az áramfogyasztást, és óvja a gépet.

Tisztítás kezdete

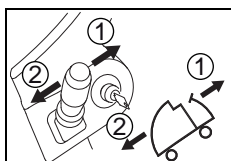

- Állítsa be a menetirány-állító karral a kívánt irányt ([1] előre, [2] hátra).

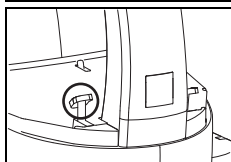

- Ha jár a motor, és a kezelő a vezetőülésben ül, akkor a gép elindul, ha megnyomják a gázpedált. Ha kiválasztották, akkor a kefe egység elindul, és a tisztítóoldat bevezetése kinyílik.

A menetsebességet a gázpedál állásával lehet szabályozni.



Figyelem:

A túlsúfolt vagy szűk területeken való munkáknál meg kell nyomni a Lassú járat BE/KI gombot. (A kijelző világít) Ez által csökken a maximális munkasebesség, és csökken a balesetveszély.

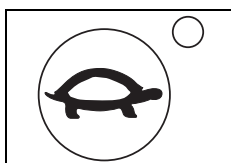

- A gomb ismételt megnyomásával a korlátozás feloldódik, a kijelző elalszik.

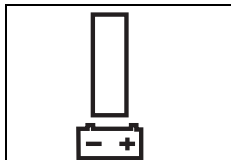

- Ha az akkumulátor kijelzőn egyetlen oszlop sem világít, hajtson a padló-tisztító géppel az akkumulátortöltőhöz.

Akkumulátor kapacitása - az üzembesz állapot vége



Megjegyzés:

Az akkumulátorkijelző a rendelkezésre álló üzembesz álló időről ad felvilágosítást.

Ha az akkumulátorkijelzőn egyetlen vonal sem világít:

- a szerszámegység és a vízlehúzó gumi 10 perc elteltével felemelkedik,
- a szívóegység 10 másodperc elteltével kikapcsol,
- a gép kikapcsolása előtt még 10 perce maradt arra, hogy az akkumulátortöltőhöz menjen.

Újrahasznosító üzemmód (választható)



Figyelem:

Az újrahasznosító rendszer nem alkalmas nagyobb higiéniai igények kielégítésére (pl. kórházak, élelmiszerüzemek, konyhák stb.).

Az újrahasznosító üzemmód ezért csak kis-közepes szennyeződések esetén ajánlható.

- Húzza ki a kulcsot, és húzza be a rögzítőféket.
- Hajtsa előre a vezetőülést, és nyissa ki tartályfedeleit.
- Vegye ki az recikláló szűrőt a frissvíz-tartályból (Flextank).
- Helyezze be az újrahasznosító szűrőt a gyűjtőtartályba.



Figyelem:

A legmagasabb megengedett víz hőmérséklet 60°C/140°F.

Tisztítási módszer

Közvetlen munkamódszer:

Dörzsölés és elszívás egy lépésben.

Közvetett munkamódszer:

Tisztítóoldat kijuttatása, dörzsölés és elszívás több lépésben.



Megjegyzés:

Adott esetben a padlóburkolat/szennyeződés és tisztítószer speciális kombinációja befolyásolhatja a gép irányítását.

Az opcionálisan kapható kerekek használata javíthatja a gép vonóerejét a talajon. Kérjük, forduljon a TASKI ügyfélszolgálati tanácsadóhoz.

A tisztítóoldat utántöltése



Figyelem:

Amennyiben tisztítóoldat nélkül dolgozik, az padlósérülést okozhat.

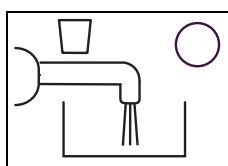

- Hangjelzés is hallható, amikor felvilágozik a tisztítóoldat kiürülését jelző lámpa.

- Kapcsolja ki a gépet a kulcsos kapcsolóval, és húzza be a rögzítőféket.
- Töltse fel a frissvíz-tartályt vízzel, lásd a 165. oldalon.

Megjegyzés:



Ha a frissvíz-tartály (Flextank) fel van töltve, felgyullad a „Tisztítóoldat elfogyott” jelzőlámpa.

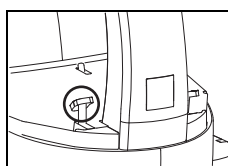

- A „Tisztítóoldat elfogyott” jelzőlámpa a fékpedál használata után 5 másodperccel visszaáll alaphelyzetbe.

Szennyvíz ürítése

Gyűjtőtartály tele kijelző:

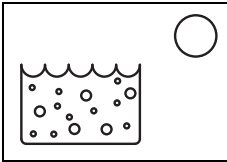

- Ha a gyűjtőtartály kijelző felvillan, akkor a tisztítási program megszakad, a vízlehúzó gumi felemelkedik, és a szívóegység kikapcsol.

- Ürítse ki a gyűjtőtartályt, lásd a(z) 168. oldalon.

Megjegyzés:



A gyűjtőtartály kijelzője abban az esetben is felvillanhat, ha a tartályban felgyülemlt a hab.

A munka befejezése

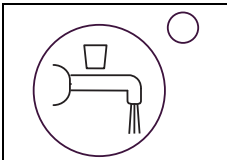

- Nyomja meg a Tisztítóoldat BE/KI gombot.

A tisztítóoldat-ellátás leáll.

- Hajtson még pár métert, hogy a kefék kis ideig még forogjanak, így kerül el az „utólagos csepegést”.

Ez különösen fontos a TASKI kontaktkeféknél!

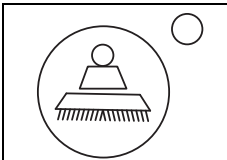

- Nyomja meg a Kefe meghajtás BE/KI gombot.

A kefeegység leáll, és felemelkedik.

- Hajtson még pár métert, hogy felszívja a maradék szennyvizet.

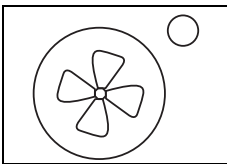

- Nyomja meg a Szívóegység BE/KI gombot.

A vízlehúzó gumi automatikusan felemelkedik.

A szívómotor még 10 másodpercig működik.

A vízlehúzó gumi levétele és tisztítása

- Húzza ki a kulcsot, és húzza be a rögzítőféket.
- Húzza ki mindkét csövet a csatlakozócsoncokból.

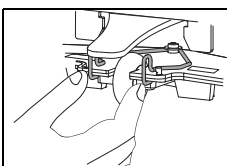

- Nyomja össze a kengyeleket. Ezáltal a vízlehúzó gumi kioldódik, és le lehet venni a tartószerkezetről.

- Folyó víz alatt, egy kefe segítségével tisztítsa meg a vízlehúzó gumit.
- Akassza a vízlehúzó gumit a fúvóka- és tömlőtartóra.

Megjegyzés:



Csak a megtisztított és ép pengék érnek el optimális elszívó eredményt!

Gyűjtő- és frissvíz-tartály ürítése és tisztítása

Megjegyzés:



A szennyvíz vagy tisztítóoldat hulladékkezelését a nemzeti előírásoknak megfelelően kell elvégezni.

Megjegyzés:



A szennyvíztartály kiürítésekor vegye figyelembe a gyártó egyéni védőfelszerelésre vonatkozó előírásait a tisztítószerrel kapcsolatban.

- Húzza ki a kulcsot, és húzza be a rögzítőféket.

A következőket tegye:

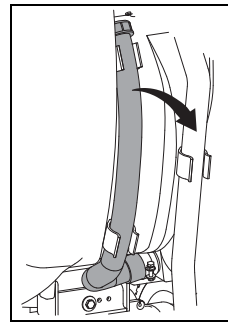

- Vegye le a szennyvíz-leeresztő tömlőt a tartóról.
- Tartsa a tömlőt a tartály szélének magasságában nyílással felfelé. Nyissa ki a piros fedelet, süllyessze le lassan a tömlővéget a kiömlőnyíláshoz, és ürítse ki a gyűjtőtartályt.

- Emelje fel a frissvíz-tartályt, helyezze a gyűjtőtartály legmélyebb pontjára, és ürítse ki.
- Vegye ki az üres frissvíz-tartályt a gyűjtőtartályból, és alaposan öblítse ki tiszta vízzel.
- Tiszta vízzel alaposan öblítse ki a gyűjtőtartályt.

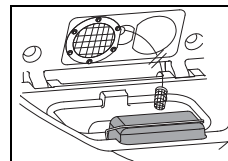

- Vegye ki a szűrőtálcát (sárga), ürítse ki, és alaposan öblítse ki folyó víz alatt.

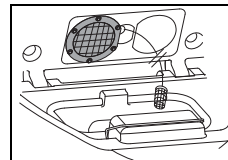

- Vegye ki a szívóegység szűrőjét (sárga), majd törölje le róla a szennyeződést egy ronggyal vagy egy puha kefével.

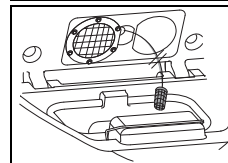

- Vegye ki a szívóegység szűrőjét, majd távolítsa el róla a szennyeződést egy ronggyal vagy puha kefével.



Figyelem:

Az eldugult szívóegység-szűrő befolyásolhatja a szívóerőt.

Az eldugult szívószűrő csökkentheti a tisztítóoldat mennyiségét.

- Szerelje vissza a szűrőtálcát (sárga), a frissvíz-tartályt, a szívóegység szűrőjét és a szívószűrőt.
- Helyezze vissza a leeresztő tömlőt a tartóba.

Szennyezettvíz-pumpa (opcionális)

- A gépnek bekapcsolt állapotban kell lennie.

Ürítés magas helyzetben:

- Helyezze a leeresztő tömlőt a lefolyóba vagy egy vödörbe.
- Nyomja meg a gombot a szennyezettvíz-pumpánál.



Megjegyzés:

A víz csak a gyűjtőtartály felszállócsövégig ürül ki.

A kefe levétele és tisztítása



Megjegyzés:

A kefét minden tisztítási munka befejezése után tisztítsa meg.

- A gépnek kikapcsolt állapotban kell lennie.
- Húzza ki a kulcsot, és húzza be a rögzítőféket.
- Emelje fel kissé a szerszámot.

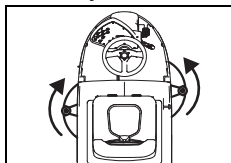

- Fordítsa el a bal oldali szerszámot az óramutató járásával megegyező irányban, a jobb oldalt pedig ellenkező irányban a szerszám tengelykapcsolójától.

- Tisztítsa meg a szerszámot folyó vízzel.

A gép tisztítása



Figyelem:

A gépet soha ne tisztítsa magas nyomású tisztítóval vagy vízsugárral.

A gépbe kerülő víz a mechanikus és elektromos alkatrészeket jelentősen megrongálhatja.

- Törölje le a gépet egy nedves ruhával.

A gép tárolása / parkolása (üzemen kívül)



Megjegyzés:

A gépnek kikapcsolt állapotban kell lennie, és a kulcsot ki kell venni belőle.



Megjegyzés:

A gépet leeresztett vízlevezető gumival, leeresztett kefével és nyitott tartály fedéllel tárolja. A tartály ily módon ki tud száradni. Ezáltal meg lehet akadályozni a penészgombák és kellemetlen szagok képződését.



Figyelem:

A gépet soha ne tárolja lemerült akkumulátorokkal. Ez az akkumulátorok maradandó károsodásához vezetne.

Szerviz, karbantartás és ápolás

A kifogástalan működés és a hosszú élettartam feltétele a gép karbantartása.



Figyelem:

Csak eredeti TASKI alkatrészeket szabad használni, különben érvényét veszti minden garancia és jótállás.

Jelmagyarázat:

◇ = minden tisztítás végén, ◇◇ = hetente, ◇◇◇ = havonta, ⊗ = szervizlámpa

Tevékenység	◇	◇◇	◇◇◇	⊗	Oldal
Akkumulátor töltése	•				164
Desztillált víz betöltése (savas akkumulátorok) Vegye figyelembe az akkumulátor gyártójának ellenőrzési füzetét!		•			164
A gyűjtő- és a frissvíz-tartály ürítése és tisztítása	•				168
Újrahasznosító szűrő tisztítása (választható)	•				
Szívó- és vákuumszűrő szennyezettégének ellenőrzése/tisztítása	•				
Valamennyi sárgával jelölt rész tisztítása	•				
Kefék tisztítása	•				169
Vízlevezető gumi tisztítása, pengék elhasználódottságának ellenőrzése és esetleges kicserélése	•				168
Gép tisztítása nedves ronggyal	•				169
Szonda tisztítása (gyűjtőtartály tele), működésének ellenőrzése	•				
Tartályfedél tömítésének tisztítása, annak vizsgálata, hogy nincsenek-e rajta repedések, szükség esetén a fedél cseréje.	•				
A Diversey szerviztechnikus által végzett karbantartási/szerviz program				•	

Szervizintervallumok

A TASKI gépek olyan kiváló minőségű gépek, amelyeknek biztonságát a gyárban ellenőr ellenőrizte. Az elektromos és mechanikus alkatrészek hosszabb használati idő után kopásnak és elöregedésnek vannak kitéve.

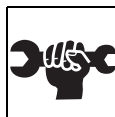

- Az üzembiztonság és üzemképesség megőrzéséhez a karbantartást jelző lámpa felvillanásakor (gyári beállítás 650 munkaóra) vagy legalább évente egyszer átvizsgálást kell végezni.

Szervizközpont

Ha egy üzemzavar vagy megrendelés kapcsán felveszi velünk a kapcsolatot, akkor adja meg a típusmegjelölést és a gép számát.

Ezeket az adatokat a gép típustábláján találja. A használati útmutató végén találja az Önhöz legközelebbi TASKI szerviz partner címét.

A pengék cseréje

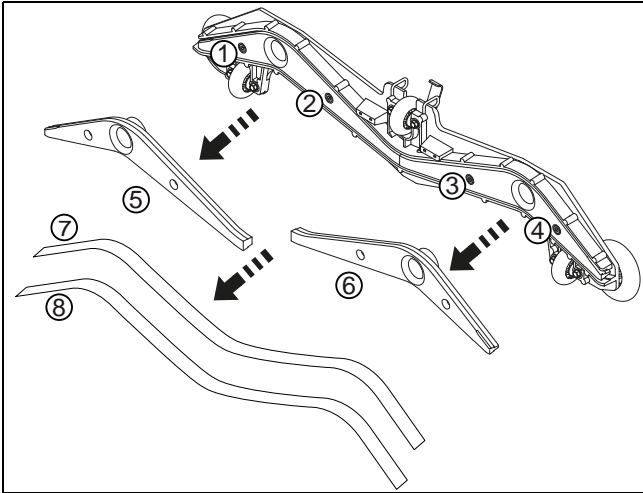

- Csavarja ki a négy inbusz csavart (1, 2, 3, 4).
- Válassza le a szívófejházat a szívófejmagról (5, 6).
- Vegye le a pengéket (7, 8).
- Folyó víz alatt tisztítsa meg a szívófejházat és a két szívófejmagot.
- Szerelje fel a „kifordított” vagy új pengéket a szívófejmagra.
- Helyezze vissza a szívófejmagot a szívófejházba.
- Csavarozza vissza a négy inbusz csavart.

Üzemzavarok

Üzemzavar	Lehetséges ok	Üzemzavar megszüntetése	Oldal
A gép nem működik, nem lehet bekapcsolni	A gép ki van kapcsolva	• Fordítsa el a kulcsot	162
	Megnyomták a vészleállító kapcsolót	• Csatlakoztassa a akkumulátor csatlakozót a géphez.	162
	A főbiztosíték meghibásodott	• Biztosíték ellenőrzése/cserélje	
	Hibakód a kijelzőn	• Lépjen kapcsolatba a szervizpartnerrel	
	Az indításgátló aktiválva van, vagy vezérlési hiba áll fenn	• Üljön be a vezetőülésbe	
	Bekapcsoláskor nyomva van a gázpedál	• Engedje el a gázpedált, és kapcsolja BE még egyszer a gépet	
	Rögzítőfék rögzítése	• Oldja ki a rögzítőféket.	164
	Az akkumulátorok lemerültek/meghibásodtak, az akkumulátortöltő meghibásodott	• Töltse fel az akkumulátort • Lépjen kapcsolatba a szervizpartnerrel	164
A z akkumulátorok sérültek	• Lépjen kapcsolatba a szervizpartnerrel		
A kefeegységet vagy a szívóegységet nem lehet kikapcsolni	Hiba az elektronikában vagy a kezelőablán	• Állítsa le a gépet az akkumulátorleválasztó csatlakozóval. • Lépjen kapcsolatba a szervizpartnerrel	
A kefe nem forog	A kefemeghajtó ki van kikapcsolva	• Nyomja meg a Kefe gombot	164
	A főbiztosíték meghibásodott	• Biztosíték pótlása	
	A motor forog, a kefe nem	• A hajtósíj elszakadt • Lépjen kapcsolatba a szervizpartnerrel	
Gyenge szívóerő A padló nedves marad A gép nem szívja fel a szennyvizet	A szívóegység nincs bekapcsolva	• Nyomja meg a Szívóegység gombot	162
	A szívócső nincs felhelyezve	• Helyezze fel a szívócsövet	165
	A vízlehúzó gumi nem ér le a padlóra	• Ellenőrizze a vízlehúzó gumi felüggesztésének működőképességét	165
	A lemezek elhasználódtak	• Cserélje ki a lemezeket	170
	A cső vagy a szívófej eldugult (pl. fadarabkák, anyagmaradékok)	• Távolítsa el az idegen testeket	
	A vákuumszűrő eldugult	• Távolítsa el az idegen testeket	162
	A szívóegység kijelző világít, de a porszívó nem működik	• Ellenőrizze a biztosítékot, esetleg cserélje ki • Ha a biztosíték rendben van, lépjen kapcsolatba szervizpartnerével	165
A szívóegység kikapcsol	A gyűjtőtartály tele van	• Üritse ki a gyűjtőtartályt • Ellenőrizze az akkumulátor-ellenőrzőt • Ellenőrizze a biztosítékokat	168
	A gyűjtőtartály szennyezett	• Ellenőrizze, esetleg tisztítsa meg.	168

Üzemzavar	Lehetséges ok	Üzemzavar megszüntetése	Oldal
Nem jön elegendő tisztítóoldat	A tisztítóoldat tartálya üres	• Ellenőrizze a tisztítóoldat tartályát	167
	A tisztítóoldat túl kicsire van beállítva	• Állítsa be a tisztítóoldat mennyiségét a +/- gombbal	162
	A Tisztítóoldat gomb ki van kapcsolva	• Nyomja meg a Tisztítóoldat gombot	162
	Szívósűrő	• Tisztítás	

Műszaki adatok

Gép	2500	
Munkaszélesség	70	cm
Vízlehúzó gumi szélessége	95	cm
Méret (ho x szé x ma)	169 x 78 x 137	cm
Gép max. súlya üzemkész állapotban	560	kg
Névleges feszültség	24 V	DC
Névleges teljesítmény	2000	W
A frissvíz-tartály névleges űrtartalma +/- 5%	92	l

Az IEC 60335-2-72 alapján meghatározott értékek		
A gép súlya akkumulátorokkal együtt (szállítási súly)	468	kg
Hangnyomásszint LpA	67	dB(A)
Bizonytalanság KpA	2,5	dB(A)
Vibráció teljes értéke	<2,5	m/s ²
Bizonytalanság K	0,25	m/s ²
Felfröccsenő víz elleni védelem	IPX3	
Érintésvédelmi osztály	III	

Tartozékok

Sz.	Cikk	
8501120	Vezetőkorong 35 cm	2x
8501080	Nejlon súrolókefe 35 cm	2x
8501060	Súrolókefe mosott betonhoz 35 cm	2x
8502750	Csiszoló súrolókefe 35 cm	2x
8502830	Töltőtömlő univerzális vízcsatlakozóval	x
7508029	Üritőszivattyú	x
	Különböző lehúzó (barna, kék, piros poliészter és kontaktlehúzó)	x

Hibakódok

A hibakódok a kijelzőn jelennek meg.



Megjegyzés:

Hibakód esetén kapcsolja ki a gépet, majd kapcsolja vissza.

A ki- és bekapcsolás által esetleg megszűnhet a tévesen jelzett hiba.

Szállítás



Figyelem:

A gépet kizárólag segédeszközökkel szabad felemelni (pl. emelőállvány, felhajtórámpa stb.)!



Megjegyzés:

A gépet állva szállítsa.



Megjegyzés:

Ügyeljen arra, hogy a gép a szállítójárműben szorosan le legyen szíjazva, és rögzítve legyen.

Ártalmatlanítás



Megjegyzés:

A gépet és tartozékait leselejtezés után szakszerűen, a nemzeti előírásoknak megfelelően kell ártalmatlanítani. A Diversy szervizpartner egyeztetés után segítségére lehet ebben.

Akkumulátorok



Figyelem:

Az akkumulátorokat ki kell venni a gépből, mielőtt a gépet szakszerű hulladékkezelésnek vetné alá.

Az elhasznált akkumulátorokat a 2006/66/EK irányelvnek vagy a mindenkori nemzeti előírásoknak megfelelően, környezetbarát módon kell hulladékkezelni.

Traduzione delle Istruzioni d'uso originali

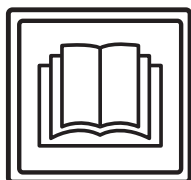

ATTENZIONE!

Leggere attentamente le istruzioni d'uso e di sicurezza prima della prima messa in servizio.

Conservare il presente manuale con cura e a portata di mano per una rapida consultazione in qualsiasi momento.

Spiegazione dei simboli



Attenzione:

Indica informazioni importanti il cui mancato rispetto può portare a lesioni personali e/o gravi danni materiali!



Attenzione:

Indica informazioni importanti il cui mancato rispetto può portare a malfunzionamenti e danni materiali!



Nota:

Indica informazioni importanti riguardanti l'uso economico, il cui mancato rispetto può provocare guasti!

• Segnala attività lavorative che devono essere eseguite in modo sequenziale.

Indice

Istruzioni di sicurezza	174
Prodotti per la pulizia	176
Ulteriori documenti	176
Struttura	177
Batterie	178
Prima della messa in servizio	179
Inizio lavoro	181
Fine lavoro	183
Assistenza, cura e manutenzione	184
Guasti	186
Dati tecnici	187
Accessori	187
Codici di errore	188
Trasporto	188
Smaltimento	188

Destinazione d'uso

Le macchine sono destinate all'uso commerciale (come ad esempio in alberghi, scuole, ospedali, fabbriche, centri commerciali, centri sportivi). Rispettando rigorosamente il presente manuale, le macchine sono destinate alla pulizia a umido dei pavimenti duri. Queste macchine sono progettate esclusivamente per l'uso interno.



Attenzione:

La macchina non va utilizzata per la lucidatura, l'oliatura e la ceratura, la pulizia di tappeti e l'aspirazione della polvere. La pulizia a umido di parquet e pavimenti in laminato con questa macchina è a proprio rischio e pericolo.



Attenzione:

Le modifiche alla macchina non autorizzate da Diversey portano all'invalidazione dei segnali di sicurezza e della conformità CE. Un impiego della macchina contrario alla sua destinazione d'uso potrebbe comportare danni alle persone, alla macchina e all'ambiente di lavoro. In tali casi decadono normalmente tutti gli eventuali diritti di garanzia e di assicurazione.

Istruzioni di sicurezza

Le macchine TASKI sono conformi, per progettazione e costruzione, ai requisiti rilevanti essenziali di sicurezza e di salute delle direttive CE e pertanto recano le marcature CE.



Attenzione:

La macchina deve essere utilizzata solo da persone che siano adeguatamente formate a tale scopo o abbiano dimostrato la loro capacità di operare e siano espressamente autorizzate a usare la macchina.



Attenzione:

La macchina non deve essere utilizzata da persone, inclusi bambini, con capacità fisiche, sensoriali o mentali ridotte o che manchino di esperienza o conoscenza della macchina stessa.

I bambini devono essere osservati per assicurarsi che non giochino con la macchina.



Attenzione:

La macchina non può essere utilizzata in ambienti in cui sono immagazzinati o trattati materiali potenzialmente esplosivi e infiammabili (ad esempio benzina, solventi, olio, polvere, ecc.).

I componenti elettrici o meccanici possono provocare l'ignizione di queste sostanze.

**Attenzione:**

La macchina non va utilizzata per l'aspirazione di sostanze tossiche, nocive, corrosive o irritanti (ad esempio, polveri nocive, ecc.). Il sistema di filtraggio non è in grado di intercettare sostanze di questo tipo in maniera sufficiente.

Non si può escludere un possibile danno per la salute degli utenti e dei terzi.

**Attenzione:**

Durante il lavoro, prestare attenzione alle condizioni locali, ai terzi e ai bambini. In particolare, è necessario rallentare nei pressi di angoli ciechi, come ad es. prima di porte o curve.

**Attenzione:**

Non è consentito trasportare altre persone e oggetti con questa macchina.

**Attenzione:**

In case di malfunzionamento, difetto, collisione o una caduta, la macchina deve essere controllata da personale autorizzato prima di riprenderne l'uso. Lo stesso vale se la macchina viene lasciata aperta, immersa in acqua o esposta all'umidità.

**Attenzione:**

In caso di danni alle parti di sicurezza, come la copertura di utensili, il cavo di alimentazione principale o i coperchi che consentono l'accesso alle parti in tensione, la macchina va spenta immediatamente!

**Attenzione:**

La macchina non deve essere posta, parcheggiata o immagazzinata in pendenza.

**Attenzione:**

La macchina non deve essere utilizzata in aree con presenza di cariche elettromagnetiche (elettrosmog).

**Attenzione:**

La macchina non deve essere utilizzata in spostamento su pendenze superiori a >13%. Le pendenze vanno affrontate a una velocità di marcia ridotta e utilizzando la "modalità tartaruga", in modo tale che sia possibile garantirne l'arresto sicuro.

Le sterzate brusche su pendenze possono compromettere la stabilità della macchina e sono pertanto vietate. Pericolo di incidente.

**Attenzione:**

La macchina deve essere protetta contro l'uso non autorizzato. Pertanto estrarre sempre la chiave prima di allontanarsi dalla macchina, oppure conservarla in un vano chiuso.

**Attenzione:**

La macchina può essere usata e immagazzinata solo in un ambiente asciutto, privo di polvere e a temperature comprese tra +10 e +35 °C.

**Attenzione:**

Le riparazioni di parti meccaniche o elettriche della macchina devono essere eseguite esclusivamente da personale autorizzato che conosca tutte le norme di sicurezza.

**Attenzione:**

Devono essere utilizzati solo gli accessori (spazzole, pad, ecc.) definiti nelle presenti istruzioni d'uso come "Accessori" o consigliati da un consulente TASKI. Altri accessori possono pregiudicare la sicurezza e le funzioni della macchina.

**Attenzione:**

Le norme nazionali per la tutela delle persone e la prevenzione degli infortuni, nonché le istruzioni per l'uso dei produttori di detergenti, devono essere rigorosamente rispettate.

**Attenzione:**

Spegnere immediatamente il gruppo succhiatore se dalla macchina fuoriesce schiuma o liquido!

**Attenzione:**

Questa macchina può essere fatta operare solo con batterie adatte e il caricabatterie idoneo ad esse.

**Attenzione:**

Le macchine e gli apparecchi TASKI sono progettati in modo che, secondo lo stato attuale delle conoscenze, possano essere esclusi rischi per la salute a causa del rumore o delle vibrazioni.

Vedere i dati tecnici a pagina 187.

Prodotti per la pulizia



Nota:

Le macchine TASKI sono progettate in modo da ottenere i migliori risultati di pulizia con i prodotti per la pulizia TASKI.

Altri prodotti per la pulizia possono causare un malfunzionamento o danni alla macchina o all'ambiente di lavoro.

Per questo motivo, si consiglia di utilizzare solo prodotti per la pulizia TASKI.

I guasti che sorgono a causa di prodotti per la pulizia errati non sono coperti dalla garanzia.

Per informazioni più dettagliate si prega di contattare il centro di assistenza TASKI.

Ulteriori documenti



Nota:

Lo schema elettrico di questa macchina si trova nella lista delle parti di ricambio.

Contattare il servizio clienti per maggiori informazioni.

Struttura

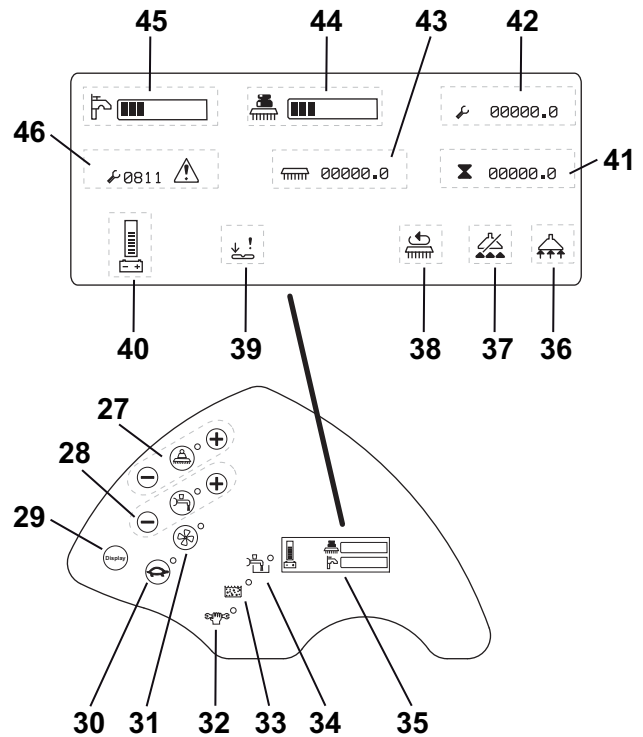
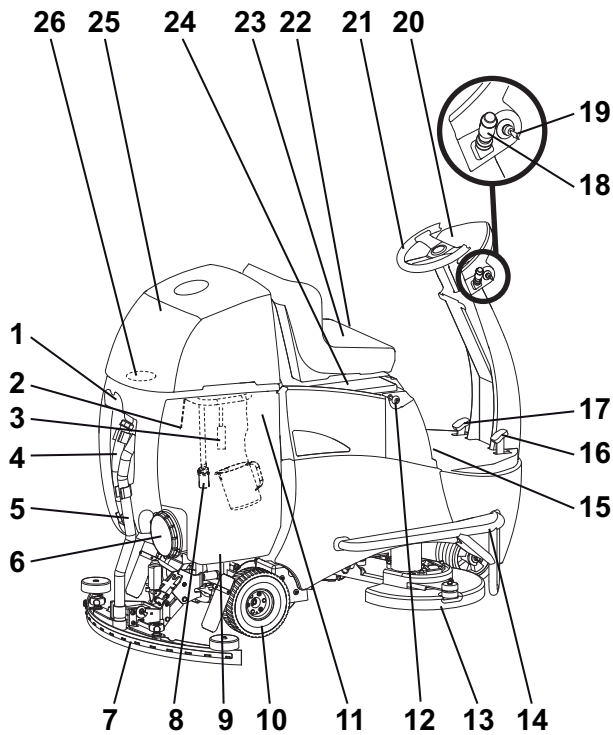

- 1 Supporto tubo/beccucci
- 2 Sonda (serbatoio di recupero pieno)
- 3 Opzione: Filtro di riciclaggio
- 4 Tubo acqua sporca
- 5 Tubo di aspirazione
- 6 Coperchio serbatoio
- 7 Succhiatore
- 8 Filtro di ingresso aspirazione
- 9 Serbatoio di recupero
- 10 Ruota motrice sterzante posteriore
- 11 Serbatoio acqua pulita (sacco membrana) con dosatore
- 12 Dispositivo scollegamento batterie
- 13 Gruppo spazzola
- 14 Profilo di protezione
- 15 Freno di stazionamento
- 16 Pedale dell'acceleratore
- 17 Freno
- 18 Leva di direzione di marcia avanti e indietro e clacson
- 19 Interruttore a chiave
- 20 Quadro di comando
- 21 Sterzo
- 22 Regolazione sedile
- 23 Sedile con interruttore di sicurezza
- 24 Coperchio della batteria (fusibile principale e connettore della batteria)
- 25 Calotta del serbatoio
- 26 Filtro aspirazione
- 27 Pulsante azionamento accessorio (ON/OFF), pressione spazzola (+/-)
- 28 Pulsante soluzione di pulizia immissione (ON/OFF), quantità (+/-)
- 29 Pulsante display
- 30 Pulsante tartaruga (ON/OFF)
- 31 Pulsante gruppo aspiratore (ON/OFF)
- 32 Indicatore di servizio
- 33 Spia serbatoio di recupero pieno
- 34 Spia serbatoio della soluzione di pulizia vuoto
- 35 Indicatore display all'accensione

- 36 Gruppo aspiratore ON
- 37 Gruppo aspiratore OFF (serbatoio di recupero pieno)
- 38 Gruppo spazzola ON
- 39 Guasto pedale dell'acceleratore
- 40 Indicatore batterie
- 41 Ore totale
- 42 Ore assistenza
- 43 Ore gruppo spazzola
- 44 Pressione spazzola ON/OFF
- 45 Soluzione di pulizia ON/OFF
- 46 Codice di errore

Batterie

Batterie consentite

Per il funzionamento della macchina sono necessarie batterie di trazione (non starter o batterie portatili). Si consigliano batterie di trazione pure. Solo tali batterie garantiscono una lunga durata.

Le batterie di trazione sono prodotte come aperte (set batterie acido) o come esenti da manutenzione (VRLA - Gel e AGM). Per ogni tipo di progettazione e produzione, la macchina deve essere adattata di conseguenza.

Ogni batteria offre una durata diversa e differenti caratteristiche prestazionali.

La programmazione della macchina deve essere effettuata dopo l'installazione delle batterie o in caso di cambio del tipo di batteria e/o del produttore e prima della messa in servizio.

Un'impostazione errata può causare il guasto prematuro delle batterie.

Misure di sicurezza nell'uso delle batterie



- Le batterie contengono acido. Durante la manutenzione, l'installazione e la rimozione del set batterie acido, è necessario indossare occhiali protettivi.
- Lavare/sciacquare con abbondante acqua gli occhi o la pelle se colpiti da spruzzi di acido. Successivamente consultare un medico. Gli indumenti devono essere risciacquati con acqua.
- Durante la ricarica delle batterie vengono prodotti gas potenzialmente esplosivi. Tenere lontano le fiamme libere o gli oggetti incandescenti.

- Non fumare!

- Pericolo di incendio!

- **Attenzione!** Le batterie sono sempre sotto tensione, pertanto è vietato appoggiarvi sopra oggetti metallici.

Attenzione:

Tenere le batterie pulite e asciutte. Rimuovere subito l'acido o l'acqua fuoriuscita (set batterie acido).

Indossare guanti di protezione.

Attenzione:

Le batterie devono essere installate solo dai centri di assistenza autorizzati o da professionisti Diversy e secondo lo schema elettrico. Il montaggio o il collegamento non corretto possono provocare lesioni gravi, causare esplosioni e seri danni alla macchina e all'ambiente.



Attenzione:

Osservare anche le istruzioni d'uso del produttore della batteria.



Attenzione:

Durante il caricamento delle batterie, deve essere garantita una ventilazione adeguata.



Attenzione:

Per effettuare la manutenzione, le batterie devono essere rimosse dalla macchina!

Schema di connessione della batteria

Batterie 6 V

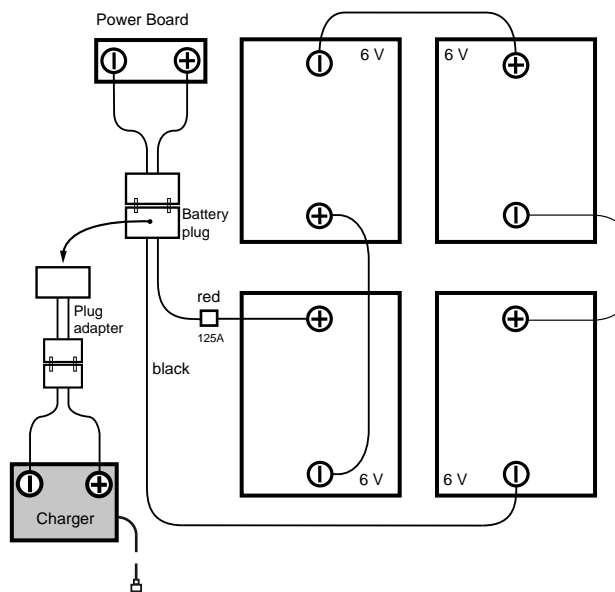

Batterie 12 V

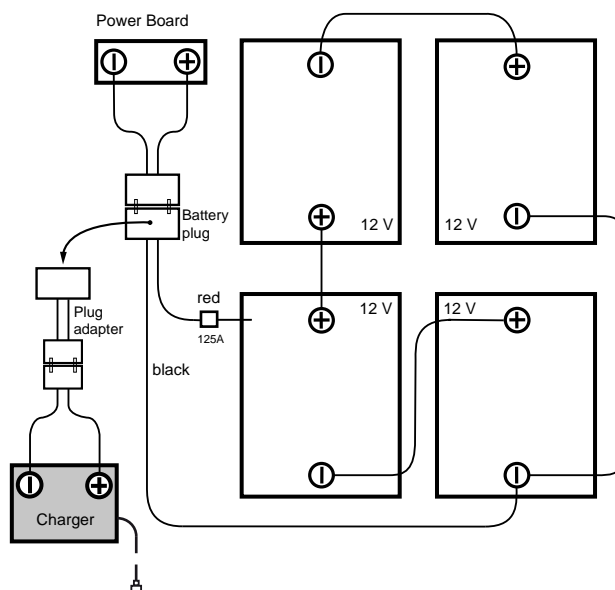

Ricarica con un caricabatterie esterno

Ogni tipo di batteria e/o produttore di batterie richiede una caratteristica di carica differente.



Attenzione:

Una caratteristica di carica errata o l'utilizzo improprio di un caricabatterie si tradurranno in un guasto prematuro o nella rapida distruzione delle batterie.

I caricabatterie incorporati disponibili opzionalmente si adattano alle dimensioni della batteria e includono più curve di carico impostate in fabbrica o dal tecnico di assistenza TASKI per le batterie consigliate. Tale requisito vale anche in caso di utilizzo di caricabatterie fissi (esterni).



Attenzione:

I piccoli inserti permanenti per ogni ricarica successiva possono danneggiare le batterie in modo permanente. Indicazione approssimativa: Prima di una ricarica, deve essere utilizzato almeno il 20% circa della capacità disponibile.



Attenzione:

Per raggiungere il loro ciclo di vita massima, le batterie di trazione devono essere sottoposte a un ciclo di ricarica completo (12-16 ore) per 2 volte alla settimana.



Attenzione:

Prima di un lungo arresto della macchina, le batterie devono essere sottoposte a un ciclo di ricarica completo. Il caricabatterie viene poi rimosso dalla macchina o dalla rete. Le batterie si scaricano da sole col tempo. A seconda del tipo, devono essere ricaricate dopo 3 - 6 mesi. Prima di una nuova messa in servizio, le batterie devono essere sottoposte a un ciclo di carica completo.

Ricarica

- Collegare il caricabatterie esterno al dispositivo collegamento batterie della macchina.



Attenzione:

Assicurarsi che la spina sia inserita fino al blocco d'arresto, per garantire un buon contatto elettrico



Nota:

Durante la ricarica, tutte le funzioni della macchina sono disabilitate.

Dopo che la carica è completa



Attenzione:

Spegnere il caricabatterie prima di scollegare le batterie (solo per i caricabatterie esterni).

Il caricabatterie può causare un'esplosione nel vano batterie.

- Riporre il cavo di alimentazione principale del caricabatterie incorporato (opzionale) nello spazio previsto.
- Tenere il cavo del caricabatterie asciutto e protetto contro i danni.



Attenzione:

Il cavo del caricabatterie trasmette correnti elevate. Se ci sono segni di danni alle spine, ai cavi o ai dispositivi di connessione, il caricabatterie non deve essere utilizzato

Manutenzione e cura delle batterie aperte (set batterie acido)

Nota:



La cura delle batterie prive di manutenzione è limitata al rispetto del corretto processo di caricamento.

Aprire il vano batterie per la manutenzione

- La macchina deve essere spenta.

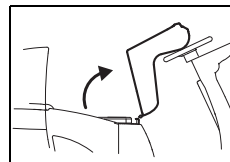

- Ribaltare il sedile con cautela in avanti finché non poggia sullo sterzo.

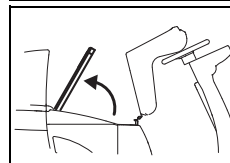

- Aprire il coperchio del vano batterie.

Nota:



Al termine della manutenzione rimontare il coperchio del vano batterie e riportare il sedile nella posizione iniziale.

Prima della messa in servizio

Freno di stazionamento

Leva

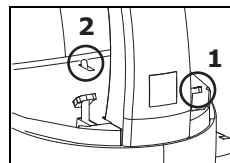

- Prima premere il pedale del freno (1), quindi il freno di stazionamento (2) in basso.

Rilasciare il pedale del freno per bloccare la macchina.

Sblocco

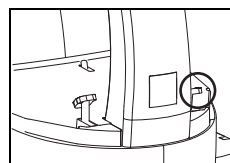

- Abbassare completamente il pedale del freno.

La macchina è sbloccata.

Regolazione del sedile

- Estrarre la chiave e azionare il freno di stazionamento (pagina 179).

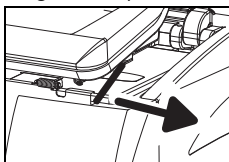

- Allentare la leva sul lato sinistro del sedile e spostare il sedile stesso nella posizione desiderata.
- Rilasciare la leva affinché il sedile venga fissato nella posizione impostata.

Verificare il bloccaggio del sedile!

- Sbloccare il freno di stazionamento (vedere pagina 179).

Spostamento del mezzo

Controllare la direzione di marcia e la velocità con lo sterzo e il pedale dell'acceleratore. La velocità può essere regolata costantemente.

- Sbloccare il freno di stazionamento.
- Accendere la macchina (interruttore a chiave).

La spia si accende.

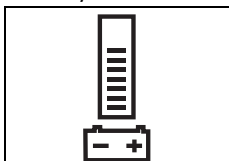

L'indicatore batterie segnala la disponibilità della macchina (in caso di guasto vedere pagina 186).

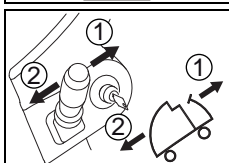

- La leva di direzione di marcia indica la direzione ([1] avanti / [2] indietro).

- Spostare la macchina fino alla destinazione, quindi rilasciare il pedale dell'acceleratore.

Inserimento dell'accessorio

Prima dell'inserimento verificare:

- che l'usura della spazzola non abbia superato l'altezza delle setole rosse o 1 cm di lunghezza della setola.
- l'usura e la pulizia del pad davanti se si utilizzano i piatti trattenitori.



Attenzione:

Non utilizzare le spazzole che hanno raggiunto il limite di usura. Ciò è indicato dalla lunghezza delle setole rosse. Non utilizzare pad usurati o sporchi. Utilizzare solo accessori originali TASKI. Il mancato rispetto può portare a risultati scadenti della pulizia o addirittura a danni al pavimento.

- Estrarre la chiave e azionare il freno di stazionamento.

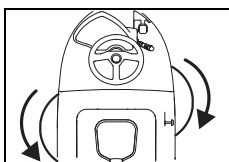

- Sollevare l'accessorio per l'accoppiamento.
- Ruotare l'accessorio sinistro in senso antiorario e l'accessorio destro in senso orario nell'accoppiamento dell'accessorio.

L'accessorio è agganciato.

Montare il succhiatore

- Estrarre la chiave e azionare il freno di stazionamento.

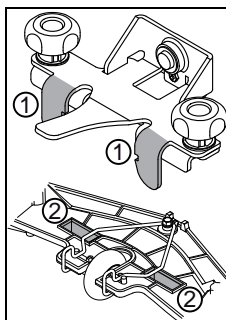

- Tenere il succhiatore con entrambe le mani e posizionarlo in modo che i passanti del supporto del succhiatore (1) entrino nelle sezioni del succhiatore (2).

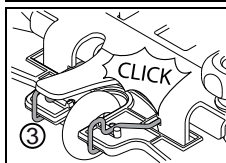

- Inserire il succhiatore verso l'alto finché non si percepisce l'innesto della leva (3).

- Montare i due tubi di aspirazione alla presa del succhiatore.

Riempire il serbatoio acqua pulita



Attenzione:

Temperatura massima dell'acqua 60 °C / 140 °F.

Diversey raccomanda l'uso di acqua fredda, perché l'acqua calda assume immediatamente la temperatura del pavimento, in caso di contatto, e quindi non comporta alcun vantaggio.

- Estrarre la chiave e azionare il freno di stazionamento.
- Ribaltare in avanti il sedile e aprire la calotta del serbatoio.
- Togliere il dosatore dal serbatoio acqua pulita (serbatoio acqua rivestito).

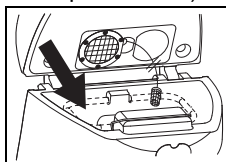

- Riempire d'acqua il serbatoio acqua pulita (serbatoio acqua rivestito).
Il segno indica il livello di riempimento massimo consentito.

Dosaggio



Attenzione:

Se si maneggiano sostanze chimiche, è necessario indossare guanti, occhiali di protezione e indumenti di lavoro (protettivi) appropriati!



Nota:

Usare solo prodotti chimici raccomandati da Diversey e osservare strettamente le informazioni sui prodotti.



Attenzione:

Con l'utilizzo di prodotti non idonei (ad esempio, prodotti con cloro o componenti acidi), la macchina può essere danneggiata o distrutta.

Esempi di dosaggio:

Indicazione sull'imballaggio del prodotto		Capacità serbatoio	Quantità prodotto per riempimento di serbatoio
0,5%	50 ml per 10 l di acqua	92l	0.46l
1%	100 ml per 10 l di acqua	92l	0.92l
2%	200 ml per 10 l di acqua	92l	1.84l
3%	300 ml per 10 l di acqua	92l	2.76l

- Riempire il dosatore con un prodotto idoneo e versare il contenuto nel serbatoio acqua pulita (serbatoio acqua rivestito). Ripetere il processo fino a quando si raggiunge il dosaggio desiderato.
- Dopo il completamento del dosaggio, il dosatore resta nel serbatoio acqua rivestito.



Nota:

TASKI offre facoltativamente un dosaggio automatico. Questo può essere montato in un secondo momento. Rivolgersi al servizio clienti

Pulizia preliminare



Attenzione:

Rimuovere gli oggetti (pezzi di legno, parti metalliche, ecc.) eventualmente presenti sulla superficie da pulire.

L'accessorio in rotazione potrebbe proiettare questi oggetti a distanza, provocando danni a persone e cose.

Inizio lavoro



Attenzione:

Durante i lavori con questa macchina, è sempre necessario indossare scarpe e indumenti di lavoro adeguati!



Nota:

Durante il funzionamento della macchina, tenere sempre entrambe le mani sullo sterzo per garantire la sicurezza operativa.



Attenzione:

Cercare di prendere familiarità con la macchina eseguendo un giro di prova in uno spazio libero!

- Sedersi sul sedile.
- Accendere la macchina (interruttore a chiave).
La spia si accende brevemente.
- Sbloccare il freno di stazionamento.

Avviare manualmente il programma



Nota:

L'ultimo programma di pulizia utilizzato resta memorizzato.

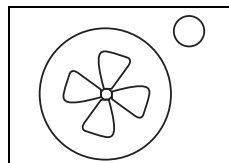

- Premere il pulsante gruppo aspiratore ON/OFF.

La spia si accende, il motore di aspirazione si avvia e il succhiatore si abbassa automaticamente nella posizione di lavoro.

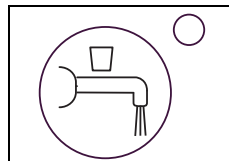

- Premere il pulsante immissione soluzione di pulizia ON/OFF.

La spia si accende. L'erogazione della soluzione di pulizia viene avviata quando gli accessori ruotano.

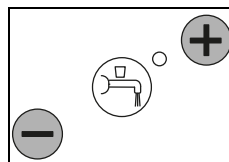

- Selezionare il dosaggio desiderato premendo i pulsanti +/- dei livelli 1 - 7.



Nota:

Per ragioni ambientali, è necessario identificare il livello più basso sufficiente per un buon risultato di pulizia.

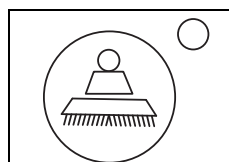

- Premere il pulsante di azionamento dell'utensile ON/OFF.

La spia si accende, il gruppo spazzola si abbassa.

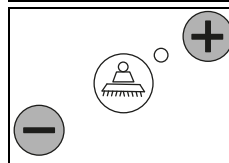

- Selezionare la pressione di contatto desiderata premendo i pulsanti +/- dei livelli 1-4.

**Nota:**

Identificare e scegliere sempre il livello più basso sufficiente per buoni risultati di pulizia. In questo modo si ottimizza il consumo di energia e si salvaguarda la macchina.

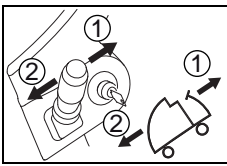
Inizio della pulizia

- La leva di direzione di marcia indica la direzione ([1] avanti / [2] indietro).

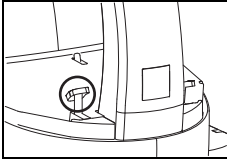

- Con la macchina accesa e un operatore sul sedile, la macchina si mette in moto se viene premuto il pedale dell'acceleratore. Se selezionato, il gruppo spazzola si avvia e apre l'erogazione della soluzione di pulizia.

La velocità di corsa è controllata dalla posizione del pedale dell'acceleratore.

**Attenzione:**

Quando si lavora su superfici scomode o strette, deve essere premuto il pulsante tartaruga ON/OFF. (la spia si accende) In questo modo si abbassa la velocità massima e si riduce il rischio di incidenti.

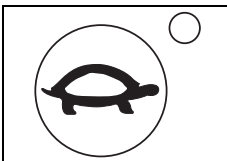

- Se viene premuto di nuovo il pulsante, il limite viene rimosso, la spia si spegne.

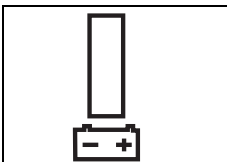

- Quando non si illuminano barre nell'indicatore batterie, portare la macchina lavasciuga verso il caricabatterie.

Capacità della batteria - fine disponibilità operativa**Nota:**

L'indicatore batterie fornisce informazioni sul tempo operativo disponibile.

Quando non si illuminano barre nell'indicatore batterie:

- dopo 10 min. il gruppo spazzola e il succhiatore si sollevano dal pavimento;
- il gruppo aspiratore si spegne dopo 10 s;
- si dispone di 10 min. per raggiungere il caricabatterie prima che la macchina si spenga.

Funzionamento di riciclaggio (opzione)**Attenzione:**

Il sistema di riciclaggio non è permesso in caso di elevati requisiti igienici (ad es. ospedali, aziende alimentari, cucine, ecc.). *Il funzionamento di riciclaggio è consigliato solo in caso di sporco da leggero a medio.*

- Estrarre la chiave e azionare il freno di stazionamento.
- Ribaltare in avanti il sedile e aprire la calotta del serbatoio.
- Estrarre il filtro di riciclaggio dal serbatoio acqua pulita (serbatoio acqua rivestito).
- Installare il filtro di riciclaggio nel serbatoio di recupero.

**Attenzione:**

Temperatura massima dell'acqua 60°C/ 140°F.

Metodi di pulizia**Metodo del lavoro diretto:**

Lavaggio e aspirazione in una sola operazione.

Metodo del lavoro indiretto:

Applicazione della soluzione di pulizia, lavaggio e aspirazione in più fasi.

Nota:

In determinate circostanze, a causa di speciali combinazioni di pavimenti/sporco e di prodotti per la pulizia, la guida della macchina può essere limitata.

Con le ruote opzionali disponibili, la trazione della macchina sul pavimento può essere migliorata. Si prega di contattare il servizio clienti TASKI.

Ricarica della soluzione di pulizia**Attenzione:**

Quando si lavora senza soluzione di pulizia, questo può portare a danni al pavimento.

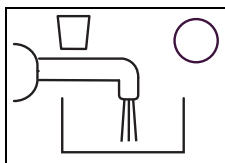

- Quando si illumina l'indicatore Soluzione di pulizia vuota, viene emesso un segnale acustico.

- Spegner la macchina (interruttore a chiave) e azionare il freno di stazionamento.
- Riempire il serbatoio acqua pulita (serbatoio acqua rivestito) con acqua, vedi la pagina 180.

Nota:

Quando il serbatoio acqua pulita (serbatoio acqua rivestito) è pieno, l'indicatore Soluzione di pulizia vuota resta accesa.

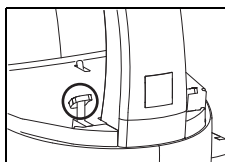

- L'indicatore Soluzione di pulizia vuota viene ripristinato dopo circa 5 secondi dall'azionamento del pedale dell'acceleratore.

Scaricare l'acqua sporca

Spia serbatoio di recupero pieno:

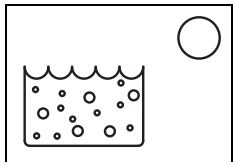

- Se la spia del serbatoio di recupero è accesa, il programma di pulizia viene annullato, il succhiatore si solleva e il gruppo aspiratore si spegne.

- Svuotare il serbatoio di recupero, vedi pagina 183.

Nota:



Nel caso di formazione di schiuma nel serbatoio, si accende la spia del serbatoio di recupero.

Fine lavoro

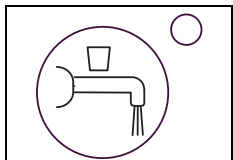

- Premere il pulsante soluzione di pulizia ON/OFF.

L'immissione della soluzione di pulizia viene arrestata.

- Spostarsi ancora per pochi metri, in modo che gli accessori continuino a ruotare per un po' di tempo e si eviti il "gocciolamento".

Questo è particolarmente importante per i contact pad TASK!!

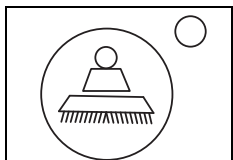

- Premere il pulsante di azionamento del gruppo spazzola ON / OFF.

Il gruppo spazzola si ferma e si solleva.

- Spostarsi ancora pochi metri per assorbire l'acqua sporca residua.

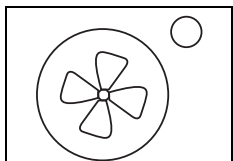

- Premere il pulsante gruppo aspiratore ON/OFF

Il succhiatore si solleva automaticamente.

Il motore di aspirazione è ancora attivo per circa 10 secondi.

Rimuovere e pulire il succhiatore

- Estrarre la chiave e azionare il freno di stazionamento.
- Scollegare i due tubi di aspirazione dalla presa del succhiatore.

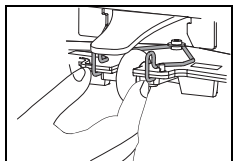

- Stringere le staffe di arresto. In questo modo il succhiatore è sbloccato e può essere rimosso dal relativo supporto.

- Pulire il succhiatore con acqua corrente e l'ausilio di una spazzola.
- Agganciare il succhiatore al supporto tubo/succhiatore.

Nota:



Solo le lamelle pulite e intatte ottengono risultati ottimali di aspirazione!

Svuotare e pulire il serbatoio di recupero e il serbatoio acqua pulita (serbatoio acqua rivestito)

Nota:



Lo smaltimento dell'acqua sporca o della soluzione di pulizia deve essere effettuato in conformità alle normative nazionali.

Nota:



Durante lo svuotamento del serbatoio di recupero, tenere presente le norme in materia di dispositivi di protezione individuale del produttore del detergente.

- Estrarre la chiave e azionare il freno di stazionamento.

Procedere come segue:

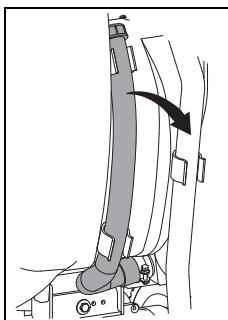

- Rimuovere il tubo di svuotamento del serbatoio di recupero dalla striscia antistatica per swingo.
- Mantenere il tubo all'altezza del bordo del serbatoio con l'apertura verso l'alto. Aprire il coperchio rosso, abbassare l'estremità del tubo lentamente verso lo scarico e svuotare il serbatoio di recupero.

- Sollevare il serbatoio acqua pulita (serbatoio acqua rivestito), adagiarlo sul punto più basso nel serbatoio di recupero e svuotarlo.

- Rimuovere il serbatoio acqua pulita (serbatoio acqua rivestito) dal serbatoio di recupero e sciacquarlo abbondantemente con acqua pulita.

- Sciacquare il serbatoio di recupero con acqua pulita.

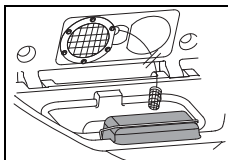

- Rimuovere il filtro solidi (giallo), svuotarlo e sciacquarlo accuratamente con acqua corrente.

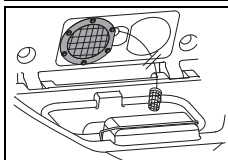

- Rimuovere il filtro aspirazione (giallo) e pulire lo sporco con un panno o una spazzola morbida.

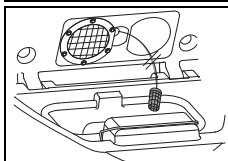

- Rimuovere il filtro di ingresso aspirazione e pulire lo sporco con un panno o una spazzola morbida.

Attenzione:



Un filtro aspirazione intasato può influenzare la potenza di aspirazione.

Un filtro di ingresso aspirazione intasato può ridurre la quantità di soluzione di pulizia.

- Montare il filtro a setaccio (giallo), il serbatoio acqua pulita (serbatoio acqua rivestito), il filtro aspirazione e il filtro di ingresso aspirazione.
- Posizionare nuovamente il tubo di svuotamento nella striscia antistatica per swingo.

Pompa dell'acqua sporca (opzionale)

- La macchina deve essere accesa.

Svuotamento in posizioni elevate:

- Portare il tubo di svuotamento presso una condotta di scarico o in un secchio.
- Premere il pulsante sulla pompa dell'acqua sporca

Nota:



Lo svuotamento avviene solo fino al tubo montante nel serbatoio di recupero.

Rimuovere e pulire gli accessori

Nota:



Pulire gli accessori dopo ogni completamento dei lavori di pulizia.

- La macchina deve essere spenta.
- Estrarre la chiave e azionare il freno di stazionamento.
- Sollevare leggermente l'accessorio.

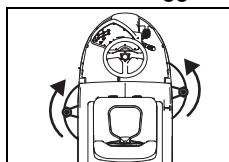

- Ruotare l'accessorio sinistro in senso orario e l'accessorio destro in senso antiorario dall'accoppiamento dell'accessorio.

- Pulire gli accessori sotto acqua corrente.

Pulizia della macchina



Attenzione:

Non pulire mai la macchina con getti d'acqua o pulitori ad alta pressione.

L'acqua penetrata nella macchina può provocare seri danni alle parti meccaniche o elettriche.

- Pulire la macchina con un panno umido.

Immagazzinamento / parcheggio della macchina (non in funzione)

Nota:



La macchina deve essere spenta e la chiave deve essere rimossa.

Nota:



Immagazzinare la macchina con il succhiatore sollevato, il gruppo spazzole sollevato e il coperchio serbatoio aperto. Il serbatoio può essere lasciato asciugare in questo modo.

Questo impedisce la formazione di muffe e cattivi odori.

Attenzione:



Non immagazzinare mai la macchina con le batterie scariche. Le batterie in questo modo si danneggerebbero irreparabilmente.

Assistenza, cura e manutenzione

La manutenzione della macchina è essenziale per il corretto funzionamento ed una lunga durata.



Attenzione:

Possono essere utilizzate solo parti originali TASKI, altrimenti decadono tutte le rivendicazioni di garanzia e responsabilità!

Spiegazione dei simboli:

◇ = Alla fine di ogni pulizia, ◇◇ = ogni settimana,

◇◇◇ = ogni mese, ⊗ = led di servizio

Attività	◇	◇◇	◇◇◇	⊗	Pagina
Caricare le batterie	•				179
Rabboccare l'acqua distillata (set batterie acido), osservare la scheda del produttore della batteria!		•			179
Svuotare e pulire il serbatoio di recupero e il serbatoio acqua pulita	•				183
Pulire il filtro di riciclaggio (opzione)	•				
Controllare / pulire il filtro di ingresso aspirazione e il filtro aspirazione se sporchi.	•				
Pulire tutte le parti evidenziate in giallo	•				
Pulire gli accessori	•				184
Pulire il succhiatore, controllare se le lamelle sono logore e sostituirle se necessario	•				183
Pulire la macchina con un panno umido	•				184
Pulire la sonda (serbatoio di recupero) e controllare la funzionalità	•				
Pulire la guarnizione del coperchio serbatoio e verificare la presenza di crepe, sostituire se necessario	•				
Programma manutenzione/assistenza tramite tecnico Diversey				•	

Intervalli di assistenza

Le macchine TASKI sono di alta qualità, sono state testate in fabbrica e dal revisore autorizzato per la vostra sicurezza. I componenti elettrici e meccanici sono soggetti ad usura e obsolescenza dopo un uso prolungato.



- Per mantenere la sicurezza di funzionamento e la disponibilità, se l'indicatore di servizio si accende (impostazione di fabbrica 650 ore di lavoro) o almeno una volta all'anno è necessario eseguire una revisione di assistenza.

Centri di assistenza

Se ci contattate a causa di un malfunzionamento o di un ordine, indicate sempre il modello e il numero di serie.

Queste informazioni possono essere trovate sulla targhetta della macchina. Nell'ultima pagina di questo manuale trovate l'indirizzo del più vicino punto di assistenza TASKI.

Sostituzione delle lamelle

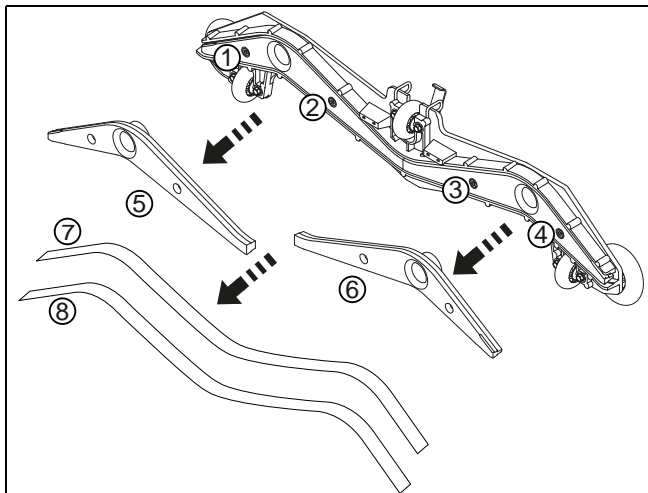

- Avvitare le quattro viti a brugola (1, 2, 3, 4).
- Rimuovere il corpo succhiatore dal nucleo del succhiatore (5, 6).
- Rimuovere le lamelle (7, 8).
- Pulire il corpo succhiatore e i due nuclei con acqua corrente.
- Montare le lamelle "usate" o nuove sul nucleo del succhiatore.
- Inserire nuovamente il nucleo del succhiatore nel relativo corpo.
- Svitare nuovamente le quattro viti a brugola.

Guasti

Guasto	Possibile causa	Rimuovere il guasto	Pagina
La macchina non si accende	Macchina spenta	<ul style="list-style-type: none"> Girare la chiave 	177
	Interruttore di arresto di emergenza premuto	<ul style="list-style-type: none"> Collegare il dispositivo scollegamento batterie alla macchina 	177
	Fusibile principale difettoso	<ul style="list-style-type: none"> Controllare/sostituire il fusibile Contattare un centro di assistenza 	
	Codice di errore sul display	<ul style="list-style-type: none"> Contattare un centro di assistenza 	
	Immobilizer attivo o difetto nel controllo	<ul style="list-style-type: none"> Sedersi sul sedile 	
	Pedale dell'acceleratore premuto durante l'accensione	<ul style="list-style-type: none"> Togliere il piede dal pedale dell'acceleratore e accendere nuovamente la macchina 	
	Freno di stazionamento bloccato	<ul style="list-style-type: none"> Sbloccare il freno di stazionamento 	179
	Batterie scariche o caricabatterie difettoso	<ul style="list-style-type: none"> Caricare la batteria Contattare un centro di assistenza 	179
	Batterie difettose	<ul style="list-style-type: none"> Contattare un centro di assistenza 	
Il gruppo spazzola o il gruppo aspiratore non possono essere disattivati	Errore nell'elettronica o nel pannello di comando	<ul style="list-style-type: none"> Interrompere la macchina utilizzando il dispositivo scollegamento batterie Contattare un centro di assistenza 	
La spazzola non gira	Trasmissione spazzola spenta	<ul style="list-style-type: none"> Premere il pulsante spazzola 	179
	Fusibile principale difettoso	<ul style="list-style-type: none"> Sostituire il fusibile 	
	Il motore gira, l'accessorio no	<ul style="list-style-type: none"> Cinghia di trasmissione rotta Contattare un centro di assistenza 	
Potenza di aspirazione scarsa il pavimento resta umido L'acqua sporca non viene assorbita	Gruppo aspiratore non acceso	<ul style="list-style-type: none"> Premere il pulsante gruppo aspiratore 	177
	Tubo di aspirazione non collegato	<ul style="list-style-type: none"> Collegare il tubo di aspirazione 	180
	Succhiatore non sul pavimento	<ul style="list-style-type: none"> Controllare il corretto funzionamento del gancio del succhiatore 	180
	Lamelle usurate	<ul style="list-style-type: none"> Sostituire la lamella 	185
	Tubo flessibile o succhiatore ostruiti (ad esempio pezzi di legno, frammenti di tessuto)	<ul style="list-style-type: none"> Rimuovere il corpo estraneo 	
	Filtro aspirazione intasato	<ul style="list-style-type: none"> Rimuovere il corpo estraneo 	177
	Spia gruppo aspiratore accesa ma non funziona l'aspirapolvere	<ul style="list-style-type: none"> Controllare il fusibile, se necessario sostituire Se il fusibile è buono, contattare un partner di assistenza 	180
Il gruppo aspiratore si spegne	Serbatoio di recupero pieno	<ul style="list-style-type: none"> Svuotare il serbatoio di recupero Controllare il monitoraggio della batteria Controllare i fusibili 	183
	Serbatoio di recupero sporco	<ul style="list-style-type: none"> Controllare o pulire se necessario. 	183

Guasto	Possibile causa	Rimuovere il guasto	Pagina
Fuoriuscita insufficiente della soluzione di pulizia	Serbatoio della soluzione di pulizia vuoto	• Controllare il serbatoio della soluzione di pulizia	182
	Bassa quantità impostata della soluzione di pulizia	• Impostare la quantità della soluzione di pulizia con il pulsante +/-	177
	Pulsante soluzione di pulizia disattivato	• Premere il pulsante soluzione di pulizia	177
	Filtro di ingresso aspirazione	• Pulire	

Dati tecnici

Macchina	2500	
Fronte lavoro	70	cm
Larghezza del succhiatore	95	cm
Dimensioni (Lunghezza x Larghezza x Altezza)	169 x 78 x 137	cm
Peso massimo macchina pronta	560	kg
Voltaggio	24V	DC
Potenza assorbita nominale	2000	W
Serbatoio acqua pulita nominale +/- 5%	92	l

Valori misurati in conformità alla norma IEC 60335-2-72		
Peso macchina con batterie (peso di trasporto)	468	kg
Livello di pressione acustica LpA	67	dB(A)
Incertezza KpA	2,5	dB(A)
Valore complessivo delle vibrazioni	<2.5	m/s ²
Incertezza K	0,25	m/s ²
Paraspruzzi	IPX3	
Classe di protezione	III	

Accessori

N.	articolo	
8501120	Piatto trattenitore 35 cm	2x
8501080	Spazzola nylon 35 cm	2x
8501060	Spazzola cemento 35 cm	2x
8502750	Spazzola abrasiva 35 cm	2x
8502830	Tubo di riempimento con attacco acqua e raccordo acqua Revoflow universale	x
7508029	Pompa di svuotamento	x
	Vari pad (poliestere marrone, blu, rosso e pad di contatto)	x

Codici di errore

I codici di errore vengono visualizzati sul display.



Nota:

Spegnere la macchina e poi riaccenderla dopo la visualizzazione di ogni codice di errore.

Con l'accensione e lo spegnimento si può eventualmente risolvere un errore di impostazione.

Trasporto



Attenzione:

Questa macchina può essere sollevata soltanto con apparecchiature (ad esempio ponte elevatore, rampa, ecc.).



Nota:

Trasportare la macchina in posizione verticale.



Nota:

Assicurarsi che la macchina sia fissata e protetta nel veicolo di trasporto.

Smaltimento



Nota:

La macchina e gli accessori, dopo essere stati messi fuori servizio, devono essere smaltiti correttamente secondo le normative locali. Contattate il vostro centro di assistenza Diversey che potrà esservi d'aiuto.

Batterie



Attenzione:

Le batterie devono essere rimosse dalla macchina prima di eseguirne il corretto smaltimento.

Le batterie usate vanno smaltite correttamente in conformità alla Direttiva 2006/66/CE o alle leggi nazionali vigenti.

Originalios naudojimo instrukcijos vertimas

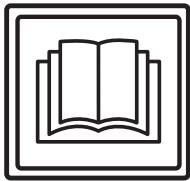

ATSARGIAI!

Prieš naudodami pirmą kartą, būtinai perskaitykite naudojimo instrukciją ir saugos nurodymus.

Saugokite naudojimo instrukciją lengvai pasiekiamoje vietoje, kad bet kada galėtumėte ją paskaityti.

Ženklų paaiškinimas



Pavojus!

Žymi svarbius nurodymus, kurių nesilaikant gali susižaloti asmenys ir (arba) atsirasti didelė materialinė žala!



Dėmesio!

Žymi svarbią informaciją, į kurią neatsižvelgiant gali sutrikti veikimas arba atsirasti materialinė žala!



Pastaba.

Žymi svarbius nurodymus dėl ekonomiško naudojimo, kurių nesilaikant galimi sutriktimai!

• Žymi darbo veiksmus, kuriuos turite atlikti nurodyta eilės tvarka.

Turinys

Saugumo nurodymai	189
Valymo produktai	190
Kiti dokumentai	190
Konstrukcijos apžvalga	191
Baterijos	192
Prieš pradėdami naudoti	193
Darbo pradžia	195
Darbo pabaiga	197
Techninė ir kita priežiūra	198
Triktytys	200
Techninė informacija	201
Priedai	201
Klaidų kodai	202
Vežimas	202
Šalinimas	202

Naudojimas pagal paskirtį

Mašinos skirtos naudoti komerciniais tikslais (pavyzdžiui, viešbučiuose, mokyklose, ligoninėse, fabrikuose, prekybos centruose, sporto salėse ir pan.). Būtina labai griežtai laikytis valymo šlapiuoju būdu nurodymų. Šios mašinos skirtos naudoti tik vidaus patalpose.



Dėmesio!

Šios mašinos nenaudokite poliruoti, tepti, tepti vašką, valyti kilimus ir siurbti dulkes. Šia mašina šlapiuoju būdu valant parketo ir laminato grindis, rizika tenka pačiam naudotojui.



Pavojus!

Jeigu atliekami pakeitimai, kurių nenurodė „Diversey“, nebegalios saugos ženklai ir CE atitiktis. Naudojant mašiną ne pagal paskirtį, gali susižaloti žmonės, sugesti mašina arba atsirasti žala darbo aplinkoje. Tokiais atvejais paprastai nustoja galioti bet kokios garantijos ir galimi iš jos kylantys reikalavimai.

Saugumo nurodymai

Koncepcijos ir konstrukcijos atžvilgiu TASKI mašinos atitinka taikomus pagrindinius EB direktyvų saugos bei sveikatos reikalavimus ir yra pažymėtos CE ženklu.



Pavojus!

Naudoti mašiną gali tik asmenys, tinkamai išmokyti ją naudoti arba įrodę, kad moka ją naudoti, kuriems ją naudoti aiškiai pavesta.



Pavojus!

Šios mašinos negali naudoti asmenys ir vaikai, kurių sutrikę fiziniai, jutiminiai arba protiniai gebėjimai arba kuriems trūksta patirties ir žinių.

Būtina prižiūrėti vaikus ir įsitikinti, kad jie nežaidžia su mašina.



Pavojus!

Mašinos negalima naudoti patalpose, kuriose laikomos arba perdirbamos sprogios ir lengvai užsidegančios medžiagos (pvz., benzinas, tirpalai, mazutas, dulkės ir pan.).

Dėl elektrinių arba mechaninių komponentų šios medžiagos gali užsidegti.



Pavojus!

Mašinos negalima naudoti nuodingoms, sveikatai kenksmingoms, ėdžioms arba dirginančioms medžiagoms (pvz., pavojingosioms dulkėms ir pan.) siurbti. Filtrų sistema tokių medžiagų pakankamai nesulaiko.

Jos gali pakenkti naudotojo arba kitų asmenų sveikatai.



Pavojus!

Dirbdami stebėkite vietos aplinkybes, taip pat kitus asmenis ir vaikus! Pirmiausia sumažinkite greitį tokiose vietose, kuriose prastas matomumas, pvz., prie durų arba posūkių.



Pavojus!

Šia mašina negalima vežti kitų žmonių ir objektų.

**Pavojus!**

Jeigu pastebimas neteisingas veikimas, gedimas arba po kolizijos arba nukritimo prieš pakartotinai paleidžiant eksploatuoti mašiną ją privalo patikrinti įgaliotas specialistas. Tai taikoma ir tada, jei mašina pabuvo lauke, buvo panardinta į vandenį ir (arba) sudrėko.

**Pavojus!**

Jeigu pažeistos saugumo dalys, pavyzdžiui, įrankių gaubtai, tinklo kabelis arba gaubtai, kurie suteikia prieigą prie elektrai laidžių dalių, būtina nedelsiant sustabdyti mašinos eksploataciją!

**Pavojus!**

Mašinos negalima statyti arba laikyti ant nuolydžių.

**Pavojus!**

Mašiną draudžiama naudoti patalpose, kuriose yra elektromagnetinė apkrova (elektrosmogas).

**Pavojus!**

Mašina negali būti naudojama ant nuolydžių >13 %. Nuolydis turi vairavimo lėtai ir naudojant "vėžlys režimą" būtų keliavo siekiant užtikrinti saugų stabdymo skardinę.

Status pastatymas ant nuolydžio gali turėti įtakos mašinos stabilumui, todėl tai draudžiama. Nelaimingų atsitikimų pavojus.

**Dėmesio!**

Mašina turi būti apsaugota nuo neleistino naudojimo. Todėl visada ištraukite raktelį prieš jums pereiti nuo įrenginio; Arba laikyti juos užrakintoje patalpoje.

**Dėmesio!**

Mašiną galima naudoti ir laikyti tik sausoje, nedulkėtoje aplinkoje 10–35 °C temperatūroje.

**Dėmesio!**

Mechaninių arba elektros dalių remonto darbus gali atlikti tik įgaliotieji specialistai, kurie yra susipažinę su susijusiomis saugumo nuostatomis.

**Dėmesio!**

Galima naudoti tik tuos įrankius (šepečius, padėkliukus ir pan.), kurie kaip priedai nurodyti šioje naudojimo instrukcijoje arba kuriuos rekomendavo TASKI konsultantas. Kiti įrankiai gali pakenkti mašinos saugai ir veikimui.

**Dėmesio!**

Visada būtina laikytis nacionalinių asmens apsaugos ir nelaimingų atsitikimų prevencijos nuostatų, taip pat su valymo priemonių naudojimu susijusių gamintojo nurodymų.

**Dėmesio!**

Jei iš mašinos veržiasi putas arba skystis, iš karto išjunkite siurbimo agregatą!

**Dėmesio!**

Šią mašiną galima naudoti tik kartu su tinkamomis baterijomis ir patikrintais įkrovikliais.

**Dėmesio!**

TASKI mašinos ir prietaisai yra sukonstruoti taip, kad, atsižvelgiant į dabartinę būseną, atmetama sveikatos pažeidimų dėl triukšmo emisijos arba vibracijos galimybė. Žr. techninę informaciją 201 p.

Valymo produktai**Pastaba.**

Atsižvelgiant į TASKI mašinų konstrukciją, geriausių valymo rezultatų pasiekama naudojant TASKI valymo produktus. Kiti valymo produktai gali turėti įtakos mašinos veikimui, ją apgadinti arba pažeisti darbo aplinką.

Todėl rekomenduojame naudoti tik TASKI valymo produktus.

Triukšmams, atsiradusiems naudojant netinkamus valymo produktus, garantija netaikoma.

Dėl išsamesnės informacijos susisiekite su Jūsų TASKI techninės priežiūros partneriu.

Kiti dokumentai**Pastaba.**

Šios mašinos elektros schemą rasite atsarginių dalių sąrašė.

Dėl išsamesnės informacijos susisiekite su klientų aptarnavimo centru.

Konstrukcijos apžvalga

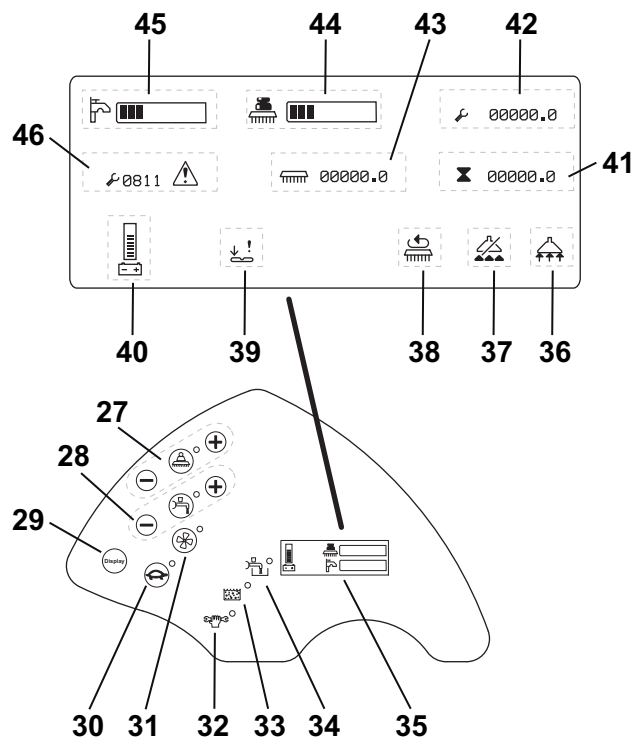
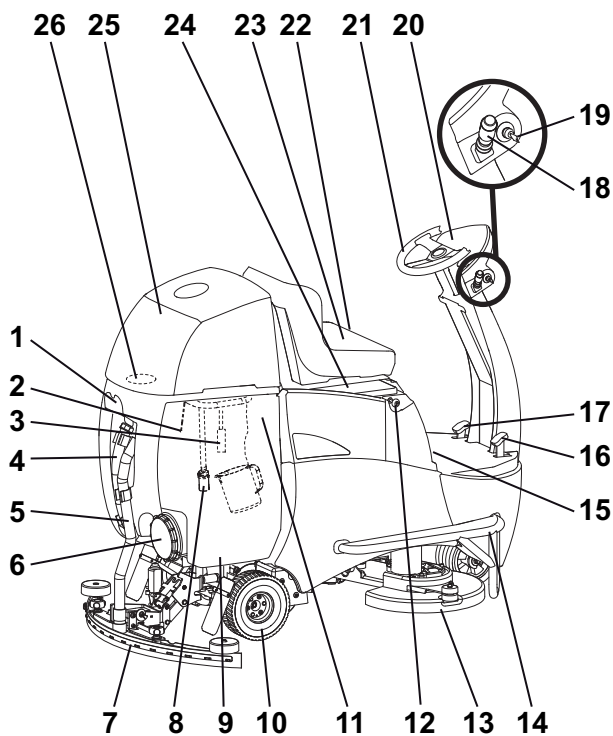

- 1 Antgalių / žarnos laikiklis
- 2 Zondas (pilnas purvino vandens rezervuaras)
- 3 Parinktis: Filtras, pagamintas iš antrinių medžiagų
- 4 Purvino vandens žarna
- 5 Siurbimo žarna
- 6 Rezervuaro dangtis
- 7 Siurbimo antgalis
- 8 Įsiurbimo filtras
- 9 Purvino vandens rezervuaras
- 10 Užpakalinis valdomas pavaras
- 11 Švaraus vandens rezervuaras (membranos maišelis) su dozavimo puodeliu
- 12 Baterijų kištukas
- 13 Įrankių agregatas
- 14 Apsauga nuo avarijos
- 15 Stovėjimo stabdys
- 16 Važiavimo pedalas
- 17 Stabdymo pedalas
- 18 Važiavimo pirmyn ir atgal svirtis ir sirena
- 19 Raktinis jungiklis
- 20 Valdymo pultas
- 21 Vairas
- 22 Vairuotojo sėdynės reguliavimas
- 23 Vairuotojo sėdynė su apsauginiu jungikliu
- 24 Baterijų dangtis (pagrindinis saugiklis ir baterijų kištukas)
- 25 Rezervuaro gaubtas
- 26 Siurbimo filtras
- 27 Įrankių pavaras (ĮJUNGTI / IŠJUNGTI), šepetio prispaudimo (+/-) mygtukai
- 28 Valymo tirpalo tiekimo (ĮJUNGTI / IŠJUNGTI), kiekio (+/-) mygtukai
- 29 Ekranų mygtukas
- 30 Lėto važiavimo (ĮJUNGTI / IŠJUNGTI) mygtukas
- 31 Siurbimo agregato (ĮJUNGTI / IŠJUNGTI) mygtukas
- 32 Techninės priežiūros rodmenys
- 33 Pilno purvino vandens rezervuaro rodmenys
- 34 Tuščio valymo tirpalo rezervuaro rodmenys
- 35 Ekranų rodmenys įjungiant

- 36 Siurbimo agregato ĮJUNGTI
- 37 Siurbimo agregato IŠJUNGTI (pilnas purvino vandens rezervuaras)
- 38 Įrankių agregato ĮJUNGTI
- 39 Važiavimo pedalo triktis
- 40 Baterijų būsenos indikatorius
- 41 Bendras valandų skaičius
- 42 Priežiūros valandų skaičius
- 43 Įrankių agregato valandų skaičius
- 44 Šepetio prispaudimo funkcijos ĮJUNGTI / IŠJUNGTI
- 45 Valymo tirpalo funkcijos ĮJUNGTI / IŠJUNGTI
- 46 Klaidos kodas

Baterijos

Leidžiamosios baterijos

Kad ši mašina veiktų, būtina naudoti traukos baterijas (nenaudokite paleidiklio arba prietaisų baterijų). Patartina naudoti grynąsias traukos baterijas. Tik jomis galima užtikrinti ilgą naudojimo trukmę.

Traukos baterijos gaminamos kaip atvirosios (šlapiosios) baterijos arba kaip (VRLA) baterijos (gelinės arba AGM), kurioms nereikia techninės priežiūros. Bet kokios rūšies ir gamintojo mašiną būtina sureguliuoti.

Kiekvienos baterijos naudojimo trukmė ir galia skiriasi.

Mašiną reikia programuoti įdėjus baterijas ir (arba) pradėjus naudoti kito tipo ir (arba) kito gamintojo baterijas, taip pat prieš naudojant mašiną pirmą kartą.

Netinkamai suregulavus, baterijos gali nustoti veikti anksčiau laiko.

Saugaus baterijų naudojimo priemonės



- Baterijose yra rūgščių. Atliekant techninę priežiūrą, įdedant arba išimant šlapiausias baterijas, būtina nešioti akinius.



- Į akis patekusią arba ant odos užtikusią rūgštį nuplaukite dideliu kiekiu švaraus vandens. Tada nedelsdami kreipkitės į gydytoją.



Rūbus išplaukite vandeniu!

- Įkraunant baterijas, susidaro sprogiųjų dujų. Būtinai saugokite baterijas nuo atviros liepsnos arba degančių objektų.



- Nerūkykite!



- Cheminio nudegimo pavojus!



- Dėmesio! Baterijos poliuose visada yra įtampa, todėl ant jų nedėkite jokių daiktų!



Dėmesio!

Laikykite baterijas švarias ir sausas. (Iš šlapiųjų baterijų) išsiskyrusią rūgštį arba vandenį iš karto nuvalykite. Tai darydami mėvėkite apsaugines pirštines.



Dėmesio!

Montuoti ir pagal jungčių schemas instaliuoti baterijas gali tik „Diversey“ įgaliotų klientų aptarnavimo skyrių atstovai arba specialistai. Netinkamai įdėjus ir (arba) sujungus baterijas, galima sunkiai susižaloti, sukelti sprogimą ir padaryti didelę žalą mašinai ir aplinkai.



Dėmesio!

Taip pat laikykitės baterijų gamintojo pateiktų naudojimo nurodymų.



Dėmesio!

Įkraunant baterijas, būtinas pakankamas vėdinimas.



Dėmesio!

Atliekant techninę priežiūrą, baterijas būtina atjungti nuo mašinos!

Baterijų sujungimo schema

6 V baterijos

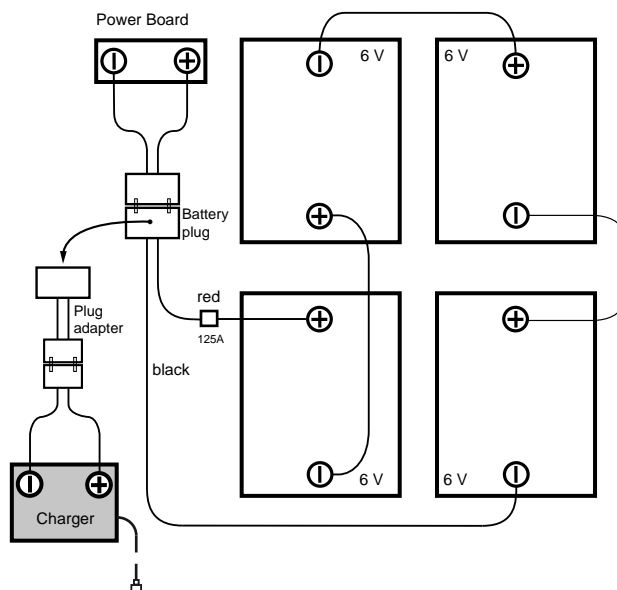

12 V baterijos

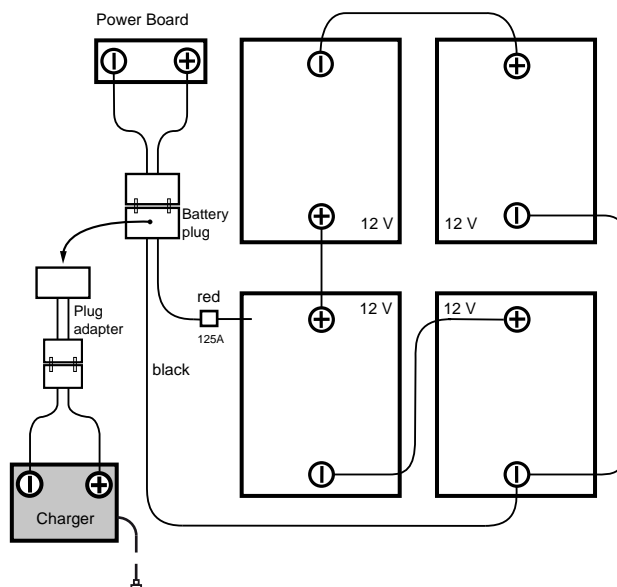

Įkrovimas išoriniu baterijų įkrovikliu

Kiekvieno tipo ir (arba) gamintojo baterijoms taikoma skirtinga įkrovimo charakteristika.



Dėmesio!

Pasirinkus netinkamą įkrovimo charakteristiką arba netinkamą įkroviklį, baterija gali nustoti veikti anksčiau laiko arba greitai sugesti.

Galimi įsigyti, bet nebūtinai mašinoje įrengiami įkrovikliai yra pritaikyti prie baterijų dydžio ir juose yra kelios įkrovimo kreivės, kurias gamintojas arba TASKI techninės priežiūros specialistas nustato atsižvelgdamas į rekomenduojamas baterijas. Ši nuostata galioja ir naudojant stacionarius (išorinius) įkrovimo prietaisus.



Dėmesio!

Nuolat trumpai naudojamos ir paskui papildomai įkraunamos baterijos ilgainiui gali sugesti. Orientacinė vertė: prieš įkraunant papildomai, turėtų būti išnaudota apie 20 proc. esamos talpos.



Dėmesio!

Siekiant užtikrinti ilgiausią gyvavimo trukmę, du kartus per savaitę reikia atlikti visą (12–16 valandų) traukos baterijų įkrovimo ciklą.



Dėmesio!

Prieš pastatant mašiną ilgesniam laikui, reikia atlikti visą baterijų įkrovimo ciklą. Tada įkroviklį reikia atjungti nuo mašinos ir (arba) tinklo. Baterijos laikui bėgant išsikrauna. Atsižvelgiant į tipą po 3–6 mėnesių būtina įkrauti iš naujo. Prieš pakartotinai paleidžiant, baterijos turėtų būti pakartotinai visiškai įkrautos.

Krovimo procesas

- Išorinį baterijų įkroviklį prijunkite prie mašinos izoliacinio baterijų kištuko.



Dėmesio!

Atkreipkite dėmesį, kad kištukas turi būti įkištas iki galo, kad būtų užtikrintas geras elektros kontaktas.



Pastaba.

Įkrovimo metu visos mašinos funkcijos yra išjungtos.

Baigus įkrauti



Dėmesio!

Įkrovimo prietaisą išjunkite prieš atjungdami jį nuo baterijų (taikoma tik išoriniams įkrovimo prietaisams).

Atjungiant įjungtą įkroviklį, baterijų dėžėje gali kilti sprogimas.

- Jei naudojate (nebūtiną) mašinoje įrengtą įkroviklį, padėkite tinklo kabelį į jam skirtą vietą.
- Įkrovimo kabelį laikykite sausiai ir saugokite nuo pažeidimų.



Dėmesio!

Įkrovimo kabeliu teka aukštos įtampos srovė. Esant kištuko, kabelio arba prietaiso jungties pažeidimo požymių, įkroviklio naudoti negalima.

Techninė ir kita atvirųjų (šlapiųjų) baterijų priežiūra

Pastaba.



Baterijų, kurioms nebūtina techninė priežiūra, priežiūra apsiriboja teisingais įkrovimo procesais.

Baterijų skyriaus atidarymas techninei priežiūrai

- Mašina turi būti išjungta.

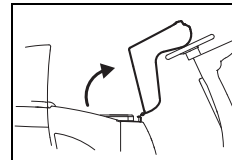

- Vairuotojo sėdynę atsargiai nulenkite į priekį, kad atsiremtų į vairą.

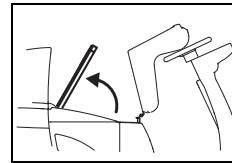

- Atidarykite baterijų dėklo dangtelį.

Pastaba.



Užbaigę techninės priežiūros darbus, baterijų dėklo dangtelį vėl uždėkite, o vairuotojo sėdynę vėl gražinkite į pradinę padėtį.

Prieš pradėdant naudoti

Stovėjimo stabdys

Fiksavimas

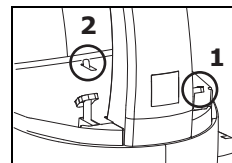

- Pirmiausia nuspauskite stabdymo pedalą (1), o paskui – stovėjimo stabdį (2).

Atleiskite stabdymo pedalą, mašina užfiksuoja.

Išblokavimas

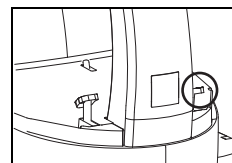

- Stabdymo pedalą nuspauskite į apačią iki galo.

Dabar mašina išblokuota.

Nustatykite vairuotojo sėdynę

- Ištraukite raktelį ir nuspauskite stovėjimo stabdį (193 p.).
- Atlaisvinkite kairėje vairuotojo sėdynės pusėje esantį fiksavimo mechanizmą ir pastumkite vairuotojo sėdynę į pageidaujamą padėtį.
- Atleiskite fiksavimo mechanizmą, kad vairuotojo sėdynė užsifikuotų nustatytoje padėtyje.

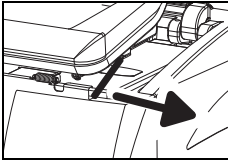

Patikrinkite, ar užsifiksavo vairuotojo sėdynė!

- Išblokuokite stovėjimo stabdį (žr. 193 p.).

Važiavimas

Važiavimo kryptį valdykite vairu, o greitį – greičio pedalu. Greičio reguliavimas yra sklandus.

- Išblokuokite stovėjimo stabdį.
- Įjunkite mašiną (raktiniu jungikliu).

Užsidega indikatorius.

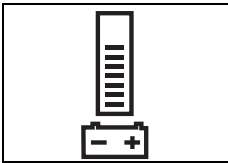

Baterijų būsenos rodiniai rodo, kad mašina parengta naudoti esant trikdžiai (žr. 200 p.).

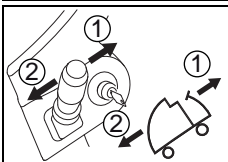

- Važiavimo krypties svirtimi nustatykite kryptį ([1] pirmyn / [2] atgal).

- Mašiną nuvežkite link tikslo ir atleiskite važiavimo pedalą.

Įrankių pritvirtinimas

Prieš įstatydami patikrinkite:

- ar šepetys nėra trumpesnis nei raudona žymė (šerių kuokštas) arba ar šeriai yra ne trumpesni nei 1 cm;
- ar naudotinas padas nesusidėvėjo ir yra švarus.



Dėmesio!

Nenaudokite šepetėlių, pasiekusių susidėvėjimo ribą. Ją rodo raudoną šerių kuokšto ilgį. Nenaudokite padėklų, kurie yra susidėvėję arba nešvarūs. Naudokite tik originalius TASKI įrankius. Nesilaikant šių nurodymų, valymo rezultatai gali būti nepakankami ir net gali būti pažeista danga.

- Ištraukite raktelį ir nuspauskite stovėjimo stabdį.

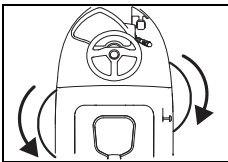

- Pakelkite aukštyn sujungimo įrankį.
- Kairįjį įrankį pasukite prieš laikrodžio rodyklę, o dešinįjį – laikrodžio rodyklės kryptimi į įrankio movą.

Įrankis sujungtas.

Siurbimo antgalio pritvirtinimas

- Ištraukite raktelį ir nuspauskite stovėjimo stabdį.

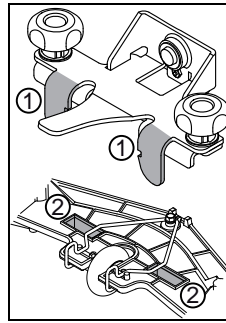

- Laikykite antgalį abiem rankomis ir įstatykite jį taip, kad antgalio laikiklio ąselės (1) įsistatytų į antgalio išėmas (2).

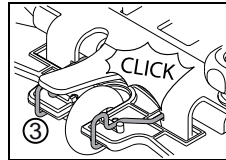

- Antgalį stumkite į viršų, kol užsifikuos fiksavimo apkaba (3).

- Ant antgalio kaklelio uždėkite abi siurbimo žarnas.

Švaraus vandens rezervuaro pripildymas



Dėmesio!

Didžiausia leistina vandens temperatūra yra 60 °C / 140 °F.

„Diversey“ rekomenduoja naudoti šaltą vandenį, nes su grindimis susilietęs karštas vanduo iš karto perima grindų temperatūrą, todėl jo netikslinga naudoti.

- Ištraukite raktelį ir nuspauskite stovėjimo stabdį.
- Palenkite vairuotojo sėdynę į priekį ir atidarykite rezervuaro gaubtą.
- Iš švaraus vandens rezervuaro („Flextank“) išimkite dozavimo puodelį.

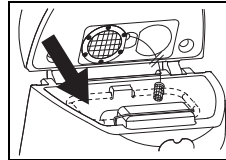

- Į švaraus vandens rezervuarą („Flextank“) pripilkite vandens. Žyma rodo didžiausio leistino pripildymo ribą.

Dozavimas



Dėmesio!

Dirbant su cheminiais preparatais, reikia mūvėti pirštines, nešioti apsauginius akinius ir dėvėti atitinkamus (apsauginius) darbinus drabužius!

Pastaba.



Naudokite tik „Diversey“ rekomenduojamus cheminius preparatus ir būtinai atsižvelkite į preparatų informaciją.



Dėmesio!

Naudojant netinkamus preparatus (pavyzdžiui, preparatus, kuriuose yra chloro arba rūgšties), kiltų grėsmė pažeisti arba sugadinti mašiną.

Dozavimo pavyzdžiai:

Ant produkto pakuotės pateikta nuoroda		Rezervuaro tūris	Produkto kiekis vienam rezervuarui
0,5 %	50 ml naudojant 10 l vandens	92 l	0,46 l
1 %	100 ml naudojant 10 l vandens	92 l	0,92 l
2 %	200 ml naudojant 10 l vandens	92 l	1,84 l
3 %	300 ml naudojant 10 l vandens	92 l	2,76 l

- Dozavimo indelį pripildykite tinkamo produkto ir jo turinį išpilkite į švaraus vandens rezervuarą („Flextank“). Kartokite procedūrą tol, kol pasieksite pageidaujamą dozę.
- Baigę dozuoti, dozavimo puodelį palikite rezervuare „Flextank“.

Pastaba.



TASKI siūlo naudoti nebūtiną automatinio dozavimo prietaisą. Jį galima įrengti ir vėliau. Kreipkitės į klientų centro konsultantą.

Pasiruošimas valyti



Dėmesio!

Nuo valomo paviršiaus pašalinkite visus daiktus (medienos, metalo dalis ir t. t.). Nes juos gali išmėtyti besisukantis įrankis ir sužaloti asmenis ir pažeisti aplinką.

Darbo pradžia



Dėmesio!

Dirbdami šia mašina, visada avėkite ne-slystančius batus ir dėvėkite tinkamus dar-binius drabužius!



Pastaba.

Mašinos eksploatavimo metu abi rankos visada turi laikyti vairą, kad būtų užtikrintas saugus mašinos naudojimas.



Dėmesio!

Visų pirma susipažinkite su mašina, pir-muosius bandomuosius važiavimus ban-dydami atlikti laisvoje vietoje!

- Atsisėskite ant vairuotojo sėdynės.
- Įjunkite mašiną (raktiniu jungikliu).
Trumpam užsidega indikatorius.
- Išblokuokite stovėjimo stabdį.

Rankinis programos paleidimas



Pastaba.

Išsaugoma paskutinė naudota valymo pro-grama.

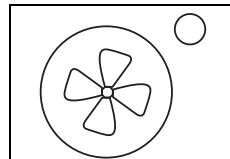

- Nuspauskite siurbimo agregato ĮJUNGTI / IŠJUNGTI mygtuką.
Užsidega indikatorius, įsijungia si-urbtuvo variklis, o siurbimo antgalis automatiškai nusileidžia į darbinę pa-dėtį.

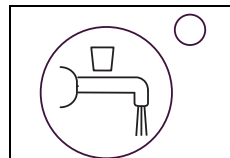

- Nuspauskite valymo tirpalo tiekimo ĮJUNGTI / IŠJUNGTI mygtuką.
Užsidega indikatorius. Valymo tirpalas pradedamas tiekti, jeigu įrankiai sukasi.

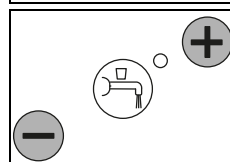

- Nuspaudus mygtuką + / -, pasiren-kamos 1–7 dozavimo pakopos.



Pastaba.

Siekiant saugoti aplinką reiktų nustatyti žė-miausią lygį, kurio pakanka, kad būtų gali-ma pasiekti gerą valymo rezultata.



- Nuspauskite įrankių pavaros ĮJUNGTI / IŠJUNGTI mygtuką.
Užsidega indikatorius, nusileidžia įrankių agregatas.

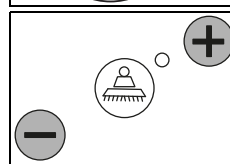

- Spaudžiant mygtuką „+“ arba „-“, pa-sirenkamas pageidaujamas 1–4 lygio įrankių prispaudimas.



Pastaba.

Visada nustatykite ir pasirinkite žemiausią lygį, kurio pakanka, kad būtų galima pasiekti gerą valymo rezultatą. Taip užtikrinamas optimalus elektros energijos vartojimas ir mašina tausojava.

Valymo pradžia

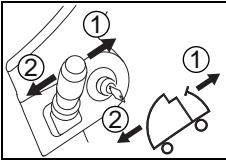

- Važiavimo krypties svirtimi nustatykite kryptį ([1] pirmyn / [2] atgal).

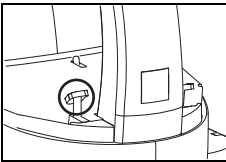

- Kai mašina įjungta ir sėdynėje sėdi naudotojas, paspaudus važiavimo pedalą, mašina pradeda judėti. Jei pasirinkta, įjungiamas įrankių agregatas ir pradedamas tiekti valymo tirpalas.

Važiavimo greitis reguliuojamas važiavimo pedalo padėtimi.



Dėmesio!

Dirbant labai užstatytose arba siaurose srityse, reikia nuspausti lėto važiavimo [JUNGTI / IŠJUNGTI] mygtuką. (Dega indikatorius). Kartu sumažėja darbo greitis ir nelaimingų atsitikimų pavojus.

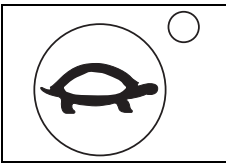

- Nuspaudus mygtuką dar kartą, apribojimas panaikinamas, indikatorius užgęsta.

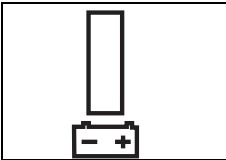

- Jei baterijos būsenos indikatoriuje nešviečia jokie stulpeliai, šveitimo ir siurbimo mašina važiuokite prie baterijų įkroviklio.

Baterijos talpa. Išsikrovimas



Pastaba.

Baterijų būsenos indikatorius rodo informaciją apie likusią veikimo trukmę.

Jei baterijos būsenos indikatoriuje nešviečia jokie stulpeliai:

- po 10 min. pakelkite nuo pagrindo įrankių agregatą ir siurbimo antgalį.
- Po 10 sek. išsijungia siurbimo agregatas.
- Dar reikia 10 min. nuvažiuoti prie baterijų įkroviklio, kol mašina išsijungs.

Antrinio perdurbimo režimas (parinktis)



Dėmesio!

Antrinio perdurbimo sistemos neleidžiama naudoti, kur keliami aukšti higienos reikalavimai (pavyzdžiui, ligoninėse, maisto pramonėje, virtuvėse ir pan.).

Antrinio perdurbimo režimas rekomenduojamas tik esant nedideliam arba vidutiniam užterštumui.

- Ištraukite raktelį ir nuspauskite stovėjimo stabdį.
- Palenkite vairuotojo sėdynę į priekį ir atidarykite rezervuaro gaubtą.
- Iš švaraus vandens rezervuaro („Flextank“) išimkite antrinio perdurbimo filtrą.
- Į purvino vandens rezervuarą vėl įstatykite antrinio perdurbimo filtrą.



Dėmesio!

Didžiausia leistina vandens temperatūra yra 60°C / 140°F.

Valymo metodas

Tiesioginis darbo metodas

Šveitimas ir siurbimas per vieną darbo etapą.

Netiesioginis darbo metodas

Valymo tirpalo nustatymas, šveitimas ir siurbimo daugelyje darbo etapų.



Pastaba.

Tam tikromis aplinkybėmis, esant tam tikram grindų dangos / nešvarumų ir valymo produkto deriniui, gali būti sunkiau valdyti mašiną.

Jeigu naudosite pasirinktinai gaunamus ratukus, galite pagerinti mašinos judėjimą ant grindų. Kreipkitės į TASKI klientų konsultantą.

Valymo tirpalo pildymas



Dėmesio!

Jei dirbdami nenaudosite valymo tirpalo, kyla grėsmė pažeisti dangą.

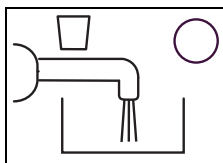

- Pasigirsta signalas, kai užsidega rodinys „tuščias valymo tirpalo rezervuaras“.

- Išjunkite mašiną (raktiniu jungikliu) ir nuspauskite stovėjimo stabdį.
- Pripilkite į švaraus vandens rezervuarą („Flextank“) vandenį (žr. 194 p.).



Pastaba.

Kai švaraus vandens rezervuaras („Flextank“) yra pilnas, užsidega rodinys „tuščias valymo tirpalo rezervuaras“.

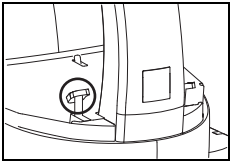

- Rodmuo „tuščias valymo tirpalo rezervuaras“ po apytikriai 5 sekundžių nuo stovėjimo pedalo nuspaudimo užgessta.

Purvino vandens išleidimas

Pilno purvino vandens rezervuaro indikatorius:

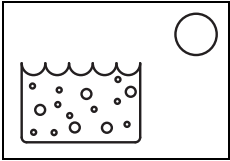

- Užsidegus pilno purvino vandens rezervuaro indikatoriumi, valymo programa sustoja, siurbimo antgalis pakyla, o siurbimo agregatas išsijungia.

- Ištuštinkite purvino vandens rezervuarą (žr. 197 p.).

Pastaba.



Rezervuare susidarius putoms užsidega purvino vandens rezervuaro indikatorius.

Darbo pabaiga

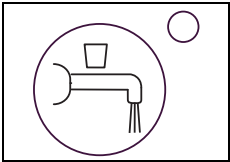

- Įjunkite valymo tirpalo [JUNGTI / IŠJUNGTI] mygtuką.
Nutrūksta valymo tirpalo tiekimas.

- Pavažiokite dar kelis metrus, kad įrankiai dar trumpai pasisuktų; kartu išvengsite nuvarvėjimo.

Ypač svarbu naudojant „TASKI contact pads“!

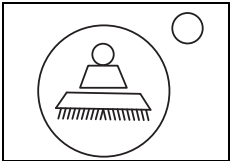

- Nuspauskite įrankio pavaros [JUNGTI / IŠJUNGTI] mygtuką.
Įrankio agregatas sustabdomas ir pakeliamas.

- Pavažiokite dar kelis metrus ir išsiurbkite likusį purviną vandenį.

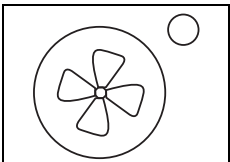

- Nuspauskite siurbimo agregato [JUNGTI / IŠJUNGTI] mygtuką.
*Siurbimo antgalis automatiškai pakyla.
Siurbimo variklis dar veikia apie 10 sekundžių.*

Siurbimo antgalio nuėmimas ir valymas

- Ištraukite raktelį ir nuspauskite stovėjimo stabdį.
- Nuo antgalio kaklelio nuimkite siurbimo žarnas.

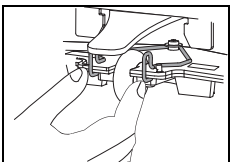

- Suspauskite fiksavimo apkabą. Siurbimo antgalis atsilaisvina ir jį galima išimti iš antgalio laikiklio.

- Išvalykite siurbimo antgalį šepetiu po tekančiu vandeniu.
- Siurbimo antgalį užkabinkite ant antgalių / žarnų laikiklio.

Pastaba.



Geriausias siurbimo rezultatas pasiekiamas naudojant švarias ir nepažeistas plokšteles!

Purvino ir švaraus vandens rezervuaro („Flextank“) ištuštinimas ir valymas

Pastaba.



Utilizuoti purviną vandenį arba plovimo tirpalą pagal nacionalinius nuostatus.

Pastaba.



Ištuštinami purvino vandens rezervuarą laikykite nuostatų dėl asmeninių valymo priemonių gamintojo priemonių.

- Ištraukite raktelį ir nuspauskite stovėjimo stabdį.

Atlikite toliau nurodytus veiksmus.

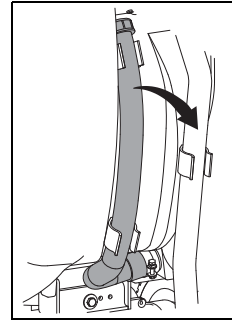

- Išimkite iš laikiklio purvino vandens išleidimo žarną.
- Žarną laikykite rezervuaro aukštyje anga į viršų. Atidenkite raudoną dangtį, lėtai nuleiskite žarnos galą į išleidimo angą ir ištuštinkite purvino vandens rezervuarą.

- Kilstelėkite švaraus vandens rezervuarą („Flextank“), įdėkite jį žemiausiame purvino vandens rezervuaro taške ir ištuštinkite.
- Tuščią švaraus vandens rezervuarą („Flextank“) išimkite iš purvino vandens rezervuaro ir kruopščiai išskalaukite švari vandeniu.
- Kruopščiai išplaukite purvino vandens rezervuarą švari vandeniu.

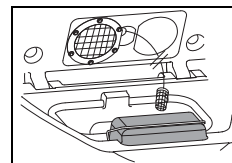

- Išimkite (geltoną) stambią nešvarumų filtrą; jį iškratykite ir kruopščiai išplaukite tekančiu vandeniu.

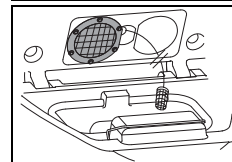

- Išimkite siurbimo filtrą (geltonas) ir purvą nuvalykite šluoste arba minkštu šepetiu.

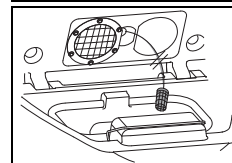

- Išimkite siurbimo filtrą ir nuvalykite purvą šluoste arba minkštu šepetiu.



Dėmesio!

Užsikimšus siurbimo filtrui, gali sumažėti siurbimo galia.

Užsikimšus įsiurbimo filtrui, gali sumažėti tiekiamo valymo tirpalo kiekis.

- Vėl pritvirtinkite (geltoną) stambių nešvarumų krepšį, švaraus vandens rezervuarą („Flextank“), siurbimo filtrą ir įsiurbimo filtrą.
- Į laikiklį vėl įstatykite išleidimo žarną.

Purvino vandens siurblys (nebūtinai)

- Mašina turi būti išjungta.

Vandens išleidimas aukštoje padėtyje:

- Ištuštinimo žarną įstatykite į nuotaką arba į kibirą.
- paspauskite purvino vandens siurblio mygtuką.

Pastaba.



Purvino vandens rezervuaras ištuštinamas tik iki statvamzdžio.

Įrankių nuėmimas ir valymas

Pastaba.



Įrankius valykite pabaigę kiekvieną valymo darbą.

- Mašina turi būti išjungta.
- Ištraukite raktelį ir nuspauskite stovėjimo stabdį.
- Lengvai pakelkite įrankį.

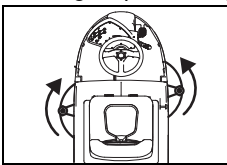

- Kairįjį įrankį pasukite laikrodžio rodyklės kryptimi, o dešinįjį – prieš laikrodžio rodyklę kryptimi į įrankio movą.

- Įrankius nuplaukite po tekančiu vandeniu.

Mašinos valymas



Dėmesio!

Niekada nevalykite mašinos aukšto slėgio valytuvu arba vandens srove.

Į mašiną įsiskverbęs vanduo gali smarkiai pažeisti mechanines arba elektrines dalis.

- Mašiną šluostykite drėgna šluoste.

(Nenaudojamos) mašinos laikymas / pastatymas

Pastaba.



Mašina turi būti išjungta, o raktas – ištrauktas.

Pastaba.



Mašiną laikykite su pakeltais įrankiais, pakeltu siurbimo antgaliu ir nuimtu rezervuaro dangčiu. Nuėmus dangtį, rezervuaras gali džiūti.

Taip galite išvengti pelėsio ir nemalonaus kvapo atsiradimo.



Dėmesio!

Mašinos niekada nelaikykite su išsikrovusiomis baterijomis. Baterijos gali būti nepataisomai sugadintos.

Techninė ir kita priežiūra

Kad mašina veiktų nepriekaištingai ir ilgai, reikia pasirūpinti jos technine priežiūra.



Dėmesio!

Galima naudoti tik originalias TASKI dalis, nes kitaip nustoja galioti visi garantijos ir atsakomybės reikalavimai!

Ženklių paaiškinimas:

◇ = kiekvieno valymo pabaigoje, ◇◇ = kiekvieną savaitę,

◇◇◇ = kiekvieną mėnesį, ⊗ = techninės priežiūros lemputė

Veiksmas	◇	◇◇	◇◇◇	⊗	Puslapis
Įkraukite baterijas	•				193
Įpilkite distiliuoto vandens (jei naudojamos šlapiosios baterijos), laikykitės baterijų gamintojo kontrolės knygeleje pateiktų nurodymų!		•			193
Purvino ir švaraus vandens rezervuaro ištuštinimas ir valymas	•				197
Antrinio perdirbimo filtras (parinktis)	•				
Patikrinkite, ar nesusitėpė įsiurbimo ir siurbimo filtrai; prireikus juos išvalykite	•				
Valyti visas geltona spalva pažymėtas dalis	•				
Nuvalykite įrankius	•				198
Nuvalykite siurbimo antgalį, patikrinkite, ar nesusidėvėjo plokštelės; prireikus jas pakeiskite	•				197
Nuvalykite mašiną drėgna šluoste	•				198
Išvalykite zondą (pilnas purvino vandens rezervuaras) ir patikrinkite, kaip jis veikia	•				
Nuvalykite rezervuaro dangčio tarpiklį, patikrinkite, ar jis neįtrūkęs; prireikus jį pakeiskite	•				
„Diversey“ techninės priežiūros techniko atliekama techninės priežiūros programa				•	

Techninės priežiūros intervalas

TASKI mašinos yra vertingos mašinos; jų saugą tikrina gamyklos darbuotojai ir įgaliotieji vertintojai. Ilgiau naudojami elektriniai ir mechaniniai komponentai dėvisi ir sensta.



- Siekiant užtikrinti saugų eksploatavimą ir tinkamą naudojimą, įsižiebus techninės priežiūros rodmeniui, (gamyklinis nustatymas yra 650 darbo valandos) arba kartą per metus būtina atlikti techninę priežiūrą.

Techninės priežiūros centras

Kreipdamiesi į mus dėl veikimo trikties arba užsakymo, visada nurodykite tipo pavadinimą ir mašinos numerį.

Šiuos duomenis rasite mašinos įmonės lentelėje. Paskutiniame šios naudojimo instrukcijos puslapyje rasite artimiausio „TASKI“ techninės priežiūros partnerio adresą.

Plokštelių keitimas

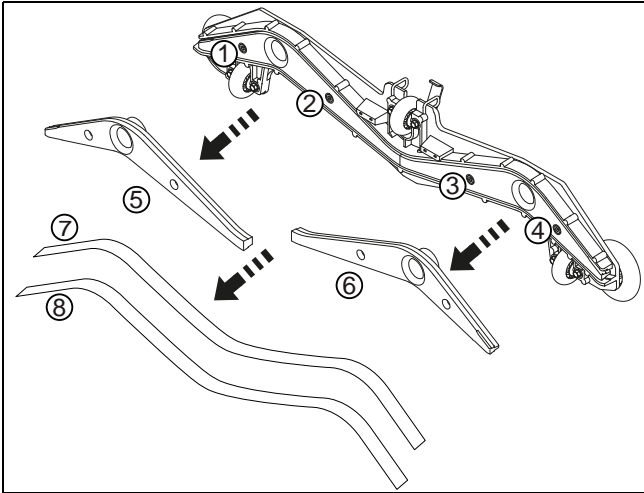

- Prisukite keturis varžtus su vidine skylute.
- Nuo antgalio šerdies nuimkite antgalio korpusą (5, 6).
- Išimkite plokšteles (7, 8).
- Nuplaukite antgalio korpusą ir abi antgalio šerdis tekančiu vandeniu.
- Prie antgalio šerdies pritvirtinkite apsuktas arba naujas plokšteles.
- Antgalio šerdį vėl įkiškite į antgalio korpusą.
- Vėl įsukite keturis varžtus su vidine skylute.

Triktys

Triktis	Galima priežastis	Trikties šalinimas	Puslapis
Nepavyksta įjungti mašinos be funkcijos	Mašina yra išjungta	<ul style="list-style-type: none"> • Pasukite raktą 	191
	Paspaustas avarinis išjungiklis	<ul style="list-style-type: none"> • Įkiškite baterijos kištuką į mašiną 	191
	Sugedęs pagrindinis saugiklis	<ul style="list-style-type: none"> • Saugiklį patikrinkite / pakeiskite • Susisiekite su techninės priežiūros partneriu 	
	Ekrane rodomas klaidos kodas	<ul style="list-style-type: none"> • Susisiekite su techninės priežiūros partneriu 	
	Įjungtas nuvažavimo užraktas arba valdymo sistemos klaida	<ul style="list-style-type: none"> • Atsisėskite ant vairuotojo sėdynės 	
	Įjungiant mašiną spaudžiamas važavimo pedalas	<ul style="list-style-type: none"> • Atleiskite važavimo pedalą ir įjunkite mašiną iš naujo 	
	Užfiksuotas stovėjimo stabdys	<ul style="list-style-type: none"> • Išblokuokite stovėjimo stabdį 	193
	Išsikrovusios baterijos arba sugedęs baterijų įkrovimo prietaisas	<ul style="list-style-type: none"> • Įkraukite bateriją • Susisiekite su techninės priežiūros partneriu 	193
Pažeistos baterijos	<ul style="list-style-type: none"> • Susisiekite su techninės priežiūros partneriu 		
Nepavyksta išjungti įrankių agregato arba siurbimo agregato	Klaida elektros arba valdymo skyde-lyje	<ul style="list-style-type: none"> • Mašiną išjunkite baterijų kištuku • Susisiekite su techninės priežiūros partneriu 	
Nesisuka šepetys	Išjungta šepetio pavara	<ul style="list-style-type: none"> • Nuspauskite šepetio mygtuką 	193
	Sugedęs pagrindinis saugiklis	<ul style="list-style-type: none"> • Pakeiskite saugiklį 	
	Variklis sukasi, o įrankis – ne	<ul style="list-style-type: none"> • Įtrūko pavaros diržas • Susisiekite su techninės priežiūros partneriu 	
Prastai siurbiamas Grindys lieka šlapiasNesusiurbiamas purvinas vanduo	Neįjungtas siurbimo agregatas	<ul style="list-style-type: none"> • Nuspauskite siurbimo agregato mygtuką 	191
	Neužmauta siurbimo žarna	<ul style="list-style-type: none"> • Užmaukite siurbimo žarną 	194
	Siurbimo antgalis nesiekia žemės	<ul style="list-style-type: none"> • Patikrinkite, ar gerai veikia siurbimo antgalio pakaba 	194
	Susidėvėjo plokštelės	<ul style="list-style-type: none"> • Pakeiskite plokšteles 	199
	Užsikimšo žarna arba antgalis (pvz., medžio gabalėliais, medžiagų likučiais)	<ul style="list-style-type: none"> • Pašalinkite svetimkūnius 	
	Užsikimšo siurbimo filtras	<ul style="list-style-type: none"> • Pašalinkite svetimkūnius 	191
	Siurbimo agregato rodiklis šviečia, bet siurbtuvas neveikia	<ul style="list-style-type: none"> • Patikrinkite ir prireikus pakeiskite saugiklį • Saugikliai tvarkingi. Susisiekite su techninės priežiūros partneriu 	194
Išsijungia siurbimo agregatas	Pilnas purvino vandens rezervuaras	<ul style="list-style-type: none"> • Ištuštinkite purvino vandens rezervuarą • Patikrinkite baterijos kontrolės įtaisą • Patikrinkite saugiklius 	197
	Užterštas purvino vandens rezervuaras	<ul style="list-style-type: none"> • Patikrinkite ir prireikus išvalykite 	197

Triktis	Galima priežastis	Trikties šalinimas	Puslapis
Nepakanka tiekiamo valymo tirpalo kiekio	Tuščias valymo tirpalo rezervuaras	• Patikrinkite valymo tirpalo rezervuarą	196
	Nustatytas per mažas valymo tirpalo kiekis	• Mygtukais „+“ ir „-“ nustatykite valymo tirpalo kiekį	191
	Išjungtas valymo tirpalo mygtukas	• Nuspauskite valymo tirpalo mygtuką	191
	Įsiurbimo filtras	• Valyti	

Techninė informacija

Mašina	2500	
Darbinis plotis	70	cm
Siurbimo antgalio plotis	95	cm
Matmenys (ilgis x plotis x aukštis)	169 x 78 x 137	cm
Didžiausias parengtos darbui mašinos svoris	560	kg
Vardinė įtampa	24 V	DC
Vardinė galia	2000	W
Švaraus vandens rezervuaro vardinė talpa + / - 5 %	92	l

Vertės nustatytos pagal IEC 60335-2-72		
Mašinos svoris su baterijomis (transportavimo svoris)	468	kg
Triukšmo lygis, LpA	67	dB(A)
Nesaugumas, KpA	2,5	dB(A)
Bendroji vibracijos vertė	<2,5	m/s ²
Nesaugumas, K	0,25	m/s ²
Apsauga nuo pusrūjų	IPX3	
Apsaugos klasė	III	

Priedai

Nr.	Prekė	
8501120	35 cm kreipiamoji lėkštė	2x
8501080	Nailoninis šveičiamasis šepetys, 35 cm	2x
8501060	35 cm plaunamajam betonui skirtas šveičiamasis šepetys	2x
8502750	Abrazyvinis valymo šepetys, 35 cm	2x
8502830	Pildymo žarna su universalia vandens jungtimi	x
7508029	Ištuštinimo siurblys	x
	Įvairūs padai (poliesterio rudas, mėlynas, raudonas ir kontaktinis padas)	x

Klaidų kodai

Klaidų kodai rodomi ekrane.



Pastaba.

Pasirodžius bet kokiam kodui, mašiną išjunkite ir vėl įjunkite. Išjungiant ir įjungiant galima pašalinti rodomą klaidą.

Vežimas



Dėmesio!

Šią mašiną galima pakelti tik naudojant pagalbines priemones (pavyzdžiui, pakylą, užvažiavimo rampą ir t. t.)!



Pastaba.

Mašiną vežkite stačiai.



Pastaba.

Atkreipkite dėmesį, kad mašina transporto priemonėje būtų pritvirtinta ir užfiksuota.

Šalinimas



Pastaba.

Nebenaudojamą mašiną ir jos priedus reikia atiduoti profesionaliai pašalinti pagal nacionalines nuostatas. Susitarus jums gali padėti „Diversey“ techninės priežiūros partneris.

Baterijos



Dėmesio!

Prieš mašiną atiduodant utilizuoti, būtina išimti baterijas.

Naudotas baterijas būtina utilizuoti pagal ES direktyvą 2006/66/EB arba atitinkamas nacionalines nuostatas.

Lietošanas instrukcijas tulkojums no oriģinālvalodas

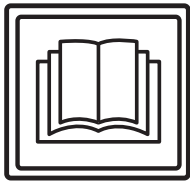

UZMANĪBU!

Pirms pirmās palaišanas obligāti izlasiet instrukciju un drošības norādes.

Rūpīgi uzglabājiet šo lietošanas instrukciju ērti pieejamā vietā, lai to varētu izmantot jebkurā laikā.

Apzīmējumu skaidrojums



Brīdinājums!

Apzīmējums svarīgiem norādījumiem, kuru neievērošana var izraisīt apdraudējumu personām un/vai lielus materiālos zaudējumus!



Uzmanību!

Apzīmējums svarīgiem norādījumiem, kuru neievērošana var izraisīt traucējumus un materiālos zaudējumus!



Norāde!

Apzīmējums svarīgai informācijai attiecībā uz saimniecisko izmantošanu. Šīs informācijas neievērošanas gadījumā var rasties bojājumi!

Apzīmējums pareizai darbu veikšanas secībai.

Satura rādītājs

Drošības norādes	203
Tīrīšanas līdzekļi	204
Papildu dokumentācija	204
Uzbūves pārskats	205
Akumulatori	206
Pirms palaišanas	207
Darba uzsākšana	209
Darbu beigšana	211
Serviss, apkope un kopšana	212
Traucējumi	214
Tehniskā informācija	215
Piederumi	215
Kļūmju kodi	216
Transportēšana	216
Utilizācija	216

Atbilstoša izmantošana

Šīs iekārtas ir paredzētas profesionālai izmantošanai (piemēram, viesnīcās, skolās, slimnīcās, ražotnēs, tirdzniecības centros, sporta hallēs u. c.). Iekārtas ir paredzētas cieto grīdas segumu mitrajai uzkopšanai, stingri ievērojot šo lietošanas instrukciju, . Tās ir paredzētas izmantošanai tikai iekštelpās.



Uzmanību!

Iekārtu nedrīkst izmantot pulēšanai, eļļošanai, vaska uzklāšanai, paklāju tīrīšanai un putekļu sūkšanai. Atbildība par parketa un lamināta mitro tīrīšanu ar šo iekārtu jāuzņemas darbu veicējam.



Brīdinājums!

Veicot iekārtas modifikācijas, kuras nav apstiprinājis uzņēmums Diversey, tiek zaudēta drošības garantija un CE atbilstība. Ja iekārta tiek izmantota neatbilstoši paredzētajiem mērķiem, var tikt nodarīts kaitējums cilvēkiem, iekārtai un darba vietei. Šajos gadījumos tiek anulētas visas garantijas un noraidītas iespējamās prasības.

Drošības norādes

TASKI iekārtu koncepcija un uzbūve atbilst attiecīgo EK direktīvu par darba drošību un veselības aizsardzību pamatprasībām, un tādēļ tās ir marķētas ar CE zīmi.



Brīdinājums!

Iekārtu drīkst izmantot tikai personas, kuras ir pienācīgi instruētas par tās izmantošanu vai pierādījušas savas spējas tās ekspluatācijā un ir saņēmušas nepārprotamu uzdevumu izmantot šo iekārtu.



Brīdinājums!

Iekārtu nedrīkst lietot personas ar nepilnīgām fiziskajām, uztveres vai garīgajām spējām vai personas bez pietiekamas pieredzes un zināšanām, tostarp bērni.

Neatstājiet bērnus bez uzraudzības, lai nodrošinātu, ka viņi nespēlējas ar iekārtu.



Brīdinājums!

Iekārtu aizliegts izmantot telpās, kur tiek uzglabātas vai izmantotas sprādzienbīstamas vai viegli uzliesmojošas vielas (piemēram, benzīns, šķīdinātāji, šķidrās kurināmais, putekļi utt.).

Iekārtas elektriskās vai mehāniskās daļas var izraisīt šo vielu aizdegšanos.



Brīdinājums!

Iekārtu aizliegts izmantot indīgu, veselībai bīstamu, kodīgu vai kairinošu vielu (piemēram, bīstamu putekļu utt.) uzsūkšanai. Filtrēšanas sistēma šāda veida vielas neaiztur pietiekami efektīvi.

Nav iespējams izslēgt iespēju, ka tiek nodarīts kaitējums lietotāja un trešo personu veselībai.



Brīdinājums!

Darba laikā ņemiet vērā darba zonas īpatnības, kā arī iespējamo trešo personu un bērnu atrašanos tajā. Īpaši svarīgi samazināt kustības ātrumu nepārredzamu vietu, piemēram, durvju vai pagriezienu zonā.



Brīdinājums!

Ar šo iekārtu aizliegts transportēt citas personas un priekšmetus.

**Brīdinājums!**

Ja ir radies iekārtas darbības traucējums, defekts, vai ir notikusi sadursme vai kritiens, iekārta pirms atkārtotas iedarbināšanas obligāti ir jāpārbauda kvalificētam tehnikim. Tas jāveic arī tad, ja iekārta bijusi atstāta ārā, iegremdēta ūdenī vai pakļauta mitruma iedarbībai.

**Brīdinājums!**

Ja tiek bojātas drošības nodrošināšanai nepieciešamās detaļas, piemēram, instrumentu pārsegs, barošanas kabelis vai pārsegi, kas nodrošina piekļuvi strāvu vadošajām detaļām, iekārtas lietošana nekavējoties ir jāpārtrauc!

**Brīdinājums!**

Iekārtu aizliegts novietot vai uzglabāt uz slīpas virsmas.

**Brīdinājums!**

Mašīnu nedrīkst izmantot telpā, kas ir piesārņota ar elektromagnētisko starojumu (elektrisko smogu).

**Brīdinājums!**

Mašīnu nedrīkst izmantot, ja pamatnes slīpums >13%. Slīpums ir braukšanas lēni un izmantojot "bruņurupucis režīmā" ir ceļojis, lai nodrošinātu drošu apstāšanās var. Strādājot uz slīpas virsmas, strauja virziena maiņa var ietekmēt mašīnas stabilitāti un tādēļ ir aizliegta. Negadījuma.

**Uzmanību!**

Mašīna ir jāaizsargā pret neatļautu lietošanu. Tāpēc vienmēr izvelciet atslēgu pirms jūs virzīties prom no mašīnas; Vai turēt slēgtā telpā.

**Uzmanību!**

Mašīnu drīkst izmantot un uzglabāt sausā, neputeļainā vietā, kur gaisa temperatūra ir robežās no +10 līdz +35 grādiem.

**Uzmanību!**

Mašīnas mehānisko un elektrisko mehānismu remontdarbus drīkst veikt tikai kvalificēts speciālists, kurš ir iepazinies ar visiem šeit minētajiem būtiskajiem drošības norādījumiem.

**Uzmanību!**

Atļauts izmantot tikai tādus instrumentus (sukas, sūkļus vai tml.), kuri kā mašīnas piederumi ir minēti šajā lietošanas instrukcijā vai kurus iesaka izmantot TASKI konsultanti. Citu darbarīku izmantošana var ietekmēt mašīnas drošību un darbību.

**Uzmanību!**

Jāievēro nacionālie personu aizsardzības un negadījumu novēršanas tiesību akti, kā arī ražotāja norādes par tīrīšanas līdzekļu izmantošanu.

**Uzmanību!**

Ja no mašīnas izplūst putas vai šķidrums, nekavējoties izslēdziet sūcēju.

**Uzmanību!**

Šīs mašīnas ekspluatācijā drīkst izmantot tikai atbilstošus akumulatorus un pārbaudītus lādētājus.

**Uzmanību!**

TASKI mašīnas un iekārtas ir izstrādātas tā, lai saskaņā ar pašreizējām zinātniskajām nostādnēm to radītā trokšņa un vibrāciju dēļ netiktu apdraudēta veselība. Skatīt tehnisko informāciju 215. lapā.

Tīrīšanas līdzekļi**Norāde!**

TASKI iekārtas ir konstruētas tā, lai, izmantojot TASKI tīrīšanas līdzekļus, tiktu sasniegti vislabākie tīrīšanas rezultāti. Citu ražotāju tīrīšanas līdzekļi var radīt darbības traucējumus vai iekārtas un darba vides bojājumus. Tādēļ iesakām izmantot tikai TASKI tīrīšanas līdzekļus.

Uz traucējumiem, kas radušies neatbilstošu tīrīšanas līdzekļu izmantošanas dēļ, neattiecas garantijas saistības.

Lai saņemtu precīzāku informāciju, sazinieties ar savu TASKI servisa nodrošinātāju.

Papildu dokumentācija**Norāde!**

Iekārtas elektriskā shēma ir atrodama rezerves daļu sarakstā.

Ja ir nepieciešama papildu informācija, sazinieties ar klientu apkalpošanas dienestu.

Uzbūves pārskats

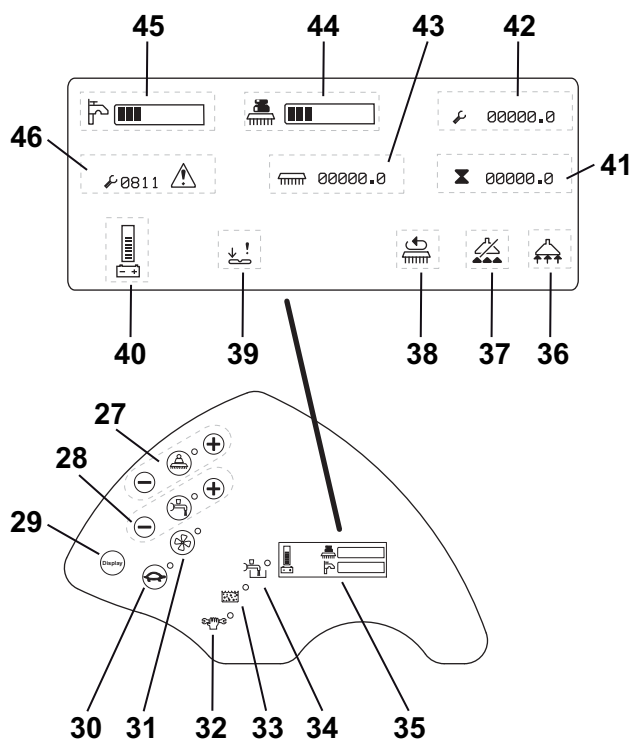
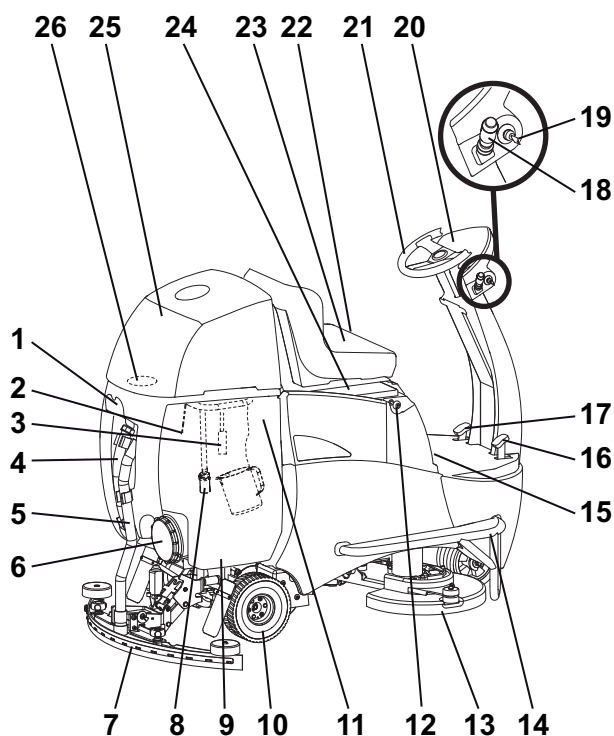

- 1 Sprauslu/šļūtenu turētājs
- 2 Zonde (Nefirā ūdens tvertne pilna)
- 3 Opcija: Pārstrādes filtrs
- 4 Netirā ūdens šļūtene
- 5 Sūcējšļūtene
- 6 Tvertnes vāks
- 7 Sūcēja sprausla
- 8 Uzsūkšanas filtrs
- 9 Netirā ūdens tvertne
- 10 Stūrējams aizmugurējais piedziņas ritenis
- 11 Tirā ūdens tvertne (membrānas maiss) ar dozēšanas trauciņu
- 12 Akumulatora atdalītājspraudnis
- 13 Darbarīku agregāts
- 14 Buferis
- 15 Novietošanas bremzes
- 16 Braukšanas pedālis
- 17 Bremžu pedālis
- 18 Vadības svira braukšanai uz priekšu vai aizmuguri un signāлтаure
- 19 Atslēgas slēdzis
- 20 Vadības pults
- 21 Stūres rats
- 22 Vadītāja sēdekļa regulēšanas svira
- 23 Vadītāja sēdekļis ar drošības slēdzi
- 24 Akumulatora vāks (galvenais drošinātājs un akumulatora spraudnis)
- 25 Tvertnes vāks
- 26 Sūcēja filtrs
- 27 Darbarīka piedziņas taustiņš (IESL./IZSL.), sukas spiediens (+ / -)
- 28 Tīrīšanas līdzekļa padeves taustiņš (IESL./IZSL.), daudzums (+/-)
- 29 Displeja taustiņš
- 30 Lēnās gaitas taustiņš (IESL./IZSL.)
- 31 Sūcējagregāta taustiņš (IESL./IZSL.)
- 32 Apkopes indikators
- 33 Netirā ūdens tvertnes pilnuma indikators
- 34 Tīrīšanas šķīduma tvertnes tukšuma indikators
- 35 Displeja rādījums ieslēdzot

- 36 Sūcējagregāts IESL.
- 37 Sūcējagregāts IZSL. (nefirā ūdens tvertne ir pilna)
- 38 Darbarīku agregāts IESL.
- 39 Vadības pedālis
- 40 Akumulatora uzlādes līmeņa indikators
- 41 Kopējais stundu skaits
- 42 Stundas līdz apkopei
- 43 Darbarīku agregāta stundu skaits
- 44 Sukas spiediena slēdzis IESL./IZSL.
- 45 Tīrīšanas šķīdums IESL./IZSL.
- 46 Kļūdas kods

Akumulatori

Atbilstošie akumulatori

Mašīnas ekspluatācijā jāizmanto vilces akumulatori (neizmantojiet starteru vai ierīču darbināšanas akumulatorus). Ieteicams izmantot specializētos vilces akumulatorus. Tikai tie nodrošina lielu izmantošanas ilgumu.

Vilces akumulatori tiek izgatavoti kā atklātie (slapjie) akumulatori vai kā bezapkopes (VRLA) akumulatori (želejas un AGM veids). Mašīna ir atbilstoši jāpielāgo katram akumulatora uzbuves veidam un ražotājam.

Katrs akumulators nodrošina citu izmantošanas ilgumu un jaudas rādītājus.

Pēc akumulatoru iebūves vai to tipa un/vai izstrādājuma maiņas, kā arī pirms mašīnas palaišanas ir jāveic mašīnas programēšana.

Kļūdaini iestatījumi var būt priekšlaicīgas akumulatoru sabojāšanās iemesls.

Drošības pasākumi darbā ar akumulatoriem



- Akumulatoros atrodas skābe. Slapjo akumulatoru apkopes, iebūves un demontāžas laikā jālieto aizsargbrilles.



- Acīs vai uz rokām nokļuvušo skābi noskalojiet, tas ir, izskalojiet ar lielu daudzumu tīra ūdens. Pēc tam nekavējoties jākonsultējas ar ārstu.



- Akumulatoru uzlādes laikā izdalās sprāgstosa gāze. Nodrošiniet pietiekamu attālumu no atklātas liesmas vai kvēlojošiem priekšmetiem.



- Nesmēķēt!



- Pastāv ķīmiska apdeguma risks!



- Uzmanību! Akumulatoru poli vienmēr atrodas zem sprieguma, tāpēc nenovietojiet uz akumulatora nekādus priekšmetus.



Uzmanību!

Uzturiet akumulatorus tīrus un sausus. Nekavējoties noslaukiet izplūdušo skābi vai ūdeni (slapjā tipa baterijām). Lietojiet aizsargcimdus.



Uzmanību!

Akumulatorus drīkst uzstādīt un pieslēgt atbilstoši pieslēguma shēmai tikai Diversity sertificēti klientu apkalpošanas centru darbinieki vai speciālisti. Kļūmes uzstādīšanā vai pieslēgšanā var būt smagu savainojumu, sprādziena un lielu mašīnas un vides bojājumu rašanās iemesls.



Uzmanību!

Ievērojiet arī akumulatora ražotāja sniegto ekspluatācijas noteikumu prasības.



Uzmanību!

Akumulatoru uzlādes laikā jānodrošina pietiekama vēdināšana.



Uzmanību!

Akumulatoru apkopes darbu laikā tiem jābūt atvienotiem no mašīnas!

Akumulatoru pieslēgšanas shēma

6 V akumulatori

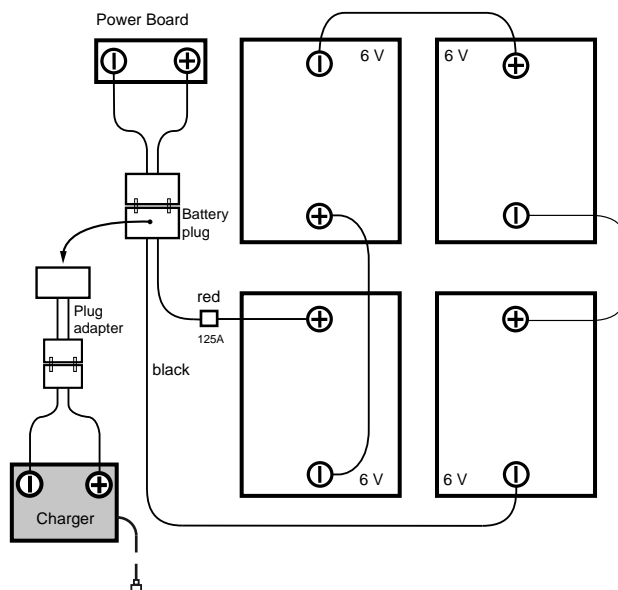

12 V akumulatori

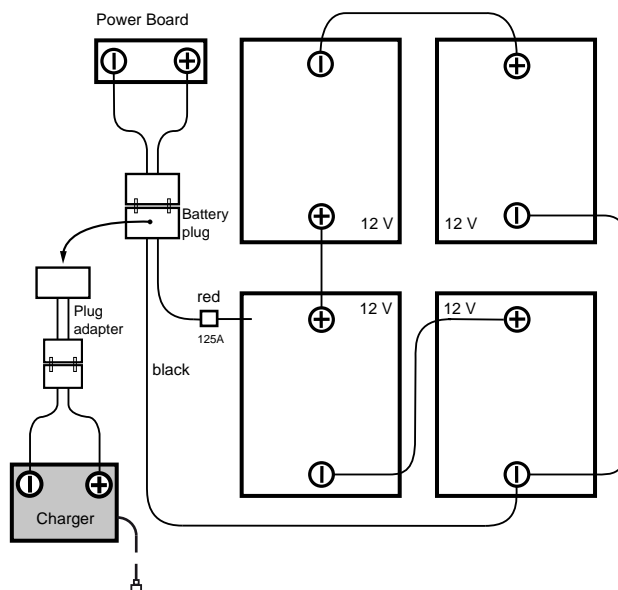

Uzlāde ar ārējo akumulatoru lādētāju

Akumulatori jāuzlādē atbilstoši uzlādes grafikam, kas noteikts katra akumulatora tehniskajos datos vai katra ražotāja tehniskajās prasībās.



Uzmanību!

Neatbilstoša uzlādes grafika vai lādētāja izmantošana izraisa akumulatora priekšlaicīgu vai ātrāku sabojāšanos.

Atsevišķi pasūtāmie iebūvētie lādētāji ir pielāgoti akumulatoru parametriem un tajos ir vairāku uzlādes grafiku funkcijas, kuras TASKI apkopes centra tehniķi atbilstoši ieteicamajiem akumulatoriem iestata jau rūpnīcā. Šie noteikumi ir spēkā arī tad, ja tiek izmantots stacionārais (ārējais) lādētājs.



Uzmanību!

Ilgstoša akumulatora lietošana un lādēšana īslaicīgos laikposmos var izraisīt tā bojājumus. Orientējošā robežvērtība: uzlādi nevajadzētu veikt, pirms akumulators nav izlādējies par 20% kopējās ietilpības.



Uzmanību!

Lai nodrošinātu vilces akumulatoru iespējami ilgu kalpošanas laiku, tie divreiz nedēļā ir jāuzlādē atbilstoši pilnam uzlādes ciklam (12–16 stundas).



Uzmanību!

Pirms ilgākas mašīnas neizmantošanas akumulatori ir jāuzlādē atbilstoši pilnam uzlādes ciklam. Pēc tam lādētājs ir jāatvieno no mašīnas, tas ir, no elektrotilkla. Akumulatori laika gaitā izlādējas. Atkarībā no veida tie ir jāuzlādē atkārtoti pēc 3–6 mēnešiem. Pirms atkārtotas palaišanas akumulatoriem jāveic pilns uzlādes cikls.

Uzlādes process

- Pievienojiet ārējo akumulatoru lādētāju mašīnas akumulatoru atdalīšanas kontaktdakšai.



Uzmanību!

Lai nodrošinātu labu elektrisko savienojumu, vienmēr pārliecinieties, ka kontaktdakša ir iesprausta līdz galam.



Norāde!

Uzlādes procesa laikā visām mašīnas funkcijām jābūt izslēgtām.

Pēc uzlādes procesa



Uzmanību!

Pirms pārtraucat savienojumu ar akumulatoru, izslēdziet uzlādes ierīci (tikai ārējam lādētājam).

Ieslēgta lādētāja atvienošana var izraisīt sprādzienu akumulatoru telpā.

- Ja mašīnai ir iebūvētais lādētājs (kā opcija), novietojiet elektrotilkla kabeli tam paredzētajā vietā.
- Uzturiet kabeli sausu un sargiet to no bojājumiem.



Uzmanību!

Uzlādes vados plūst liela stipruma strāva. Ja tiek konstatētas kontaktdakšas, vada vai ierīces pieslēguma bojājumu pazīmes, lādētāju izmantot aizliegts.

Vajējo (slapjo) akumulatoru apkope un kopšana



Norāde!

Bezapgopes akumulatoru uzturēšana aprobežojas ar pareizu uzlādes procesu ievērošanu.

Akumulatora nodaļuma atvēršana apkopes veikšanai

- Iekārtai jābūt izslēgtai.

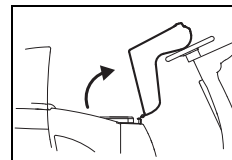

- Uzmanīgi sasveriet vadītāja sēdekli uz priekšu, līdz tas novietojas uz stūres.

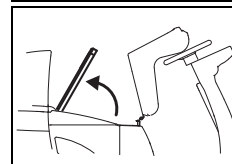

- Atveriet akumulatora nodaļuma vāku.



Norāde!

Pēc apkopes uzlieciet akumulatora nodaļuma vāku atpakaļ un novietojiet vadītāja sēdekli tā sākotnējā pozīcijā.

Pirms palaišanas

Novietošanas bremzes

Nostiprināšana

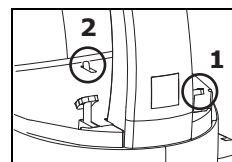

- Vispirms piespiediet bremžu pedāli (1) un tad novietošanas bremzes (2) uz leju.

Atlaidiet bremžu pedāli, iekārta ir nobloķēta.

Atbloķēšana

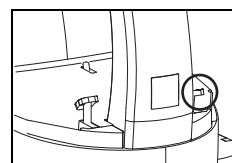

- Nospiediet bremžu pedāli līdz galam lejup.

Iekārta ir atbloķēta.

Vadītāja sēdekļa regulēšana

- Izņemiet atslēgu un aktivizējiet novietošanas bremzes (207 lappuse).

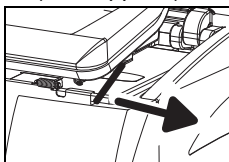

- Atbrīvojiet fiksatoru vadītāja sēdekļa kreisajā pusē un pabīdiet sēdekli vēlamajā pozīcijā.
- Atlaidiet fiksatoru, lai braukšanas sēdekļis nofiksētos iestaftītajā pozīcijā.

Pārbaudiet, vai braukšanas sēdekļis ir nofiksēts!

- Atlaidiet novietošanas bremzes (skatīt 207. lappusi).

Braukšana

Braukšanas virzienu un ātrumu varat regulēt ar stūri un braukšanas pedāli. Ātruma regulēšana ir bezpakāpju.

- Atbloķējiet novietošanas bremzes.
- Ieslēdziet iekārtu (atslēgas slēdzis).

Iedegas indikators.

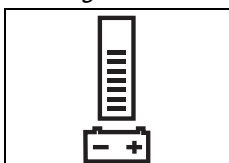

Akumulatora stāvokļa paziņojums jums signalizē par iekārtas darbības vību. (traucējumu gadījumā skatīt 214. lappusi).

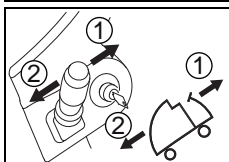

- Ar braukšanas virziena sviru uzstādiet vēlamo braukšanas virzienu ([1] - uz priekšu / [2] - uz aizmuguri).

- Brauciet ar iekārtu uz mērķa vietu un tad atlaidiet braukšanas pedāli.

Darbarīku izmantošana

Pirms izmantošanas pārbaudiet:

- birste nedrīkst būt īsāka par 1 cm, kas vizuāli ir redzams pēc sarkanā marķiera (birstes kūlītis);
- sūkļa nolietojuma un tīrības pakāpi.



Uzmanību!

Neizmantojiet birstes, kuru nodilums sasniedz robežatzīmi. Tas redzams pēc sarkanā suku kūlīša garuma. Neizmantojiet sūkļus, kas ir nolietoti vai netīri. Izmantojiet tikai oriģinālos TASKI darbarīkus. Šīs prasības neievērošana var pasliktināt tīrīšanas rezultātus vai pat izraisīt seguma bojājumus.

- Izņemiet atslēgu un iedarbiniet novietošanas bremzes.

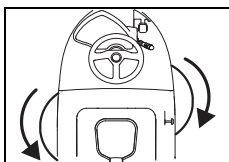

- Paceliet darbarīku, lai to pievienotu.
- Grieziet kreiso darbarīku pretēji pulksteņrādītāja virzienam un labo darbarīku pulksteņrādītāja virzienā darbarīku savienojumā.

Darbarīks tiek pievienots.

Sūcēja sprauslas montāža

- Izņemiet atslēgu un iedarbiniet novietošanas bremzes.

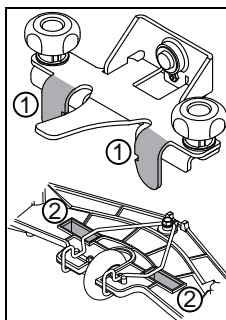

- Turiet sprauslu ar abām rokām un novietojiet to tā, lai sprauslas turētāja mēlītes (1) ietilpst sprauslas stiprinājuma atverē (2).

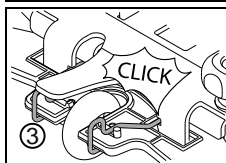

- Bīdiet sprauslu uz augšu, līdz dzirdama bloķēšanas cilpu (3) saslēgšanās.

- Uzspraudiet abas sūcējšķūtenes uz sprauslu īscaurulēm.

Tīrā ūdens tvertnes uzpildīšana



Uzmanību!

Ūdens temperatūra nedrīkst būt augstāka par 60 °C/140 °F.

Diversey iesaka izmantot aukstu ūdeni, jo karsts ūdens, saskaroties ar grīdu, uzreiz atdziest, nesniedzot nekādas priekšrocības.

- Izņemiet atslēgu un iedarbiniet novietošanas bremzes.
- Nolokiet vadītāja sēdekli uz priekšu un atveriet tvertnes pārsegu.
- Izņemiet dozēšanas trauciņu no tīrā ūdens tvertnes (Flex-tank).

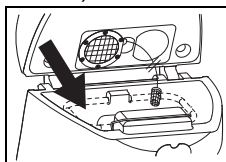

- Iepildiet tīrā ūdens tvertnē (Flex-tank) ūdeni.

Atzīme rāda maksimālo pieļaujamo iepildes līmeni.

Dozēšana



Uzmanību!

Rīkojoties ar ķīmikālijām, jāvalkā cimdi, aizsargbrilles un atbilstošs (aizsargājošs) darba apģērbs!



Norāde!

Izmantojiet tikai Diversey ieteiktās ķīmikālijas un obligāti ievērojiet produkta informāciju.



Uzmanību!

Izmantojot nepiemērotus produktus (piemēram, produktus, kas satur hloru vai skābes), var sabojāt vai pat iznīcināt iekārtu.

Dozēšanas piemēri:

Informācija uz produkta iepakojuma		Tvertnes ietilpība	Izstrādājuma daudzums uz tvertnes tilpumu
0,5%	50 ml uz 10 l ūdens	92l	0,46l
1%	100 ml uz 10 l ūdens	92l	0,92l
2%	200 ml uz 10 l ūdens	92l	1,84l
3%	300 ml uz 10 l ūdens	92l	2,76l

- Piepildiet dozēšanas trauciņu ar piemērotu tīrīšanas līdzekli un ielejiet to tīrā ūdens tvertnē („Flexank”). Atkārtojiet šo procedūru, līdz ir izveidots vēlamās koncentrācijas šķīdums.
- Kad dozēšana ir pabeigta dozēšanas trauciņš paliek elastīgajā tilpnē.



Norāde!

TASKI kā papildaprīkojumu piedāvā arī automātiskās dozēšanas sistēmu. To iekārtai var uzstādīt arī vēlāk. Lūdzam vērsties pie konsultanta klientu apkalpošanas centrā.

Priekštīrīšana



Uzmanību!

Atbrīvojiet tīrāmo virsmu no iespējamajiem priekšmetiem (koka, metāla detaļas).

Rotējošais instruments var izsviest minētos priekšmetus un nodarīt kaitējumu personām un videi.

Darba uzsākšana



Uzmanību!

Strādājot ar šo iekārtu, pastāvīgi jāvalkā drošības apavi un piemērots darba apģērbs!



Norāde!

Lai garantētu iekārtas drošu ekspluatāciju, iekārtas lietošanas laikā vienmēr turiet abas rokas uz stūres rata.



Uzmanību!

Vispirms pierodiet pie iekārtas, pirmo reizi braucot pa pietiekami brīvu vietu.

- Apsēdieties uz vadītāja sēdekļa.
 - Ieslēdziet iekārtu (atslēgas slēdzis).
- Īslaicīgi iedegas indikators.*
- Atbloķējiet novietošanas bremzes.

Programmas manuāla palaišana



Norāde!

Pēdējā izmantotā tīrīšanas programma paliek saglabāta.

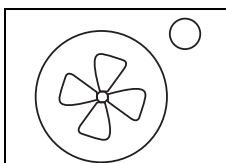

- Nospiediet sūcējagregāta taustiņu (IESL./IZSL.).
Iedegas indikators, sūcēja motors ieslēdzas, un sūcēja sprausla tiek automātiski nolaista darba pozīcijā.

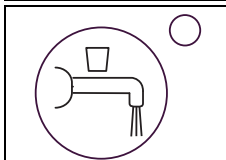

- Piespiediet tīrīšanas šķīduma padeves taustiņu (IESL./IZSL.).
Iedegas indikators.
Tīklīdz darbarīki sāk rotēt, tiek uzsākta tīrīšanas līdzekļa padeve.

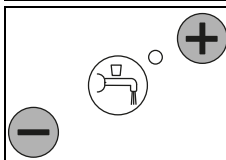

- Spiežot taustiņus +/-, izvēlieties nepieciešamo dozēšanas daudzumu no 1. līdz 7. pakāpei.



Norāde!

Lai saudzētu apkārtējo vidi, noskaidrojiet zemāko nepieciešamo proporcijas pakāpi, kas nodrošinātu labu tīrīšanas rezultātu.

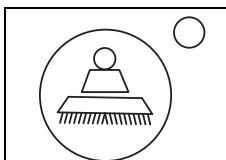

- Nospiediet darbarīku piedziņas IESL./IZSL. taustiņu.
Iedegas indikators, darbarīku agregāts nolaizas.

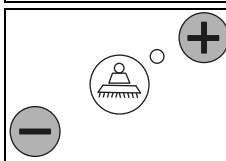

- Izvēlieties nepieciešamo darbarīku piespiešanas pakāpi no 1 līdz 4, spiežot taustiņus +/-.



Norāde!

Vienmēr noskaidrojiet un izvēlieties zemāko nepieciešamo piespiešanas pakāpi, kas nodrošinātu labu tīrīšanas rezultātu. Tādējādi samazinās strāvas patēriņš, un tiek saudzēta iekārta.

Tīrīšanas uzsākšana

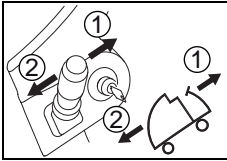

- Ar braukšanas virziena sviru uzstādiet vēlamo braukšanas virzienu ([1] - uz priekšu / [2] - uz aizmuguri).

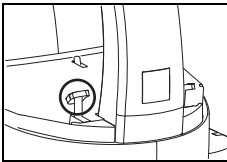

- Ja iekārta ir ieslēgta un tās sēdekļi sēdošais vadītājs piespiež braukšanas pedāli, iekārta uzsāk kustību. Ja ir piespiesti attiecīgie taustiņi, ieslēdzas darbarīku agregāts un tiek atvērta tīrīšanas šķīduma padeve.

Braukšanas ātrums ir atkarīgs no braukšanas pedāļa pozīcijas.



Uzmanību!

Darbam pieblīvētās vai šaurās zonās nepieciešams jānospiež lēnās gaitas IESL./IZSL taustiņš. (Iedegas indikators.) Tādējādi tiek samazināts maksimālais darba ātrums un negadījumu risks.

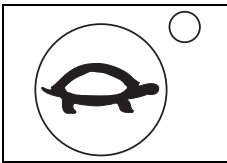

- Piespiežot taustiņu atkārtoti, ierobežojumi tiek atcelti, indikators nodziest.

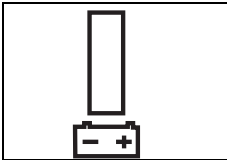

- Kad akumulatora stāvokļa indikatorā vairs nedeg neviena josla, brauciet ar mazgājošo sūcējmašīnu uz akumulatoru uzlādes ierīces atrašanās vietu.

Akumulatora veikspēja – darbības resursu izsīkums



Norāde!

Akumulatora stāvokļa indikatorā rāda atlikušo darbības ilgumu.

Ja akumulatora stāvokļa indikatorā nedeg neviena josla:

- pēc 10 minūtēm agregāts un sūcējsprausla pacelsies no grīdas;
- pēc 10 sekundēm sūcējagregāts izslēgsies.
- Jums vēl ir 10 minūtes, lai aizbrauktu līdz akumulatora uzlādes ierīcei, pirms iekārta izslēgsies.

Pārstrādes režīms (opcija)



Uzmanību!

Pārstrādes sistēma nav piemērota apstākļiem ar augstām higiēnas prasībām (piem. slimnīcās, pārtikas ražošanas uzņēmumos, virtuvēs, u.c.).

Pārstrādes režīmu var izmantot tikai viegli vai vidēji netīrām virsmām.

- Izņemiet atslēgu un iedarbiniet novietošanas bremzes.
- Nolokiet vadītāja sēdekli uz priekšu un atveriet tvertnes pārsegu.

- Izņemiet pārstrādes filtru no tīrā ūdens tvertnes (Flextank).
- Ievietojiet pārstrādes filtru netīrā ūdens tvertnē.



Uzmanību!

Ūdens temperatūra nedrīkst būt augstāka par 60°C/140°F.

Tīrīšanas metode

Tiešā darba metode

Tīrīšana ar suku un nosūkšana vienā darba piegājienā.

Netiešā darba metode

Tīrīšanas līdzekļa uzklāšana, tīrīšana ar suku un nosūkšana tiek veikta vairākos darba piegājienos.



Norāde!

Iespējams, ka mašīnas vadāmību var ietekmēt īpaši grīdas seguma/netīrumu un tīrīšanas preparāta savstarpējās iedarbības radītie apstākļi.

Ar papildu pieejamajiem rīteņiem ir iespējams uzlabot mašīnas saķeri ar grīdu. Vērsieties pie sava TASKI klientu konsultanta.

Tīrīšanas šķīduma papildināšana



Uzmanību!

Strādājot bez tīrīšanas šķīduma, iespējami seguma bojājumi.

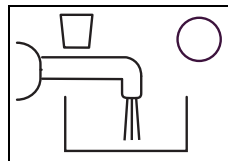

- Kad iedegas tīrīšanas šķīduma tukšuma indikators, atskan brīdinājuma signāls.

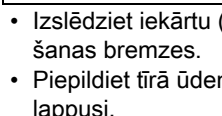

- Izslēdziet iekārtu (atslēgas slēdzis) un iedarbiniet novietošanas bremzes.
- Piepildiet tīrā ūdens tvertni (Flextank) ar ūdeni, skatīt 208. lappusi.

Norāde!



Kad tīrā ūdens tvertne (Flextank) ir piepildīta, tīrīšanas šķīduma tukšuma indikators turpina degt.

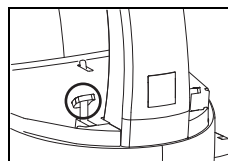

- Tīrīšanas šķīduma tukšuma indikators tiek atiestatīts aptuveni 5 sekundes pēc braukšanas pedāļa piespiešanas.

Netīrā ūdens tilpnes iztukšošana

Netīrā ūdens tvertnes pilnuma indikators

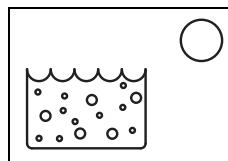

- Kad iedegas netīrā ūdens tvertnes pilnuma indikators, tīrīšanas programma tiek pārtraukta, sūcēja sprausla paceļas un sūcējagregāts izslēdzas.

- Iztukšojiet netīrā ūdens tvertni, skatīt 211. lappusi.



Norāde!

Ja tilpnē veidojas putas, arī iedegas netīrā ūdens tvertnes indikators.

Darbu beigšana

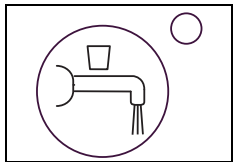

- Nospiediet tīrīšanas šķīduma IESL./IZSL. taustiņu.
Tiek pārtraukta tīrīšanas šķīduma padeve.

- Turpiniet braukt vēl vairākus metrus, lai darbarīki vēl turpinātu rotēt: šādi tiek novērsta pilēšana.

Īpaši svarīgi, izmantojot TASKI saskares sūkļus.

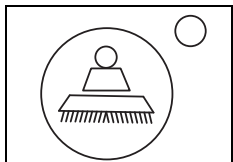

- Nospiediet darbarīku piedziņas taustiņu IESL./IZSL.
Darbarīku agregāts tiek apturēts un pacelts.

- Turpiniet braukt vēl vairākus metrus, lai uzsūktu atlikušo netīro ūdeni.

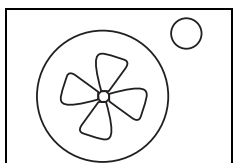

- Nospiediet sūcējagregāta IESL./IZSL. taustiņu.
Sūcēja sprausla automātiski tiek pacelta.
Sūcēja motors turpina darboties vēl 10 sekundes.

Sūcēja sprauslas demontāža un tīrīšana

- Izņemiet atslēgu un iedarbiniet novietošanas bremzes.
- Noņemiet abas sūcējšļūtenes no sprauslu īscaurulēm.

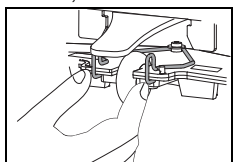

- Saspiediet kopā bloķēšanas cilpas. Tādējādi tiek atbloķēta sūcēja sprausla, un to var noņemt no sprauslas turētāja.

- Ar suku iztīriet sūcēja sprauslu tekošā ūdenī.
- Iestipriniet sūcēja sprauslu sprauslas/šļūtenes turētājā.

Norāde!



Nosūkšanas rezultāts būs optimāls tikai tad, ja lameles būs tīras un labā tehniskā stāvoklī!

Netīrā ūdens tilpnes un tīrā ūdens tilpnes (elastīgās) iztukšošanas un tīrīšana.

Norāde!



Netīrā ūdens vai tīrīšanas šķīduma likvidēšana ir jāveic saskaņā ar valstī spēkā esošajiem noteikumiem.

Norāde!



Iztukšojot netīrā ūdens tvertni, ievērojiet tīrīšanas līdzekļa ražotāja sniegtos norādījumus par individuālā aizsardzības aprīkojuma izmantošanu.

- Izņemiet atslēgu un iedarbiniet novietošanas bremzes.
Rīkojieties, kā norādīts tālāk.

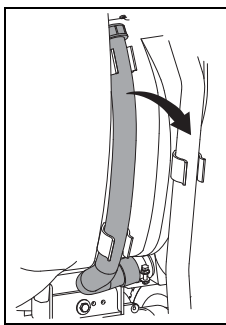

- Noņemiet netīrā ūdens iztukšošanas šļūteni no turētāja.
- Turiet šļūteni tvertnes malas augstumā ar atveri uz augšu. Atveriet sarkano vāciņu, lēni nolaidiet šļūtenes galu notekā un iztukšojiet netīrā ūdens tvertni.

- Paceliet tīrā ūdens tvertni (Flextank), novietojiet to netīrā ūdens tvertnes zemākajā punktā un iztukšojiet to.
- Izņemiet iztukšoto tīrā ūdens tvertni (Flextank) no netīrā ūdens tvertnes un rūpīgi izskalojiet ar tīru ūdeni.
- Rūpīgi izskalojiet netīrā ūdens tvertni ar tīru ūdeni.

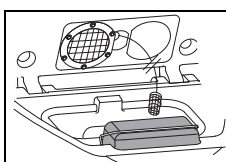

- Izņemiet rupjo netīrumu filtru (dzeltens), iztukšojiet un izskalojiet to zem tekoša ūdens strūkļas;

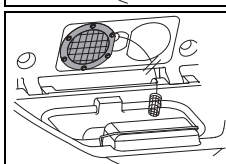

- Izņemiet sūcēja filtru (dzeltens) un iztīriet to ar drānu vai mīkstu suku.

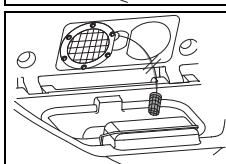

- Izņemiet uzsūkšanas filtru un iztīriet to ar drānu vai mīkstu suku.



Uzmanību!

Piesārņojums sūcēja filtrā var ietekmēt sūkšanas veiktspēju.

Piesārņojums uzsūkšanas filtrā var mazināt tīrīšanas šķīduma padeves daudzumu.

- Uzstādiet atpakaļ rupjo netīrumu grozu (dzeltens), tīrā ūdens tvertni (Flextank), sūcēja un uzsūkšanas filtru.
- Ievietojiet iztukšošanas šļūteni atpakaļ turētājā.

Netīrā ūdens sūknis (opcija)

- Iekārtai jābūt ieslēgtai.
- Iztukšošanas vertikālā stāvoklī
- Ievadiet iztukšošanas šļūteni notekā vai spainī.
- Piespiediet netīrā ūdens sūkņa taustiņu.

Norāde!



Iztukšošana notiek tikai līdz stāvnamam, kas atrodas netīrā ūdens tvertnē.

Darbarīku noņemšana un tīrīšana

Norāde!



Notīriet darbarīkus pēc katras tīrīšanas darbu pabeigšanas.

- Mašīnai jābūt izslēgtai.
- Izņemiet atslēgu un iedarbiniet novietošanas bremzes.
- Nedaudz paceliet agregātu.

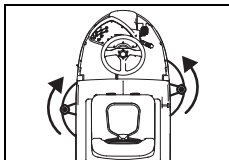

- Grieziet kreiso darbarīku pulksteņrādītāja kustības virzienā, un labo darbarīku pretēji pulksteņa rādītāja virzienam virzienā prom no savienojuma.

- Notīriet darbarīkus ar ūdens strūklu.

Mašīnas tīrīšana



Uzmanību!

Mašīnas tīrīšanā neizmantojiet augstspiediena tīrītāju vai ūdens strūklu.

Mašīnā iekļuvušais ūdens var smagi sabojāt tās mehāniskās un elektriskās daļas.

- Noslaukiet mašīnu ar mitru drānu.

Mašīnas uzglabāšana/novietošana stāvvietā (neesot ekspluatācijā)

Norāde!



Mašīnai jābūt izslēgtai un tās atslēgai – izņemtai.

Norāde!



Uz mašīnas uzglabāšanas laiku paceliet tās sūcēja sprauslu, darbarīkus un atveriet tilpnes vāku. Tādējādi tilpni ir iespējams izžāvēt.

Līdz ar to neradīsies pelējuma sēne un nepatīkami aromāti.

Uzmanību!



Nekad nenovietojiet iekārtu stāvēšanai, ja akumulators ir izlādējies. Tādējādi akumulators tiks neatgriezeniski bojāts.

Serviss, apkope un kopšana

Iekārtas apkopju veikšana ir priekšnoteikums tās nevainojamai darbībai un ilga kalpošanas laika nodrošināšanai.



Uzmanību!

Izmantot drīkst tikai TASKI oriģinālās detaļas, jo pretējā gadījumā netiek pieņemtas nekādas pretenzijas attiecībā uz garantiju un citām saistībām.

Zīmju skaidrojums:

- ◇ = pēc katras tīrīšanas reizes; ◇◇ = katru nedēļu;
- ◇◇◇ = katru mēnesi; ⊗ = servisa lampiņa

Veicamie darbi	◇	◇◇	◇◇◇	⊗	Lappuse
Uzlādējiet akumulatorus	•				207
Uzpildiet destilēto ūdeni (slapjie akumulatori) levērojiet akumulatoru ražotāja kontroles burtnīcā sniegtos norādījumus.		•			207
Iztukšojiet un iztīriet netīrā un tīrā ūdens tvertnes	•				211
Iztīriet pārstrādes filtru (opcija)	•				
Pārbaudiet, vai nav piesārņots uzsūkšanas un sūcēja filtrs, ja nepieciešams, iztīriet	•				
Notīriet visas ar dzeltenu krāsu marķētās daļas	•				
Notīriet darbarīkus	•				212
Iztīriet sūkšanas sprauslu, pārbaudiet lameļu nolietojuma pakāpi un, ja nepieciešams, nomainiet	•				211
Notīriet iekārtu ar mitru drānu	•				212
Notīriet zondi (Netīrā ūdens tvertne pilna) un pārbaudiet tās darbību	•				
Notīriet tvertnes vāka blīvi un pārbaudiet, vai tā nav saplaisājusi, ja nepieciešams, nomainiet	•				
Apkopes/servisa programma, ko veic Diversey servisa tehniķi				•	

Servisa intervāli

TASKI mašīnas ir augstvērtīga prece, kuras drošību rūpnīcā ir pārbaudījuši pilnvaroti testētāji. Elektriskās un mehāniskās daļas ilglaicīgas izmantošanas laikā izdilst un noveco.



- Lai nodrošinātu darba drošību un darba gatavību, mašīna ir jāapkalpo, ja deg apkopes rādījums (rūpnīcas iestatījums 650 darba stundas) vai vismaz reizi gadā.

Servisa centrs

Ja sazināties ar mums darbības traucējumu vai pasūtījuma dēļ, norādiet arī iekārtas modeli un numuru.

Šie dati ir izvietoti uz iekārtas identifikācijas datu plāksnītes. Šīs lietošanas instrukcijas pēdējā lappusē ir minēta tuvākā TASKI servisa centra partneruzņēmuma adrese.

Lameļu maiņa

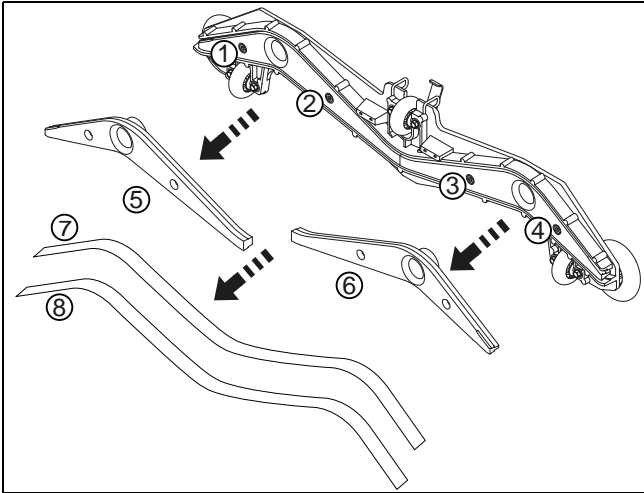

- Atskrūvējiet sešmalu iedobes skrūves (1, 2, 3, 4).
- Atdaliet sprauslu korpusu no sprauslu serdeņa (5, 6).
- Noņemiet lameles (7, 8).
- Izīriiet sprauslu korpusu un divus sprauslu serdeņus zem ūdens strūklas.
- Uzstādiet "apgrieztās" vai jaunās lameles uz sprauslu serdeņa.
- Ievietojiet sprauslu serdeni atpakaļ sprauslu korpusā.
- Ieskrūvējiet atpakaļ un pievelciet četras minētās sešmalu iedobes skrūves.

Traucējumi

Traucējums	Iespējamais cēlonis	Traucējuma novēršana	Lappuse
Iekārta nedarbojas, un to nevar ieslēgt	Iekārta ir izslēgta	<ul style="list-style-type: none"> Pagrieziet atslēgu. 	205
	Piespiests avārijas slēdzis	<ul style="list-style-type: none"> Pievienojiet akumulatoru spraudni iekārtai 	205
	Bojāts galvenais drošinātājs	<ul style="list-style-type: none"> Pārbaudiet/nomainiet drošinātāju. Sazinieties ar servisa partneruzņēmumu 	
	Displejā redzams kļūmes kods	<ul style="list-style-type: none"> Sazinieties ar servisa partneruzņēmumu 	
	Ir aktivizēta pretaizripošanas aizsardzība vai stūrēšanas sistēmā ir traucējums	<ul style="list-style-type: none"> Apsēdieties uz vadītāja sēdekļa 	
	Piespiediet braukšanas pedāli un ieslēdziet iekārtu	<ul style="list-style-type: none"> Atlaidiet braukšanas pedāli un atkārtoti ieslēdziet iekārtu 	
	Novietošanas bremzes bloķētas	<ul style="list-style-type: none"> Atbloķējiet novietošanas bremzes. 	207
	Izlādējies vai bojāts akumulators, vai arī bojāta akumulatora uzlādes ierīce	<ul style="list-style-type: none"> Uzlādējiet akumulatoru Sazinieties ar servisa partneruzņēmumu 	207
	Bojāti akumulatori	<ul style="list-style-type: none"> Sazinieties ar servisa partneruzņēmumu 	
Darbarīku agregāts vai sūcējagregāts neizslēdzas	Elektronikas vai vadības tablo kļūda	<ul style="list-style-type: none"> Izslēdziet iekārtu ar akumulatoru atdalītājspraudni Sazinieties ar servisa partneruzņēmumu 	
Suka nerotē	Ir izslēgta sukas piedziņa	<ul style="list-style-type: none"> Nospiediet sukas taustiņu 	207
	Bojāts galvenais drošinātājs	<ul style="list-style-type: none"> Nomainiet drošinātāju. 	
	Motors darbojas, taču darbarīki nerotē	<ul style="list-style-type: none"> Pārtrūkusi piedziņas sikсна Sazinieties ar servisa partneruzņēmumu 	
Nepietiekama sūkšanas jauda Uz grīdas paliek mitrums Nefirais ūdens netiek uzsūkts	Nav ieslēgts sūcējagregāts	<ul style="list-style-type: none"> Nospiediet sūcējagregāta taustiņu 	205
	Sūcēja šļūtene nav uzsprausta	<ul style="list-style-type: none"> Uzspraudiet sūcēja šļūteni 	208
	Sūcēja sprausla neatrodas pie grīdas	<ul style="list-style-type: none"> Pārbaudiet sūcēja sprauslas balstiekārtas darbību 	208
	Lameles ir nolietotas	<ul style="list-style-type: none"> Nomainiet lameles. 	213
	Aizsprostota šļūtene vai sprausla (piemēram, ar koka gabaliem, auduma atlikumiem)	<ul style="list-style-type: none"> Izņemiet svešķermeņus 	
	Aizsprostots sūcēja filtrs	<ul style="list-style-type: none"> Izņemiet svešķermeņus. 	205
	Sūcējagregāta indikators deg, taču sūcējs nedarbojas	<ul style="list-style-type: none"> Pārbaudiet drošinātāju, ja nepieciešams, nomainiet to. Ja drošinātājs kārtībā, sazinieties ar servisa nodrošinātāju 	208
Sūcējagregāts izslēdzas	Netīrā ūdens tvertne ir pilna	<ul style="list-style-type: none"> Iztukšojiet netīrā ūdens tvertni Pārbaudiet akumulatoru uzraudzības sistēmu Pārbaudiet drošinātājus 	211
	Netīrā ūdens tvertne ir piesārņota	<ul style="list-style-type: none"> Pārbaudiet vai, ja nepieciešams, iztīriet 	211

Traucējums	Iespējamais cēlonis	Traucējuma novēršana	Lappuse
Nepietiekama tīrīšanas šķīduma izplūde	Tīrīšanas šķīduma tvertne ir tukša	• Pārbaudiet tīrīšanas šķīduma tvertni	210
	Iestafta pārāk maza tīrīšanas šķīduma padeve	• Iestatiet tīrīšanas šķīduma padevi, izmantojot taustiņu +/-.	205
	Izslēgts tīrīšanas šķīduma taustiņš	• Nospiediet tīrīšanas šķīduma taustiņu	205
	Uzsūkšanas filtrs	• Iztīriet	

Tehniskā informācija

Iekārta	2500	
Darba zonas platums	70	cm
Sūcēja sprauslas platums	95	cm
Izmēri (garums x platums x augstums)	169 x 78 x 137	cm
Maksimālais iekārtas svars darba gatavībā	560	kg
Nominālais spriegums	24 V	Līdzstrāva
Nominālā jauda	2000	W
Tīrā ūdens tvertne (nomināls +/- 5%)	92	l

Konstatētās vērtības atbilstoši IEC 60335-2-72		
Iekārtas svars ar akumulatoriem (transportēšanas svars)	468	kg
Darbības trokšņa līmenis LpA	67	dB(A)
Neprecizitāte, KpA	2,5	dB(A)
Kopējā vibrācijas vērtība	< 2,5	m/s ²
Neprecizitāte, K	0,25	m/s ²
Aizsardzība pret ūdens šļakstiem	IPX3	
Aizsardzības klase	III	

Piederumi

Nr.	Artikula numurs	
8501120	Vadoņņu regulators, 35 cm	2x
8501080	Mazgāšanas suka, neilons, 35 cm	2x
8501060	Mazgāšanas suka, betonam ar atklātām pildvielām, 35 cm	2x
8502750	Abrazīva mazgāšanas suka, 35 cm	2x
8502830	Uzpildes šļūtene ar universālo ūdensvada pieslēgumu	x
7508029	Iztukšošanas sūknis	x
	Dažādi sūkļi (brūns, zils, sarkans poliesters un saskares sūklis)	x



Kļūmju kodi

Kļūmju kodi tiek attēloti displejā.



Norāde!

Līdzko displejā redzams kļūmes kods, izslēdziet mašīnu un atkal ieslēdziet to. Izslēdzot un ieslēdzot ir iespējams noņemt parādīto kļūmi.

Transportēšana



Uzmanību!

Mašīnu drīkst celt tikai ar palīgīdzekļiem (piemēram, celšanas platformu, rampu utt.)!



Norāde!

Iekārta jātransportē stāvus.



Norāde!

Iekārta transportlīdzeklī jānodrošina un jānostiprina ar siksnām.

Utilizācija



Norāde!

Pēc ekspluatācijas beigām iekārta un tās piederumi ir jāutilizē atbilstoši nacionālo noteikumu prasībām. Diversey servisa partneruzņēmumi pēc vienošanās var sniegt palīdzību šajos jautājumos.

Akumulatori



Uzmanību!

Pirms mašīna tiek nodota atbilstošai utilizācijai, no tās ir jāizņem akumulators. Izlietotie akumulatori ir jānodod videi draudzīgai utilizācijai saskaņā ar Direktīvas Nr. 2006/66/EK vai valstī spēkā esošo tiesību aktu prasībām.

Vertaling van de originele instructies voor gebruik

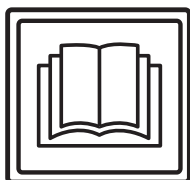

VOORZICHTIG!

Lees vóór de eerste inbedrijfstelling de handleiding en veiligheidsvoorschriften. Bewaar deze handleiding zorgvuldig en houd deze bij de hand voor latere referentie.

Verklaring van de symbolen



Gevaar:

Geeft belangrijke informatie, waarvan de niet-naleving personen in gevaar kan brengen en/of tot omvangrijke materiële schade kan leiden!



Let op:

Geeft belangrijke informatie waarvan de niet-naleving kan leiden tot storingen en materiële schade!



NB:

Geeft belangrijke informatie met betrekking tot het economisch gebruik; niet-naleving kan leiden tot storingen!

• Geeft stappen aan die achtereenvolgens moeten worden uitgevoerd.

Inhoudsopgave

Veiligheidsvoorschriften	217
Reinigingsproducten	219
Meer uitgebreide documenten	219
Constructie	220
Batterijen	221
Voor de inbedrijfstelling	223
Start van de werkzaamheden	224
Einde van het werk	226
Service, onderhoud en verzorging	227
Storingen	229
Technische gegevens	230
Accessoires	230
Foutcodes	231
Vervoer	231
Ontmanteling	231

Beoogd gebruik

De machines zijn geschikt voor commercieel gebruik (bijvoorbeeld in hotels, scholen, ziekenhuizen, fabrieken, winkelcentra, sporthallen enz.). Bij strikte naleving van de handleiding dienen de machines voor natte reiniging van harde vloerbedekkingen. Deze apparaten zijn uitsluitend ontworpen voor gebruik binnenshuis.



Let op:

De machine dient niet voor polijsten, oliën, in de was zetten, tapijt reinigen en stofzuigen. Het nat reinigen van parket- en laminaatvloeren met deze machine gebeurt op eigen risico.



Gevaar:

Niet door Diversey geautoriseerde wijzigingen aan de machine leiden tot het vervallen van het veiligheidslabel en de CE-conformiteit. Elk gebruik dat in strijd is met het beoogde gebruik van de machine kan leiden tot schade aan de mens, de machine en de werkomgeving. In dergelijke gevallen vervalt in de regel elke aanspraak op garantie.

Veiligheidsvoorschriften

TASKI machines voldoen door hun ontwerp en bouw aan de relevante, fundamentele veiligheids- en gezondheidseisen van de EG-richtlijnen en zijn daarom voorzien van het CE-label.



Gevaar:

De machine mag alleen worden gebruikt door personen die goed getraind zijn in het gebruik of hun vermogen om ermee te werken hebben aangetoond en die uitdrukkelijk de opdracht kregen om de machine te gebruiken.



Gevaar:

De machine mag niet worden gebruikt door personen — met inbegrip van kinderen — met verminderde fysieke, sensorische of mentale vaardigheden of een gebrek aan ervaring en kennis.

Kinderen moeten onder toezicht staan om ervoor te zorgen dat ze niet met de machine spelen.



Gevaar:

De machine mag niet worden gebruikt in ruimten waar explosieve en brandbare stoffen (bijvoorbeeld benzine, oplosmiddelen, verwarmingsolie, stof enz.) opgeslagen of gebruikt worden.

De elektrische of mechanische componenten kunnen aanleiding geven tot ontsteking van deze stoffen.

**Gevaar:**

De machine mag niet gebruikt worden voor de absorptie van toxische, schadelijke, corrosieve en irriterende stoffen (bijvoorbeeld gevaarlijke stoffen enz.). Het filtersysteem houdt materialen van deze soort niet voldoende tegen.

Een mogelijke aantasting van de gezondheid van de gebruiker en derden kan niet worden uitgesloten.

**Gevaar:**

Wees bij gebruik waakzaam voor de lokale omstandigheden, zoals aanwezigheid van derden en kinderen! In het bijzonder moet op onoverzichtelijke plaatsen, zoals bijvoorbeeld voor deuren of bochten, de snelheid worden verlaagd.

**Gevaar:**

Met behulp van deze machine mogen geen andere personen en objecten worden vervoerd.

**Gevaar:**

In geval van een storing of defect en na een aanrijding of een val moet de machine gecontroleerd worden door een erkend specialist voordat deze opnieuw in gebruik wordt genomen. Hetzelfde geldt indien de machine in de openlucht werd gelaten, werd ondergedompeld in water of werd blootgesteld aan vocht.

**Gevaar:**

In geval van schade aan veiligheidsgerelateerde onderdelen, zoals afdekking van de borstel, het netsnoer of afdekkingen die toegang tot stroomvoerende onderdelen mogelijk maken, moet de machine onmiddellijk worden uitgeschakeld!

**Gevaar:**

De machine mag niet op hellingen gezet, geparkeerd of opgeborgen worden.

**Gevaar:**

De machine mag niet worden gebruikt in elektromagnetisch geladen ruimtes (elektrosmog).

**Gevaar:**

De machine mag niet op hellingen >13% worden gebruikt. Op hellingen moet langzaam worden gereden met gebruik van de "turtle-mode", om te waarborgen dat de machine veilig gestopt kan worden.

Scherp sturen op hellingen kan de stabiliteit van de machine negatief beïnvloeden en is daarom verboden. Er bestaat gevaar voor ongevallen.

**Let op:**

De machine moet beschermd worden tegen gebruik door onbevoegden. Verwijder daarom altijd de sleutel, voordat u zich van de machine verwijderd; of bewaar de machine in een afgesloten ruimte.

**Let op:**

De machine mag alleen in een droge, stofarme omgeving tussen +10 en +35 graden gebruikt en opgeslagen worden.

**Let op:**

Reparaties aan mechanische of elektrische onderdelen van de machine mogen alleen uitgevoerd worden door geautoriseerde personen die vertrouwd zijn met alle relevante veiligheidsvoorschriften.

**Let op:**

Er mogen alleen borsteleenheden (borstels, pads of vergelijkbaar) gebruikt worden die in deze handleiding onder de accessoires worden gedefinieerd of die door de TASKI-consulent zijn aangeraden. Andere borstels kunnen de veiligheid en de functies van de machine beïnvloeden.

**Let op:**

Nationale regels voor bescherming van personen en preventie van ongevallen en de instructies van de fabrikant inzake het gebruik van reinigingsmiddelen moeten strikt worden nageleefd.

**Let op:**

Schakel de zuigeneheid onmiddellijk uit indien er schuim of vloeistof uit de machine komt!

**Let op:**

Deze machine mag alleen worden gebruikt met geschikte batterijen en geteste batterijladers.

**Let op:**

TASKI machines zijn dermate ontworpen dat volgens de huidige stand van de wetenschap een gezondheidsrisico door geluid of trillingen kan worden uitgesloten. Zie de technische informatie op pagina 230.

Reinigingsproducten



NB:

TASKI machines zijn zo ontworpen dat ze met TASKI reinigingsproducten het beste resultaat geven.

Andere reinigingsmiddelen kunnen leiden tot storingen of schade aan de machine of de werkomgeving.

Daarom adviseren wij uitsluitend TASKI reinigingsmiddelen te gebruiken.

Storingen die ontstaan door verkeerde reinigingsmiddelen vallen niet onder de garantie.

Neem voor meer informatie contact op met uw TASKI-servicepartner.

Meer uitgebreide documenten



NB:

Het schakelschema voor deze machine vindt u in de lijst met reserveonderdelen.

Neem voor meer informatie contact op met de klantenservice.

Constructie

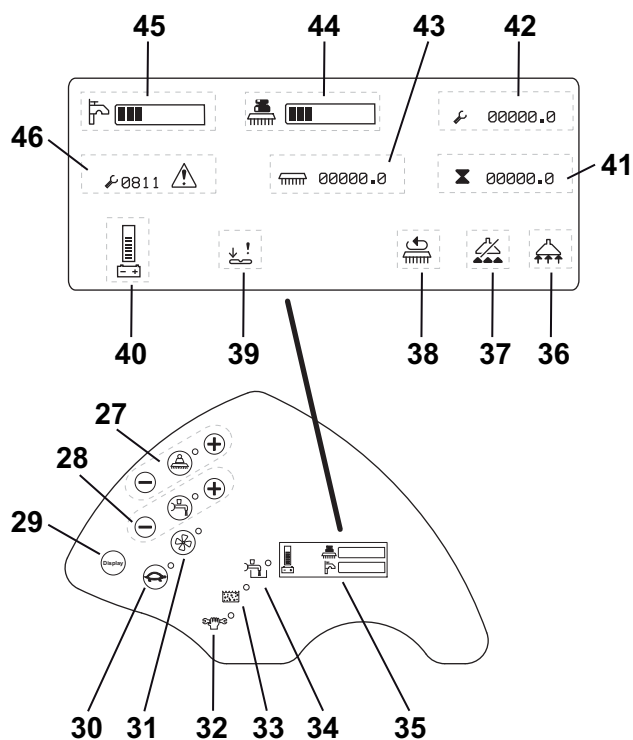
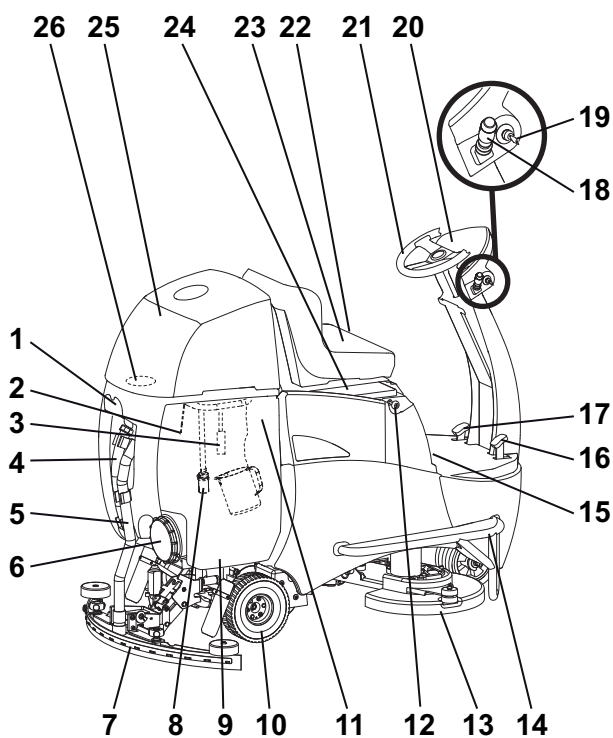

- | | |
|--|---|
| <ul style="list-style-type: none"> 1 Houder voor kop/slang 2 Sonde (vuilwatertank vol) 3 Optie: Recyclingfilter 4 Slang voor vuilwater 5 Zuigslang 6 Tankdop 7 Zuigmond 8 Aanzuigfilter 9 Vuilwatertank 10 Aandrijfwiel achterassen 11 Tank voor vers water (membraanzak) met doseerbeker 12 Accustekker 13 Borsteleenheid 14 Crashbescherming 15 Vastzetrem 16 Gaspedaal 17 Rempedaal 18 Hendel voor rijrichting voor naar voren of achteren rijden en claxon 19 Sleutelschakelaar 20 Bedieningspaneel 21 Stuur 22 Verstelling zitplaats chauffeur 23 Zitplaats chauffeur met veiligheidsschakelaar 24 Afdekking batterij (hoofdzekering en batterijstekker) 25 Tankkap 26 Zuigfilter | <ul style="list-style-type: none"> 27 Knoppen gereedschapsaandrijving (AAN/UIT), Borsteldruk (+ / -) 28 Knoppen Toevoer reinigungsoplossing (AAN/UIT), hoeveelheid (+ / -) 29 Knop Display 30 Knop langzaam rijden (AAN/UIT) 31 Knop zuigeenheid AAN/UIT 32 Aanduiding dat onderhoud nodig is 33 Indicator volle vuilwatertank 34 Aanduiding reinigungsoplossing is leeg 35 Display-aanduiding bij het inschakelen 36 Zuigaggregaat IN 37 Zuigaggregaat UIT (vuilwatertank vol) 38 Borsteleenheid IN 39 Storing rijpedaal 40 Batterij-indicator 41 Totaal aan uren 42 Service-uren 43 Uren Borsteleenheid 44 Borsteldruk AAN/UIT 45 Reinigungsoplossing (AAN/UIT) 46 Foutcode |
|--|---|

Batterijen

Toegestane batterijen

Voor het bedienen van deze machine zijn tractiebatterijen vereist (geen start- of gewone batterijen). Pure tractiebatterijen worden aanbevolen. Alleen die garanderen een lange levensduur.

Tractie batterijen worden geproduceerd als open (natte) batterijen of als onderhoudsvrije (VRLA) batterijen. (Gel en AGM). De machine moet worden aangepast aan het betreffende ontwerp en de fabrikant.

Elke batterij heeft een andere levensduur en verschillende prestatiekenmerken.

De programmering van de machine moet vóór de inbedrijfstelling worden uitgevoerd, na het installeren van de batterijen of na het overschakelen op een ander type batterij en/of fabrikant.

Een onjuiste instelling kan voortijdig falen van de batterij veroorzaken.

Veiligheidsmaatregelen bij het omgaan met batterijen



- Batterijen bevatten zuur. Bij onderhoud, installatie en verwijdering van natte batterijen is een beschermingsbril verplicht.



- Zuurspatten in de ogen of op de huid moeten met een grote hoeveelheid zuiver water weggespoeld worden. Daarna onmiddellijk een arts raadplegen. Kleding moet worden gereinigd met water!



- Bij het opladen van batterijen wordt knalgas geproduceerd. Verwijderd houden van open vuur en gloeiende voorwerpen!



- Niet roken!



- Gevaar voor brandwonden!



- Let op! De polen van de batterijen staan altijd onder spanning, dus geen voorwerpen op de batterijen leggen!



Let op:

Houd de batterijen schoon en droog. Gemorst zuur of water (natte batterijen) onmiddellijk afvegen.

Draag beschermende handschoenen.



Let op:

Batterijen mogen alleen geïnstalleerd worden volgens het schakelschema en door klantenservicecenters of specialisten die goedgekeurd zijn door Diversey. Onjuiste installatie of aansluiting kan leiden tot ernstige verwondingen, tot een explosie en tot grote schade aan de machine en het milieu.



Let op:

Neem ook de gebruiksaanwijzing van de batterijfabrikant in acht.



Let op:

Tijdens het laden van de batterijen moet er voor voldoende ventilatie gezorgd worden.



Let op:

Bij onderhoud van de batterijen moeten deze van de machine worden losgekoppeld!

Batterij aansluitschema

6 V batterijen

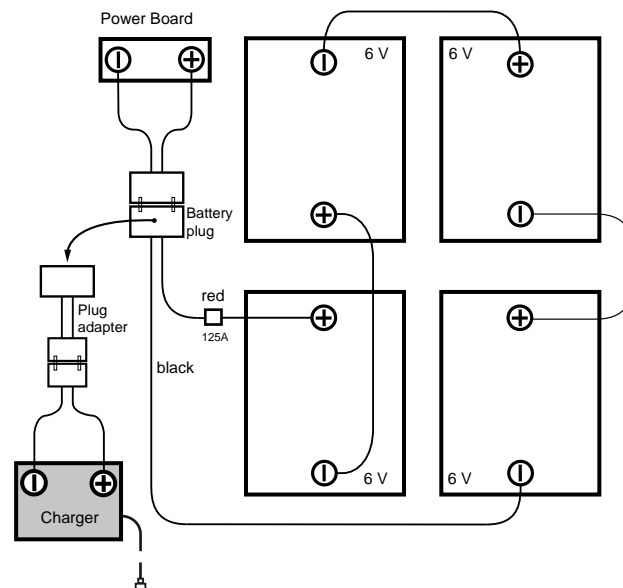

12 V batterijen

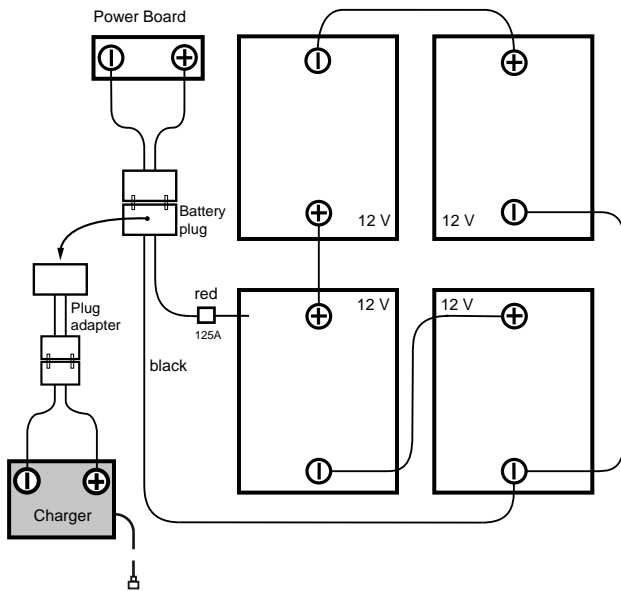

Opladen met een externe batterijlader

Elk type batterij en/of batterijfabrikant vraagt om een andere laadkarakteristiek.



Let op:

Een verkeerde laadkarakteristiek of het gebruik van een ongeschikte lader zal leiden tot voortijdige ontlading of een verkorte levensduur van de batterij.

Optionele on-board-laders zijn aangepast aan de grootte van de batterij en omvatten meerdere laadcurves die vooraf in de fabriek of door de TASKI servicemonteur zijn ingesteld voor de aanbevolen batterijen. Deze bepaling is eveneens van toepassing bij het gebruik van stationaire (externe) laders.



Let op:

Permanent kort gebruik dat steeds gevolgd wordt door opladen kan de batterijen permanent beschadigen. Geschatte waarde: Voor het opnieuw opladen van de batterij moet deze tenminste ongeveer 20% van de beschikbare capaciteit hebben afgegeven.



Let op:

Om een maximale levensduur van de batterijen te bereiken moeten tractiebatterijen 2x per week een volledige laadcyclus (12-16 uur) doorlopen.



Let op:

Indien de machine voor een langere tijd niet wordt gebruikt, moeten de batterijen een volledige laadcyclus doorlopen. De lader wordt vervolgens van de machine of het net losgekoppeld. Batterijen zullen na verloop van tijd spontaan ontladen. Afhankelijk van het type moeten ze na 3-6 maanden opnieuw worden geladen. Voordat de machine opnieuw in bedrijf wordt gesteld, moeten de batterijen opnieuw een volledige laadcyclus doorlopen.

Het laadproces

- Sluit de externe batterijlader aan op de accustekker van de machine.



Let op:

Let erop dat de stekker tot aan de aanslag ingestoken is om een goed elektrisch contact te waarborgen.



NB:

Tijdens het laden zijn alle functies van de machine uitgeschakeld.

Nadat het laden is voltooid



Let op:

Schakel de lader uit voordat u de verbinding met de batterij loskoppelt (alleen voor externe laders).

Het loskoppelen van een lader die is ingeschakeld kan leiden tot een explosie in de batterijhouder.

- Berg het netsnoer op in de ruimte die daarvoor in de (optionele) on-board-lader voorzien is.
- Zorg dat de laadkabel droog is en beschermd tegen beschadiging.



Let op:

Laadkabels zijn voorzien voor hoge stroomwaarden. Als er tekenen van schade zijn aan stekkers, kabels of aansluitingen mag de lader niet gebruikt worden.

Onderhoud van open (natte) batterijen



NB:

Het verzorgen van onderhoudsvrije batterijen blijft in principe beperkt tot het volgen van de juiste laadprocessen.

Batterijcompartiment openen voor het onderhoud

- De machine moet uitgeschakeld zijn.

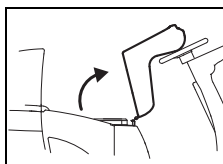

- Kantel de chauffeurstoel voorzichtig naar voren tot hij op het stuurwiel ligt.

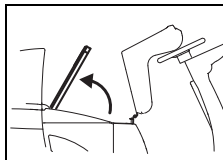

- Open het klepje van het batterijcompartiment.



NB:

Leg na het voltooiën van het onderhoud de deksel van de batterijruimte er weer op en kantel de chauffeurstoel opnieuw in de beginpositie.

Voor de inbedrijfstelling

Vastzetrem

Vergrendeling

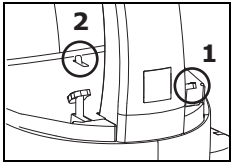

- Druk eerst het rempedaal (1) en dan de vastzetrem (2) naar onder.
Laat het rempedaal los, de machine is vergrendeld.

Ontgrendelen:

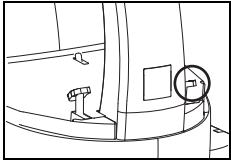

- Druk het rempedaal totaal naar onderen.
De machine is ontgrendeld.

Instellen van de bestuurdersstoel

- Trek de sleutel uit en druk de vastzetrem in (pagina 223).
- Maak de vergrendeling aan de linkerkant van de bestuurdersstoel los en verschuif de stoel tot de gewenste positie
- Laat de vergrendeling los, zodat de chauffeurstoel in de ingestelde positie gefixeerd wordt.
Controleer de vergrendeling van de chauffeurstoel!
- Laat de vastzetrem los (zie bladzijde 223).

Verplaatsing

De rijrichting en de snelheid stuurt u met het stuurwiel en het rijpedaal. De snelheid kan worden bijgesteld naar gelang u wilt.

- Laat de vasthoudrem los.
- Zet de machine aan (sleutelschakelaar).

De indicator licht op.

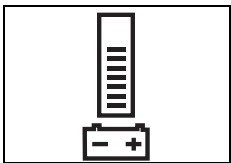

De batterijstandaanduiding geeft u het signaal dat de machine klaar om te werken is (bij storing 229).

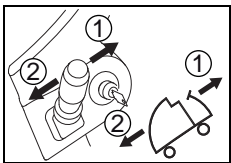

- Geef met de rijrichtingshendel uw richting aan ([1] vooruit / [2] terug).

- Rijd met de machine naar de plaats waar u wilt gaan en laat dan het rijpedaal los.

Borstels gebruiken

Controleer vóór het gebruik:

- of de borstel niet onder de rode markering (haarbosjes) is gekomen of de lengte van de haren niet korter wordt dan 1 cm.
- de pad op slijtage en reinheid.



Let op:

Gebruik geen borstels die de slijtagegrens hebben bereikt. Dit wordt aangegeven door de lengte van de rode haarbosjes. Gebruik geen pads die versleten of vies zijn. Gebruik uitsluitend originele TASKI onderdelen. Het niet naleven kan resulteren in slechte reinigingsresultaten, maar ook in schade aan de vloer.

- Trek de sleutel uit en druk de vastzetrem in.

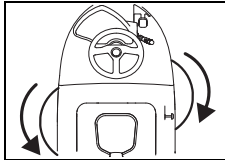

- Instrument naar de koppeling hoog optillen.
- Draai het linker instrument tegen de klok in en het rechter instrument met de klok mee in de instrumentkoppeling.
Het instrument wordt ingekoppeld.

Zuigmond installeren

- Trek de sleutel uit en druk de vastzetrem in.
- Houd de kop met beide handen vast en zet deze zo in de klep van de houder van de kop (1) in de uitsparing voor koppen (2) past.
- Schuif de kop naar boven tot u de klik van de vergrendelbeugel (3) hoort.
- Steek de 2 zuigslangen op de zuigmondhouders.

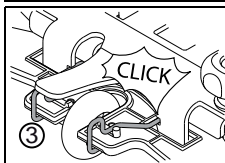
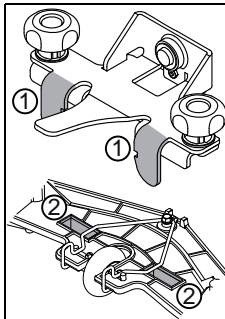

Vullen van de schoonwatertank



Let op:

Maximale temperatuur van het water 60°C/140°F.

Diversey adviseert het gebruik van koud water omdat warm water bij contact met de vloer onmiddellijk de temperatuur van de vloer aanneemt en dus geen voordeel biedt.

- Trek de sleutel uit en druk de vastzetrem in.
- Klap de bestuurdersstoel naar voren en open de klep van de tank.
- Verwijder de maatbeker uit de schoonwatertank (Flex-tank).

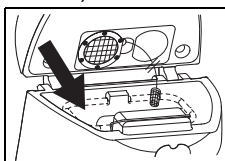

- Vul de schoonwatertank (Flex-tank) met water.
De markering toont u de maximale toelaatbare vulhoogte.

Dosering



Let op:

Bij de omgang met chemische producten moeten handschoenen, een veiligheidsbril en geschikte (beschermende) werkkleding worden gedragen!



NB:

Gebruik alleen door Diversey aanbevolen chemische producten en houd u strikt aan de productinformatie.



Let op:

Door gebruik van ongeschikte producten (bijvoorbeeld producten met chloor- of zuurhoudende bestanddelen) kan de machine beschadigd of vernield worden.

Voorbeelden dosering:

Indicatie op de verpakking van het product		Tankinhoud	Hoeveelheid product per vulling
0,5%	50 ml op 10 liter water	92l	0.46l
1%	100 ml op 10 liter water	92l	0.92l
2%	200 ml op 10 liter water	92l	1.84l
3%	300 ml op 10 liter water	92l	2.76l

- Vul de maatbeker met een geschikt product en giet de inhoud in de schoonwatertank (Flex tank). Herhaal dit tot de gewenste dosering bereikt is.
- Daarna laat u de maatbeker in de Flex tank.



NB:

TASKI biedt optioneel een automatische dosering. Die kan ook achteraf worden ingebouwd. Neem contact op met de klantenservice

Voorreiniging



Let op:

Verwijder aanwezige voorwerpen (hout-, metaaldelen enz.) van het reinigungsoppervlak.

De voorwerpen kunnen door de draaiende borstels naar buiten worden geslingerd en daarbij persoonlijk letsel en schade aan de omgeving veroorzaken.

Start van de werkzaamheden



Let op:

Tijdens het werken met deze machine altijd schoenen met antislipzool en geschikte werkkleding dragen!



NB:

Houd tijdens de werking van de machine altijd beide handen aan het stuurwiel / de handgreep om een veilige bediening te waarborgen.



Let op:

Maak u allereerst vertrouwd met de machine door de eerste rijpogingen op een vrije plek te starten.

- Neem plaats op de bestuurdersstoel.
- Zet de machine aan (sleutelschakelaar).
De indicator licht even op.
- Laat de vasthoudrem los.

Handmatig het programma starten



NB:

Het laatste gebruikte reinigungsprogramma blijft bewaard.

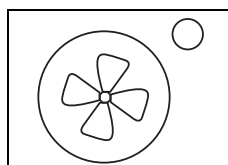

- Druk op de knop Zuigaggregaat AAN/UIT.

De indicator licht op, de zuigmotor start en de zuigmond wordt automatisch tot de werkpositie verlaagd.

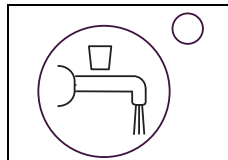

- Druk op de knop voor de toevoer van reinigungsoplossing (AAN/UIT)

De indicator licht op. De toevoer van de reinigungsoplossing wordt gestart als de borstels draaien.

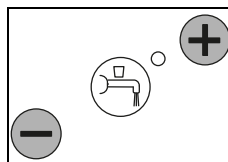

- Selecteer de gewenste dosering door op de +/- knop te drukken voor een niveau tussen 1 en 7.



NB:

Kies met het oog op het milieu altijd het laagste niveau dat voldoende is voor een goed reinigungsresultaat.

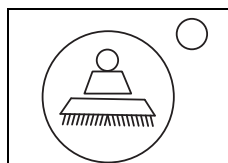

- Druk op de knop voor borstelaandrijving AAN/UIT.

De indicator licht op, de borsteelheid stopt en daalt.

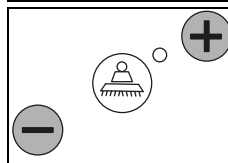

- Selecteer de gewenste werkdruk door op de +/- knop te drukken voor een niveau tussen 1 en 4.

**NB:**

Kies altijd het laagste niveau dat voldoende is voor een goed reinigingsresultaat. Dit zal het stroomverbruik verminderen en de machine ontzien.

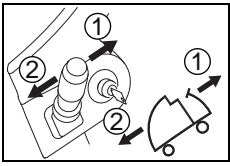
Beginnen met reinigen

- Geef met de rijrichtingshendel uw richting aan ([1] vooruit / [2] terug).

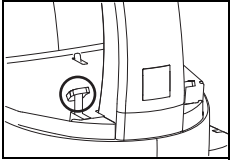

- Als de machine ingeschakeld is en er iemand op de bestuurdersstoel zit, zet de machine zich in beweging zodra het gaspedaal wordt ingedrukt. Indien geselecteerd, start de borsteleenheid en wordt de toevoer van de reinigingsoplossing geopend.

De rij snelheid wordt geregeld door het gaspedaal.

**Let op:**

Tijdens het werken op een verhoogd of smal gebied moet de knop voor langzame snelheid AAN/UIT worden ingedrukt. (Indicator licht op) Daardoor wordt de maximale snelheid verminderd en de kans op ongevallen beperkt.

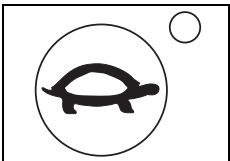

- Als u nogmaals op de knop drukt, wordt de begrenzing uitgeschakeld en gaat de indicator uit.

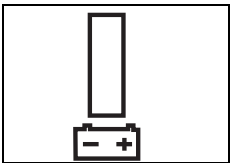

- Als er geen balkje bij de batterij-indicator begint te branden, moet u de machine naar de lader rijden.

Capaciteit van de batterij – het einde van de operationele werking**NB:**

De batterij-indicator geeft informatie over de beschikbare werktijd.

Als er geen balken in de indicator voor de batterijstand oplichten:

- wordt na tien minuten de borsteleenheid en de zuigkop van de grond opgetild.
- schakelt het zuig-aggregaat na 10 seconden uit.
- hebt u nog 10 minuten tijd om naar het laadapparaat te rijden, voordat de machine wordt uitgeschakeld.

Recyclingwerking (optie)**Let op:**

Het recyclingsysteem is niet goed, als er hoge eisen aan hygiëne worden gesteld (bijvoorbeeld in ziekenhuizen, winkels voor levensmiddelen, keukens, et cetera). *De recyclingwerking wordt alleen aanbevolen als er sprake is van middelzware vervuiling.*

- Trek de sleutel uit en druk de vastzetrem in.
- Klap de bestuurdersstoel naar voren en open de klep van de tank.
- Trek het recyclingfilter uit de schoonwatertank (Flex tank).
- Zet het recyclingfilter in de vuilwatertank.

**Let op:**

Maximale temperatuur van het water 60°C/140°F.

Reinigingsmethode**Directe werkwijze:**

Schrobben en zuigen in een enkele handeling.

Indirecte werkwijze:

Reinigingsoplossing vullen, schuren en zuigen in verschillende fasen.

**NB:**

Onder bepaalde omstandigheden bij een speciale combinatie van soort vloer/vervuiling en reinigingsmiddel kan de machine een verminderde bestuurbaarheid hebben.

Door optioneel leverbare wielen kan de tractie van de machine op de vloer worden verbeterd. Neem hiervoor contact op met TASKI-adviseur.

Bijvullen van de reinigingsoplossing**Let op:**

Werken zonder reinigingsoplossing kan leiden tot beschadiging van de vloer.

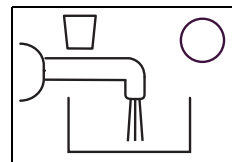

- Een signaaltoon wordt hoorbaar, als de aanduiding "De schoonmaakoplossing is leeg" oplicht.

- Schakel de machine uit (sleutelschakelaar) en druk de vasthoudrem in.
- Vul de schoonwatertank (Flex tank) met water, zie pagina 223.

**NB:**

Als de verswatertank (Flex tank) gevuld is, licht de indicator "Schoonmaakoplossing is leeg" achter op.

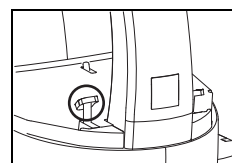

- De indicator "Schoonmaakoplossing is leeg" wordt ongeveer 5 seconden na het indrukken van het rijpedaal weer ingetrokken.

Vuil water legen

Indicator volle vuilwatertank:

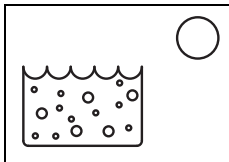

- Als de indicator van de vuilwatertank brandt, wordt het reinigingsprogramma onderbroken, gaat de zuigmond omhoog en wordt de zuigeenheid uitgeschakeld.

- Legen van de vuilwatertank, zie pagina 226.

NB:



Als er restjes schuim in de tank achterblijven, licht de indicator van de vuilwatertank eveneens op.

Einde van het werk

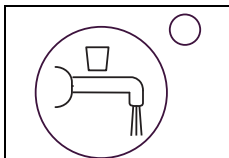

- Druk op de knop Reinigingsoplossing AAN/UIT.
De toevoer van de reinigingsoplossing wordt gestopt.

- Rijd een paar meter verder, zodat de bewegende delen nog even blijven draaien; dit zal het "druipen" vermijden.

Vooraf belangrijk voor TASKI contactpads!

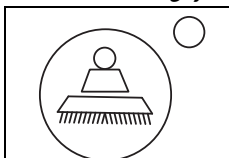

- Druk op de knop Borstelaandrijving AAN/UIT.
De borsteleenheid stopt en gaat omhoog.

- Rijd een korte afstand verder om het resterende vuile water op te zuigen.

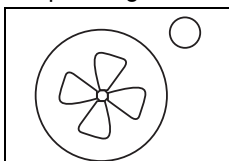

- Druk op de knop Zuigaggregaat AAN/UIT.
De zuigkop wordt automatisch opgeheven.
De zuigmotor loopt nog 10 seconden door.

Zuigmondstuk verwijderen en schoonmaken

- Trek de sleutel uit en druk de vastzetrem in.
- Trek de 2 zuigslangen van de zuigmondhouders af.

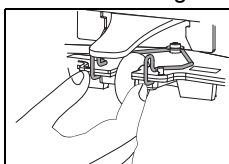

- Druk de vergrendelingsbeugel samen. Daardoor komt de zuigmond vrij en kan deze uit de mondstukhouder worden verwijderd.

- Reinig de zuigmond met een borstel onder stromend water.
- Hang de zuigkop op de houder voor de kop/de slang.

NB:



Alleen met schone en ongeschonden lamellen bereikt u een optimaal zuigresultaat!

Leeg en reinig zowel de vuilwatertank als de schoonwatertank (Flex-tank).

NB:



Het verwijderen van het vuile water of de reinigingsoplossing moet gebeuren in overeenstemming met de nationale voorschriften.

NB:



Let bij het legen van de vuilwatertank op de beschermingsvoorschriften van de fabrikant van het reinigingsmiddel.

- Trek de sleutel uit en druk de vastzetrem in.

Ga als volgt te werk:

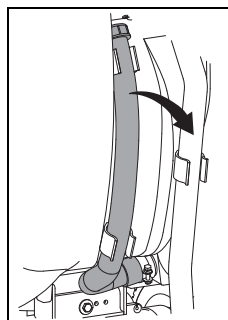

- Neem de afvoerslang voor het vuile water uit de houder.
- Houd de slang op de hoogte van de tankrand met de opening naar boven. Open de rode deksel, laat het einde van de slang langzaam zakken om alles uit te gieten en leeg de vuilwatertank.

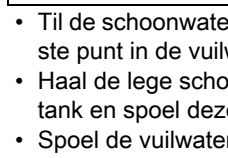

- Til de schoonwatertank (flex-tank) op, leg deze op het laagste punt in de vuilwatertank en maak hem leeg.
- Haal de lege schoonwatertank (flex-tank) uit de vuilwatertank en spoel deze grondig met schoon water.
- Spoel de vuilwatertank grondig met schoon water.

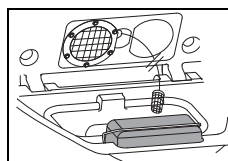

- Neem het grofvuilfilter (geel) eruit, leeg het en spoel grondig onder stromend water.

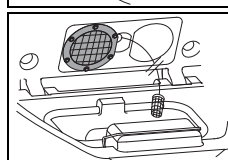

- Neem het zuigfilter (geel) eruit en veeg het vuil met een doek of een zachte borstel weg.

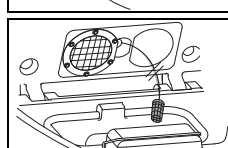

- Neem het zuigfilter eruit en veeg het vuil met een doek of een zachte borstel weg.

Let op:



Een verstopt zuigfilter kan de zuigkracht beïnvloeden.

Een verstopt aanzuigfilter kan de hoeveelheid reinigingsoplossing verminderen.

- Monteer het grofvuilfilter (geel), de schoonwatertank (flex-tank), het zuigfilter en het aanzuigfilter opnieuw.
- Plaats de afvoerslang weer in de houder.

Vuilwaterpomp (optioneel)

- De machine moet ingeschakeld zijn.

Legen vanuit een hoge positie:

- Steek de afvoerslang in een afvoer of in een emmer.
- Druk op de knop op de vuilwaterpomp.

NB:



Er wordt alleen tot aan de buis in de vuilwatertank geleegd.

Borsteleenheid verwijderen en reinigen

NB:



Reinig de borsteleenheid telkens na voltooiing van het schoonmaakwerk.

- De machine moet uitgeschakeld zijn.
- Trek de sleutel uit en druk de vastzetrem in.
- Hef het instrument licht op.

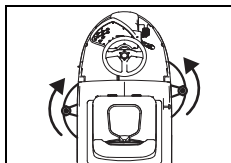

- Draai de linker borstel met de klok mee en de rechter borstel tegen de klok van de borstelkoppeling in.

- Reinig de borstels onder stromend water.

Reinigen van de machine



Let op:

Reinig de machine nooit met een hogedrukreiniger of waterstraal.

Het water dat in de machine doordringt kan ernstige schade aan de mechanische of elektrische onderdelen veroorzaken.

- Veeg de machine af met een vochtige doek.

Opslag/parkeren van de machine (niet in werking)

NB:



De machine moet uitgeschakeld zijn en de sleutel verwijderd worden.

NB:



Sla de machine op met de zuigmond omhoog, met opgeheven borstelstand en laat het tankdeksel open. Zo kan de tank drogen.

Hierdoor wordt de vorming van schimmels en onaangename geuren voorkomen.

Let op:



Sla de machine nooit met ontladen batterijen op. De batterijen worden hierdoor onherstelbaar beschadigd.

Service, onderhoud en verzorging

Onderhoud van de machine is essentieel voor de goede werking en een lange levensduur.



Let op:

Gebruik alleen TASKI originele onderdelen, anders vervallen alle garantie- en aansprakelijkheidsrechten!

Verklaring van de symbolen:

- ◇ = Na elk gebruik, ◇◇ = elke week,
- ◇◇◇ = elke maand, ⊗ = lampje servicebeurt

Activiteit	◇	◇◇	◇◇◇	⊗	Pagina
Batterijen opladen	•				222
Bijvullen met gedestilleerd water (natte batterij) Volg de aanwijzingen in het onderhoudsboekje van de batterijfabrikant!		•			222
Legen en reinigen van de vuil- en schoonwatertank	•				226
Recyclingfilter schoonmaken (optie)	•				
Zuig- en aanzuigfilter controleren op vervuiling / reinigen	•				
Alle geel gemarkeerde delen reinigen	•				
Borstels reinigen	•				227
Zuigmonden reinigen, lamellen controleren op slijtage en eventueel vervangen	•				226
Machine reinigen met een vochtige doek	•				227
Sonde (vuilwatertank vol) reinigen en functionaliteit controleren	•				
Reinig de afdichting van het tankdeksel en controleer op scheuren; eventueel vervangen	•				
Onderhouds- / serviceprogramma door Diversey onderhoudsmonteur				•	

Service-intervallen

TASKI machines zijn machines van hoge kwaliteit die in de fabriek en door bevoegde testers op veiligheid zijn getest. Elektrische en mechanische onderdelen zijn na langdurig gebruik onderhevig aan slijtage en veroudering.



- Om de operationele veiligheid en werkzaamheid te waarborgen moet bij het oplichten van de onderhoudsindicator (fabrieksinstelling 650 bedrijfsuren) of ten minste eenmaal per jaar een servicebeurt worden uitgevoerd.

Servicecentrum

Als u contact met ons opneemt naar aanleiding van een storing of een bestelling, vermeld dan altijd de typeaanduiding en het serienummer.

Deze informatie vindt u op het typeplaatje van de machine. Op de laatste pagina van deze handleiding vindt u ook het adres van de dichtstbijzijnde TASKI-servicepartner.

Lamellen verwisselen

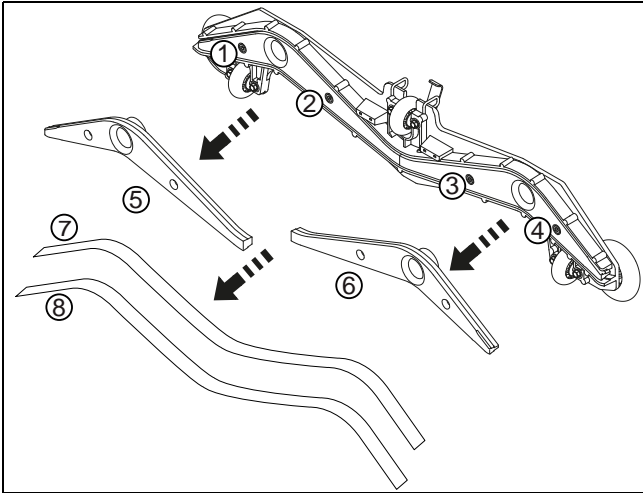

- Draai de vier vleugelmoeren (1, 2, 3, 4) los.
- Scheid het mondstuklichaam van de mondstukken (5, 6).
- Verwijder de lamellen (7, 8).
- Reinig het mondstuklichaam en de twee sproeikernen onder stromend water.
- Monteer de "omgedraaide" of nieuwe lamellen op de sproeikern.
- Plaats de mondstukken terug in het mondstuklichaam.
- Draai de vier vleugelmoeren weer vast.

Storingen

Storing	Mogelijke oorzaak	Oplossing	Pagina
Niet functionerende machine kan niet ingeschakeld worden	Machine is uitgeschakeld	<ul style="list-style-type: none"> Draai de sleutel 	220
	Noodstopshakelaar is ingedrukt	<ul style="list-style-type: none"> Sluit de accustekker aan op de machine 	220
	Hoofdzekering is defect	<ul style="list-style-type: none"> Controleer/vervang zekering Neem contact op met uw service-partner 	
	Foutcode op het display	<ul style="list-style-type: none"> Neem contact op met uw service-partner 	
	Wegrijblokkering geactiveerd of fout in de besturing	<ul style="list-style-type: none"> Neem plaats op de bestuurdersstoel 	
	Gaspedaal is ingedrukt bij het inschakelen	<ul style="list-style-type: none"> Laat het gaspedaal los en schakel de machine nog een keer AAN 	
	Vastzetrem vergrendeld	<ul style="list-style-type: none"> Ontgrendel de vastzetrem 	223
	Batterijen zijn leeg of batterijlader defect	<ul style="list-style-type: none"> Batterij opladen Neem contact op met uw service-partner 	223
	Batterijen defect	<ul style="list-style-type: none"> Neem contact op met uw service-partner 	
Borsteleenheid of zuigeenheid kan niet worden uitgeschakeld	Storing in de elektronica of het bedieningspaneel	<ul style="list-style-type: none"> Machine door de scheidingsschakelaar van de batterij onderbreken Neem contact op met uw service-partner 	
Borstel draait niet	Borstelaandrijving is uitgeschakeld	<ul style="list-style-type: none"> Druk op de knop Borstel 	223
	Hoofdzekering is defect	<ul style="list-style-type: none"> Vervang de zekering 	
	Motor draait, maar de borsteleenheid niet	<ul style="list-style-type: none"> Aandrijfriem is gescheurd Neem contact op met uw service-partner 	
Slechte zuigkracht Vloer blijft nat Vuil water wordt niet opgezogen	Zuigeenheid is niet ingeschakeld	<ul style="list-style-type: none"> Druk op de knop voor de zuigeenheid 	220
	Zuigslang is niet aangesloten	<ul style="list-style-type: none"> Bevestig de zuigslang 	223
	Zuigmond raakt de bodem niet	<ul style="list-style-type: none"> Controleer de ophanging van de zuigmond op een juiste werking 	223
	Lamellen zijn versleten	<ul style="list-style-type: none"> Verwissel de lamellen 	228
	Slang of sproeier is verstopt (bijvoorbeeld stukjes hout, stofresten)	<ul style="list-style-type: none"> Verwijder vreemde voorwerpen 	
	Zuigfilter is verstopt	<ul style="list-style-type: none"> Verwijder vreemde voorwerpen 	220
	Indicator zuigeenheid is aan, maar de zuiger werkt niet	<ul style="list-style-type: none"> Controleer zekering, eventueel vervangen Zekering is in orde, neem contact op met uw servicepartner 	223
Zuigeenheid wordt uitgeschakeld	Vuilwatertank is vol	<ul style="list-style-type: none"> Leeg de vuilwatertank Controleer de werking van de batterij Controleer de zekeringen 	226
	Vuilwatertank is vuil	<ul style="list-style-type: none"> Controleer en reinig indien nodig. 	226

Storing	Mogelijke oorzaak	Oplossing	Pagina
Onvoldoende toevoer reinigungsoplossing	Tank voor reinigungsoplossing is leeg	• Controleer de tank met reinigungsoplossing	225
	Reinigungsoplossing te laag ingesteld	• Stel de hoeveelheid reinigungsoplossing in met de +/- toets	220
	Knop reinigungsoplossing is uitgeschakeld	• Druk op de knop voor de reinigungsoplossing	220
	Aanzuigfilter	• Reinigen	

Technische gegevens

Machine	2500	
Werkbreedte	70	cm
Breedte van het mondstuk	95	cm
Afmetingen (L x B x H)	169 x 78 x 137	cm
Gewicht van de machine, bedrijfsklaar, maximaal	560	kg
Nominale spanning	24V	DC
Nominaal vermogen	2000	W
Schoonwatertank nominaal +/- 5%	92	l

Bepaalde waarden conform IEC 60335-2-72		
Machinegewicht met batterijen (transportgewicht)	468	kg
Geluidsdruk niveau LpA	67	dB(A)
Onzekerheid KpA	2.5	dB(A)
Totale trillingswaarde	<2.5	m/s ²
Onzekerheid K	0,25	m/s ²
Spatwaterbescherming	IPX3	
Beschermingsklasse	III	

Accessoires

Nr.	Artikel	
8501120	Geleidingsplaat 35 cm	2x
8501080	Schuurborstel nylon 35 cm	2X
8501060	Schuurborstel uitgewassen beton 35 cm	2X
8502750	Schuurborstel slijpend 35 cm	2X
8502830	Vulslang met universele wateraansluiting	x
7508029	Leegmaakpomp	x
	Verschillende pads (polyester bruin, blauw, rood, en contactpad)	x

Foutcodes

Foutcodes worden op het display weergegeven.



NB:

Schakel de machine uit en vervolgens weer aan bij elke foutcode. Door in- en uitschakelen kan eventueel een actieve fout worden verholpen.

Vervoer



Let op:

Deze machine mag uitsluitend met hulpmiddelen worden opgetild (bijv. hefplatform, hellingbaan etc.)!



NB:

Vervoer de machine rechtopstaand.



NB:

Zorg ervoor dat de machine stevig wordt vastgezet in het transportvoertuig en gezekerd is.

Ontmanteling



NB:

De machine en toebehoren moeten aan het einde van hun levensduur ontmanteld en verwijderd worden in overeenstemming met de plaatselijke voorschriften. Uw Diversy servicepartner kan u daar na afspraak bij helpen.

Batterijen



Let op:

De batterijen moeten uit de machine worden verwijderd voordat de machine op een adequate manier ontmanteld en verwijderd wordt.

Gebruikte batterijen moeten conform EU-richtlijn 2006/66/EG of de desbetreffende nationale voorschriften milieuvriendelijk worden verwijderd.

Opprinnelig bruksanvisning

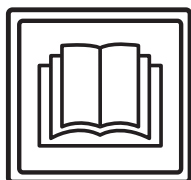

FORSIKTIG!

Før første gangs bruk må bruksanvisningen og sikkerhetsinstruksjonen leses nøye.

Oppbevar bruksanvisningen trygt og lett tilgjengelig slik at du når som helst kan slå opp i den.

Tegnforklaring



Fare:

Angir viktig informasjon hvor manglende overholdelse kan føre til risiko for personer og/eller omfattende materielle skader!



Advarsel:

Angir viktig informasjon hvor manglende overholdelse kan føre til driftsfeil og materielle skader!



Merk:

Angir viktig informasjon om økonomisk riktig bruk, hvor manglende overholdelse kan føre til driftsfeil!

• Markerer operasjoner som må utføres i rekkefølge.

Innholdsfortegnelse

Sikkerhetsinstruksjoner	232
Rengjøringsprodukter	233
Utvidet dokumentasjon	233
Oppbygning - oversikt	234
Batterier	235
Før bruk	236
Starte arbeidet	238
Avslutte arbeidet	239
Service, vedlikehold og pleie	241
Feil	242
Tekniske data	243
Tilbehør	243
Feilkoder	244
Transport	244
Avhending	244

Maskinens bruksområde

Maskinene er tilegnet kommersiell bruk (f.eks. i hoteller, skoler, sykehus, fabrikker, kjøpesentre, idrettshaller o.a.). Maskinene skal brukes til våtrengjøring på harde gulvbelegg i tråd med denne bruksanvisningen. Maskinene er utformet utelukkende til innendørs bruk.



Advarsel:

Maskinen må ikke brukes til polering, oljing, voksing, tepperens og støvsuging. Våtrengjøring av parkett og laminatgulv med denne maskinen skjer på egen risiko.



Fare:

Endringer på maskinen som ikke er godkjent av Diversey, fører til annullering av sikkerhetsmerker og CE-konformitet. Bruk som ikke er i tråd med maskinens bruksområde, kan føre til skader på mennesker, maskiner og arbeidsmiljø. I slike tilfeller bortfaller som regel all garanti og eventuelle garantikrav.

Sikkerhetsinstruksjoner

På grunn av sitt design og konstruksjon overholder TASKI-maskinene de grunnleggende sikkerhets- og helsekravene i EU-direktiver og er derfor påført CE-merke.



Fare:

Maskinen må kun brukes av personer som er tilstrekkelig opplært i bruken eller har vist evne til å betjene den og som er uttrykkelig autorisert til å bruke den.



Fare:

Maskinen må ikke brukes av personer, inkludert barn, med reduserte fysiske, sensoriske eller mentale evner eller manglende erfaring og kunnskap.

Barn må være under tilsyn for å sikre at de ikke leker med maskinen.



Fare:

Maskinen må ikke brukes i rom hvor eksplosjonsfarlige og brennbare materialer (f.eks. bensin, løsemiddel, fyringsolje, støv osv.) blir lagret eller behandlet.

De elektriske eller mekaniske komponentene kan føre til antennelse av disse stoffene.



Fare:

Maskinen skal ikke brukes til oppsuging av giftige, helsefarlige, etsende eller irriterende stoffer (f.eks. farlig støv osv.). Filtersystemet holder ikke tilbake materialer av denne typen i tilstrekkelig grad.

En mulig svekkelse av helsen til brukeren og tredjepart kan ikke utelukkes.

**Fare:**

Ved arbeidet må det tas hensyn til lokale forhold som tredjeparter og barn! Spesielt må hastigheten reduseres på uoversiktlige steder, f.eks. foran dører eller svinger.

**Fare:**

Det er ikke lov å frakte andre personer og gjenstander på denne maskinen.

**Fare:**

Hvis maskinen ikke fungerer som den skal, det har oppstått en feil eller etter en kollisjon eller et fall, må maskinen kontrolleres av en autorisert fagperson før den settes i drift igjen. Det samme gjelder hvis maskinen blir stående utendørs, nedsenket i vann eller utsettes for fukt.

**Fare:**

I tilfelle skade på de sikkerhetsrelaterte delene, som verktøydeksel, hovedkabel eller deksler som gir tilgang til strømførende deler, må bruken av maskinen umiddelbart avbrytes!

**Fare:**

Maskinen må ikke stilles, parkeres eller oppbevares på skrånende underlag.

**Fare:**

Maskinen må ikke brukes i elektromagnetisk utsatte rom (elektrosmog).

**Fare:**

Maskinen må ikke brukes på skrånende underlag >13 %. På hellende underlag må maskinen brukes med "sneglefart" for å sikre at den kan stoppes på en trygg måte. Maskinens stabilitet kan påvirkes ved at den fort gir etter på skrånende underlag og slik bruk er derfor forbudt. Fare for uhell.

**Advarsel:**

Maskinen må beskyttes mot uautorisert bruk. Trekk derfor alltid ut nøkkelen før du går vekk fra maskinen eller oppbevar den i et låst rom.

**Advarsel:**

Maskinen må kun brukes og oppbevares i tørt, støvfattig miljø ved temperaturer fra +10 til +35 grader.

**Advarsel:**

Reparasjoner av mekaniske eller elektriske deler på maskinen skal kun utføres av autoriserte fagarbeidere som er kjent med alle relevante sikkerhetsbestemmelser.

**Advarsel:**

Det skal utelukkende brukes verktøy (børster, pader eller lignende) som er definert under Tilbehør i denne bruksanvisningen eller som anbefales av TASKI-rådgiveren. Andre verktøy kan redusere maskinens sikkerhet og funksjonalitet.

**Advarsel:**

Nasjonale forskrifter for personlig beskyttelse og arbeidsmiljø samt produsentens instruksjoner for bruk av rengjøringsmidler må følges nøye.

**Advarsel:**

Slå sugeenheten umiddelbart av hvis det kommer skum eller væske ut av maskinen!

**Advarsel:**

Denne maskinen skal kun brukes med egnede batterier og kontrollerte ladere.

**Advarsel:**

TASKI-maskiner og -enheter er konstruert slik at de iht. gjeldende stand og kunnskap ikke fører til helsefarlig støy eller vibrasjoner.

Se Tekniske data på side 243.

Rengjøringsprodukter**Merk:**

TASKI-maskinene er konstruert slik at de oppnår det beste rengjøringsresultatet med TASKI rengjøringsprodukter.

Andre rengjøringsprodukter kan føre til driftsforstyrrelser og skader på maskinen eller arbeidsmiljøet.

Av den grunn anbefaler vi at det kun brukes TASKI rengjøringsprodukter.

Feil som oppstår på grunn av feil rengjøringsprodukt, dekkes ikke av garantien.

Vennligst ta kontakt med din TASKI servicepartner for mer informasjon.

Utvidet dokumentasjon**Merk:**

Koblings skjemaet for denne maskinen finner du i reservedelslisten.

Kontakt kundeservice for mer informasjon.

Oppbygning - oversikt

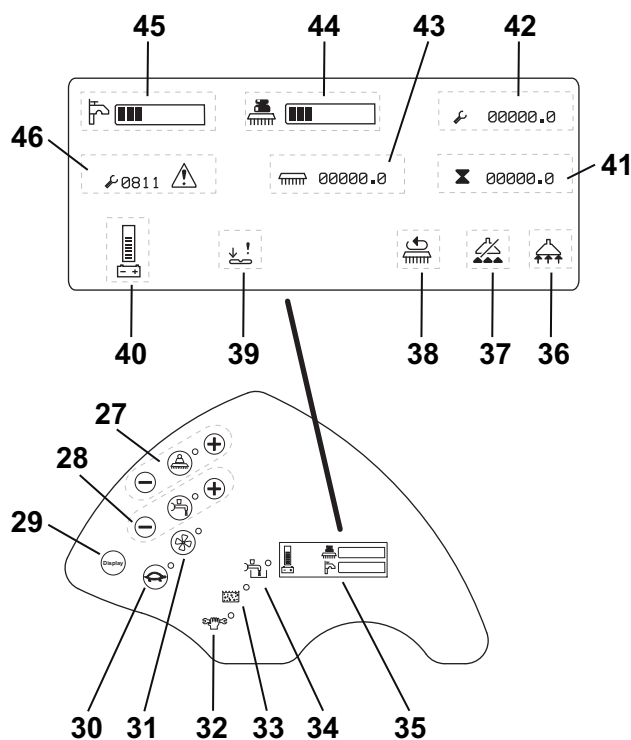
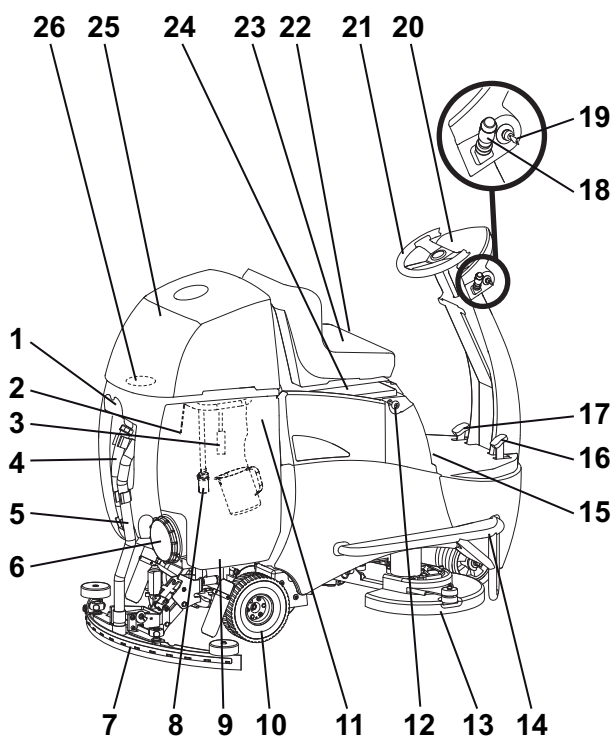

- 1 Nal-/slangeholder
- 2 Indikator (full skittenvannstank)
- 3 Alternativ: Filter for gjenbruk
- 4 Slange skittenvann
- 5 Sugelange
- 6 Tankdeksel
- 7 Nal
- 8 Inntaksfilter
- 9 Skittenvannstank
- 10 Drivhjul vendt bakover
- 11 Rentvannstank (membranpose) med dose-ringskopp
- 12 Støpsel for batterifrakobling
- 13 Børsteenhet
- 14 Kollisjonsbeskyttelse
- 15 Parkeringsbremse
- 16 Gasspedal
- 17 Brems pedal
- 18 Spake for kjøreretning for fremover og bakover og horn
- 19 Nøkklebryter
- 20 Betjeningskonsoll
- 21 Styrehjul
- 22 Justering for fører sete
- 23 Fører sete med sikkerhetsbryter
- 24 Batterideksel (hovedsikring og batterikontakt)
- 25 Tankhette
- 26 Sugefilter
- 27 Knapp for verktøydrift (PÅ/AV), børstetrykk (+/-)
- 28 Knapp for tilførsel av rengjøringsløsning (PÅ/AV), mengde (+/-)
- 29 Display for knapper
- 30 Knapp for langsomkjøring (PÅ/AV)
- 31 Knapp for sugeenhet PÅ/AV
- 32 Serviceindikator
- 33 Indikator for full skittenvannstank
- 34 Indikator for rengjøringsløsning er tom
- 35 Indikator for display når maskinen slås på
- 36 Sugeenhet PÅ
- 37 Sugeenhet AV (skittenvannstank full)

- 38 Børsteenhet PÅ
- 39 Feil på gasspedal
- 40 Batteriindikator
- 41 Samlet antall timer
- 42 Service-timer
- 43 Timer for børsteenhet
- 44 Børstetrykk PÅ/AV
- 45 Rengjøringsløsning (PÅ/AV)
- 46 Feilkode

Batterier

Godkjente batterier

For driften av denne maskinen kreves syrebatterier (ikke start- eller bilbatterier). Det anbefales å bruke rene syrebatterier. Det er kun disse som sikrer lang brukstid.

Syrebatterier produseres som åpne (våt-) batterier eller som vedlikeholdsfrie (VRLA-) batterier (gel og AGM). Maskinen må justeres etter hver konstruksjonstype og produsent.

Hvert batteri har en annen brukstid og ulike ytelsesegenskaper.

Maskinprogrammeringen må gjøres etter montering av batteriene eller når du bytter batteritype og/eller produsent og før igangsetting.

Feil innstilling kan føre til for tidlig svikt i batteriene.

Sikkerhetstiltak ved håndtering av batterier



- Batterier inneholder syre. Ved service, installasjon og fjerning av våte batterier må det brukes vernebriller.



- Syresprut i øynene eller på huden må skylles bort med rikelig med rent vann. Oppsøk deretter lege umiddelbart. Klær må skylles med vann!



- Lading av batterier genererer knallgass. Hold åpen ild eller glødende gjenstander unna!



- Røyking forbudt!



- Fare for etseskader!



- Advarsel: Polene på batteriet står alltid under spenning, sett derfor aldri gjenstander på batteriene!



Advarsel:

Hold batteriene rene og tørre. Syre eller vann som renner ut (våt-batterier) må tørkes bort umiddelbart. Bruk vernehansker til dette.



Advarsel:

Batteriene skal bare monteres av kundeservicecentre eller fagarbeidere som er godkjent av Diversey, og iht. koblingskjemaet. Feil ved montering eller tilkobling kan forårsake alvorlig skade, føre til eksplosjon og store skader på maskinen og miljøet.



Advarsel:

Vær i tillegg oppmerksom på bruksanvisningen fra batteriprodusenten.



Advarsel:

Ved lading av batterier må det sørges for tilstrekkelig ventilasjon.



Advarsel:

Ved vedlikehold av batteriene må batteriene kobles fra maskinen!

Batterikoblingskjema

6 V-batterier

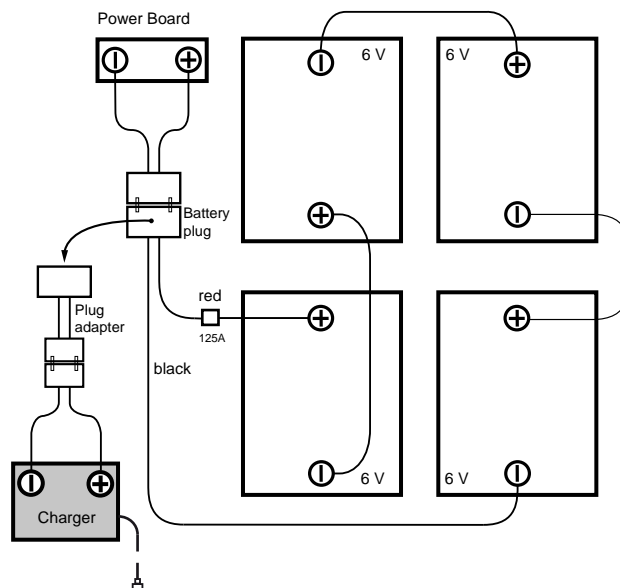

12 V-batterier

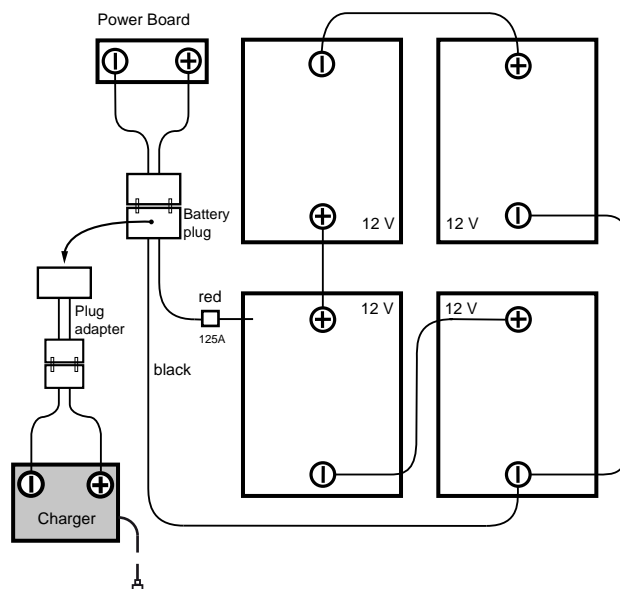

NO

Lading med ekstern batterilader

Hver batteritype og/eller batteriprodusent krever en egen lade karakteristikk.



Advarsel:

En falsk lade karakteristikk eller bruk av feil lader vil føre til for tidlig svikt eller at batteriet ødelegges.

Ombord-ladere (tilleggsutstyr) er tilpasset batteriets størrelse og inneholder flere ladekurver som er innstilt på fabrikken eller av TASKIs servicetekniker for anbefalte batterier. Denne forskriften gjelder på samme måte ved bruk av stasjonære (eksterne) ladere.



Advarsel:

Stadig kortvarig bruk med påfølgende etterlading kan skade batteriene permanent. Standardverdi: Før lading skal det være tatt ut minst 20 % av tilgjengelig kapasitet fra batteriet.



Advarsel:

For å oppnå maksimal levetid må syrebatteriene gjennomgå en komplett ladesyklus (12-16 timer) 2 ganger ukentlig.



Advarsel:

Før maskinen settes til side i lengre tid må batteriene gjennomgå en komplett ladesyklus. Laderen kobles deretter fra maskinen og fra nettet. Batterier lades ut over tid. Avhengig av type må de lades på nytt hver 3-6 måned. Før maskinen settes i drift igjen, må batteriene gjennomgå en komplett ladesyklus.

Lading

- Koble den eksterne laderen til batterikontakten på maskinen.



Advarsel:

Sørg for at støpselet settes helt inn for å sikre en god elektrisk kontakt



Merk:

Under lading må alle maskinens funksjoner deaktiveres.

Etter avsluttet lading



Advarsel:

Slå av laderen før du kobler fra forbindelsen til batteriene (bare for eksterne ladere).

Frakobling mens laderen er på kan føre til en eksplosjon i batterirommet.

- Oppbevar hovedkabelen i det tiltenkte området ved bruk av ombord-lader (tilleggsutstyr).
- Hold ladekabelen tørr og beskyttet mot skader.



Advarsel:

Ladekabelen overfører høyspenning. Ved tegn på skader på plugg, kabel eller kontakt må laderen ikke brukes

Vedlikehold og pleie av åpne (våt-)batterier

Merk:



Pleie av vedlikeholdsfrie batterier begrenser seg til å foreta lade prosessene på riktig måte.

Åpne batterihuset for vedlikehold

- Maskinen må være slått av.

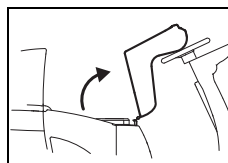

- Tipp føreriset forsiktig bakover til den ligger på styrehjulet.

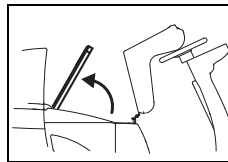

- Åpne dekselet til batterirom

Merk:



Etter gjennomføringen av vedlikeholdet settes dekselet til batterirommet på igjen og føreriset vippes tilbake i utgangsposisjon.

Før bruk

Parkeringsbremse

Hendel for låsing

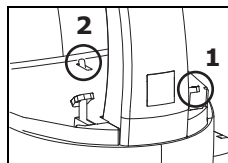

- Trykk først ned bremsepedalen (1) og deretter parkeringsbremsen (2).
Slipp løs bremsepedalen, maskinene er låst.

Frigjøring:

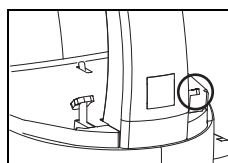

- Trykk bremsepedalen helt i bunnen.
Maskinen er frigjort.

Justere føreriset

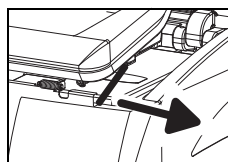

- Trekk ut nøkkelen og bruk parkeringsbremsen (Side 236).
- Løsne hendelen på venstre side av føreriset og flytt setet til ønsket posisjon.
- Løsne hendelen som holder føreriset i sin innstilte posisjon.
Kontroller hendelen for føreriset!
- Lås opp parkeringsbremsen (Se side 236).

Kjøring

Kjøreretningen og hastigheten styres med styrehjulet og gasspedalen. Hastigheten justeres trinnløst.

- Lås opp parkeringsbremsen.
- Slå på maskinen (nøkkelbryter).

Indikatoren lyser.

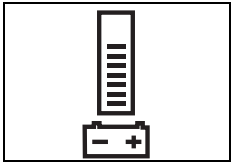

Batteriindikatoren vil signalisere at maskinen er klar (for feil, se side 242).

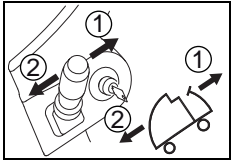

- Angi retningen med hendelen for kjøretretning ([1] Forover- / [2] bakover).

- Kjør maskinen til bestemmelsesstedet og slipp så gasspedalen.

Bruke verktøyet

Før verktøyet brukes, sjekk:

- at børsten ikke har gått under det røde merket (børstebunt) eller har en børstelengde på under 1 cm.
- at paden er ren og ikke slitt.



Advarsel:

Ikke bruk børster hvor slitasjegrensen er nådd. Dette indikeres av lengden på den røde børstebunten. Ikke bruk pader som er slitt eller skitne. Bruk utelukkende originale TASKI-verktøy. Manglende overholdelse kan føre til dårlige rengjøringsresultater og til og med skader på gulvbelegget.

- Trekk ut nøkkelen og bruk parkeringsbremsen.

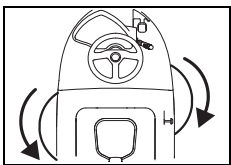

- Verktøyet som skal koples til, heves.
- Drei det venstre verktøyet mot urviseren og det høyre verktøyet med urviseren inn i verktøykoplingen.

Verktøyet blir tilkople.

Montere sugedysen

- Trekk ut nøkkelen og bruk parkeringsbremsen.

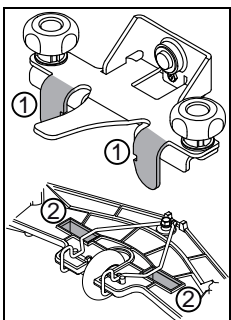

- Hold i nalen med begge hender og plasser den slik at tappene på nahlolderen (1) passer inn i utsparingene på nalen (2).

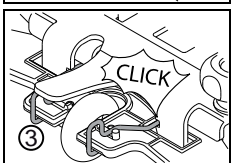

- Skyv nalen ovenfra til det høres at den går i inngrep i stoppbøylen (3).

- Sett begge sugeslangene på nalstussene.

Fylle rentvannstanken



Advarsel:

Maksimalt tillatt vanntemperatur er 60° C / 140° F.

Diversey anbefaler bruk av kaldt vann, fordi varmt vann straks antar temperaturen i gulvet ved kontakt med gulvet og derfor ikke gir noen fordeler.

- Trekk ut nøkkelen og bruk parkeringsbremsen.
- Fell føreraset fremover og åpne tankhetten.
- Ta doseringskoppen ut av rentvannstanken (fleksitank).

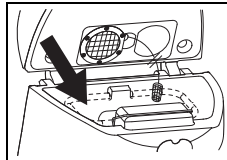

- Fyll vann i rentvannstanken (fleksitank).

Merket viser det maksimalt tillatte fylleenivå.

Dosering



Advarsel:

Ved håndtering av kjemiske produkter må det brukes hansker, briller og hensiktsmessig (beskyttende) arbeidsklær!



Merk:

Bruk kun kjemiske produkter anbefalt av Diversey og vær oppmerksom på produktinformasjonen.



Advarsel:

Ved bruk av uegnede produkter (f.eks. produkter med klor- eller syreholdige bestanddeler) kan maskinen bli skadet eller ødelagt.

Eksempler på dosering:

Indikasjon på emballasjen til produktet	Tankinnhold	Produktmengde per tankfylling
0,5 %	50 ml per 10 l vann	92l 0,46l
1 %	100 ml per 10 l vann	92l 0,92l
2 %	200 ml per 10 l vann	92l 1,84l
3 %	300 ml per 10 l vann	92l 2,76l

- Fyll doseringskoppen med et egnet produkt og hell innholdet i rentvannstanken (fleksitank). Gjenta prosessen inntil den ønskede dosen oppnås.
- Etter avslutning av doseringen skal doseringskoppen bli værende i fleksitanken.



Merk:

TASKI tilbyr automatisk dosering som tillegg utstyr. Dette kan også ettermonteres. Ta kontakt med din kundefrådgiver

NO

Forhåndsrensjøring



Advarsel:

Fjern eventuelle gjenstander (tre-, metall- deler osv.) fra rengjøringsflaten.

Gjenstandene kan bli kastet omkring av det roterende verktøyet og dermed forårsake skader på mennesker og omgivelser.

Starte arbeidet



Advarsel:

Når du arbeider med denne maskinen må du alltid ha på sklisikkert fottøy og hensiktsmessige arbeidsklær!

Merk:



Hold alltid begge hendene på styrehjulet under bruk av maskinen da dette garanterer en sikrere bruk.



Advarsel:

Gjør deg først kjent med maskinen ved å starte på en åpen plass for å gjøre det første kjøreforsøket!

- Sett deg på førerisetet.
- Slå på maskinen (nøkkelbryter).
Indikatoren lyser opp en kort stund.
- Lås opp parkeringsbremsen.

Starte program manuelt

Merk:



Det sist brukte rengjøringsprogrammet blir lagret.

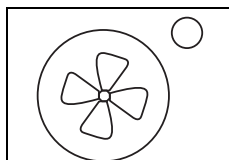

- Trykk på knappen for sugeenheten PÅ/AV.

Indikatoren lyser, sugemotoren starter og nalen senkes automatisk i arbeidsstilling.

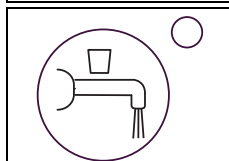

- Trykk på knappen for tilføring av rengjøringsløsning PÅ/AV.

Indikatoren lyser. Tilførselen av rengjøringsløsning starter så snart verktøyet roterer.

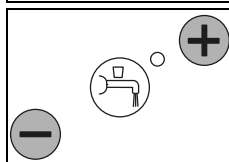

- Velg ønsket doseringsnivå ved å trykke på knappene +/- fra trinn 1 - 7.

Merk:



Ut fra miljøhensyn bør du finne det laveste nivået som er tilstrekkelig for et godt rengjøringsresultat.



- Trykk på verktøydriфт-knappen PÅ/AV.
Indikatoren lyser, børsteenheten senkes.

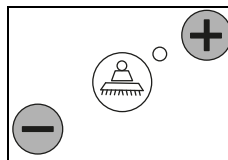

- Velg ønsket verktøytrykk ved å trykke på knappene +/- fra trinn 1-4.

Merk:



Finne og velg alltid det laveste nivået som er tilstrekkelig for et godt rengjøringsresultat. Dette vil redusere strømforbruket og skåner maskinen.

Starte rengjøringen

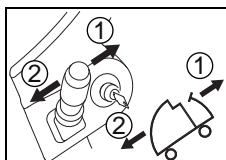

- Angi retningen med hendelen for kjøretretning ([1] Forover- / [2] bakover).

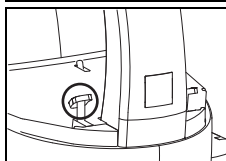

- Når maskinen er i gang og en operatør sitter på førerisetet, begynner maskinen å bevege seg når gasspedalen betjenes. Hvis børsteenheten er aktivert, startes denne, og tilførselen til rengjøringsløsningen åpnes.

Hastigheten kontrolleres via stillingen til gasspedalen.



Advarsel:

Ved arbeid i overfylte eller trange områder må knappen for saktekjøring PÅ/AV trykkes inn. (indikatoren lyser). Dermed blir den maksimale driftshastigheten og risikoen for ulykker redusert.

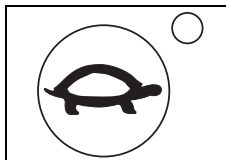

- Når du trykker på knappen på nytt, fjernes begrensningen, og indikatoren slukkes.

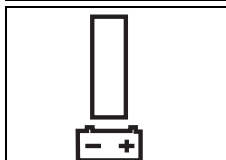

- Når ingen streker lyser opp i batteriindikatoren, kjør Combimat til laderen.

Batterikapasitet - ikke lenger startklar

Merk:



Batteriindikatoren gir informasjon om tilgjengelig driftstid.

Når ingen streker lyser opp i batteriindikatoren:

- børsteenheten og nalen hever seg fra gulvet etter 10 min.
- sugeenheten kobles ut etter 10 sek.
- det er igjen 10 minutter til å kjøre til laderen før maskinen slår seg av.

Drift med gjenvinning (valgfritt)



Advarsel:

Gjenvinningssystemet er ikke tillatt for høye hygieniske krav (f.eks. i sykehus, næringsmiddelbedrift, kjøkken osv.).
Drift med gjenvinning anbefales bare for lett til middels forurensning.

- Trekk ut nøkkelen og bruk parkeringsbremsen.
- Fell føreriset fremover og åpne tankkjetten.
- Ta gjenvinningsfilteret ut av rentvannstanken (fleksitank).
- Sett gjenvinningsfilteret inn i skittenvannstanken.



Advarsel:

Maksimalt tillatt vanntemperatur er 60° C / 140° F.

Rengjøringsmetode

Direkte arbeidsmetode

Skuring og suging i én operasjon

Indirekte arbeidsmetode:

Bruk av rengjøringsløsning, skrubbe og oppsuging i flere operasjoner.



Merk:

Eventuelt kan maskinstyringen bli påvirket av spesielle kombinasjoner av gulv/smuss og rengjøringsprodukt.

Maskinens trekraft på gulvet kan forbedres ved hjelp av ekstra valgfritt hjul.

Vennligst ta kontakt med din TASKI kundesrådgiver

Påfyll av rengjøringsløsning



Advarsel:

Hvis du arbeider uten rengjøringsløsning, kan dette føre til skade på gulvet.

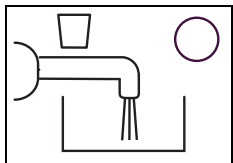

- En signaltone høres når displayet for tomt for rengjøringsløsning lyser opp.

- Slå av maskinen (nøkkelbryter) og bruk parkeringsbremsen.
- Fyll rentvannstanken (fleksitanken) med vann, se side 237.

Merk:



Når rentvannstanken er full (fleksitank), lyser displayet for rengjøringsløsning fortsatt tomt

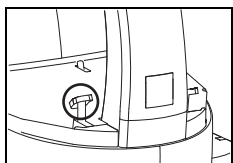

- Displayet for tomt for rengjøringsløsning tilbakestilles ca. 5 sekunder etter bruk av gasspedalen.

Tømme skittenvannet

Indikator for full skittenvannstank:

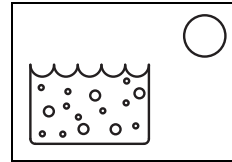

- Hvis indikatoren for skittenvannstank lyser, blir rengjøringsprogrammet stanset, nalen hevet og sugeeenheten slås av.

- Tøm skittenvannstanken, se side 240.



Merk:

Indikatoren til skittenvannstanken lyser opp også ved skumdannelse i tanken.

Avslutte arbeidet

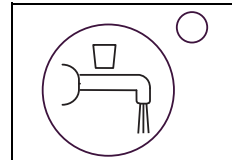

- Trykk på knappen for rengjøringsløsning PÅ/AV.
Tilførselen av rengjøringsløsning blir stoppet.

- Kjør noen meter, slik at verktøyene fortsetter å rotere en kort tid, slik at du unngår drypping.

Dette er spesielt viktig ved bruk av TASKI contact pads!

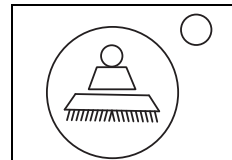

- Trykk på verktøydriфтknappen PÅ/AV.
Børsteenheden stoppes og heves.

- Kjør et lite stykke videre for å suge opp eventuelle rester av skittent vann.

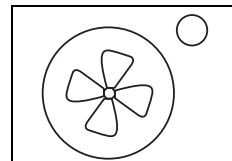

- Trykk på knappen for sugeneenheten PÅ / AV.
*Nalen heves automatisk.
Sugemotoren går ennå i ca. 10 sekunder.*

Ta av og rengjøre sugedysen

- Trekk ut nøkkelen og bruk parkeringsbremsen.
- Trekk begge sugeslangene av nalstussene.

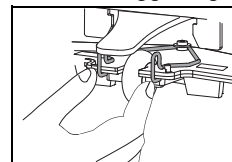

- Trykk sammen stoppbøylen. Dermed er nalen låst opp og kan fjernes fra nalens holder.

- Rengjør nalen under rennende vann ved hjelp av en børste.
- Heng nalen på nal-/slangeholderen.



Merk:

Bare rensede og intakte lameller gir et optimalt sugeresultat!

NO

Tømme og rense skittenvanns- og rentvannstank (fleksitank)

Merk:



Fjerning av det skitne vannet eller rengjøringsløsningen må foretas i henhold til nasjonale forskrifter.

Merk:



Når du tømmer skittenvannstanken, vær oppmerksom på forskriftene om personlig verneutstyr fra rengjøringsmiddelfabrikanten.

- Trekk ut nøkkelen og bruk parkeringsbremsen.

Gå frem som følger:

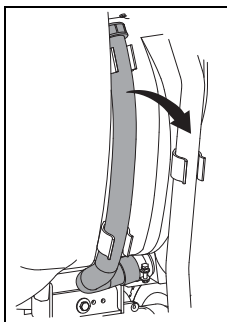

- Ta skittenvanns- tømmeslangen ut av verktøyholderen.
- Hold slangen på høyde med kanten av tanken med åpningen vendt oppover. Åpne det røde dekselet, senk slangeenden sakte til utslagsvasken og tøm skittenvannstanken.

- Løft opp rentvannstanken (fleksitanken), sett den på det laveste punktet i skittenvannstanken og tøm den.
- Ta ut den tomme rentvannstanken (fleksitanken) fra skittenvannstanken og skyll den grundig med rent vann.
- Skyll skittenvannstanken grundig med rent vann.

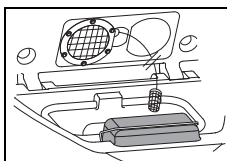

- Ta ut silen (gul), tøm og skyll den grundig under rennende vann.

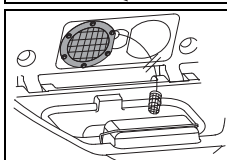

- Fjern sugefilteret (gult) og tørk av skitt med en klut eller myk børste.

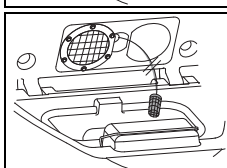

- Fjern inntaksfilteret og tørk av skitt med en klut eller myk børste.



Advarsel:

Et tett sugefilter kan innvirke negativt på sugeeffekten.

Et tett inntaksfilter kan redusere mengden rengjøringsløsning.

- Monter silen (gul), rentvannstanken (fleksitank), sugefilter og inntaksfilter på nytt.
- Legg tømmeslangen tilbake i holderen.

Skittenvannspumpe (tilleggsutstyr)

- Maskinen må være slått på.

Tømming i store høyder:

- Før skittenvannsslangen over et avløp eller en bøtte.
- Trykk på knappen for skittenvannspumpe PÅ/AV.

Merk:



Det tømmes kun til stigerøret i skittenvannstanken.

Ta av og rengjøre verktøy

Merk:



Rengjør verktøyet etter hver avslutning av rengjøringsarbeidet.

- Maskinen må være slått av.
- Trekk ut nøkkelen og bruk parkeringsbremsen.
- Hev verktøyet litt opp.

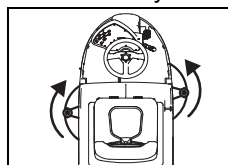

- Drei det venstre verktøyet med urviseren og det høire verktøyet mot urviseren, vekk fra verktøykoblingen.

- Rengjør verktøyet under rennende vann.

Rengjøre maskinen



Advarsel:

Rengjør aldri maskinen med høytrykkspyler eller vannstråle.

Vann som trenger inn i maskinen, kan resultere i betydelig skade på mekaniske eller elektriske deler.

- Tørk av maskinen med en fuktig klut.

Lagring / parkering av maskinen (ikke i drift)

Merk:



Maskinen må være slått av og nøkkelen tatt ut.

Merk:



Oppbevar maskinen med hevet sugedyse, hevet verktøy og tankdekselet åpent. Dermed kan tanken tørke. Dette hindrer at det danner seg mugg og ubehagelig lukt.



Advarsel:

Oppbevar aldri maskinen med tomme batterier. Batteriene vil ellers bli uopprettelig skadet.

Service, vedlikehold og pleie

Vedlikeholdet av maskinen er nødvendig for riktig funksjon og lang levetid.



Advarsel:

Det skal kun brukes TASKI-originaldeler, ellers bortfaller all garanti!

Tegnforklaring:

◇ = etter hver rengjøringsøkt, ◇◇ = hver uke, ◇◇◇ = hver måned, ⊗ = servicelampe

Aktivitet	◇	◇◇	◇◇◇	⊗	Side
Lade batterier	•				236
Etterfylle destillert vann (syrebatterier). Vær oppmerksom på kontrollheftet til batteriproduzenten!		•			236
Tømme og rengjøre skittenvanns- og rentvannstank	•				240
Rengjør gjenvinningsfilter (valgfritt)	•				
Kontrollere / rengjøre inntaks- og sugesfilter for smuss	•				
Rengjøre alle gulmerkede deler	•				
Rengjøre verktøy	•				240
Rengjøre sugedysen, kontrollere lameller mht. slitasje og bytte om nødvendig	•				239
Rengjøre maskinen med fuktig klut	•				240
Rengjør indikator (skittenvannstank full) og kontroller funksjonen.	•				
Rengjøre tettingen på tankdekselet, kontrollere for sprekker og bytte om nødvendig	•				
Vedlikehold-/serviceprogram utføres av servicetekniker fra Diversey				•	

Serviceintervaller

TASKI-maskinene er høykvalitetsmaskiner som er sikkerhetstestet på fabrikk og av autoriserte testorganer. Elektriske og mekaniske komponenter er utsatt for slitasje etter lengre tids bruk og aldring.



- For å opprettholde driftssikkerhet og -beredskap må det utføres service når serviceindikatoren lyser (fabrikkinnstilling 650 arbeidstimer) eller minst én gang per år.

Servicesenter

Hvis du som følge av driftsfeil eller en bestilling tar kontakt med oss, må du alltid oppgi typebetegnelse og serienummer. Denne informasjonen finner du på typeskiltet på maskinen din. På siste side i denne bruksanvisningen finner du adressen til din nærmeste TASKI servicepartner.

Skifte av lameller

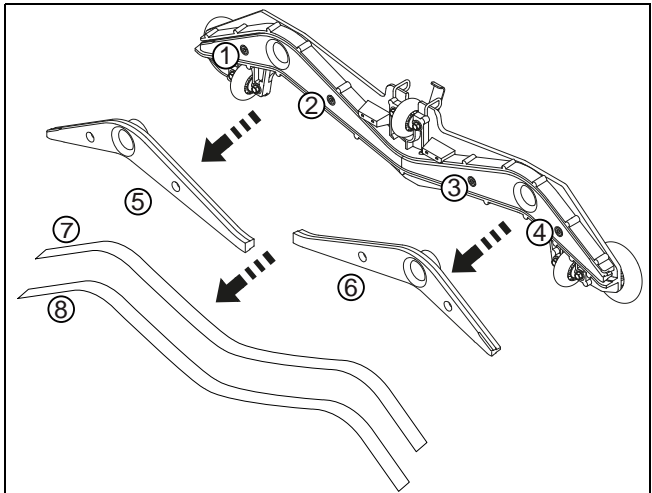

- Skru ut de fire unbrakoskruene (1, 2, 3, 4).
- Skill nalkroppen fra nalkjernen (5, 6).
- Ta av lamellene (7, 8).
- Rengjør nalkroppen og de to nalkjernene under rennende vann.
- Monter "vendte" eller nye lameller på nalkjernen.
- Sett inn nalkjernen i nalkroppen igjen.
- Skru til de fire unbrakoskruene igjen.

NO

Feil

Feil	Mulig årsak	Utbedring av feil	Side
Maskin uten funksjon lar seg ikke slå på	Maskinen er slått av	• Vri rundt nøkkelen	234
	Nødstoppbryteren er trykket inn	• Koble støpselet for batterifrakobling til maskinen	234
	Hovedsikring defekt	• Kontroller/bytt sikring	
	Feilkode på displayet	• Kontakt servicepartner	
	Startsperre aktivert eller feil i styringen	• Sett deg på førerasetet	
	Hold gasspedalen inne under innkobling	• Slipp gasspedalen og slå maskinen på igjen	
	Låst parkeringsbremse	• Lås opp parkeringsbremsen	236
	Utladete batterier eller batteriladeren er defekt	• Lad batteriet	236
	Batterier er defekte	• Kontakt servicepartner	
Børsteenhet eller sugeenhet lar seg ikke slå av	Feil i elektronikk eller betjeningspanel	• Slå av maskinen via støpsel for batterifrakobling • Kontakt servicepartner	
Børsten roterer ikke	Børstedrift slått av	• Trykk på børsteknappen	236
	Hovedsikring defekt	• Bytt sikring	
	Motoren går, men ikke verktøyet	• Drivremmen opprevet • Kontakt servicepartner	
Dårlig sugeeffekt Gulvet forblir vått Skittent vann blir ikke sugd opp	Sugeenheten er ikke slått på	• Trykk på knappen for sugeenhet	234
	Sugeslange ikke satt inn	• Sett inn sugeslangen	237
	Nalen ikke på gulvet	• Kontroller nalens oppheng mht. funksjonsdyktighet	237
	Slitte lameller	• Bytt lameller	241
	Slange eller nal tett (f.eks. trebiter, stoffrester)	• Fjern fremmedlegemer	
	Sugefilter tett	• Fjern fremmedlegemer	234
	Indikator for sugeenhet lyser, men støvsuger er ikke på	• Kontroller/bytt sikring om nødvendig • Sikring OK, kontakt servicepartner	237
Sugeenhet slås av	Skittenvannstank full	• Tøm skittenvannstanken • Kontroller batteriovervåkingen • Kontroller sikringene	240
	Skittenvannstank skitten	• Kontroller og rengjør ved behov	240
For lav dosering av rengjøringsløsning	Tank for rengjøringsløsning er tom	• Kontroller tank for rengjøringsløsning	239
	Rengjøringsløsning stilt for lavt	• Still mengden rengjøringsløsning med knappen +/-	234
	Knapp for rengjøringsløsning slått av	• Trykk på knapp for rengjøringsløsning	234
	Inntaksfilter	• Rengjøre	

Tekniske data

Maskin	2500	
Arbeidsbredde	70	cm
Nalens bredde	95	cm
Mål (L x B x H)	169 x 78 x 137	cm
Maskinens vekt ved driftstart	560	kg
Merkespenning	24V	likestrøm
Nominell merkeeffekt	2000	W
Rentvannstank nominell +/- 5 %	92	l

Verdiene fastsatt i samsvar med IEC 60335-2-72		
Maskinens vekt med batterier (transporteringsvekt)	468	kg
Lydtryknivå LpA	67	dB(A)
Usikkerhet KpA	2,5	dB(A)
Samlet verdi av vibrasjoner	<2,5	m/s ²
Usikkerhet K	0,25	m/s ²
Vannprutbeskyttelse	IPX3	
Beskyttelsesklasse	III	

Tilbehør

Nr.	Artikkel	
8501120	Føringsskive 35 cm	2x
8501080	Nylonskurebørste 35 cm	2x
8501060	Skurebørste Waschbeton 35 cm	2x
8502750	Skurebørste kraftig 35 cm	2x
8502830	Fylleslange med universell vanntilkobling	x
7508029	Skittenvannpumpe	x
	Ulike pader (polyester, brun, blå, rød og contact pad)	x

NO

Feilkoder

Feilkoder vises på displayet.



Merk:

Slå maskinen av og på ved hver feilkode. En innstilt feil kan eventuelt løses ved å slå av og på.

Transport



Advarsel:

Denne maskinen kan løftes bare ved hjelp av hjelpemidler (f.eks. løfterampe, utkjøringsrampe osv.)!



Merk:

Transporter maskinen stående.



Merk:

Sørg for at maskinen er surret fast og sikret i transportkjøretøyet.

Avhending



Merk:

Maskin og tilbehør er konstruert for fagmessig riktig avhending iht. nasjonale forskrifter. Din Diversey servicepartner kan være behjelpelig.

Batterier



Advarsel:

Batteriene må fjernes fra maskinen før de sendes til forskriftsmessig avhending. Brukte batterier må avhendes på en miljøvennlig måte i henhold til EU-retningslinjer 2006/66/EF eller gjeldende nasjonale forskrifter.

Tłumaczenie oryginalnej instrukcji użytkownika

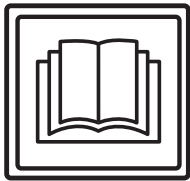

UWAGA!

Przed rozpoczęciem eksploatacji urządzenia należy zapoznać się z instrukcją obsługi i informacjami dotyczącymi bezpieczeństwa.

Instrukcję należy zachować i przechowywać w łatwo dostępnym miejscu, aby można było z niej w każdej chwili skorzystać.

Objaśnienie symboli



Niebezpieczeństwo:

Oznacza ważne instrukcje, których nieprzestrzeganie może powodować zagrożenie dla osób i/lub poważne straty materialne!



Uwaga:

Oznacza ważne instrukcje, których nieprzestrzeganie może powodować usterki i straty materialne!



Wskazówka:

Oznacza ważne instrukcje odnośnie do ekonomicznego stosowania, których nieprzestrzeganie może prowadzić do usterek!

- Informuje o czynnościach, które należy wykonać w określonej kolejności.

Spis treści

Informacje dotyczące bezpieczeństwa	245
Środki czyszczące	247
Pozostała dokumentacja	247
Schemat budowy	248
Akumulatory	249
Przed przystąpieniem do eksploatacji	251
Rozpoczęcie pracy	253
Zakończenie pracy	254
Serwis, konserwacja i czyszczenie	256
Usterki	257
Dane techniczne	258
Wyposażenie	258
Kody błędów	259
Transport	259
Utylizacja	259

Użytkowanie zgodne z przeznaczeniem

Urządzenia są przeznaczone do zastosowań przemysłowych (np. w hotelach, saunach, szpitalach, fabrykach, centrach handlowych, halach sportowych itp.). Przy dokładnym przestrzeganiu niniejszej instrukcji obsługi służą one do czyszczenia na mokro twardych powierzchni podłogowych. Urządzenia te są przeznaczone do stosowania wyłącznie wewnątrz pomieszczeń.



Uwaga:

Urządzenia nie wolno stosować do polerowania, oliwienia, nanoszenia wosku, czyszczenia dywanów i zasysania kurzu. Stosowanie urządzenia do czyszczenia na mokro parkietów i podłóg z laminatów odbywa się na wyłączną odpowiedzialność użytkownika.



Niebezpieczeństwo:

Wprowadzanie zmian w urządzeniu bez zgody Diversey prowadzi do wygaśnięcia znaku bezpieczeństwa oraz deklaracji zgodności CE. Użytkowanie urządzenia niezgodnie z przeznaczeniem może powodować uszczerbek na zdrowiu, uszkodzenie urządzenia i obiektów w otoczeniu. Postępowanie jak wyżej skutkuje najczęściej utratą wszelkich praw gwarancyjnych i praw do ewentualnych roszczeń z tytułu gwarancji.

Informacje dotyczące bezpieczeństwa

Dzięki wykorzystywanym rozwiązaniom projektowym i konstrukcyjnym urządzenia TASKI spełniają odnośne, podstawowe wymagania najważniejszych dyrektyw UE z zakresu bezpieczeństwa i ochrony zdrowia, co umożliwia ich oznakowanie CE.



Niebezpieczeństwo:

Urządzenie może być obsługiwane wyłącznie przez stosownie poinstruowane osoby lub pracowników z odpowiednio udokumentowanymi kwalifikacjami, którym zlecono wykonanie określonych prac.



Niebezpieczeństwo:

Urządzenie nie może być użytkowane przez osoby, w tym dzieci, upośledzone fizycznie, umysłowo lub sensorycznie, a także niedysponujące odpowiednim doświadczeniem i wiedzą.

Dzieci winny być pod opieką i należy dopilnować, aby nie wykorzystywały urządzenia do zabawy.



Niebezpieczeństwo:

Nie wolno składować i użytkować urządzenia w warunkach zagrożenia wybuchem i w pomieszczeniach, w których znajdują się substancje łatwopalne (np. benzyna, rozpuszczalniki, olej opałowy, pyły wybuchowe).

Podzespoły elektryczne i mechaniczne urządzenia mogą doprowadzić do zapłonu tego rodzaju substancji.

**Niebezpieczeństwo:**

Urządzenie nie może być wykorzystywane do odkurzania substancji trujących, szkodliwych dla zdrowia, żrących lub drażniących (np. niebezpiecznych pyłów itd.). Tego rodzaju substancje nie zostaną w całości zatrzymane przez system filtracyjny urządzenia.

i nie można wykluczyć ich szkodliwego oddziaływania na zdrowie użytkowników i osób postronnych.

**Niebezpieczeństwo:**

W trakcie wykonywania prac należy zwrócić uwagę na lokalne uwarunkowania, osoby postronne oraz dzieci! Należy zmniejszyć prędkość pracy, zwłaszcza w miejscach z ograniczoną widocznością, np. za drzwiami i zakrętami.

**Niebezpieczeństwo:**

Transportowanie osób i przedmiotów przy użyciu niniejszego urządzenia jest zabronione.

**Niebezpieczeństwo:**

W przypadku wystąpienia wadliwego działania, usterki lub po kolizji czy upadku urządzenie musi zostać sprawdzone przed ponownym uruchomieniem przez upoważnionego specjalistę. Powyższe dotyczy również sytuacji, gdy urządzenie zostało wystawione na działanie warunków atmosferycznych, wilgoci lub zostało zanurzone w wodzie.

**Niebezpieczeństwo:**

W przypadku uszkodzenia części mających wpływ na bezpieczeństwo, takich jak pokrywa narzędzia, kabel sieciowy lub pokrywy, które umożliwiają dostęp do części przewodzących prąd, należy niezwłocznie przerwać eksploatację urządzenia!

**Niebezpieczeństwo:**

Urządzenia nie wolno odstawiać, parkować i przechowywać na pochyłych powierzchniach.

**Niebezpieczeństwo:**

Urządzenia nie wolno użytkować w pomieszczeniach obciążonych elektromagnetycznie (smog elektromagnetyczny).

**Niebezpieczeństwo:**

Urządzenie nie może być eksploatowane >13% na pochyłych powierzchniach. Na powierzchniach nachylonych urządzenie należy przemieszczać wolno oraz z aktywowanym „trybem żółwia”, aby możliwe było bezpieczne zatrzymanie.

Wykonywanie ostrych zakrętów na pochyłych powierzchniach może zaburzyć skuteczność urządzenia i jest z tego powodu zabronione. Niebezpieczeństwo wypadku.

**Uwaga:**

Maszyna musi być chroniona przed nieautoryzowanym użyciem. Dlatego też należy zawsze wyjąć kluczyk przed odejściem od maszyny; lub przechowywać je w zamkniętym pomieszczeniu.

**Uwaga:**

Urządzenie może być użytkowane i przechowywane wyłącznie w suchych i niezapylonych pomieszczeniach w temperaturze od +10 do +35°C.

**Uwaga:**

Prace związane z naprawą, przeprowadzane na częściach mechanicznych lub elektrycznych urządzenia, mogą być przeprowadzane tylko przez upoważnionych specjalistów, którzy zapoznali się ze wszystkimi przepisami dotyczącymi bezpieczeństwa.

**Uwaga:**

Należy używać wyłącznie narzędzi (szczotek, tarcz itp.) wyszczególnionych wśród akcesoriów w niniejszej instrukcji lub zalecanych przez doradców technicznych firmy TASKI. Stosowanie innych narzędzi może mieć negatywny wpływ na funkcjonowanie urządzenia i bezpieczeństwo.

**Uwaga:**

Należy bezwzględnie przestrzegać lokalnych przepisów BHP i instrukcji producenta dotyczących stosowania środków czystości.

**Uwaga:**

W przypadku stwierdzenia wycieku piany lub płynów z urządzenia należy natychmiast wyłączyć agregat ssący!

**Uwaga:**

Urządzenie może być eksploatowane wyłącznie przy użyciu odpowiednich akumulatorów i atestowanych ładowarek.

**Uwaga:**

Maszyny i urządzenia firmy TASKI zostały skonstruowane w taki sposób, aby według dotychczasowego stanu wiedzy można było uniknąć zagrożenia dla bezpieczeństwa poprzez występujące emisje hałasu lub drgania.

Patrz informacje techniczne na stronie 258.

Środki czyszczące**Wskazówka:**

Rozwiązania konstrukcyjne w urządzeniach TASKI zostały opracowane z myślą o uzyskaniu optymalnych rezultatów przy zastosowaniu środków czyszczących TASKI.

Inne środki czyszczące mogą prowadzić do usterek w eksploatacji i uszkodzeń urządzenia lub środowiska roboczego. Dlatego też zalecamy stosowanie środków czyszczących wyłącznie produkcji firmy TASKI.

Usterki spowodowane używaniem nieodpowiednich środków czyszczących nie są objęte gwarancją.

W celu uzyskania dokładniejszych informacji proszę skontaktować się ze swoim partnerem serwisu TASKI.

Pozostała dokumentacja**Wskazówka:**

Schemat elektryczny urządzenia udostępniono w liście części zamiennych.

W celu uzyskania szczegółowych informacji prosimy o kontakt z działem obsługi klienta.

Schemat budowy

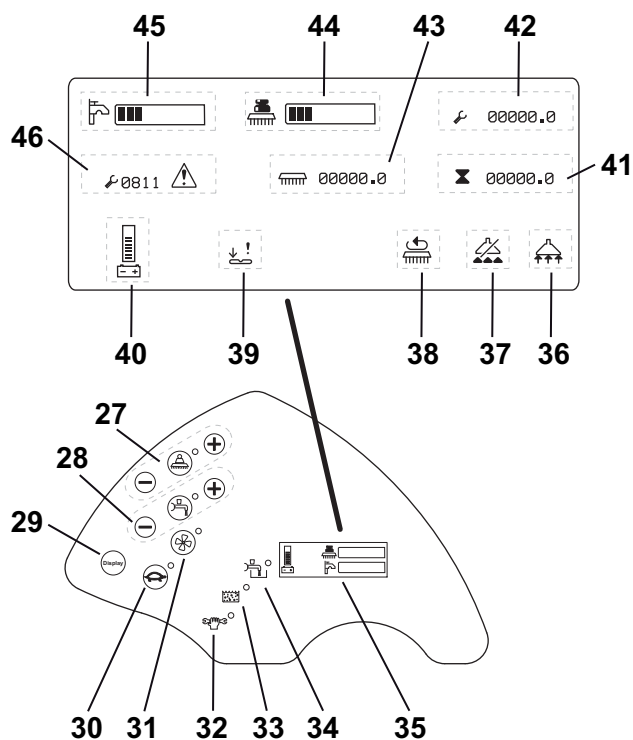
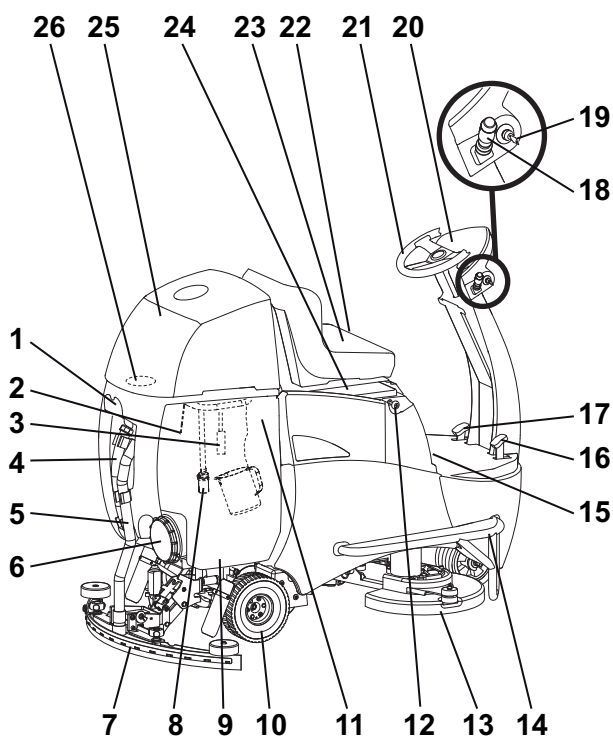

- | | |
|--|--|
| <ul style="list-style-type: none"> 1 uchwyt dyszy / węża 2 sonda (zbiornik na brudną wodę pełny) 3 opcja: filtr recyklingowy 4 wąż do brudnej wody 5 wąż ssawny 6 pokrywa zbiornika 7 dysza ssąca 8 filtr ssania 9 zbiornik na brudną wodę 10 koło napędowe skrętne, tylne 11 zbiornik świeżej wody (worek membranowy) z dozownikiem 12 wtyczka podłączeniowa akumulatora 13 agregat jednostki narzędziowej 14 osłona przeciwuuderzeniowa 15 hamulec postojowy 16 pedał gazu 17 pedał hamulca 18 dźwignia kierunku jazdy do ustawiania jazdy na-przód lub wstecz oraz sygnał dźwiękowy 19 stacyjka 20 pulpit sterowniczy 21 kierownica 22 regulacja fotela operatora 23 fotel operatora z przyciskiem bezpieczeństwa 24 osłona akumulatora (główny bezpiecznik i wtyczka akumulatora) 25 kołpak zbiornika 26 filtr ssący 27 włącznik napędu jednostki narzędziowej (WŁ/WYŁ), siła docisku szczotki (+/-) 28 włącznik zasilania roztworem czyszczącym (WŁ/WYŁ), ilość (+/-) 29 włącznik wyświetlacza 30 włącznik powolnej jazdy (WŁ/WYŁ) 31 włącznik agregatu ssącego WŁ/WYŁ 32 wskaźnik konserwacyjny 33 wskaźnik zapelnienia zbiornika na brudną wodę 34 wskaźnik braku roztworu czyszczącego w zbiorniku 35 wskazanie na wyświetlaczu podczas włączania | <ul style="list-style-type: none"> 36 agregat ssący WŁ 37 agregat ssący WYŁ (zbiornik na brudną wodę pełny) 38 agregat jednostki narzędziowej WŁ 39 usterka pedału 40 wskaźnik naładowania akumulatora 41 godziny łącznie 42 godziny serwisu 43 godziny agregatu jednostki narzędziowej 44 siła docisku szczotki WŁ/WYŁ 45 roztwór czyszczący WŁ/WYŁ 46 kod błędu |
|--|--|

Akumulatory

Dozwolone rodzaje akumulatorów

Do eksploatacji urządzenia wymagane jest stosowanie akumulatorów trakcyjnych (nie należy używać akumulatorów startowych lub akumulatorów do urządzeń). Zaleca się stosowanie typowych akumulatorów trakcyjnych, gdyż tylko takie zapewniają długi okres użytkowania.

Akumulatory trakcyjne mogą być wykonane w wersji otwartej (mokre) lub jako bezobsługowe akumulatory (VRLA) żelowe oraz AGM. Dla każdego typu i producenta należy odpowiednio wyregulować urządzenie.

Poszczególne typy akumulatorów różnią się między sobą okresem użytkowania i charakterystyką.

Po zamontowaniu akumulatorów lub ich wymianie na akumulatory innego typu/producenta należy wprowadzić odpowiednie ustawienia w oprogramowaniu urządzenia przed przystąpieniem do jego eksploatacji.

Niewłaściwa konfiguracja może doprowadzić do szybkiego rozładowania akumulatorów.

Środki bezpieczeństwa podczas obsługi akumulatorów



- Ze względu na zawartość kwasu podczas serwisowania, montażu i wymiany akumulatorów mokrych należy używać okularów ochronnych.



- W przypadku dostania się kwasu do oczu lub kontaktu skórnoego skażone miejsca należy przemyć dużą ilością czystej wody i natychmiast udać się do lekarza. Odzież wypłukać w wodzie!



- W trakcie procesu ładowania akumulatorów wytwarzane są gazy piorunujące. Należy bezwzględnie zachować bezpieczną odległość od otwartego ognia i żarzących się obiektów!
- Zabrania się palenia tytoniu!



- Niebezpieczeństwo oparzenia chemicznego!



- Uwaga! Bieguny akumulatora znajdują się zawsze pod napięciem, dlatego nie należy odkładać żadnych przedmiotów na akumulatory!



Uwaga:

Akumulatory należy przechowywać w czystych i suchych miejscach. Wycieki kwasu lub wody (akumulatory mokre) winny być niezwłocznie usunięte.

Podczas prac należy używać rękawic ochronnych.



Uwaga:

Akumulatory mogą być montowane tylko przez punkty obsługi klienta lub specjalistów dopuszczonych przez Diversey i mogą one być instalowane zgodnie ze schematem połączeń. Błędy podczas montażu i instalacji mogą spowodować obrażenia, eksplozję lub poważne uszkodzenia urządzenia i obiektów w otoczeniu.



Uwaga:

Należy także przestrzegać instrukcji producenta akumulatora.



Uwaga:

W trakcie ładowania akumulatorów należy zapewnić odpowiednią wentylację.



Uwaga:

Podczas prac konserwacyjnych baterie muszą być odłączone od urządzenia!

Schemat podłączenia akumulatorów

Akumulatory 6 V

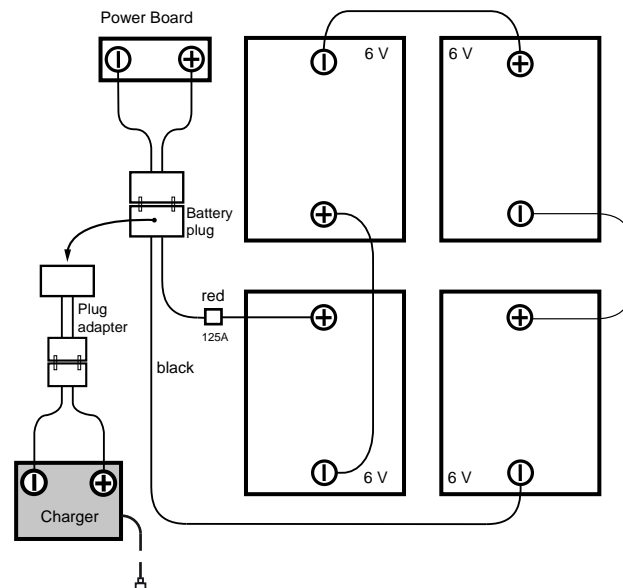

Akumulatory 12 V

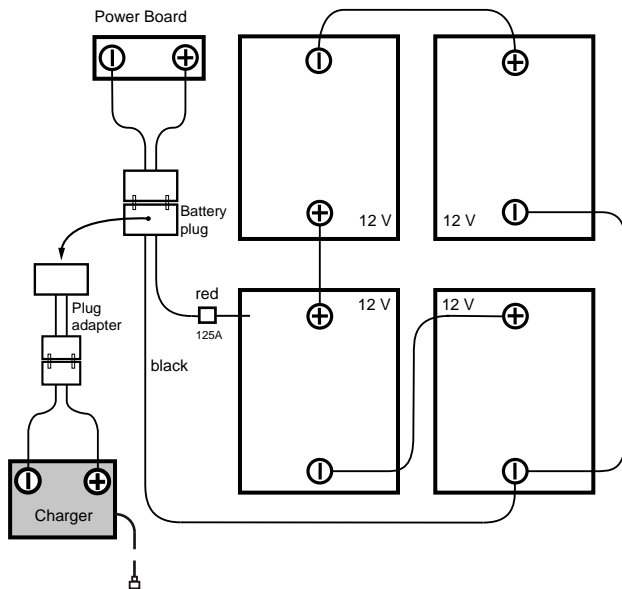

Ładowanie akumulatorów za pomocą zewnętrznej ładowarki

Charakterystyka ładowania akumulatora jest uzależniona od jego rodzaju i zaleceń producenta.



Uwaga:

Nieprzestrzeganie charakterystyki ładowania lub stosowanie niewłaściwych ładowarek powoduje szybkie rozładowanie akumulatorów lub ich uszkodzenie.

Ładowarki pokładowe dostępne jako wyposażenie dodatkowe są dostosowane do pojemności akumulatorów i oferują możliwość wyboru odpowiedniej charakterystyki ładowania oraz ustawień wprowadzanych fabrycznie lub przez pracowników serwisu TASKI. Przepis ten dotyczy również stosowania ładowarek stacjonarnych (zewnętrznych).



Uwaga:

Krótkotrwałe okresy eksploatacji związane każdorazowo z ładowaniem akumulatorów mogą spowodować ich trwałe uszkodzenie. Zalecenie: Przed przystąpieniem do ponownego ładowania należy wykorzystać co najmniej 20% dostępnej pojemności akumulatora.



Uwaga:

Aby uzyskać maksymalną żywotność akumulatorów trakcyjnych, należy dwa razy w tygodniu wykonać pełny cykl ich ładowania (12–16 godzin).



Uwaga:

Przed dłuższą przerwą w eksploatacji urządzenia należy wykonać pełny cykl ładowania akumulatorów, a następnie odłączyć ładowarkę od urządzenia lub sieci. Akumulatory ulegają stopniowemu rozładowaniu. W zależności od typu, należy je ponownie naładować po 3–6 miesiącach. Przed ponownym uruchomieniem baterie muszą przejść ponownie kompletny cykl ładowania.

Ładowanie

- Podłączyć wtyczkę podłączeniową akumulatorów w urządzeniu do zewnętrznej ładowarki.



Uwaga:

Należy zwracać uwagę, aby wtyczka była włożona do oporu, aby zagwarantować dobry kontakt elektryczny.



Wskazówka:

W trakcie ładowania wszystkie funkcje urządzenia są dezaktywowane.

Po zakończeniu ładowania



Uwaga:

Wyłączyć ładowarkę przed rozłączeniem połączenia z bateriami (tylko dla ładowarek zewnętrznych).

Rozłączenie włączonej ładowarki może doprowadzić do eksplozji w komorze akumulatorowej.

- Kabel zasilający do ładowarek pokładowych (opcja) należy przechowywać w wyznaczonym do tego miejscu.
- Kable do ładowania akumulatorów winny być zabezpieczone przed uszkodzeniem i działaniem wilgoci.



Uwaga:

Kable do ładowania akumulatorów przewodzą prąd o dużym natężeniu. Nie wolno używać ładowarki w przypadku stwierdzenia uszkodzeń wtyczki, kabli lub złącza w urządzeniu.

Serwis i konserwacja akumulatorów otwartych (mokrych)



Wskazówka:

Konserwacja bezobsługowych akumulatorów ogranicza się do przestrzegania prawidłowych procesów ładowania.

Otwieranie komory akumulatora do konserwacji

- Urządzenie musi być wyłączone.

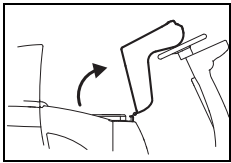

- Przechylić fotel operatora ostrożnie do przodu, aż oprze się o kierownicę.

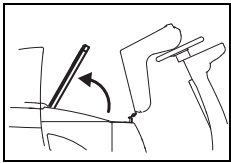

- Otworzyć pokrywę komory akumulatora.



Wskazówka:

Po zakończeniu konserwacji ponownie założyć pokrywę komory akumulatora i przechylić fotel operatora do pozycji wyjściowej.

Przed przystąpieniem do eksploatacji

hamulec postojowy

Blokada

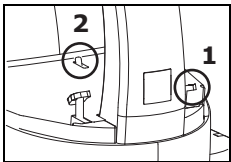

- Nacisnąć najpierw pedał hamulca (1), a następnie hamulec postojowy (2) w dół.

Zwolnić pedał hamulca, maszyna jest zablokowana.

Odblokowanie:

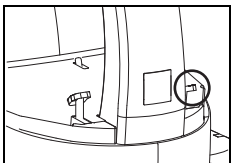

- Nacisnąć pedał hamulca całkiem w dół.

Maszyna jest odblokowana.

Regulacja fotela operatora

- Wyjąć kluczyk i potwierdzić hamulec postojowy (strona 251).

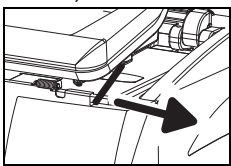

- Zwolnić blokadę umieszczoną po lewej stronie fotela i ustawić go w pożądanej pozycji.
- Zwolnić blokadę, aby zamocować fotel w ustawionej pozycji.

Sprawdzić blokadę fotela operatora!

- Odblokować hamulec postojowy (patrz strona 251).

Przemieszczanie

Kierunkiem jazdy i prędkością można sterować za pomocą kierownicy i pedału gazu. Prędkość można kontrolować w sposób płynny.

- Odblokować hamulec postojowy.
- Włączyć urządzenie (za pomocą stacyjki).

Wskaźnik się zaświeci.

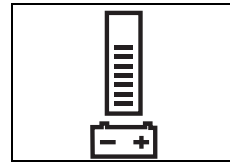

Wskaźnik naładowania akumulatora sygnalizuje gotowość do pracy maszyny (w przypadku usterki patrz strona 257).

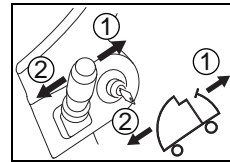

- Za pomocą dźwigni kierunku jazdy wyznaczyć kierunek ([1] naprzód / [2] wstecz).

- Przejechać urządzeniem do miejsca docelowego, a następnie zwolnić pedał gazu.

Montaż jednostki narzędziowej

Przed użyciem sprawdzić:

- czy długość szczeciny w szczotce nie przekroczyła czerwonego oznakowania (w wiążce) lub wynosi co najmniej 1 cm;
- zużycie i stan zanieczyszczenia tarczy przed przystąpieniem do pracy.



Uwaga:

Nie należy używać szczotek, w których przekroczona została granica zużycia zaznaczona na szczecinie w wiążce kolorem czerwonym. Nie stosować zużytych lub zanieczyszczonych tarcz. Należy stosować wyłącznie oryginalne narzędzia TA-SKI, które gwarantują uzyskanie optymalnych rezultatów w procesie czyszczenia i eliminują ryzyko uszkodzenia podłoża.

- Wyjąć kluczyk i potwierdzić hamulec postojowy.

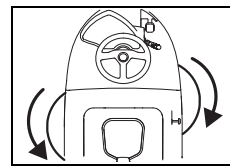

- Podnieść jednostkę narzędziową do sprzęgu.
- Obrócić lewą jednostkę narzędziową w kierunku przeciwnym do ruchu wskazówek zegara, natomiast prawą jednostkę narzędziową w kierunku zgodnym z ruchem wskazówek zegara do sprzęgu.

Jednostka narzędziowa zostaje podłączona.

Montaż dyszy ssącej

- Wyjąć kluczyk i potwierdzić hamulec postojowy.

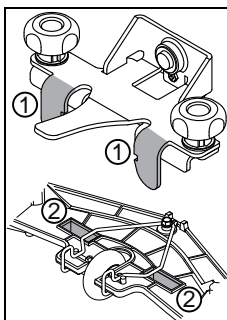

- Przytrzymać dyszę obiema rękami i ustawić ją w taki sposób, aby języki w uchwycie (1) pasowały do wycięć w dyszy (2).

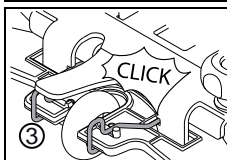

- Przesunąć dyszę do góry, aż do słyszalnego zatrzaśnięcia klamry blokującej (3)

- Zamocować oba węże ssawne na króćcach dyszy.

Napełnianie zbiornika na czystą wodę



Uwaga:

Maksymalna temperatura wody to 60°C/ 140°F.

Firma Diversey zaleca używanie zimnej wody, ponieważ temperatura gorącej wody po zetknięciu z podłożem natychmiast się obniża, zatem stosowanie gorącej wody nie przynosi żadnych korzyści.

- Wyjąć kluczyk i potwierdzić hamulec postojowy.
- Podnieść fotel operatora do przodu i otworzyć kłopak zbiornika.
- Wyjąć dozownik ze zbiornika na czystą wodę (zbiornik flex).

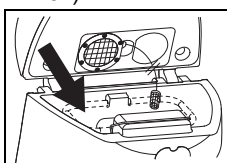

- Napełnić zbiornik (flex) wodą.
Oznaczenie wskazuje maksymalnie dopuszczalną wysokość napełnienia.

Dozowanie



Uwaga:

Podczas prac z substancjami chemicznymi należy stosować rękawice i okulary ochronne, a także odpowiednią odzież roboczą (ochronną)!



Wskazówka:

Należy stosować wyłącznie produkty zalecane przez firmę Diversey oraz bezwzględnie przestrzegać instrukcji ich stosowania.



Uwaga:

Stosowanie nieodpowiednich produktów (np. produktów z substancjami zawierającymi chlor lub kwaśnymi) może dojść do uszkodzenia lub zniszczenia urządzenia.

Przykładowe dozowanie:

Dane na opakowaniu produktu		Zawartość zbiornika	Ilość produktu na ilość wody w zbiorniku
0,5%	50 ml na 10 l wody	92 l	0,46 l
1%	100 ml na 10 l wody	92 l	0,92 l
2%	200 ml na 10 l wody	92 l	1,84 l
3%	300 ml na 10 l wody	92 l	2,76 l

- Napełnić dozownik odpowiednim produktem i włączyć zawartość do zbiornika na czystą wodę (zbiornik flex). Powtarzać czynność do momentu osiągnięcia wymaganego stężenia.
- Po zakończeniu aplikacji dozownik należy pozostawić w zbiorniku.



Wskazówka:

Firma TASKI oferuje opcjonalnie system automatycznego dozowania, który można zainstalować w dowolnym momencie. W tym celu należy się zwrócić do pracowników działu obsługi klienta.

Czyszczenie wstępne



Uwaga:

Z czyszczonych powierzchni należy usunąć wszelkie przedmioty (elementy drewniane, metalowe itp.).

Istnieje ryzyko ich odrzucenia i poszkodowania osób lub obiektów przez obracające się narzędzia.

Rozpoczęcie pracy



Uwaga:

Podczas wykonywania prac należy używać stabilnego obuwia oraz odpowiedniej odzieży roboczej!



Wskazówka:

Aby zapewnić bezpieczeństwo obsługi, podczas pracy urządzenia zawsze należy trzymać obie ręce na kierownicy.



Uwaga:

Należy najpierw zapoznać się z urządzeniem, przeprowadzając pierwsze próby jazdy na pustym placu!

- Zająć miejsce w fotelu operatora.
- Włączyć urządzenie (za pomocą stacyjki).
Wskaźnik zaświeci się na chwilę.
- Odblokować hamulec postojowy.

Ręczne uruchamianie programu



Wskazówka:

Ostatnio stosowany program czyszczenia pozostaje zapisany.

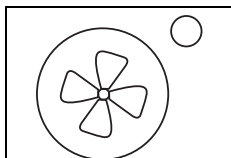

- Nacisnąć włącznik agregatu ssącego WŁ/WYŁ.

Wskaźnik zaświeci się, nastąpi uruchomienie agregatu ssącego, a dysza ssąca zostanie automatycznie ustawiona w pozycji roboczej.

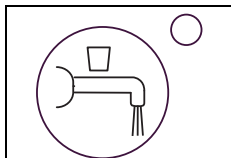

- Nacisnąć włącznik zasilania roztworem czyszczącym WŁ/WYŁ.

Wskaźnik się zaświeci.

Nastąpi uruchomienie zasilania roztworem czyszczącym, gdy narzędzia się obracają.

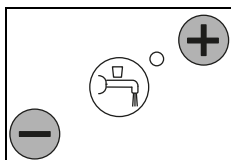

- Używając przycisków +/-, wybrać żądany stopień dozowania z zakresu 1-7.

Wskazówka:



W trosce o środowisko naturalne należy ustalić najniższe natężenie zapewniające uzyskanie optymalnego rezultatu.



- Nacisnąć włącznik napędu jednostki narzędziowej WŁ/WYŁ.

Wskaźnik zaświeca się, agregat jednostki narzędziowej obniża się.

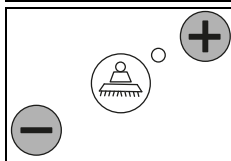

- Używając przycisków +/-, wybrać żadaną siłę nacisku jednostki narzędziowej z zakresu od 1 do 4.

Wskazówka:



Należy ustalić i każdorazowo wybierać najniższą siłę nacisku zapewniającą uzyskanie optymalnego rezultatu. Będzie to miało korzystny wpływ zarówno na zużycie energii, jak i na trwałość maszyny.

Rozpoczęcie czyszczenia

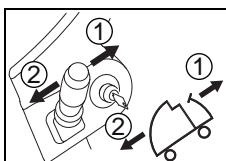

- Za pomocą dźwigni kierunku jazdy wyznaczyć kierunek ([1] naprzód / [2] wstecz).

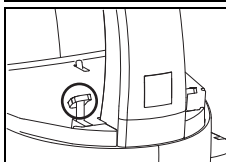

- Po włączeniu urządzenia i zajęciu przez operatora miejsca na fotelu można przystąpić do przemieszczania urządzenia, naciskając na pedał gazu. Jeśli aktywowano odpowiednie funkcje, uruchomiony zostanie agregat jednostki narzędziowej i zasilanie roztworem czyszczącym.

Prędkość jazdy można regulować poprzez zmianę pozycji pedału gazu.



Uwaga:

Podczas wykonywania prac w trudno dostępnych lub ciasnych miejscach należy nacisnąć włącznik powolnej jazdy WŁ/WYŁ. (Zaświeci się wskaźnik). Pozwoli to zredukować maksymalną prędkość pracy, zmniejszając ryzyko wypadku.

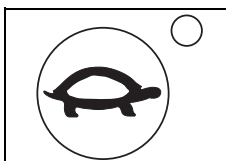

- Poprzez ponowne naciśnięcie przycisku ograniczenie zostanie dezaktywowane i wskaźnik zgaśnie.

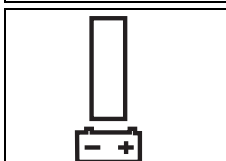

- Jeśli na wskaźniku poziomu naładowania akumulatora nie zaświeci się żadna belka, należy przemieścić urządzenie w pobliże ładowarki.

Pojemność akumulatora – koniec gotowości do pracy

Wskazówka:



Wskaźnik naładowania akumulatora informuje o pozostałym czasie działania urządzenia.

Jeśli na wskaźniku poziomu naładowania akumulatora nie zaświeci się żadna belka:

- po 10 min podniesie się agregat jednostki narzędziowej i dysza ssąca z podłoża.
- Agregat ssący wyłącza się po 10 s.
- Użytkownik ma 10 min na dojazd do ładowarki, zanim maszyna się wyłączy.

Tryb recyklingowy (opcja)



Uwaga:

Z systemu recyklingowego nie można wykorzystywać w przypadku wysokich wymagań higienicznych (np. w szpitalach, przedsiębiorstwach produkcji żywności, kuchniach itp.).

Korzystanie z systemu recyklingowego zaleca się tylko przy lekkim i średnim zabrudzeniu.

- Wyjąć kluczyk i potwierdzić hamulec postojowy.
- Podnieść fotel operatora do przodu i otworzyć kołpak zbiornika.
- Wyjąć filtr recyklingowy ze zbiornika na czystą wodę (zbiornika flex).
- Założyć filtr recyklingowy w zbiorniku na brudną wodę.



Uwaga:

Maksymalna temperatura wody to 60°C/140°F.

Sposoby czyszczenia

Metoda bezpośrednia:

szorowanie i odsysanie w jednym kroku.

Metoda pośrednia:

rozprowadzenie roztworu czyszczącego, szorowanie i odsysanie w kilku procesach czyszczenia.



Wskazówka:

W wyniku szczególnego oddziaływania pomiędzy podłożem/zanieczyszczeniami a środkiem czyszczącym manewrowanie urządzeniem może być w pewnych sytuacjach utrudnione.

Za pomocą opcjonalnie dostępnych kół można poprawić trakcję urządzenia na podłożu. Proszę zwrócić się do doradcy klienta firmy TASKI.

Uzupełnianie roztworu czyszczącego



Uwaga:

Czyszczenie bez użycia roztworu może powodować uszkodzenia podłoża.

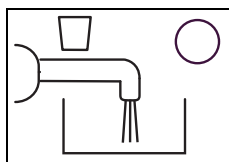

- Sygnał dźwiękowy rozbrzmiewa, gdy wyświetla się wskaźnik braku roztworu czyszczącego w zbiorniku.

- Wyłączyć maszynę (stacyjka) i aktywować hamulec postojowy.
- Napełnić zbiornik (flex) wodą – patrz strona 252.



Wskazówka:

Jeśli zbiornik na czystą wodę (zbiornik flex) jest pełny, nadal świeci się wskaźnik braku roztworu czyszczącego w zbiorniku.

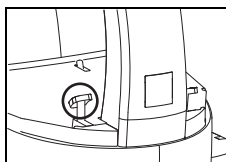

- Wskaźnik braku roztworu czyszczącego w zbiorniku zostaje zresetowany po ok. 5 sekundach po aktywacji pedału gazu.

Opróżnianie zbiornika na brudną wodę

Wskaźnik zapelnienia zbiornika na brudną wodę:

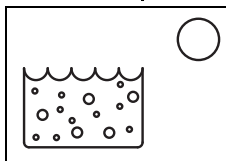

- Po zaświeceniu się wskaźnika nastąpi przerwanie programu czyszczenia, dysza ssąca zostanie podniesiona, a agregat ssący wyłączony.

- Opróżnianie zbiornika na brudną wodę – patrz strona 255.



Wskazówka:

W przypadku pojawienia się piany w zbiorniku zaświeci się również wskaźnik zapelnienia zbiornika na brudną wodę.

Zakończenie pracy

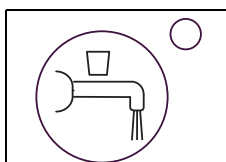

- Nacisnąć przycisk Roztwór czyszczący WŁ/WYŁ.
Zasilanie roztworem zostanie wyłączone.

- Przejechać urządzeniem jeszcze kilka metrów, tak aby podczas krótkotrwałej rotacji narzędzi usunąć pozostałości płynów.

Szczególnie ważne w przypadku TASKI contact pads!

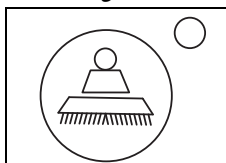

- Nacisnąć przycisk Napęd narzędzia WŁ/WYŁ.
Agregat jednostki narzędziowej zostaje zatrzymany i podniesiony.

- Przejechać urządzeniem jeszcze kilka metrów, aby zassać pozostałą brudną wodę.

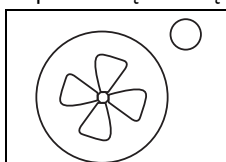

- Nacisnąć przycisk Agregat ssący WŁ/WYŁ.
Dysza ssąca podnosi się automatycznie.
Agregat ssący będzie pracować jeszcze przez ok. 10 sekund.

Demontaż i czyszczenie dyszy ssącej

- Wyjąć kluczyk i potwierdzić hamulec postojowy.
- Zdjąć oba węże ssawne z króćców dyszy.

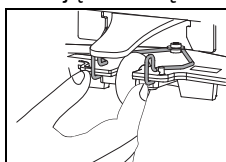

- Ścisnąć klamry blokujące. W ten sposób dysza ssąca zostanie odblokowana i będzie ją można wyjąć z uchwytu.

- Przemyć dyszę pod bieżącą wodą, używając szczotki.
- Zaczepić dyszę ssącą na uchwycie dyszy / węża.



Wskazówka:

Uzyskanie optymalnych rezultatów jest możliwe wyłącznie wówczas, gdy lamele będą czyste i nieuszkodzone!

Opróżnianie i czyszczenie zbiorników na brudną i czystą wodę (zbiornik flex).



Wskazówka:

Usuwanie brudnej wody lub roztworu czyszczącego musi zostać przeprowadzone zgodnie z przepisami krajowymi.



Wskazówka:

Podczas opróżniania zbiornika na brudną wodę należy przestrzegać przepisów producenta środków czystości dotyczących sprzętu ochrony osobistej.

- Wyjąć kluczyk i potwierdzić hamulec postojowy.

Tryb postępowania:

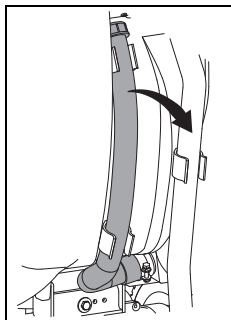

- Wyciągnąć z uchwytu wąż odpływu brudnej wody.
- Przytrzymać wąż na wysokości krawędzi zbiornika z otworem skierowanym do góry. Otworzyć czerwoną pokrywę, opuścić powoli końcówkę węża do wylotu i opróżnić zbiornik na brudną wodę.

- Podnieść nieco zbiornik czystej wody (zbiornik flex), umieścić go w najgłębszym miejscu zbiornika na brudną wodę i opróżnić.
- Wyciągnąć opróżniony zbiornik czystej wody (zbiornik flex) ze zbiornika na brudną wodę i przepłukać dokładnie czystą wodą.
- Dokładnie przepłukać zbiornik na brudną wodę czystą wodą.

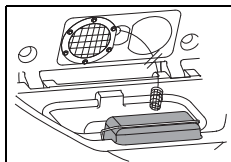

- Wyciągnąć (żółty) filtr zgrubnego oczyszczania, opróżnić go i dokładnie przepłukać pod bieżącą wodą.

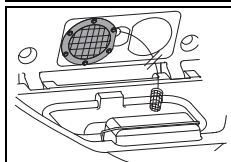

- Wyjąć filtr zasysania (żółty) i usunąć brud szmatką lub miękką szczotką.

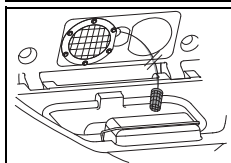

- Wyjąć filtr ssania i usunąć brud szmatką lub miękką szczotką.



Uwaga:

Zanieczyszczony filtr ssący może powodować obniżenie mocy ssącej.
Zanieczyszczony filtr ssania może powodować ograniczenie dopływu roztworu czyszczącego.

- Zainstalować ponownie (żółty) pojemnik na zanieczyszczenia zgrubne, zbiornik czystej wody (zbiornik flex), filtr ssący oraz filtr ssania.
- Włożyć ponownie wąż opróżniania w uchwyt.

Pompa do brudnej wody (opcja)

- Urządzenie musi być włączone.

Opróżnianie do wysoko położonego odpływu:

- umieścić wąż odpływowy w odpływie lub wiadrze.
- Nacisnąć włącznik pompy brudnej wody.



Wskazówka:

Zbiornik na brudną wodę zostanie opróżniony tylko do wysokości rury wznosnej.

Demontaż i czyszczenie narzędzi



Wskazówka:

Każdorazowo po zakończeniu pracy należy wyczyścić narzędzia.

- Urządzenie musi być wyłączone.
- Wyjąć kluczyk i potwierdzić hamulec postojowy.
- Lekko unieść jednostkę narzędziową.

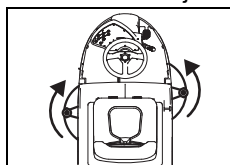

- Obrócić lewą jednostkę narzędziową w kierunku zgodnym z ruchem wskazówek zegara, natomiast prawą jednostkę narzędziową w kierunku przeciwnym do ruchu wskazówek zegara ze sprzęgu.

- Wyczyścić jednostkę narzędziową pod bieżącą wodą.

Czyszczenie urządzenia



Uwaga:

Nie wolno czyścić urządzenia strumieniem wody ani za pomocą myjek ciśnieniowych.
Woda może spowodować poważne uszkodzenia mechanicznych i elektrycznych podzespołów wewnątrz urządzenia.

- Urządzenie należy czyścić przy użyciu wilgotnej szmatki.

Przechowywanie/odstawianie urządzenia (wyłączanie z eksploatacji)



Wskazówka:

Należy wyłączyć urządzenie i wyciągnąć kluczyk.



Wskazówka:

Podczas przechowywania urządzenia dysza ssąca i jednostka narzędziowa winny być podniesione, a pokrywa zbiornika otwarta, aby możliwe było jego wysuszenie.

W ten sposób można zapobiec powstawaniu pleśni i nieprzyjemnych zapachów.



Uwaga:

Nigdy nie przechowywać urządzenia z rozładowanymi akumulatorami. Doprowadzi to do nieodwracalnego uszkodzenia akumulatorów.

Serwis, konserwacja i czyszczenie

Konserwacja urządzenia to podstawowy warunek umożliwiający jego niezawodną pracę i długi okres eksploatacji.



Uwaga:

Należy używać wyłącznie oryginalnych części TASKI; w przeciwnym razie prawa do roszczeń z tytułu gwarancji i odpowiedzialności nie zostaną uwzględnione!

Objaśnienie oznaczeń:

◇ = po każdym zakończeniu czyszczenia, ◇◇ = co tydzień, ◇◇◇ = co miesiąc, ⊗ = lampka serwisowa

Czynność:	◇	◇◇	◇◇◇	⊗	Strona
ładowanie akumulatorów	•				250
uzupełnianie wody destylowanej (akumulatory mokre); należy przestrzegać instrukcji producenta akumulatorów!		•			250
opróżnianie i czyszczenie zbiorników na brudną i na czystą wodę	•				255
czyszczenie filtra recyklingowego (opcja)	•				
kontrola czystości / czyszczenie filtru zasysania i filtru ssącego	•				
czyszczenie wszystkich części zaznaczonych na żółto	•				
czyszczenie narzędzi	•				255
czyszczenie dyszy ssącej, kontrola zużycia i ewentualnie wymiana lameli	•				254
czyszczenie urządzenia wilgotną szmatką	•				255
czyszczenie sondy (zbiornik na brudną wodę pełny) i sprawdzenie jej działania	•				
czyszczenie, kontrola stanu i ewentualnie wymiana uszczelki pokrywy zbiornika	•				
serwis/konserwacja wykonywana przez pracowników serwisu technicznego Diversey				•	

Przeglądy okresowe

Urządzenia TASKI to najwyższej jakości urządzenia przetestowane zarówno fabrycznie, jak i przez autoryzowane instytucje kontrolne. Podczas długiej eksploatacji podzespoły elektryczne i mechaniczne ulegają procesowi zużycia i starzenia.



- Aby zapewnić bezpieczeństwo eksploatacji oraz gotowość do pracy, w przypadku świecenia wskaźnika serwisowego (ustawienie fabryczne 650 roboczogodzin) lub co najmniej raz w roku należy przeprowadzić serwisowanie.

Centrum obsługi

Podczas zgłaszania usterek lub zamówień zawsze należy podać oznaczenie typu i numer urządzenia.

Dane te znajdują się na tabliczce znamionowej urządzenia. Na ostatniej stronie niniejszej instrukcji obsługi można znaleźć adresy najbliższych punktów serwisowych TASKI.

Wymiana lameli

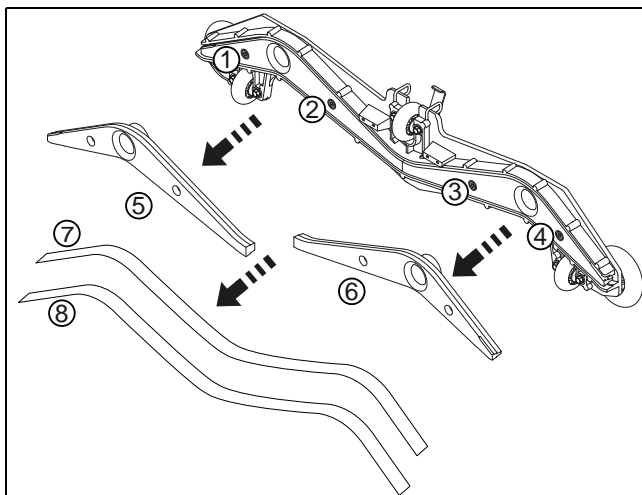

- Nakręcić cztery śruby imbusowe (1, 2, 3, 4).
- Odłączyć korpus dyszy od jej rdzenia (5, 6).
- Usunąć lamele (7, 8).
- Wyczyścić korpus i oba rdzenie dyszy pod bieżącą wodą.
- Zamocować „zregenerowane” lub nowe lamele na rdzeniu dyszy.
- Umieścić ponownie rdzeń w korpusie dyszy.
- Wkręcić ponownie cztery śruby imbusowe.

Usterki

Usterka	Możliwa przyczyna	Usuwanie usterki	Strona
Nie da się włączyć urządzenia bez funkcji	Urządzenie jest wyłączone	• Przekręcić kluczyk	248
	Naciśnięto wyłącznik awaryjny	• Podłączyć wtyczkę akumulatora do urządzenia	248
	Uszkodzony główny bezpiecznik	• Sprawdzić/Wymienić bezpiecznik • Skontaktować się z serwisem	
	Komunikat o błędzie na wyświetlaczu	• Skontaktować się z serwisem	
	Uaktywniony immobilizer lub błąd w układzie sterowania	• Zająć miejsce w fotelu operatora	
	Naciśnięto pedał gazu podczas włączania	• Zwolnić pedał i WŁĄCZYĆ ponownie urządzenie	
	Zablokowany hamulec postojowy	• Odblokować hamulec postojowy	251
	Rozładowany akumulator lub uszkodzona ładowarka	• Naładować akumulator • Skontaktować się z serwisem	251
	Uszkodzone akumulatory	• Skontaktować się z serwisem	
Nie można wyłączyć agregatu jednostki narzędziowej lub agregatu ssącego	Błąd w elektronice lub na pulpicie obsługi	• Zatrzymać pracę urządzenia za pomocą wtyczki podłączeniowej akumulatora • Skontaktować się z serwisem	
Szczotka nie rotuje	Wyłączony napęd szczotki	• Nacisnąć włącznik szczotki	251
	Uszkodzony główny bezpiecznik	• Wymienić bezpiecznik	
	Napęd pracuje, narzędzie stoi	• Zerwany pasek napędowy • Skontaktować się z serwisem	
Niska moc ssania Mokre podłoże Bрудna woda nie jest zasysana	Wyłączony agregat ssący	• Nacisnąć włącznik agregatu ssącego	248
	Odłączony wąż ssawny	• Podłączyć wąż ssawny	252
	Dysza ssąca nie przylega do podłoża	• Sprawdzić funkcjonowanie zawieszenia dyszy ssącej	252
	Zużyte lamele	• Wymienić lamele	256
	Zatkany wąż lub dysza (np. kawałki drewna, resztki tkanin)	• Usunąć ciała obce	
	Zatkany filtr ssący	• Usunąć ciała obce	248
	Wskaźnik agregatu ssącego świeci się, ale agregat nie działa	• Sprawdzić i w razie potrzeby wymienić bezpiecznik • Bezpiecznik w porządku, skontaktować się z partnerem serwisowym	252
Agregat ssący wyłącza się	Zapełniony zbiornik na brudną wodę	• Opróżnić zbiornik • Sprawdzić wskaźnik naładowania akumulatora • Sprawdzić bezpieczniki	255
	Zanieczyszczony zbiornik na brudną wodę	• Sprawdzić i w razie potrzeby wyczyścić	255

Usterka	Możliwa przyczyna	Usuwanie usterki	Strona
Niewystarczająca ilość roztworu czyszczącego	Brak roztworu czyszczącego w zbiorniku	• Sprawdzić poziom roztworu w zbiorniku	254
	Nieodpowiednia ilość roztworu czyszczącego	• Dostosować zasilanie roztworem za pomocą przycisków +/-	248
	Nie naciśnięto włącznika zasilania roztworem czyszczącym	• Nacisnąć włącznik zasilania roztworem czyszczącym	248
	filtr ssania	• Wyczyścić	

Dane techniczne

Urządzenie	2500	
Szerokość robocza	70	cm
Szerokość dyszy ssącej	95	cm
Wymiary (D × S × W)	169 × 78 × 137	cm
Maksymalna waga urządzenia gotowego do pracy	560	kg
Napięcie znamionowe	24 V	DC
Moc znamionowa, nominalna	2000	W
Zbiornik na czystą wodę, nominalny ±5%	92	l

Wartości określone według IEC 60335-2-72		
Ciężar urządzenia wraz z akumulatorami (podczas transportowania)	468	kg
Poziom ciśnienia akustycznego LpA	67	dB(A)
Niepewność KpA	2,5	dB(A)
Wartość przyspieszenia drgań łącznie	< 2,5	m/s ²
Niepewność K	0,25	m/s ²
Ośłona przeciwbryzgowa	IPX3	
Klasa ochrony	III	

Wyposażenie

Nr	Artykuł	
8501120	Tarcza prowadząca 35 cm	2×
8501080	Szczotka do szorowania 35 cm	2×
8501060	Szczotka szorująca do betonu płukanego 35 cm	2×
8502750	Szczotka do szorowania ścierna 35 cm	2×
8502830	Wąż napętniający z uniwersalnym złączem wodnym	x
7508029	Pompa opróżniająca	x
	Różne typy tarcz (poliester brąz, niebieski, czerwony i tarcza typu contact)	x

Kody błędów

Kody błędów można odczytać na wyświetlaczu.



Wskazówka:

Każdorazowo po wyświetleniu komunikatu o błędzie należy wyłączyć i ponownie włączyć urządzenie.

Przez włączanie i wyłączanie można ewent. usunąć ustawiony błąd.

Transport



Uwaga:

Urządzenie to można podnieść tylko za pomocą środków pomocniczych (np. podnośnik, rampa najazdowa itp.)!



Wskazówka:

Urządzenie należy transportować w pozycji stojącej.



Wskazówka:

Należy zwrócić uwagę, aby urządzenie na pojeździe transportowym było odpowiednio przymocowane i zabezpieczone.

Utylizacja



Wskazówka:

Po wycofaniu z eksploatacji urządzenie i jego wyposażenie należy zutylizować zgodnie ze stosownymi procedurami i obowiązującymi przepisami. W celu uzyskania pomocy należy się skontaktować z serwisem partnerskim firmy Diversey.

Akumulatory



Uwaga:

Należy wyjąć akumulatory z urządzenia przed oddaniem go do utylizacji przez specjalistyczną firmę.

Zużyte akumulatory należy poddać utylizacji zgodnie z dyrektywą UE 2006/66/WE lub odpowiednimi przepisami krajowymi; zgodnie z przepisami o ochronie środowiska.

Tradução das instruções de utilização originais

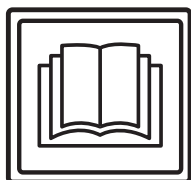

CUIDADO!

Antes da primeira colocação em funcionamento, é obrigatório ler as instruções de utilização e as instruções de segurança.

Guarde cuidadosamente as instruções de utilização e mantenha-as acessíveis para poderem ser consultadas a qualquer momento.

Explicações dos símbolos



Perigo:

Identifica indicações importantes, cuja não observância pode representar perigo para pessoas e / ou provocar danos materiais consideráveis!



Cuidado:

Identifica informações importantes cuja não observância pode provocar avarias e danos materiais!



Nota:

Identifica indicações importantes relativas à utilização económica cuja não observância pode provocar avarias!

• Assinala passos de trabalho que devem ser executados sequencialmente.

Índice

Instruções de segurança	260
Produtos de limpeza	262
Documentação alargada	262
Vista da estrutura	263
Baterias	264
Antes da colocação em funcionamento	265
Início de trabalho	267
Fim da operação	269
Assistência técnica, manutenção e cuidado	270
Avarias	272
Dados técnicos	273
Acessórios	273
Códigos de erro	274
Transporte	274
Eliminação	274

Utilização adequada de máquinas

As máquinas destinam-se ao uso comercial (por ex. em hotéis, escolas, hospitais, fábricas, centros comerciais, pavilhões desportivos, etc.). Sob consideração rigorosa destas instruções de utilização, elas servem para a limpeza a húmido de pavimentos rígidos e destinam-se exclusivamente à utilização em áreas interiores.



Cuidado:

A máquina não pode ser utilizada para polir, encerar, limpar tapetes e aspirar o pó. Da utilização desta máquina na limpeza a húmido de soalhos e pavimentos flutuantes não advêm quaisquer riscos.



Perigo:

As modificações na máquina não autorizadas pela Diversey conduzem à perda de validade dos indicadores de segurança e da conformidade CE. Uma utilização da máquina contrária à utilização correta danos em pessoas, na máquina e no ambiente de trabalho. Nestes casos quaisquer direitos de garantia e a indemnização perdem a validade.

Instruções de segurança

As máquinas TASKI foram concebidas e construídas de acordo com os requisitos legais básicos de segurança e proteção da saúde pelas diretivas CE e, por isso, exibem os símbolos CE.



Perigo:

A máquina só pode ser utilizada por pessoas que tenham recebido formação sobre a operação e funcionamento da máquina ou tenham comprovado as suas capacidades na sua utilização e tenha sido expressamente autorizadas para o seu uso.



Perigo:

A máquina não pode ser utilizada por pessoas, incluindo crianças, com capacidades físicas, sensoriais ou mentais limitadas ou sem experiência e conhecimentos.

As crianças devem ser supervisionadas para garantir que não brincam com a máquina.



Perigo:

A máquina não pode ser utilizada em áreas onde se encontrem armazenados ou sejam processados materiais explosivos ou facilmente inflamáveis (por ex. benzina, solventes, fuelóleo, poeiras).

Os componentes elétricos ou mecânicos poderão causar a ignição destes materiais.

**Perigo:**

A máquina não pode ser utilizada para aspirar materiais tóxicos, prejudiciais para a saúde, corrosivos ou irritantes (por ex. pós perigosos etc.) O sistema de filtragem não retém eficazmente este tipo de materiais.
Mantém-se viável a possibilidade de que seja afetada a saúde do utilizador e de terceiros.

**Perigo:**

Tenha em atenção as condições específicas do local durante os trabalhos, em especial a presença de terceiros e de crianças! Deve, por ex., dar especial atenção ao modo de reduzir a velocidade ao aproximar-se de zonas irregulares, por ex. portas ou curvas.

**Perigo:**

Não podem ser transportadas pessoas nem objetos nesta máquina.

**Perigo:**

No caso de ocorrência de uma anomalia, um defeito ou após uma colisão ou uma queda, a máquina deve ser inspecionada por um técnico especializado autorizado antes de voltar a ser colocada em funcionamento. O mesmo é válido para os casos em que a máquina é deixada ao ar livre, mergulhada em água ou exposta a humidade.

**Perigo:**

Se forem causados danos em peças relevantes ao nível da segurança, como a tampa de segurança, cabo principal ou tampas de acesso a peças condutoras de energia, o funcionamento da máquina deve ser imediatamente interrompido!

**Perigo:**

A máquina não pode ser parada, estacionada ou armazenada em superfícies inclinadas.

**Perigo:**

A máquina não pode ser utilizada em áreas com carga eletromagnética (eletrosmog).

**Perigo:**

A máquina não pode ser utilizada em inclinações >13%. Os declives têm de ser percorridos em marcha lenta e utilizando o "turtle-mode", por forma a garantir uma paragem segura.

Uma condução agressiva sobre inclinações pode limitar a estabilidade da máquina e é, por isso, proibida. Existe o perigo de acidente.

**Cuidado:**

A máquina tem de ser protegida contra uma utilização não autorizada. Por isso, retire sempre a chave antes de se afastar da máquina; ou guarde-a numa sala trancada.

**Cuidado:**

A máquina só pode ser operada e armazenada em ambientes secos, sem pó, com temperaturas de + 10 até + 35 graus.

**Cuidado:**

A execução dos trabalhos de reparação nas peças mecânicas ou elétricas da máquina é da exclusiva responsabilidade do pessoal técnico autorizado, que esteja familiarizado com as diretivas relevantes em matéria de segurança.

**Cuidado:**

Só podem ser utilizadas ferramentas (escovas, blocos ou semelhantes) que se encontrem especificadas como acessórios nas instruções de utilização ou que sejam recomendadas pelo consultor TASKI. As outras ferramentas podem comprometer a segurança e o funcionamento da máquina.

**Cuidado:**

As diretivas nacionais sobre proteção pessoal e prevenção de acidentes como também as indicações do fabricante sobre a utilização da solução de limpeza têm de ser observadas de forma consistente.

**Cuidado:**

Desligue a unidade de sucção imediatamente após o surgimento de espuma ou de líquidos na máquina.

**Cuidado:**

Esta máquina destina-se exclusivamente a ser operada com bateria adequada e carregador testado.

**Cuidado:**

As máquinas e aparelhos TASKI foram construídos com tecnologia de ponta que permite anular os efeitos nocivos para a saúde das emissões de ruído ou das vibrações.

Ver Dados Técnicos na página 273.

Produtos de limpeza**Nota:**

As máquinas da TASKI são concebidas para poder alcançar os melhores resultados de limpeza com os produtos de limpeza TASKI.

Os outros produtos de limpeza podem provocar avarias e danos na máquina ou no ambiente de trabalho.

Por esta razão recomendamos que sejam usados exclusivamente produtos de limpeza TASKI.

As avarias provocadas pelo uso de produtos de limpeza incorretos não são cobertas pela garantia.

Para informações mais precisas contacte o seu parceiro de assistência técnica TASKI.

Documentação alargada**Nota:**

O esquema elétrico desta máquina pode ser consultado na Lista de sobressalentes.

Para mais informações contacte o seu serviço de apoio ao cliente.

Vista da estrutura

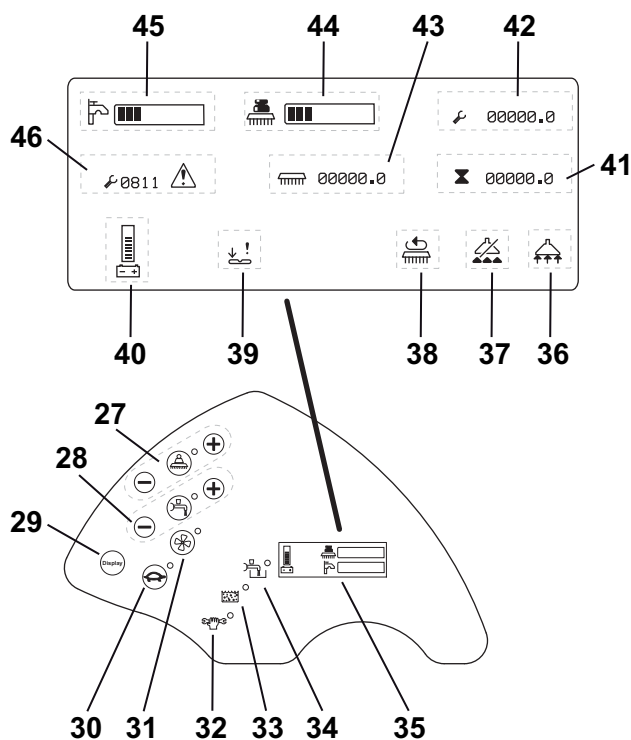
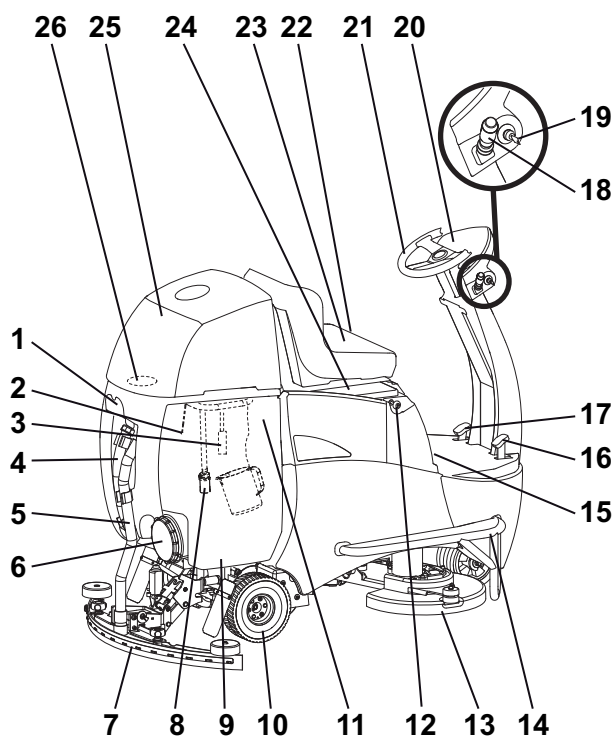

- 1 Bocal / pega da mangueira
- 2 Sonda (tanque de recuperação cheio)
- 3 Opcional: Filtro de reciclagem swingo
- 4 Mangueira Água suja
- 5 Mangueira de sucção
- 6 Tampa do tanque
- 7 Rodo
- 8 Filtro de sucção
- 9 Tanque de recuperação
- 10 Roda motriz recuada
- 11 Tanque de água limpa (bolsa de membrana) com copo doseador
- 12 Tomada para desligar bateria
- 13 Conjunto de instrumentos
- 14 Perfil de proteção
- 15 Travão de imobilização
- 16 Pedal do acelerador
- 17 Pedal do travão
- 18 Alavanca do sentido de marcha para marcha avan-
te ou marcha atrás e buzina
- 19 Interruptor de chave
- 20 Painel de comando
- 21 Volante
- 22 Ajuste do banco do condutor
- 23 Banco do condutor com interruptor de segurança
- 24 Cobertura da bateria (fusível principal e ficha da ba-
teria)
- 25 Capota do tanque
- 26 Filtro de aspiração
- 27 Botão Acionamento da ferramenta (LIGAR/DESLI-
GAR), pressão da escova (+/-)
- 28 Botão da alimentação da solução de limpeza (LI-
GAR / DESLIGAR), quantidade (+/-)
- 29 Botão Visor
- 30 Botão Abordagem lenta (LIG / DESLIG)
- 31 Botão da unidade de sucção LIG / DESLIG
- 32 Indicador de assistência
- 33 Indicação Tanque de recuperação cheio
- 34 Indicação Solução de limpeza vazia
- 35 Indicação no visor ao ligar

- 36 Unidade de sucção LIGADO
- 37 Unidade de sucção DESLIGADO (tanque de recu-
peração cheio)
- 38 Conjunto de instrumentos LIGADO
- 39 Avaria Pedal do acelerador
- 40 Indicador de bateria
- 41 Horas Total
- 42 Horas Assistência técnica
- 43 Horas Conjunto de instrumentos
- 44 Pressão da escova LIGAR/DESLIGAR
- 45 Solução de limpeza LIGAR/DESLIGAR
- 46 Código de erro

Baterias

Baterias permitidas

Para a operação desta máquina são necessárias baterias de tração (nenhum arrancador ou baterias do aparelho). Recomendamos baterias de tração novas. Apenas estas garantem uma durabilidade longa.

As baterias de tração são produzidas como baterias abertas (inundadas) ou como baterias isentas de manutenção (VR-LA), (Gel e AGM). A máquina tem de ser ajustada para cada tipo de modelo e vários fabricantes.

Cada bateria oferece uma duração de utilização diferente e diferentes características de potência.

A programação da máquina tem de ser feita após a montagem das baterias ou durante a mudança do tipo de bateria e/ou de fornecedor e antes da colocação em funcionamento.

A configuração com erros pode provocar o desgaste prematuro das baterias.

Medidas de segurança no contacto com as baterias



- As baterias contêm ácidos. Durante a manutenção, montagem e desmontagem do conjunto de bateria com manutenção têm de ser utilizados óculos de proteção.
- Enxaguar ou lavar o ácido projetado dos olhos ou das mãos com muita água corrente. Em seguida, consultar imediatamente um médico. Lavar a roupa com água!
- Durante o carregamento da bateria produz-se uma mistura gasosa de oxigénio e hidrogénio. Não manter chamas ou corpos incandescentes nas proximidades!
- Não fumar!

- Perigo de corrosão!

- Cuidado! Os polos da bateria mantêm-se sempre sob tensão, por isso não colocar objetos em cima da bateria!

Cuidado:

Manter a bateria limpa e seca. Limpar de imediato os ácidos ou água de fuga (conjunto de bateria com manutenção). No processo, utilizar luvas de proteção.

Cuidado:

As baterias só podem ser montadas por serviços de apoio ao cliente da Diversey ou por pessoal por ela autorizado e instaladas em conformidade com os esquemas de ligação. Os erros ocorridos durante a montagem e ligação podem causar ferimentos graves, provocar uma explosão e graves danos na máquina e no ambiente.



Cuidado:

Tenha em atenção as instruções de serviço do fabricante da bateria.



Cuidado:

Durante o carregamento da bateria tem de providenciar-se suficiente ventilação.



Cuidado:

Durante a manutenção as baterias têm de ser desligadas da máquina!

Esquema de ligação da bateria

Baterias 6 V

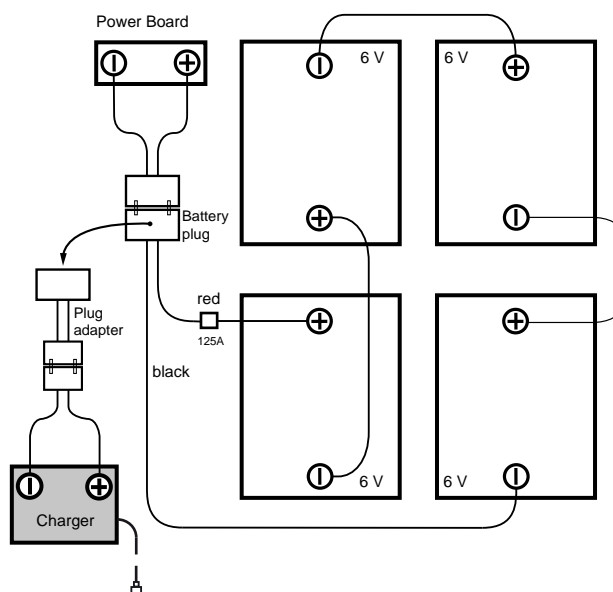

Baterias 12 V

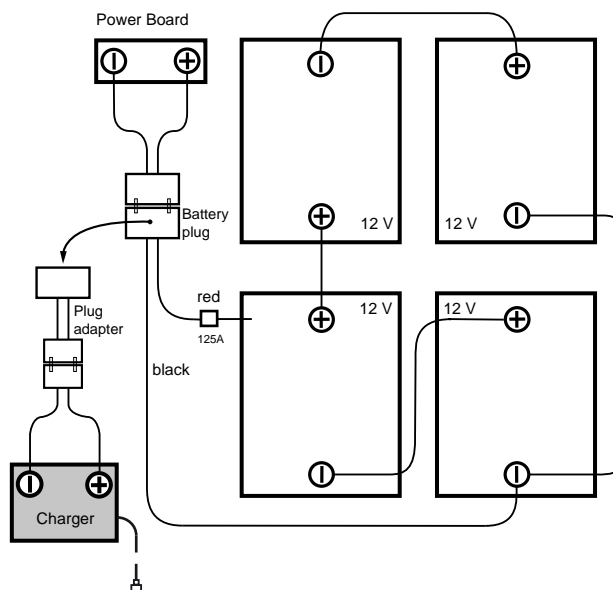

Processo de carga com carregador de bateria externo

Cada tipo de bateria e/ou fabricante de bateria possuem características de carga distintas.



Cuidado:

A falta de correspondência com as características de carga ou a utilização de um carregador não apropriado produz o desgaste prematuro ou a destruição mais rápida das baterias.

Os carregadores Onboard, disponibilizados como opção, podem ser adaptados aos tamanhos da bateria e apresentam várias curvas de carga as quais podem ser ajustadas de fábrica ou por técnico da assistência TASKI às baterias recomendadas. Esta instrução é igualmente válida para a utilização de carregadores estacionários (externos).



Cuidado:

As aplicações curtas permanentes, com recarregamento adjacente, podem danificar as baterias de forma permanente. Valor indicativo: Antes de recarregar deve ter havido uma utilização mínima de aprox. 20% da capacidade disponível.



Cuidado:

Para alcançar a máxima duração possível, as baterias de tração têm de executar um ciclo de carga completo (12-16 horas) 2x por semana.



Cuidado:

Antes de um longo período de imobilização da máquina, as baterias recarregadas terão de passar por um ciclo de carga completo. O carregador é, em seguida, desligado da máquina ou da corrente. As baterias descarregam com o tempo. Dependendo do tipo, estas têm de ser recarregadas após 3 - 6 meses. Antes de uma nova colocação em funcionamento, as baterias deverão passar de novo por um ciclo de carga completo.

Processo de carga

- Ligue o carregador da bateria externo com uma tomada para desligar a bateria da máquina.



Cuidado:

Certifique-se de que o conector está inserido até ao batente para garantir um bom contacto elétrico



Nota:

Durante um processo de carga todas as funções da máquina são desativadas.

Terminado o processo de carga



Cuidado:

Desligue o carregador antes de desligar a ligação à bateria (apenas para carregadores externos).

Ao desligar o carregador estando este ainda ligado pode ser provocada uma explosão no compartimento da bateria.

- Guarde o cabo principal, no caso de carregador Onboard (opcional), no local previsto para o efeito.
- Mantenha o cabo do carregador seco e protegido de danos.



Cuidado:

O cabo do carregador difunde correntes altas. Se reparar em danos na tomada, cabo ou na ligação do aparelho, o carregador não deverá ser utilizado.

Limpeza e cuidado das baterias abertas (inundadas)



Nota:

Os cuidados a ter com as baterias isentas de manutenção limitam-se a respeitar as regras do carregamento correto.

Abrir o compartimento da bateria para a manutenção

- A máquina tem de estar desligada.

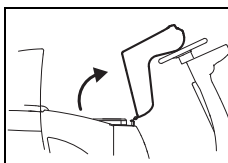

- Incline o tanque cuidadosamente para trás até assentar no volante.

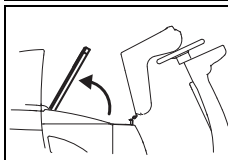

- Abra a tampa do compartimento da bateria.



Nota:

Finda a manutenção, colocar novamente a tampa do compartimento da bateria e incline o banco do condutor para a posição original.

Antes da colocação em funcionamento

Travão de imobilização

Alavanca

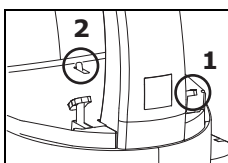

- Em primeiro lugar, prima o pedal do travão (1) e, em seguida, desça o travão de imobilização (2).

Solte o pedal do travão, a máquina é imobilizada.

Desengate

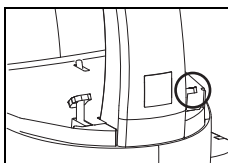

- Pise o pedal do travão todo para baixo.

A máquina está desengatada.

Ajustar o banco do condutor

- Retire a chave e prima o travão de imobilização (página 265).

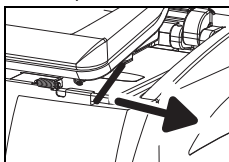

- Solte a alavanca no lado esquerdo do banco do condutor e desloque o assento para a posição desejada.
- Solte o bloqueio para que o banco do condutor permaneça fixo na posição ajustada.

Monitorize a alavanca do banco do condutor!

- Desengate o travão de imobilização (ver página 265).

Manobra de deslocamento

O sentido do deslocamento e a velocidade são controlados com o volante e o pedal do acelerador. A velocidade é regulável de modo contínuo.

- Desengate o travão de imobilização.
- Ligue a máquina (interruptor de chave).

O indicador acende.

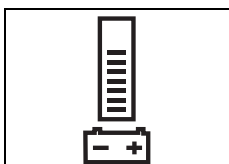

O indicador de bateria sinaliza a prontidão da máquina (em caso de anomalia consulte a página 272).

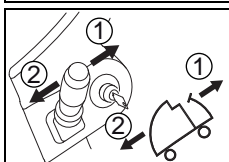

- Com a alavanca do sentido de marcha defina o sentido pretendido ([1] Marcha avante / [2] Marcha atrás).

- Conduza a máquina para o destino e, em seguida, largue o pedal do acelerador.

Inserir ferramenta

Antes de colocar verificar:

- se a escova não excede a marcação vermelha (tufos da cerda) ou 1 cm do comprimento do tufo.
- se o bloco está gasto e limpo.



Cuidado:

Não utilizar escovas que já tenham atingido o limite de desgaste. Isto comprova-se pelo comprimento dos tufos da cerda vermelhos. Não utilizar discos que estejam gastos ou sujos. Utilizar exclusivamente ferramentas originais da TASKI. A não observância pode causar resultados insatisfatórios de limpeza até dano no pavimento.

- Retire a chave e prima o travão de imobilização.

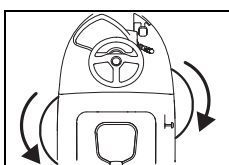

- Levante a ferramenta para acoplamento.
- Roda a ferramenta da esquerda no sentido contrário ao dos ponteiros do relógio e a ferramenta da direita no sentido dos ponteiros do relógio no acoplamento da ferramenta.

A ferramenta é engatada.

Montar o rodo

- Retire a chave e prima o travão de imobilização.

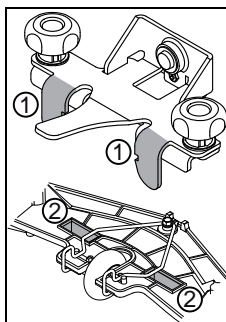

- Segure o rodo com as duas mãos e coloque-o de modo a que as patilhas de suporte do rodo (1) encaixem nas ranhuras do rodo (2).

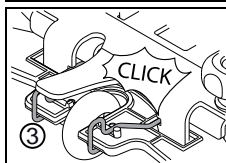

- Desloque o bocal para cima até ouvir o engatar na alavanca de bloqueio (3)

- Aperte as duas manguueiras de aspiração nos adaptadores do bocal.

Encher o tanque de água limpa



Cuidado:

Temperatura máxima da água permitida 60 °C/140 °F.

A Diversey recomenda a utilização de água fria visto que a água quente no contacto com o chão absorve de imediato a sua temperatura o que não traz nenhuma vantagem.

- Retire a chave e prima o travão de imobilização.
- Puxe o banco do condutor para a frente e abra a capota do tanque.
- Tire o copo doseador para fora do tanque de água limpa (tanque de água da folha).

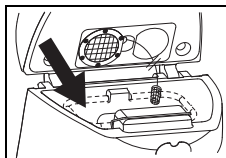

- Encha com água o tanque de água limpa (tanque de água da folha).

A marcação indica o nível de enchimento máximo permitido.

Dosagem



Cuidado:

Quando lidar com produtos químicos tem de usar luvas de proteção, óculos de proteção e roupa de trabalho (de proteção) adequada!



Nota:

Utilize apenas produtos químicos recomendados pela Diversey e tenha em atenção a informação dos produtos.



Cuidado:

Ao utilizar produtos não adequados (por ex. produtos contendo cloro ou ácido) a máquina pode ser danificada ou sofrer avarias.

Exemplo de dosagem:

Informação do acondicionamento do produto		Capacidade do tanque	Quantidade de produto por enchimento do tanque
0.5%	50 ml em 10l água	92l	0.46l
1%	100 ml em 10l água	92l	0.92l
2%	200 ml em 10l água	92l	1.84l
3%	300 ml em 10l água	92l	2.76l

- Encha o copo doseador com um produto adequado e deite o conteúdo no tanque de água limpa (tanque de água da folha). Repita o processo até atingir a dosagem desejada.
- Uma vez concluída a dosagem o copo doseador permanece no tanque de água da folha.



Nota:

A TASKI disponibiliza opcionalmente uma dosagem automática. Esta pode ser instalada posteriormente. Contacte o seu gestor de conta no serviço de apoio ao cliente

Pré-limpeza



Cuidado:

Remova eventuais objetos (peças de madeira, de metal, etc.) da superfície de limpeza.

Os objetos podem ser projetados pela ferramenta em rotação e causar ferimentos em pessoas e danos no meio envolvente.

Início de trabalho



Cuidado:

Durante os trabalhos com esta máquina deve ser usado calçado antiderrapante e roupa de trabalho apropriada!



Nota:

Trabalhe sempre com as duas mãos no volante, durante a operação da máquina, por forma a garantir uma operação segura da máquina.



Cuidado:

Em primeiro lugar, familiarize-se com a máquina, realizando as primeiras tentativas de utilização num espaço aberto e desimpedido!

- Sente-se no banco do condutor.
- Ligue a máquina (interruptor de chave).
O indicador acende brevemente.
- Desengate o travão de imobilização.

Iniciar manualmente o programa



Nota:

O último programa de limpeza utilizado fica guardado na memória.

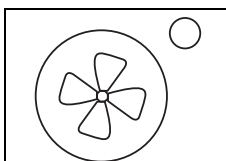

- Prima o botão Unidade de sucção LIG/DESLIG.

O ecrã acende, o motor de sucção arranca e o rodo baixa automaticamente até à posição de trabalho.

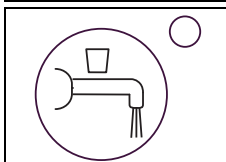

- Prima o botão Alimentação de Solução de limpeza LIGADO/DESLIGADO.

O indicador acende.

A alimentação da solução de limpeza é iniciada quando as ferramentas rodam.

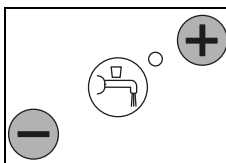

- Selecione a dosagem desejada premindo as chaves de segurança +/- do nível 1 - 7.



Nota:

Por motivos ambientais devem ser determinados os níveis mais reduzidos que satisfaçam bons resultados de limpeza.

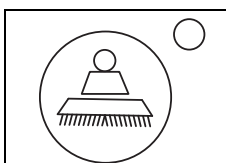

- Accione o botão accionamento da ferramenta LIGAR/DESLIGAR.

O ecrã acende, o conjunto de instrumentos desce.

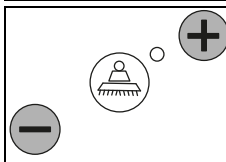

- Seleccione a força de prensagem da ferramenta desejada através do botão +/- do nível 1-4.

**Nota:**

Calcule e selecione sempre os níveis mais reduzidos que satisfaçam bons resultados de limpeza. Deste modo o consumo de corrente é otimizado e a máquina é preservada.

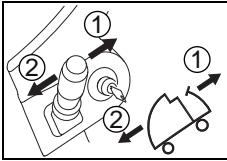
Início da limpeza

- Com a alavanca do sentido de marcha defina o sentido pretendido ([1] Marcha avante / [2] Marcha atrás).

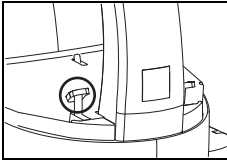

- Com a máquina ligada e um operador no banco do condutor a máquina é colocada em movimento assim que o pedal do acelerador é acionado. Caso tenha sido selecionado, a escova é iniciada e a alimentação de solução de limpeza é aberta.

A velocidade de deslocação é controlada através da posição do pedal do acelerador.

**Cuidado:**

Ao trabalhar em zonas de transição ou estreitas deve ser premida o botão Abordagem lenta LIGADO/DESLIGADO. (ecrã acende) Desta forma a velocidade de trabalho máxima é reduzida e o perigo de acidentes diminuído.

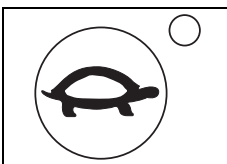

- Voltando a premir o botão o limite é desbloqueado e o ecrã apaga.

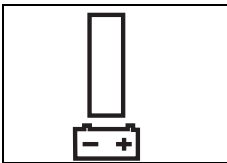

- Se nenhuma barra acender no indicador de bateria, coloque a auto-lavadora no carregador de bateria.

Capacidade da bateria - Fim do estado de prontidão operacional**Nota:**

O indicador de bateria informa sobre o tempo de trabalho disponível.

Se nenhuma barra acender no indicador de bateria:

- após 10 minutos, o conjunto de ferramentas e o rodo levantam do chão.
- a unidade de sucção desliga-se após 10 segundos.
- tem ainda 10 min. para movimentar o carregador antes que a máquina desligue.

Modo reciclagem swing (opção)**Cuidado:**

O âmbito de aplicação do sistema de reciclagem swing não abrange áreas com requisitos de higiene elevados (por ex. hospitais, setor alimentar, cozinhas, etc.). *O modo reciclagem swing só é recomendado no caso de sujidade ligeira a média.*

- Retire a chave e prima o travão de imobilização.
- Puxe o banco do condutor para a frente e abra a capota do tanque.
- Retire o filtro de reciclagem swing do tanque de água limpa (tanque de água da folha).
- Coloque novamente o filtro de reciclagem swing no tanque de recuperação na máquina.

**Cuidado:**

Temperatura máxima da água permitida 60°C/140°F.

Método de limpeza**Método de trabalho direto:**

Esfregar e aspirar num ciclo de trabalho.

Método de trabalho indireto:

Injetar a solução de limpeza, esfregar e aspirar em vários ciclos de trabalho.

**Nota:**

Em determinadas circunstâncias, com combinações especiais de revestimento do pavimento/sujidade e produto de limpeza a guia da máquina pode ser afetada. Através de rodas disponíveis como opção, é possível melhorar a tração da máquina sobre o pavimento. Contacte o seu consultor TASKI.

Reabastecer solução de limpeza**Cuidado:**

Ao trabalhar sem solução de limpeza, podem ser causados danos no pavimento.

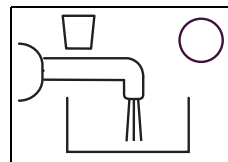

- Se a indicação Solução de limpeza vazio acender, soa um sinal sonoro.

- Desligue a máquina (interruptor de chave) e prima o travão de imobilização.
- Encha o tanque de água limpa (tanque de água da folha) com água, ver página 266.

**Nota:**

Se o tanque de água limpa (tanque de água da folha) estiver atestado, e a indicação Solução de limpeza vazio mantém-se acesa.

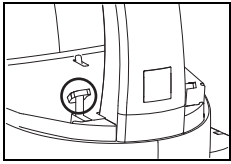

- A indicação Solução de limpeza vazio será resposta aprox. 5 segundos após acionamento do pedal do travão.

Esvaziar água suja

Indicação Tanque de recuperação cheio:

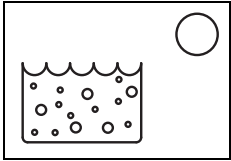

- Se a indicação Tanque de recuperação acender, o programa de limpeza será interrompido, o rodo é levantado e a unidade de sucção desliga.

- Esvaziar o tanque de recuperação, ver página 269.

Nota:



Em caso de formação de espuma, acende-se também a indicação do tanque de recuperação no tanque.

Fim da operação

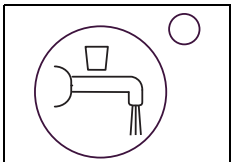

- Prima o botão Solução de limpeza LIG/DESLIG.
A alimentação de solução de limpeza é parada.

- Avance ainda alguns metros para que as ferramentas rodem durante um breve período impedindo um "Gotejamento".

Isto é particularmente importante com blocos de contacto TASK!!

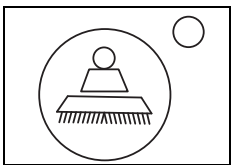

- Prima o botão Acionamento da ferramenta LIG/DESLIG.
O conjunto de ferramentas é colocado em pausa e levantado.

- Avance alguns metros mais para poder aspirar a água suja residual.

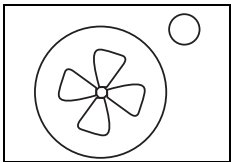

- Prima o botão Unidade de sucção LIGAR/DESLIGAR
*O rodo é automaticamente levantado.
O motor de sucção continua a trabalhar durante aprox. mais 10 segundos.*

Remover e limpar o rodo

- Retire a chave e prima o travão de imobilização.
- Retire as duas mangueiras de aspiração dos adaptadores do bocal.

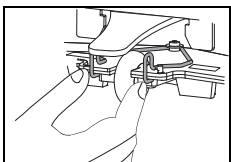

- Prima em conjunto o arco de bloqueio. Assim, o rodo é desbloqueado e pode ser retirado do suporte do bocal.

- Lave o rodo em água corrente com a ajuda de uma escova.
- Pendure o rodo no bocal / pega da mangueira.

Nota:



Só serão alcançados bons resultados de aspiração com lâminas intactas e limpas.

Esvaziar e limpar o tanque de água de recuperação e de água limpa (tanque de água da folha).

Nota:



Deve proceder-se à eliminação da água suja ou solução de limpeza de acordo com as normas nacionais.

Nota:



Durante o esvaziamento do tanque de água suja tenha em atenção as normas do fabricante da solução de limpeza sobre equipamento de proteção pessoal.

- Retire a chave e prima o travão de imobilização.

Proceda do seguinte modo:

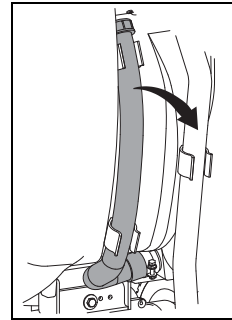

- Tire a mangueira de drenagem da água suja do apoio.
- Mantenha a mangueira à altura da margem do tanque com a abertura virada para cima. Abra a tampa vermelha, baixe lentamente a extremidade da mangueira na descarga e esvazie o tanque de recuperação.

- Levante o tanque de água limpa (tanque de água da folha), coloque-o no ponto mais profundo do tanque de recuperação e esvazie-o.
- Tire o tanque de água limpa (tanque de água da folha) vazio para fora do tanque de recuperação e lave-o profundamente com água limpa.
- Lave o tanque de recuperação profundamente com água limpa.

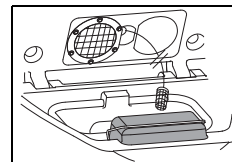

- Tire para fora o filtro de sólidos (amarelo), esvazie-o e lave-o profundamente em água corrente.

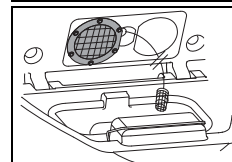

- Retire o filtro de aspiração (amarelo) e remova a sujidade com um pano ou com uma escova macia.

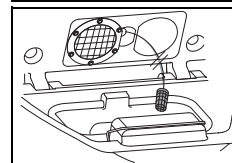

- Retire o filtro de aspiração e remova a sujidade com um pano ou com uma escova macia.



Cuidado:

Um filtro de aspiração obstruído pode comprometer a potência de aspiração.

Um filtro de sucção obstruído pode reduzir a quantidade de solução de limpeza.

- Monte o filtro de sujidade (amarelo), o tanque de água limpa (tanque de água da folha), o filtro de sucção e o filtro de aspiração.
- Coloque a mangueira de drenagem novamente no apoio.

Bomba de água suja (opcional)

- A máquina deve estar desligada.

Esvaziar em posições altas:

- Conduza a mangueira de drenagem para uma saída ou um balde.
- Prima o botão na bomba de água suja.



Nota:

No tanque de recuperação apenas é esvaziado até ao tubo de subida.

Remover e limpar a ferramenta



Nota:

Limpe a ferramenta de cada vez que termine os trabalhos de limpeza.

- A máquina tem de estar desligada.
- Retire a chave e prima o travão de imobilização.
- Levante ligeiramente a ferramenta.

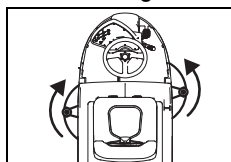

- Roda a ferramenta da esquerda no sentido dos ponteiros do relógio e a ferramenta da direita no sentido contrário ao dos ponteiros do relógio para fora do acoplamento da ferramenta.

- Lave as ferramentas em água corrente.

Limpar a máquina



Cuidado:

Quando lavar a máquina com um dispositivo de limpeza a alta pressão ou com jato de água.

A água infiltrada na máquina pode causar danos nas peças mecânicas ou elétricas.

- Limpe a máquina com um pano húmido.

Armazenar / Estacionar a máquina



Nota:

A máquina tem de estar desligada e a chave tem de ser retirada.



Nota:

Guarde a máquina com o rodo e a ferramenta levantados e com a tampa do tanque aberta. Desta forma, o tanque pode secar.

Ao mesmo tempo, evita-se a formação de bolor e de fungos e os odores desagradáveis.



Cuidado:

Nunca guarde a máquina com baterias descarregadas. As baterias ficam irreparavelmente danificadas.

Assistência técnica, manutenção e cuidado

A manutenção da máquina é condição obrigatória para um funcionamento em perfeitas condições e para uma maior vida útil.



Cuidado:

Só podem ser utilizadas peças originais da TASKI, caso contrário os direitos de garantia e de indemnização perdem validade!

Explicações dos símbolos:

◇ = A cada final do processo de limpeza, ◇◇ = todas as semanas,

◇◇◇ = todos os meses, ⊗ = Assistência técnica Lâmpada

Tarefa	◇	◇◇	◇◇◇	⊗	Página
Carregar baterias	•				265
Abastecer com água destilada (conjunto de bateria com manutenção) Tenha em atenção o caderno de controlo do fornecedor da bateria!		•			265
Esvaziar e limpar os tanques de água de recuperação e de água limpa.	•				269
Limpe o filtro reciclagem swingo (opcional)	•				
Controlar / limpar o filtro de sucção e de aspiração quanto a sujidade	•				
Limpar todas as peças marcadas a amarelo	•				
Limpar ferramentas	•				270
Limpar rodo, monitorizar lâminas quanto ao desgaste e, se necessário, substituir	•				269
Limpar a máquina com um pano húmido	•				270
Limpar e monitorizar o funcionamento da sonda (tanque de recuperação cheio)	•				
Limpe a vedação da tampa do tanque e verifique-a quanto a fissuras e, se necessário, substitua-a	•				
Programa de manutenção / assistência técnica executado pelo técnico de serviço da Diversey				•	

Intervalos da assistência técnica

As máquinas TASKI são máquina de elevada qualidade, com segurança comprovada de fábrica por auditores autorizados. Os componentes elétricos e mecânicos estão sujeitos após um período de utilização prolongado ao desgaste e envelhecimento.



- Para preservar a segurança da operação e a prontidão operacional tem de ser executado um serviço de assistência técnica sempre que acender o indicador de assistência (configuração de fábrica 650 horas de trabalho) ou pelo menos uma vez no ano.

Centro de assistência técnica

Se, devido a uma avaria, entrar em contacto connosco, deverá indicar-nos sempre a designação do modelo e o número da máquina.

Estas informações encontram-se na placa de características da sua máquina. Na última página das instruções de utilização encontrará o endereço do seu representante de assistência técnica TASKI mais próximo.

Substituição das lâminas

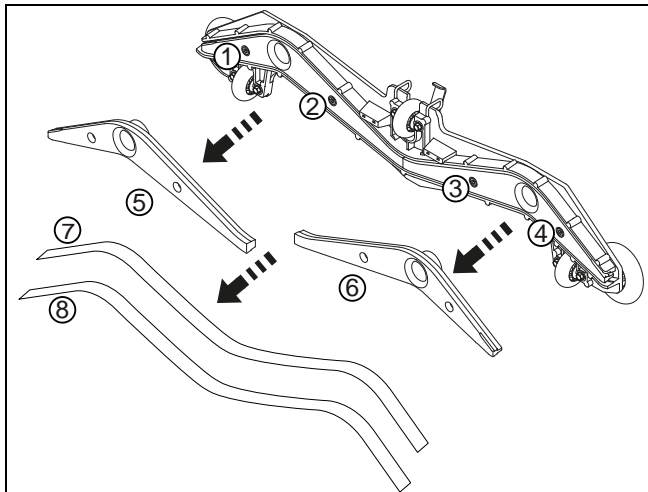

- Aperte os quatro parafusos Allen (1, 2, 3, 4).
- Separe o corpo do rodo do núcleo do rodo (5, 6).
- Remova as lâminas (7,8).
- Lave o corpo do rodo e os dois núcleos do rodo em água corrente.
- Monte as lâminas «usadas» ou as novas lâminas no núcleo do rodo.
- Volte a encaixar o núcleo do rodo no corpo do rodo.
- Volte a aparafusar os quatro parafusos Allen.

Avarias

Avaria	Causa possível	Resolução da avaria	Página
Não é possível ligar a máquina sem função	Máquina desligada	<ul style="list-style-type: none"> Girar a chave 	263
	Interruptor de paragem de emergência premido	<ul style="list-style-type: none"> Ligue a ficha da bateria na máquina 	263
	Fusível principal com defeito	<ul style="list-style-type: none"> Inspecionar/Substituir fusível Contactar o representante de assistência técnica 	
	Código de erro no visor	<ul style="list-style-type: none"> Contactar o representante de assistência técnica 	
	Imobilizador ativado ou erro no comando	<ul style="list-style-type: none"> Sente-se no banco do condutor 	
	Pedal do acelerador premido ao ligar	<ul style="list-style-type: none"> Solte o pedal do acelerador e ligue novamente a máquina em LIGAR 	
	Puxar travão de imobilização	<ul style="list-style-type: none"> Desengate o travão de imobilização 	265
	Baterias descarregadas ou carregador da bateria defeituoso	<ul style="list-style-type: none"> Carregar bateria Contactar o representante de assistência técnica 	265
	Bateria com defeito	<ul style="list-style-type: none"> Contactar o representante de assistência técnica 	
Não é possível desligar o conjunto de instrumentos ou a unidade de sucção	Erro na eletrónica ou no painel de controlo	<ul style="list-style-type: none"> Parar a máquina por intermédio da tomada para desligar a bateria Contactar o representante de assistência técnica 	
Escova não roda	Acionamento da escova da unidade desligado	<ul style="list-style-type: none"> Premir botão Escova 	265
	Fusível principal com defeito	<ul style="list-style-type: none"> Substituir o fusível 	
	O motor roda, a ferramenta não	<ul style="list-style-type: none"> Correia do acionamento rasgada Contactar o representante de assistência técnica 	
Potência de aspiração fraca O chão permanece molhado Água suja não é aspirada	Unidade de sucção não ligada	<ul style="list-style-type: none"> Prima botão Unidade de sucção 	263
	Mangueira de sucção não inserida	<ul style="list-style-type: none"> Inserir mangueira de sucção 	266
	Rodo não se encontra no solo	<ul style="list-style-type: none"> Monitorizar suspensão do bocal de sucção quanto à funcionalidade 	266
	Lâminas gastas	<ul style="list-style-type: none"> Substituir lâmina 	271
	Mangueira ou bocal obstruído (por ex. pedaços de madeira, restos de materiais)	<ul style="list-style-type: none"> Remover corpos estranhos 	
	Filtro de aspiração obstruído	<ul style="list-style-type: none"> Remover corpos estranhos 	263
	Ecrã Unidade de sucção aceso, mas aspirador não trabalha	<ul style="list-style-type: none"> Inspecionar fusível, se necessário substituir Fusível em ordem, contactar parceiro da assistência técnica 	266
Unidade de sucção desliga	Tanque de recuperação cheio	<ul style="list-style-type: none"> Esvaziar tanque de recuperação Inspecione a monitorização da bateria Inspecionar os fusíveis 	269
	Tanque de recuperação sujo	<ul style="list-style-type: none"> Inspecionar ou, se necessário, limpar. 	269

Avaria	Causa possível	Resolução da avaria	Página
Saída insuficiente de solução de limpeza	Tanque de solução de limpeza vazio	• Controlar tanque de solução de limpeza	268
	Ajuste demasiado baixo de solução de limpeza	• Ajuste a quantidade de solução de limpeza com o botão +/-	263
	Botão Solução de limpeza desligada	• Premir o botão Solução de limpeza	263
	Filtro de sucção	• Limpar	

Dados técnicos

Máquina	2500	
Largura de trabalho	70	cm
Largura do rodo	95	cm
Medidas (C x L x A)	169 x 78 x 137	cm
Peso da máquina máximo em estado de prontidão operacional	560	kg
Voltagem	24V	CC
Potência nominal	2000	W
Tanque de água limpa nominal +/- 5%	92	l

Valores apurados de acordo com a IEC 60335-2-72		
Peso da máquina com baterias (peso de transporte)	468	kg
Nível de pressão acústica LpA	67	dB(A)
Instabilidade KpA	2.5	dB(A)
Valor total de vibração	<2.5	m/s ²
Instabilidade K	0,25	m/s ²
Protegido contra salpicos de água	IPX3	
Classe de proteção	III	

Acessórios

N.º de	artigo	
8501120	Condução do disco 35 cm	2x
8501080	Escova de lavagem em nylon 35 cm	2x
8501060	Escova de lavagem para cimento 35 cm	2x
8502750	Escova de lavagem abrasiva 35 cm	2x
8502830	Enchimento da mangueira com água de acoplamento com ajuste de água Revoflow universal	x
7508029	Bomba de esvaziamento	x
	Diferentes blocos (poliéster castanho, azul, vermelho e blocos de contacto)	x

PT

Códigos de erro

Códigos de erro exibidos no visor.



Nota:

A cada código de erro desligue a máquina e volte a ligar.

Ao desligar e ligar a máquina, um erro registado poderá eventualmente ser eliminado.

Transporte



Cuidado:

Esta máquina só pode ser levantada com meios auxiliares (por ex., plataforma de elevação, rampa de acesso, etc.)!



Nota:

Transporte a máquina na vertical.



Nota:

Ao fazê-lo, certifique-se de que a máquina está presa com cintas e bem fixada no veículo de transporte.

Eliminação



Nota:

Depois de desmantelada, a máquina e os acessórios devem ser reciclados de modo correto, em conformidade com as normas nacionais. Se necessitar de ajuda durante a reciclagem, contacte o seu parceiro da assistência técnica da Diversey.

Baterias



Cuidado:

As baterias têm de ser retiradas da máquina antes de esta ser encaminhada para o ponto de eliminação.

As baterias usadas são eliminadas de forma ecológica de acordo com as diretivas EU 2006/66/CE ou com as respetivas disposições nacionais.

Instrucțiuni de utilizare originale

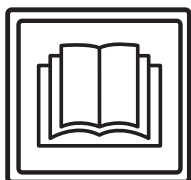

ATENȚIE!

Înainte de prima punere în funcțiune, citiți cu atenție instrucțiunile de utilizare și cele de siguranță.

Păstrați instrucțiunile de utilizare într-un loc sigur și ușor accesibil pentru a putea fi consultate în orice moment.

Legendă:



Avertizare:

Acest simbol marchează informații importante. Nerespectarea acestor informații poate pune în pericol siguranța persoanelor și/sau poate cauza pagube materiale importante!



Atenție:

Acest simbol marchează informații importante a căror nerespectare poate duce la defecțiuni și poate cauza pagube materiale!



Indicație:

Marchează informații importante referitoare la utilizarea economică, a căror nerespectare poate duce la defecțiuni!

Indică pașii de lucru care trebuie urmați succesiv.

Cuprins

Instrucțiuni privind siguranța	275
Produse de curățare	277
Documente extinse	277
Prezentare construcție	278
Baterii	279
Înainte de punerea în funcțiune	280
Începerea lucrului	282
Terminarea lucrului	284
Service, întreținere și îngrijire	285
Defecțiuni	287
Informații tehnice	288
Accesorii	288
Coduri de eroare	289
Transportul	289
Evacuarea la deșeuri	289

Scopul utilizării

Mașinile sunt destinate pentru utilizare în scop comercial (de exemplu în hoteluri, școli, spitale, fabrici, centre comerciale, săli de sport ș.a.). Sub stricta considerare a acestor instrucțiuni de utilizare, acestea servesc la curățarea umedă a pardoselilor rezistente. Aceste mașini sunt concepute exclusiv pentru utilizare în interior.



Atenție:

Nu este permisă utilizarea mașinii pentru lustruit, aplicat strat de ulei, ceruit, curățat covoare și aspirat praf. Curățarea umedă a pardoselilor din parchet și material stratificat cu această mașină se face pe propriul risc.



Avertizare:

Modificări ale mașinii neautorizate de Diversy vor duce la anularea valabilității marcajelor de siguranță și a certificatului de conformitate CE. Utilizarea mașinii neconformă cu destinația poate produce accidentarea personalului, deteriorarea mașinii și afectarea zonei de lucru. În astfel de cazuri se anulează orice pretenții de garanție sau de efectuare a unor eventuale lucrări în garanție.

Instrucțiuni privind siguranța

Datorită modului de proiectare și fabricație, mașinile TASKI sunt în conformitate cu directivele CE aplicabile referitoare la siguranță și sănătate și, de aceea, poartă marcajul CE.



Avertizare:

Această mașină poate fi utilizată doar de către persoane care sunt instruite corespunzător cu privire la utilizarea mașinii sau care și-au dovedit abilitățile cu privire la utilizarea mașinii și care sunt autorizate explicit să utilizeze mașina.



Avertizare:

Mașina nu are voie să fie utilizată de persoane, inclusiv de către copii, cu capacități fizice, senzoriale și mentale limitate sau cu experiență și cunoștințe deficitare.

Copiii trebuie supravegheați pentru a fi siguri că nu se joacă cu mașina.



Avertizare:

Nu utilizați această mașină în spații unde sunt depozitate sau prelucrate substanțe explozibile și inflamabile (de exemplu benzină, solvenți, combustibil pentru încălzire, praf etc.).

Componentele electrice sau mecanice pot duce la aprinderea acestor materiale.

**Avertizare:**

Nu este permisă utilizarea mașinii pentru aspirarea substanțelor otrăvitoare, care dăunează sănătății, corozive sau iritante (de exemplu pulberi periculoase etc.). Sistemul de filtrare nu reține suficient materiale de acest fel.

O posibilă afectare a sănătății utilizatorului sau terților nu poate fi exclusă.

**Avertizare:**

Verificați cablul de alimentare pentru a observa orice urme de deteriorare sau uzură și nu puneți în funcțiune mașina dacă nu se află într-o stare perfectă, în caz contrar mașina trebuie reparată de către un specialist autorizat! Mai ales în apropierea zonelor cu vizibilitate limitată, de exemplu înainte de uși sau curbe, trebuie redusă viteza.

**Avertizare:**

Nu este permisă transportarea altor persoane sau obiecte cu această mașină.

**Avertizare:**

La apariția unei erori în funcționare, a unei defecțiuni precum și după o coliziune sau o răsturnare, mașina trebuie verificată de un specialist autorizat înainte de a fi pusă din nou în funcțiune. Același lucru este valabil dacă mașina a fost lăsată în aer liber, a fost scufundată în apă, respectiv a fost expusă umezelii.

**Avertizare:**

În cazul deteriorării unor părți componente relevante pentru siguranță, precum capacul sculelor, cablul electric sau capace care permit accesul la piesele sub tensiune, funcționarea mașinii va fi imediat întreruptă.

**Avertizare:**

Mașina nu poate fi oprită, parcată sau depozitată pe suprafețe înclinate.

**Avertizare:**

Nu este permisă utilizarea mașinii în spații cu câmpuri electromagnetice puternice (electrosmog).

**Avertizare:**

Mașina nu se va utiliza pe suprafețe înclinate >13%. Pe suprafețele înclinate se va circula încet, în modul "turtle" [țestoasă] pentru a putea opri în siguranță în caz de necesitate.

Virajele bruște pe suprafețe înclinate sunt interzise, deoarece pot diminua stabilitatea mașinii. Pericol de accident.

**Atenție:**

Mașina trebuie protejată contra utilizării neautorizate. De aceea, scoateți întotdeauna cheia din contact înainte de a vă îndepărta de mașină; sau depozitați-o într-o încăpere încuiată.

**Atenție:**

Este permisă depozitarea și utilizarea mașinii numai într-un spațiu uscat, fără praf, la temperaturi între +10 și +35 de grade.

**Atenție:**

Este permisă efectuarea de lucrări de reparație la părțile mecanice sau electrice ale mașinii numai de către tehnicienii autorizați, care cunosc toate prevederile de siguranță relevante.

**Atenție:**

Se pot folosi numai scule (perii, discuri sau similare) specificate în aceste instrucțiuni de utilizare la capitolul accesorii, sau scule care au fost recomandate de către consilierul TASKI. Alte scule pot afecta siguranța și funcțiile mașinii.

**Atenție:**

Prevederile naționale privind protecția persoanelor și evitarea accidentelor precum și indicațiile producătorilor pentru utilizarea detergenților trebuie respectate în mod consecvent.

**Atenție:**

Opriti imediat agregatul de aspirație, dacă din mașină iese spumă sau lichid!

**Atenție:**

Este permisă utilizarea acestei mașini numai cu baterii adecvate și cu încărcătoare verificate.

**Atenție:**

Mașinile și aparatele TASKI sunt construite în așa fel încât, conform stadiului actual al științei, poate fi exclusă o punere în pericol a sănătății prin emisiile de zgomot sau prin vibrațiile generate.

A se vedea informațiile tehnice de la pagina 288.

Produse de curățare



Indicație:

Mașinile TASKI sunt construite în așa fel încât să obțină rezultate optime de curățare cu produsele de curățare TASKI.

Alte produse de curățare pot duce la defecțiuni în funcționare, la defectarea mașinii sau la afectarea mediului ambiant.

Din această cauză, recomandăm exclusiv utilizarea produselor de curățare TASKI.

Defecțiunile care apar din cauza produselor de curățare inadecvate nu sunt acoperite de garanție.

Pentru informații mai exacte, vă rugăm să contactați partenerul dumneavoastră de service TASKI.

Documente extinse



Indicație:

Schema electrică pentru această mașină o găsiți în lista cu piese de schimb.

Contactați serviciul clienți pentru informații suplimentare.

Prezentare construcție

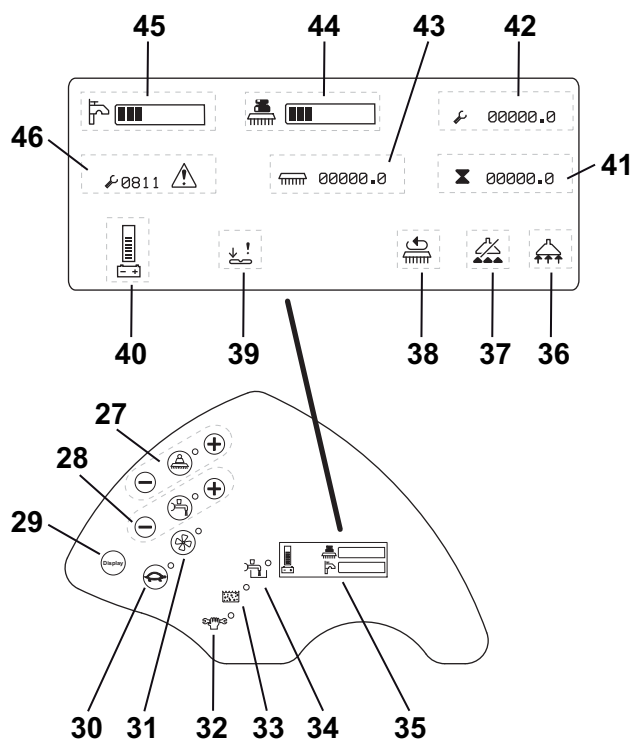
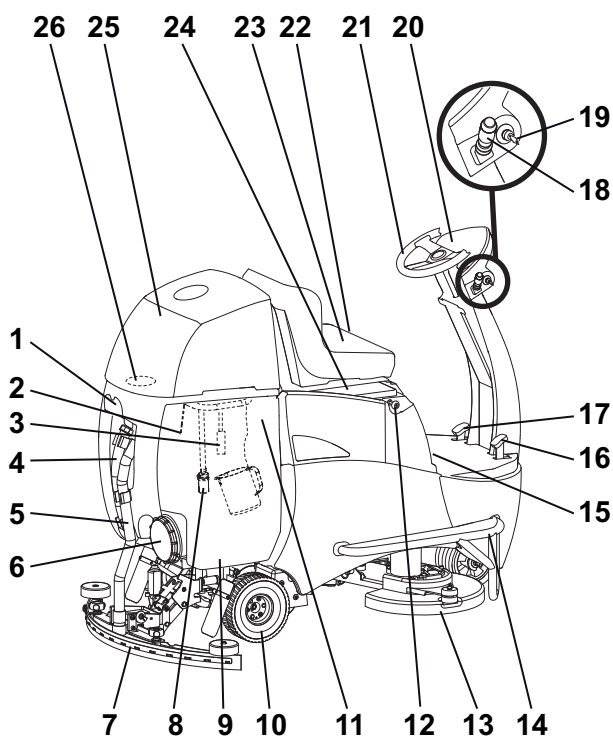

- | | | | |
|----|---|----|--|
| 1 | Suport furtun/duze | 36 | Agregat de aspirație PORNIT |
| 2 | Sondă (rezervor de apă murdară plin) | 37 | Agregat de aspirație OPRIT (rezervor apă murdară plin) |
| 3 | Opțiune: Filtru de reciclare | 38 | Agregat scule PORNIT |
| 4 | Furtun pentru apă murdară | 39 | Defecțiune pedală de accelerație |
| 5 | Furtun de aspirație | 40 | Indicator stare baterie |
| 6 | Capac rezervor | 41 | Total ore |
| 7 | Duză de aspirație | 42 | Ore service |
| 8 | Filtru pentru soluție | 43 | Ore agregat scule |
| 9 | Rezervor apă murdară | 44 | Apăsare perie PORNIT/OPRIT |
| 10 | Roată motoare direcție spate | 45 | Soluție de curățare PORNIT / OPRIT |
| 11 | Rezervor de apă proaspătă (sac membrană) cu vas de dozare | 46 | Cod eroare |
| 12 | Conector de separare baterie | | |
| 13 | Agregat scule | | |
| 14 | Protector anticoliziune | | |
| 15 | Frână de imobilizare | | |
| 16 | Pedală de accelerație | | |
| 17 | Pedală de frână | | |
| 18 | Manetă de direcție pentru deplasare înainte sau înapoi și claxon | | |
| 19 | Înterupător cu cheie | | |
| 20 | Panou de comandă | | |
| 21 | Volan | | |
| 22 | Dispozitiv de reglaj scaun operator | | |
| 23 | Scaun operator cu comutator de siguranță | | |
| 24 | Capac baterie (siguranță principală și conector baterie) | | |
| 25 | Capotă rezervor | | |
| 26 | Filtru de aspirație | | |
| 27 | Tastă acționare scule (PORNIT/OPRIT), apăsare perie (+/-) | | |
| 28 | Tastă alimentare cu soluție de curățare (PORNIT/OPRIT), cantitate (+/-) | | |
| 29 | Tastă afișaj | | |
| 30 | Tastă deplasare lentă (PORNIT/OPRIT) | | |
| 31 | Tastă PORNIT/OPRIT agregat de aspirație | | |
| 32 | Indicator întreținere | | |
| 33 | Indicator rezervor apă murdară plin | | |
| 34 | Indicator soluție de curățare lipsă | | |
| 35 | Indicator afișaj la pornire | | |

Baterii

Baterii admise

Pentru funcționarea acestei mașini sunt necesare baterii de tracțiune (nu baterii de pornire sau pentru aparate). Se recomandă baterii de tracțiune propriu-zise. Numai acestea garantează o durată de utilizare lungă.

Baterii de tracțiune se realizează în variantă deschisă (cu electrolit lichid) sau în variantă fără întreținere (baterii VR-LA)(cu gel și AGM). Pentru fiecare tip de construcție și producător mașina trebuie adaptată în mod corespunzător.

Fiecare baterie oferă o durată de utilizare diferită și caracteristici de performanță diferite.

Programarea mașinii trebuie realizată după montarea bateriilor, respectiv la schimbarea tipului de baterie și/sau a producătorului de baterie și înainte de punerea în funcțiune.

O setare greșită poate duce la descărcarea timpurie a bateriilor.

Măsurile de siguranță la lucrul cu baterii



- Bateriile conțin acid. Pentru lucrările de întreținere, precum și pentru montarea și demontarea bateriilor cu electrolit lichid, trebuie purtați ochelari de protecție.
- Picăturile de acid în ochi sau pe piele se clătesc, respectiv se îndepărtează cu multă apă curată. După aceasta consultați imediat un medic. Spălați hainele cu apă.
- La încărcarea bateriilor se formează gaz exploziv. Țineți la distanță focul deschis sau obiectele incandescente.
- Nu fumați!
- Pericol de arsuri!
- Atenție! Polii bateriilor se află întotdeauna sub tensiune, de aceea nu așezați obiecte pe baterii!

Atenție:

Păstrați bateriile curate și uscate. Țineți imediat acidul sau apa (la baterii cu electrolit lichid) scurse în exterior. La această operație purtați mănuși de protecție.

Atenție:

Instalarea bateriilor poate fi efectuată numai de către servicii pentru clienți sau de specialiști atestați de Diversey și conform schemei de conectare. Greșeli la montaj, respectiv la conectare, pot provoca răni grave, explozii și daune mari ale mașinii și ale zonei ambiante.



Atenție:

Respectați suplimentar instrucțiunile de utilizare ale producătorului bateriei.



Atenție:

La încărcarea bateriilor trebuie asigurată o ventilație suficientă.



Atenție:

Pentru lucrările de întreținere la baterii, acestea trebuie să fie deconectate de la mașină!

Schema de conectare a bateriei

Baterii de 6 V

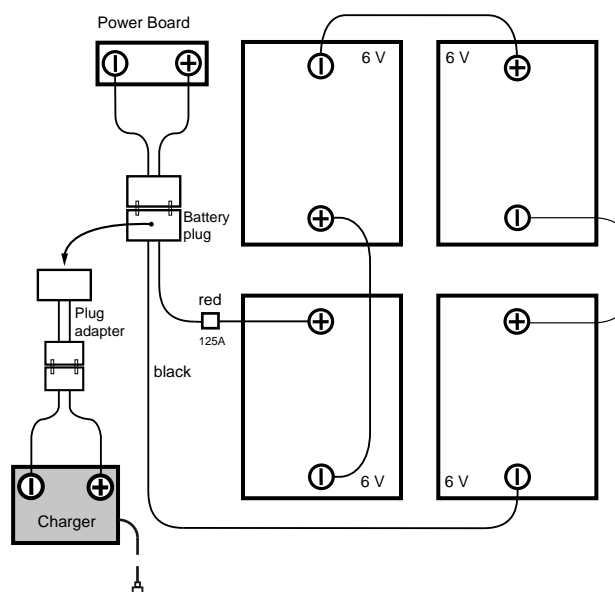

Baterii de 12 V

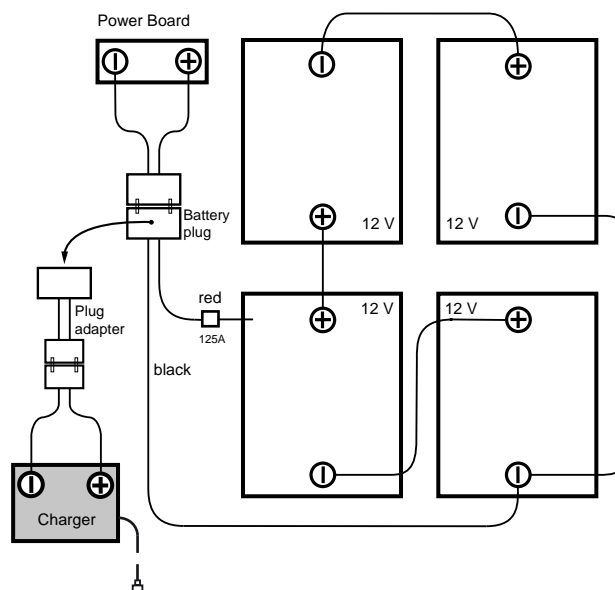

Procesul de încărcare cu încărcător de baterii extern

Fiecare tip de baterii și/sau producător de baterii impune o anumită caracteristică de încărcare.



Atenție:

O caracteristică de încărcare greșită sau utilizarea unui încărcător inadecvat duce la o descărcare timpurie sau la o deteriorare rapidă a bateriilor.

Încărcătoarele onboard, care pot fi achiziționate opțional, sunt adaptate la mărimea bateriei și cuprind mai multe curbe de încărcare, care sunt setate din fabricație sau de către tehnicianul service de la TASKI pentru bateriile recomandate. Acest regulament este de asemenea valabil pentru utilizarea încărcătoarelor staționare (externe).



Atenție:

Utilizări frecvente de scurtă durată, urmate apoi de reîncărcarea bateriilor pot deteriora definitiv bateriile. Valoare orientativă: Înainte de o reîncărcare ar trebui să aibă loc o descărcare la minimum cca. 20% din capacitatea disponibilă.



Atenție:

Pentru a atinge durata de viață maximă posibilă, bateriile de tracțiune trebuie să parcurgă de două ori pe săptămână un ciclu complet de încărcare (12-16 ore).



Atenție:

Înainte de o suspendare mai îndelungată a activității mașinii, bateriile trebuie să parcurgă un ciclu complet de încărcare. După aceasta, încărcătorul se va deconecta de la mașină, respectiv de la sursă. Bateriile se descarcă în timp. În funcție de tip ele trebuie încărcate din nou după 3 -6 luni. Înainte de o nouă punere în funcțiune bateriile trebuie să parcurgă un ciclu întreg de încărcare.

Proces de încărcare

- Conectați încărcătorul de baterii extern la conectorul separator al bateriei mașinii.



Atenție:

Aveți în vedere ca ștecherul să fie introdus până la opritor pentru a garanta un contact electric bun.



Indicație:

Pe parcursul unui proces de încărcare, toate funcțiile mașinii sunt dezactivate.

După încheierea procesului de încărcare



Atenție:

Opriti încărcătorul înainte de a-l decupla de baterii, (numai pentru încărcătoare externe).

Decuplarea unui încărcător pornit poate provoca o explozie în compartimentul bateriilor.

- La încărcătoarele onboard (opționale) depozitați cablul în spațiul prevăzut în acest scop.
- Păstrați cablul de încărcare uscat și protejat împotriva deteriorării.



Atenție:

Cablurile pentru încărcare transportă curenți mari. Dacă apar deteriorări la conector, la cablu sau la racordul aparatului, încărcătorul nu mai trebuie folosit.

Întreținerea și îngrijirea bateriilor deschise (cu electrolit lichid)



Indicație:

Îngrijirea bateriilor care nu necesită întreținere se limitează la respectarea unui proces corect de încărcare.

Deschiderea compartimentului de baterii pentru întreținere

- Mașina trebuie să fie oprită.

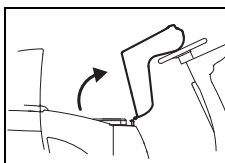

- Basculați cu grijă înainte scaunul operatorului până când scaunul se sprijină pe volan.

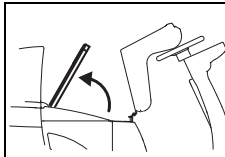

- Deschideți capacul compartimentului bateriei.



Indicație:

După terminarea lucrărilor de întreținere, puneți la loc capacul compartimentului bateriei și basculați înapoi scaunul operatorului în poziția inițială.

Înainte de punerea în funcțiune

Frâna de imobilizare

Blocare

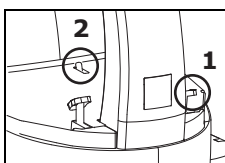

- Apăsați mai întâi pedala de frână (1) și apoi apăsați în jos frâna de imobilizare (2).

Eliberați pedala de frână; mașina este blocată.

Deblocare

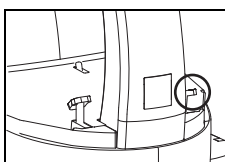

- Apăsați pedala de frână complet în jos.

Mașina este deblocată.

Reglarea scaunului șoferului

- Scoateți cheia de contact și acționați frâna de imobilizare (pagina 280).

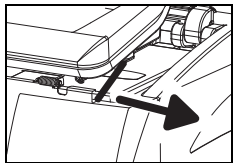

- Slăbiți sistemul de blocare din partea stângă a scaunului operatorului și deplasați scaunul în poziția dorită.
- Eliberați blocajul pentru ca scaunul operatorului să se fixeze în poziția reglată.

Verificați blocajul scaunului operatorului!

- Deblocați frâna de imobilizare (a se vedea pagina 280).

Deplasarea mașinii

Cu volanul și pedala de accelerație comandați direcția de deplasare și viteza. Viteza este reglabilă continuu, fără trepte.

- Deblocați frâna de imobilizare.
- Porniți mașina (contact cu cheie).

Indicatorul se aprinde.

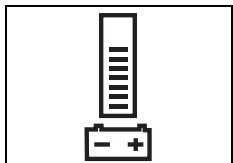

Indicatorul de stare baterie vă semnalizează starea de pregătire pentru lucru a mașinii (în caz de defectare, a se vedea pagina 287).

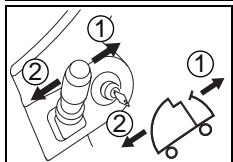

- Alegeți direcția de deplasare cu maneta de direcție ([1] înainte - / [2] înapoi).

- Deplasați mașina la locul de destinație și apoi eliberați pedala de accelerație.

Montarea sculelor

Înainte de montare verificați:

- dacă nivelul existent nu a scăzut sub marcajul roșu (pământ) de la perie sau dacă lungimea firelor periei nu a scăzut sub 1 cm.
- discul în privința uzurii și curățeniei.



Atenție:

Nu folosiți perii care au atins limita de uzură. Aceasta este indicată de lungimea pământului roșu. Nu folosiți discuri care sunt uzate sau murdare. Folosiți numai scule originale TASKI. Nerespectarea acestor indicații poate produce rezultate de curățare nesatisfăcătoare, până la deteriorarea acoperirii pardoselii.

- Scoateți cheia de contact și acționați frâna de imobilizare.

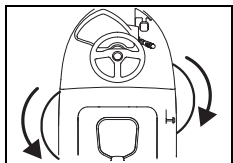

- Ridicați scula pentru cuplaj.
- Introduceți în cuplajul de scule scula din stânga prin rotire în sens antiorar și scula din dreapta prin rotire în sens orar.

Scula se cuplează.

Montarea duzei de aspirație

- Scoateți cheia de contact și acționați frâna de imobilizare.

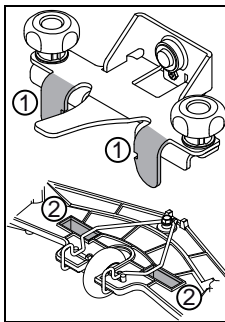

- Țineți duza cu ambele mâini și plasați-o în așa fel încât clemele (1) de susținere duză să se potrivească în degajările (2) ale duzei.

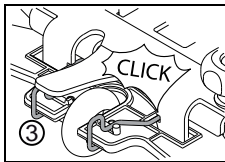

- Împingeți duza în sus până auziți înclichetarea etrierului de blocare (3).

- Introduceți ambele furtunuri de aspirație pe ștuțurile duzelor.

Umplerea rezervorului de apă curată



Atenție:

Temperatura maximă permisă a apei este de 60 °C.

Diversey recomandă utilizarea de apă rece deoarece, în contact cu pardoseala, apa caldă ia imediat temperatura pardoselii și, din acest motiv, nu aduce avantaje.

- Scoateți cheia de contact și acționați frâna de imobilizare.
- Rabateți scaunul șoferului în față și deschideți capota rezervorului.
- Scoateți vasul de dozare din rezervorul de apă proaspătă (rezervor flex).

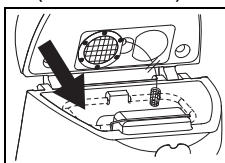

- Umpleți cu apă rezervorul de apă proaspătă (rezervor flex).
Marcajul vă indică nivelul maxim de umplere admis.

Dozare



Atenție:

La manevrarea produselor chimice se vor purta mănuși, ochelari de protecție și echipament de lucru (de protecție) corespunzător!



Indicație:

Utilizați numai produse chimice recomandate de Diversey și aveți în vedere neapărat informațiile despre produse.



Atenție:

Prin utilizarea unor produse inadecvate (de exemplu produse care conțin substanțe cu clor sau cu acizi), mașina poate fi deteriorată sau distrusă.

Exemple de dozare:

Indicații pe ambalajul produsului		Capacitate rezervor	Cantitate produse pentru umplerea unui rezervor
0,5%	50 ml la 10 litri apă	92 l	0,46 l
1%	100 ml la 10 litri apă	92 l	0,92 l
2%	200 ml la 10 litri apă	92 l	1,84 l
3%	300 ml la 10 litri apă	92 l	2,76 l

- Umpleți paharul de dozare cu un produs adecvat și goliți-l în rezervorul de apă proaspătă (rezervor flex). Repetați procesul până obțineți dozajul dorit.
- După terminarea dozării, paharul de dozare rămâne în rezervorul flex.



Indicație:

TASKI oferă opțional și un sistem automat de dozare. Acesta poate fi montat și ulterior. Vă rugăm să vă adresați consilierului dumneavoastră de la serviciul pentru clienți

Precurățare



Atenție:

Îndepărtați orice fel de obiecte (lemn, părți metalice etc.) de pe suprafața de curățare. *Datorită sculei rotative, obiectele pot fi aruncate ducând la accidentări ale persoanelor sau deteriorări ale mediului.*

Începerea lucrului



Atenție:

Când se lucrează cu această mașină, se va purta întotdeauna încălțăminte antide-rapantă și echipament de lucru adecvat!



Indicație:

În timpul funcționării mașinii, țineți ambele mâini pe volan pentru a asigura o conducere sigură.



Atenție:

Acomodați-vă cu mașina pornind-o mai întâi de probă pe o suprafață liberă!

- Așezați-vă pe scaunul operatorului.
 - Porniți mașina (contact cu cheie).
- Indicatorul se aprinde scurt.*
- Deblocați frâna de imobilizare.

Pornirea manuală a programului



Indicație:

Ultimul program de curățare utilizat rămâne memorat.

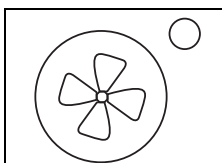

- Apăsăți tasta agregat de aspirație PORNIT/OPRIT.

Indicatorul se aprinde, motorul de aspirație pornește și duza de aspirație este coborâtă automat în poziția de lucru.

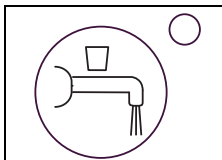

- Acționați tasta de alimentare cu soluție de curățat PORNIT/OPRIT.

Indicatorul se aprinde.

Se pornește alimentarea cu soluție de curățare când sculele se rotesc.

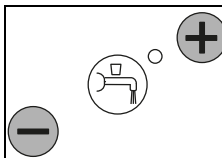

- Alegeți dozarea dorită prin apăsarea tastelor +/- pe treapta 1- 7.



Indicație:

Din motive de protecție a mediului ambiant, trebuie să găsiți cea mai joasă treaptă care este suficientă pentru un rezultat de curățare bun.

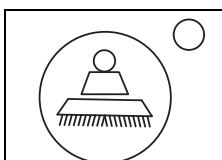

- Apăsăți tasta acționare scule PORNIT/OPRIT.

Indicatorul se aprinde și agregatul pentru scule coboară.

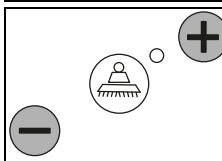

- Alegeți presiunea dorită de apăsare scule apăsând tastele +/- pe treapta 1-4.



Indicație:

Găsiți și selectați întotdeauna cea mai joasă treaptă care este suficientă pentru un rezultat de curățare bun. Astfel optimizați consumul de energie electrică și menajați mașina.

Începerea curățării

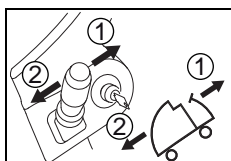

- Alegeți direcția de deplasare cu maneta de direcție ([1] înainte - / [2] înapoi).

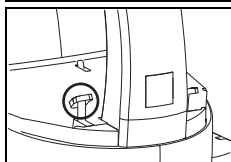

- Dacă mașina este pornită și un operator se află pe scaunul șoferului, mașina se pune în mișcare când este acționată pedala de accelerație. Dacă s-a selectat acest lucru, agregatul pentru scule pornește și se deschide alimentarea cu soluție de curățare.

Viteza de deplasare se controlează prin poziția pedalei de accelerație.



Atenție:

Când se lucrează în zone cu suprapuneri sau înguste, trebuie apăsată tasta pentru deplasare lentă PORNIT/OPRIT. (Indicatorul este aprins) În felul acesta se reduce viteza maximă de lucru și se diminuează pericolul de accidentare.

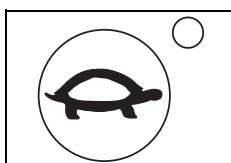

- Dacă se apasă din nou tasta, limitarea este anulată și indicatorul se stinge.

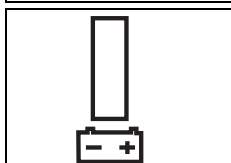

- Dacă nu este aprinsă nicio bară în indicatorul de stare a bateriei, conduceți mașina automată de curățare la încărcătorul de baterie.

Capacitatea bateriei - Terminarea disponibilității de funcționare



Indicație:

Indicatorul de stare a bateriei furnizează informații despre durata de funcționare disponibilă.

Dacă nu este aprinsă nicio bară în indicatorul de stare baterie:

- după 10 minute se ridică de pe pardoseală agregatul de scule și duza de aspirație.
- agregatul de aspirație se oprește după 10 secunde.
- aveți încă 10 minute la dispoziție pentru deplasare la aparatul de încărcare baterie, înainte ca mașina să se oprească singură.

Regimul de reciclare (opțiune)



Atenție:

Sistemul de reciclare nu este admis pentru cerințe ridicate de igienă (de exemplu pentru spitale, firme de alimente, bucătării etc.).

Regimul de reciclare este recomandat numai pentru murdărire ușoară până la medie.

- Scoateți cheia de contact și acționați frâna de imobilizare.
- Rabateți scaunul șoferului în față și deschideți capota rezervorului.
- Scoateți filtrul de reciclare din rezervorul de apă proaspătă (rezervor flex).
- Introduceți filtrul de reciclare în rezervorul de apă murdară.



Atenție:

Temperatura maximă permisă a apei este de 60°C.

Metode de curățare

Metoda de lucru directă:

Frecare și aspirație într-o singură singură trecere.

Metoda de lucru indirectă:

Administrare soluție de curățare, frecare și aspirație în mai multe operații de lucru.



Indicație:

În anumite condiții, la o anumită combinație de covor de pardoseală, murdărie și produs de curățat, conducerea mașinii poate fi afectată.

Prin roți obținute opțional, se poate îmbunătăți tracțiunea mașinii pe podea. Vă rugăm să vă adresați consilierului dumneavoastră TASKI

Reumplerea cu soluție de curățat



Atenție:

Dacă se lucrează fără soluție de curățat, acest lucru poate provoca deteriorări ale acoperirii de pardoseală.

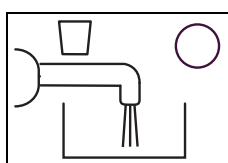

- Când se aprinde indicatorul de semnalizare lipsă soluție de curățare, se aude un semnal acustic de avertizare.

- Opriți mașina (cheia de contact) și acționați frâna de imobilizare.
- Umpleți cu apă rezervorul de apă proaspătă (rezervor flex); a se vedea pagina 281.



Indicație:

După ce rezervorul de apă proaspătă (rezervor flex) este umplut, indicatorul de lipsă soluție de curățare continuă să fie aprins.

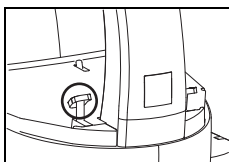

- Indicatorul de lipsă soluție de curățare se stinge la cca. 5 secunde după acționarea pedalei de accelerație.

Golirea apei murdare

Indicator rezervor apă murdară plin:

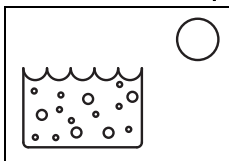

- Când se aprinde indicatorul rezervorului de apă murdară, programul de curățare este întrerupt, duza de aspirație se ridică și agregatul de aspirație se oprește.

- Goliți rezervorul de apă murdară; a se vedea pagina 284.

Indicație:



Dacă se formează spumă în rezervor, se aprinde și indicatorul rezervorului de apă murdară.

Terminarea lucrului

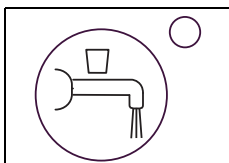

- Apăsati tasta pentru soluție de curățat PORNIT/OPRIT.
Alimentarea cu soluție de curățat se oprește.

- Mai deplasați-vă câțiva metri pentru ca sculele să continue să se rotească încă puțin timp, evitându-se astfel picurarea reziduală.

Foarte important la discuri de contact TASK!!

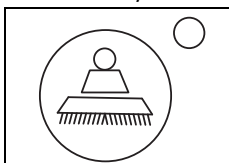

- Apăsati tasta de acționare scule PORNIT/OPRIT.
Agregatul de scule se oprește și se ridică.

- Mai deplasați-vă câțiva metri pentru a aspira apa murdară rămasă.

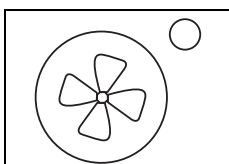

- Apăsati tasta agregat de aspirație PORNIT/OPRIT.
Duza de aspirație se ridică automat. Motorul de aspirație se mai rotește încă cca. 10 secunde.

Îndepărtarea și curățarea duzei de aspirație

- Scoateți cheia de contact și acționați frâna de imobilizare.
- Desprindeți ambele furtunuri de aspirație de pe ștuturile duzei.

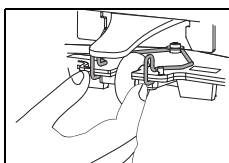

- Strângeți colierul de blocare. În felul acesta, duza de aspirație se deblochează și poate fi scoasă de pe suportul său.

- Curățați duza de aspirație sub apă curgătoare, cu ajutorul unei perii.
- Fixați duza de aspirație pe suportul pentru furtun/duze.

Indicație:



Numai lamelele curățate și intacte permit obținerea unui rezultat optim la aspirație!

Golirea și curățarea rezervorului de apă murdară și a rezervorului de apă proaspătă (rezervor flex)

Indicație:



Aruncarea la canal a apei murdare sau a soluției de curățat trebuie efectuată în conformitate cu reglementările naționale.

Indicație:



Când goliți rezervorul, respectați instrucțiunile producătorului substanței de curățat cu privire la echipamentul personal de protecție.

- Scoateți cheia de contact și acționați frâna de imobilizare.

Procedați în felul următor:

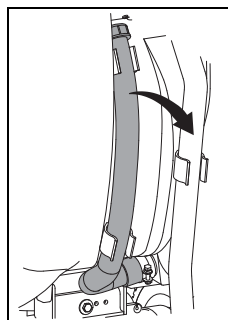

- Desprindeți furtunul de golire a apei murdare de pe suport.
- Țineți furtunul la înălțimea marginii rezervorului, cu deschiderea în sus. Deschideți capacul roșu, coborâți lent capătul furtunului spre scurgerea de evacuare și goliți rezervorul de apă murdară.

- Ridicați rezervorul de apă proaspătă (rezervorul flex), așezați-l în punctul cel mai coborât în rezervorul de apă murdară și goliți-l.

- Scoateți rezervorul de apă proaspătă (rezervorul flex) gol din rezervorul de apă murdară și spălați-l temeinic cu apă curată.

- Spălați temeinic cu apă curată rezervorul de apă murdară.

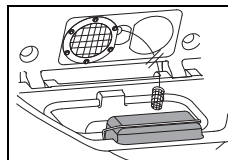

- Scoateți filtrul pentru impurități grosiere (galben), goliți-l și spălați-l temeinic în apă curgătoare.

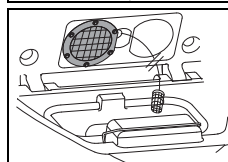

- Scoateți filtrul de aspirație (galben) și îndepărtați murdăria cu o lavetă sau o perie moale.

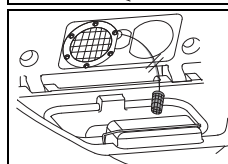

- Scoateți filtrul pentru soluție și îndepărtați murdăria cu o lavetă sau o perie moale.



Atenție:

Un filtru de aspirație înfundat poate afecta capacitatea de aspirație.

Un filtru pentru soluție înfundat poate reduce cantitatea de soluție pentru curățat.

- Montați la loc filtrul de impurități grosiere (galben), rezervorul de apă proaspătă (flex), filtrul de aspirație și filtrul pentru soluție.

- Introduceți furtunul de golire la loc în suport.

Pompa de apă murdară (opțiune)

- Mașina trebuie să fie pornită.

Golirea în poziții ridicate:

- Așezați furtunul de golire pe un sifon de canal sau într-o găleată.
- Apăsăți tasta de la pompa de apă murdară.

Indicație:



Se golește numai până la țeava ascendentă din rezervorul de apă murdară.

Îndepărtarea și curățarea sculelor

Indicație:



Curățați sculele după fiecare terminare a lucrărilor de curățare.

- Mașina trebuie să fie oprită.
- Scoateți cheia de contact și acționați frâna de imobilizare.
- Ridicați ușor scula.

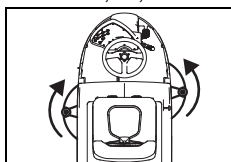

- Scoateți de pe cuplajul sculelor scula din stânga prin rotire în sens orar și scula din dreapta prin rotire în sens antiorar.

- Curățați sculele sub apă curgătoare.

Curățarea mașinii



Atenție:

Nu curățați niciodată mașina cu un aparat de curățare la înaltă presiune sau cu jet de apă.

Apa care pătrunde în mașină poate provoca deteriorări importante la părțile mecanice sau electrice.

- Ștergeți mașina cu o lavetă umedă.

Depozitarea / parcare mașinii (când nu se află în funcțiune)

Indicație:



Mașina trebuie să fie oprită iar cheia de contact scoasă.

Indicație:



Depozitați mașina cu duza de aspirație ridicată, sculele ridicate și capacul rezervorului deschis. În acest fel, rezervorul poate să se usuce.

Se poate astfel împiedica formarea mucegaiului și a mirosurilor neplăcute.

Atenție:



Nu depozitați niciodată mașina cu baterii descărcate. În caz contrar, bateriile se vor deteriora în mod ireparabil.

Service, întreținere și îngrijire

Întreținerea mașinii este o condiție preliminară pentru a nu avea probleme în funcționare și pentru o durată de viață îndelungată.



Atenție:

Trebuie folosite numai piese de schimb originale TASKI; în caz contrar, se pierde garanția!

Legendă:

◇ = după terminarea fiecărei curățări, ◇◇ = în fiecare săptămână,

◇◇◇ = în fiecare lună, ⊗ = lampă service

Activitate	◇	◇◇	◇◇◇	⊗	Pagina
Încărcare baterii	•				280
Completare cu apă distilată (baterii cu electrolit lichid) Aveți în vedere registrul de control al producătorului bateriei!		•			280
Golirea și curățarea rezervorului de apă murdară și a rezervorului de apă proaspătă	•				284
Curățarea filtrului de reciclare (opțiune)	•				
Control / curățare de murdărie a filtrului pentru soluție și a filtrului de aspirație	•				
Curățarea tuturor pieselor marcate cu galben	•				
Curățare scule	•				285
Curățare duze de aspirație, verificare uzură lamele și, dacă este cazul, înlocuire	•				284
Curățarea mașinii cu lavetă umedă	•				285
Curățarea sondei (rezervor apă murdară plin) și verificarea funcționării	•				
Curățare garnitură de etanșare de la capacul rezervorului, verificare dacă există fisuri și, eventual, înlocuire	•				
Program de întreținere / service efectuat de către tehnicianul de service de la Diversey				•	

Intervale pentru service

Mașinile TASKI sunt mașini de foarte bună calitate, care au fost verificate în fabrică și de către inspecții autorizate în privința siguranței. După o perioadă mai lungă de utilizare, piesele electrice și mecanice sunt supuse uzurii și îmbătrânirii.



- Pentru a menține siguranța de utilizare și disponibilitatea de funcționare, atunci când se aprinde indicatorul de întreținere (setare din fabrică 650 de ore de lucru) sau cel puțin o dată pe an, trebuie efectuată o operație de service.

Centru de service

Dacă ne contactați în legătură cu o defecțiune în funcționare sau cu o comandă, comunicați-ne întotdeauna denumirea de tip și numărul mașinii.

Aceste informații le găsiți pe plăcuța de identificare a mașinii dumneavoastră. Pe ultima pagină a acestor instrucțiuni de utilizare găsiți adresa celui mai apropiat partener de service TASKI.

Înlocuirea lamelelor

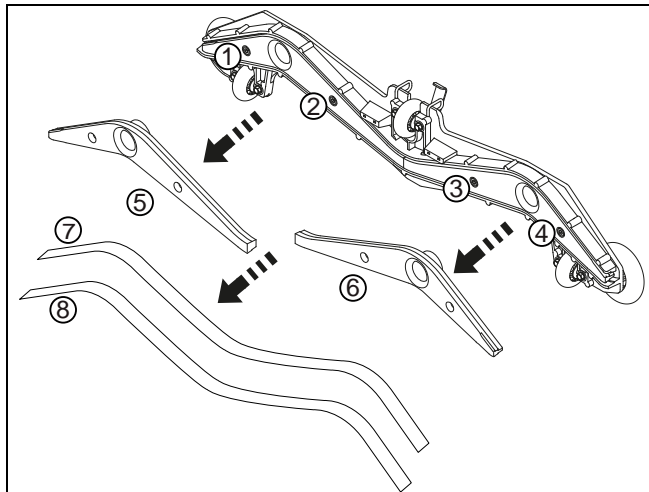

- Deșurubați cele patru șuruburi inbus (1, 2, 3, 4).
- Desprindeți corpul duzei (2) de pe miezul duzei (5, 6).
- Scoateți lamelele (7, 8).
- Curățați corpul duzei și cele două miezuri ale duzei sub apă curgătoare.
- Montați pe miezul duzei lamelele „întoarse“ sau lamelele noi.
- Introduceți la loc miezul duzei în corpul duzei.
- Înșurubați la loc cele patru șuruburi inbus.

Defecțiuni

Defecțiune	Cauze posibile	Remedierea defecțiunii	Pagina
Mașina nu poate fi pornită	Mașina este oprită	• Rotiți cheia de contact	278
	Este apăsat întrerupătorul de oprire urgentă	• Conectați conectorul bateriei cu mașina	278
	Siguranța principală este defectă	• Se controlează/se înlocuiește siguranța • Se contactează partenerul de service	
	Cod de eroare pe afișaj	• Se contactează partenerul de service	
	Dispozitiv blocare pornire activat sau eroare în sistemul de comandă	• Așezați-vă pe scaunul șoferului	
	Pedala de accelerație apăsată la pornire	• Eliberați pedala de accelerație și mai porniți încă o dată mașina	
	Frână de imobilizare blocată	• Deblocați frâna de imobilizare.	280
	Baterii descărcate sau defecte, încărcător defect	• Se încarcă bateria • Se contactează partenerul de service	280
Baterii defecte	• Se contactează partenerul de service		
Agregatul de scule sau agregatul de aspirație nu pot fi oprite	Defecțiune la partea electronică sau la panoul de comandă	• Opriți mașina prin decuplarea conectorului bateriei • Se contactează partenerul de service	
Peria nu se rotește	Sistemul de acționare perie este oprit	• Se apasă tasta pentru perie	280
	Siguranța principală este defectă	• Se schimbă siguranța	
	Motorul se rotește dar scula nu	• Este ruptă cureaua de acționare • Se contactează partenerul de service	
Mașina nu aspiră bine Pardoseala rămâne udă Apa murdară nu este aspirată	Agregatul de aspirație nu este pornit	• Se apasă tasta pentru agregatul de aspirație	278
	Furtunul de aspirație nu este fixat	• Se fixează furtunul de aspirație	281
	Duza de aspirație nu este pe pardoseală	• Verificați dacă este funcțional sistemul de suspensie al duzei de aspirație	281
	Lamele uzate	• Se înlocuiesc lamelele	286
	Furtunul sau duza sunt înfundate (de exemplu bucăți de lemn, resturi de stofă)	• Se îndepărtează corpurile străine	
	Filtrul de aspirație este înfundat	• Se îndepărtează corpurile străine	278
	Indicatorul agregatului de aspirație este aprins dar aspiratorul nu funcționează	• Se controlează siguranța; dacă este necesar, se înlocuiește • Dacă siguranța este în ordine, se contactează partenerul de service	281
Agregatul de aspirație se oprește	Rezervorul de apă murdară este plin	• Se golește rezervorul de apă murdară • Controlați sistemul de supraveghere al bateriei • Controlați siguranțele	284
	Rezervorul de apă murdară este murdar	• Se controlează și, dacă este cazul, se curăță.	284

Defecțiune	Cauze posibile	Remediarea defecțiunii	Pagina
Nu se scurge suficientă soluție de curățat	Rezervorul de soluție pentru curățat este gol	• Se controlează rezervorul de soluție pentru curățat	283
	Setarea pentru soluție de curățat este la nivel prea mic	• Setezi cantitatea de soluție de curățat cu tasta +/-	278
	Tasta pentru soluție de curățat este dezactivată	• Se apasă tasta pentru soluție de curățat	278
	Filtru pentru soluție	• Se curăță	

Informații tehnice

Mașina	2500	
Lățime de lucru	70	cm
Lățime duză de aspirație	95	cm
Dimensiuni (L x l x H)	169 x 78 x 137	cm
Greutate mașină pregătită de lucru, maximum	560	kg
Tensiune nominală	24 V	cc
Putere nominală	2000	W
Rezervor de apă proaspătă nominal +/- 5%	92	litri

Valori determinate conform IEC 60335-2-72		
Greutatea mașinii cu baterii (greutate de transport)	468	kg
Nivel de presiune sonoră LpA	67	dB(A)
Incertitudine KpA	2,5	dB(A)
Valoarea totală vibrații	<2,5	m/s ²
Incertitudine K	0,25	m/s ²
Protecție stropire cu apă	IPX3	
Clasă de protecție	III	

Accesorii

Nr.	Articol	
8501120	Regulator conducere 35 cm	2x
8501080	Perie din nylon pentru frecat beton, de 35 cm	2x
8501060	Perie pentru frecat beton spălat, 35 cm	2x
8502750	Perie pentru frecat abrazivă, 35 cm	2x
8502830	Furtun de umplere cu racord universal pentru apă	x
7508029	Pompă de golire	x
	Diverse suporturi (poliester maro, albastru, roșu și suport contact)	x

Coduri de eroare

Codurile de eroare sunt prezentate pe afișaj.



Indicație:

Opriți și reporniți mașina la fiecare cod de eroare.

Prin oprire și pornire poate fi eventual înlăturată o eroare semnalată.

Transportul



Atenție:

Această mașină poate fi ridicată numai cu dispozitive ajutătoare (de exemplu rampă hidraulică, rampă etc.)!



Indicație:

Transportați mașina în poziție orizontală.



Indicație:

Aveți grijă ca mașina să fie legată strâns și bine asigurată pe mijlocul de transport.

Evacuarea la deșeuri



Indicație:

După terminarea duratei sale de viață, mașina și accesoriile vor fi evacuate la deșeuri în mod corespunzător, conform prevederilor naționale. Dacă îl contactați, partenerul dumneavoastră service Diversy vă poate fi de ajutor.

Baterii



Atenție:

Bateriile trebuie scoase din mașină înainte ca aceasta să fie evacuată la deșeuri în mod corespunzător.

Bateriile consumate vor fi evacuate la deșeuri în mod ecologic, în conformitate cu directivele UE 2006/66/CE sau conform prevederilor naționale respective.

Preklad originálneho návodu na používanie

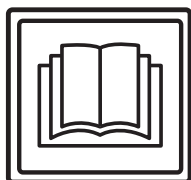

OPATRNE!

Pred prvým použitím si bezpodmienečne prečítajte návod na používanie a bezpečnostné pokyny.

Návod na používanie si odložte, aby bol vždy kedykoľvek k dispozícii.

Vysvetlenie symbolov



Nebezpečenstvo:

Označuje dôležité údaje, ktorých nedodržanie môže viesť k ohrozeniu osôb a/alebo rozsiahlym vecným škodám!



Upozornenie:

Označuje dôležité informácie, ktorých nedodržanie môže viesť k poruchám a vecným škodám!



Poznámka:

Označuje dôležité údaje o hospodárnom využívaní, ktorých nedodržanie môže viesť k poruchám!

Označuje pracovné kroky, ktoré sa musia vykonávať za sebou.

Obsah

Bezpečnostné pokyny	290
Čistiace prostriedky	291
Rozšírená dokumentácia	291
Prehľad konštrukcie stroja	292
Batérie	293
Pred používaním	294
Začatie práce	296
Ukončenie práce	298
Servis, údržba a ošetrovanie	299
Poruchy	301
Technické informácie	302
Príslušenstvo	302
Chybové kódy	303
Preprava	303
Likvidácia	303

Určené použitie stroja

Stroje sú určené na priemyselné využitie (napr. v hoteloch, školách, nemocniciach, továrňach, nákupných centrách, športových halách a pod.). Pri prísnom dodržaní tohto návodu na používanie slúžia na mokré čistenie tvrdých podlahových krytín. Tieto stroje sú koncipované výlučne pre používanie v interiéroch.



Upozornenie:

Stroj sa nesmie používať na leštenie, olejovanie, nanášanie vosku, čistenie kobercov a vysávanie prachu. Mokré čistenie parkiet a laminátových podláh s týmto strojom sa vykonáva na vlastné riziko.



Nebezpečenstvo:

Zmeny stroja, neschválené spoločnosťou Diversey, môžu viesť k zániku platnosti bezpečnostnej značky a zhody CE. Používanie stroja v rozpore s určeným účelom môže viesť k zraneniam osôb, poškodeniu stroja a pracovného prostredia. V takýchto prípadoch spravidla zanikajú akékoľvek nároky, vyplývajúce zo záruky.

Bezpečnostné pokyny

Stroje TASKI svojou koncepciou a konštrukciou zodpovedajú príslušným, základným bezpečnostným a zdravotným požiadavkám smerníc ES, a preto sú označené symbolom CE.



Nebezpečenstvo:

Stroj môžu používať iba osoby, ktoré sú primerane poučené o jeho používaní, alebo preukázali svoje schopnosti pre jeho obsluhu a sú výslovne poverené jeho používaním.



Nebezpečenstvo:

Stroj nesmú používať osoby (vrátane detí) so zníženými fyzickými, zmyslovými alebo duševnými schopnosťami, alebo s nedostatkom skúseností a znalostí.

Deti musia byť pod dozorom, aby sa zaisťovalo, že sa so strojom nehrajú.



Nebezpečenstvo:

Stroj sa nesmie používať v priestoroch, v ktorých sa skladujú alebo spracúvajú potenciálne výbušné a ľahko zápalné látky (napr. benzín, rozpúšťadlá, vykurovací olej, prach, atď.).

Elektrické alebo mechanické komponenty by mohli spôsobiť vznietenie týchto látok.



Nebezpečenstvo:

Stroj sa nesmie používať na nasávanie jedovatých, zdraviu škodlivých, žieravých alebo dráždivých látok (napr. nebezpečného prachu, atď.). Filtračný systém látky tohto druhu dostatočne nezachytí.

Nie je možné vylúčiť poškodenie zdravia používateľa a ďalších osôb.



Nebezpečenstvo:

Pri práci dbajte na miestne danosti, ako aj na ďalšie osoby a na deti! V blízkosti neprehľadných miest, ako napr. pred dverami alebo zákrutami, spomaľte rýchlosť.



Nebezpečenstvo:

Na tomto stroji sa nesmú prepravovať žiadne ďalšie osoby ani predmety.

**Nebezpečenstvo:**

Pri výskyte chyby funkcie alebo poruchy, ako aj po zrážke alebo prevrhnutí, musí stroj pred jeho opätovným uvedením do prevádzky skontrolovať kvalifikovaný odborník. To isté platí, ak bol stroj ponechaný vonku, ponorený do vody, resp. vystavený vlhkosti.

**Nebezpečenstvo:**

Pri poškodení dielov dôležitých z hľadiska bezpečnosti, ako sú kryt nástroja, sieťová šnúra alebo kryty umožňujúce prístup k častiam pod prúdom, sa používanie stroja musí ihneď prerušiť!

**Nebezpečenstvo:**

Stroj sa nesmie odstaviť, zaparkovať alebo odkladať na šikmých plochách.

**Nebezpečenstvo:**

Stroj sa nesmie používať v priestoroch s elektromagnetickým poľom (elektrosmog).

**Nebezpečenstvo:**

Stroj sa nesmie používať na naklonených plochách >13 %. Cez spády sa musí prechádzať pomaly, v režime „turtle-mode“ (korytnačím krokom), aby sa stroj dal bezpečne zastaviť.

Ostré zatáčanie na spádoch môže ovplyvniť stabilitu stroja a je preto zakázané. Hrozí nebezpečenstvo úrazu.

**Upozornenie:**

Stroj sa musí chrániť pred neoprávneným používaním. Pred vzdialením sa od stroja preto vždy vytiahnite kľúč, alebo stroj odložte v uzamknutom priestore.

**Upozornenie:**

Stroj sa smie používať a skladovať len v suchom, bezprašnom prostredí pri teplotách od +10 °C do +35 °C.

**Upozornenie:**

Opravy mechanických alebo elektrických častí stroja smú vykonávať len autorizovaní odborníci, oboznámení so všetkými príslušnými bezpečnostnými predpismi.

**Upozornenie:**

Smú sa používať výlučne nástroje (kfy, kotúče alebo podobné nástroje), ktoré sú uvedené medzi príslušenstvom v tomto návode na používanie, alebo ktoré odporučil poradca spoločnosti TASKI. Iné nástroje môžu ovplyvniť bezpečnosť a funkcie stroja.

**Upozornenie:**

Národné predpisy o ochrane osôb a o prevencii úrazov pri práci, ako aj údaje výrobcu o používaní čistiacich prostriedkov, sa musia dodržiavať.

**Upozornenie:**

Pri úniku peny alebo kvapaliny zo stroja, odsávaciu jednotku ihneď vypnite!

**Upozornenie:**

Stroj sa smie používať výlučne s vhodnými akumulátormi a certifikovanými nabíjačkami.

**Upozornenie:**

Stroje a zariadenia TASKI sú konštruované tak, aby podľa súčasného stavu vývoja bolo možné vylúčiť ohrozenie zdravia emisiami hluku alebo vibráciami. Pozri technické parametre na strane 302.

Čistiace prostriedky**Poznámka:**

Stroje TASKI sú konštruované tak, aby spolu s čistiacimi prostriedkami TASKI dosahovali optimálne výsledky čistenia. Iné čistiace prostriedky môžu viesť k poruchám prevádzky a poškodeniu stroja alebo pracovného prostredia. Preto odporúčame používať výlučne čistiace prostriedky značky TASKI.

Na poruchy, vzniknuté používaním nevhodných čistiacich prostriedkov, sa záruka nevzťahuje.

V prípade potreby presnejších informácií sa, prosím, obráťte na svojho servisného partnera TASKI.

Rozšírená dokumentácia**Poznámka:**

Schému elektrického zapojenia tohto stroja nájdete v zozname náhradných dielov. Pre ďalšie informácie sa obráťte na zákaznický servis.

Prehľad konštrukcie stroja

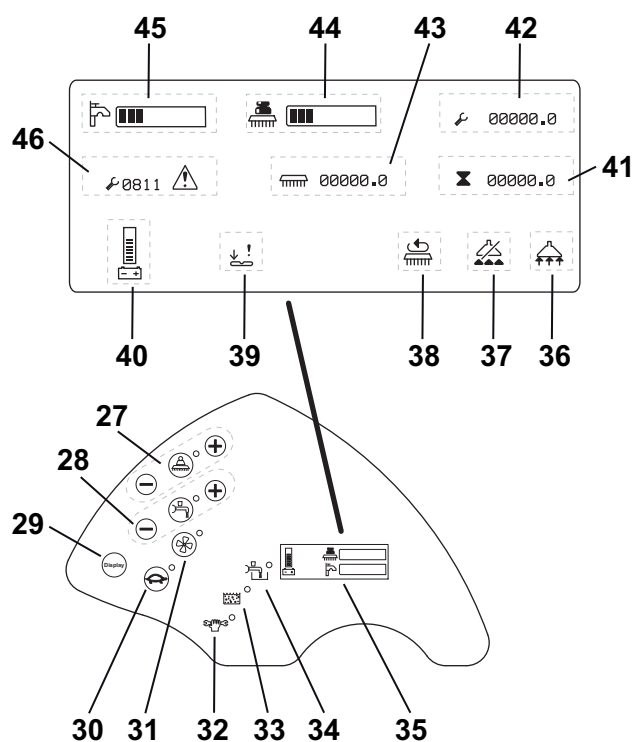
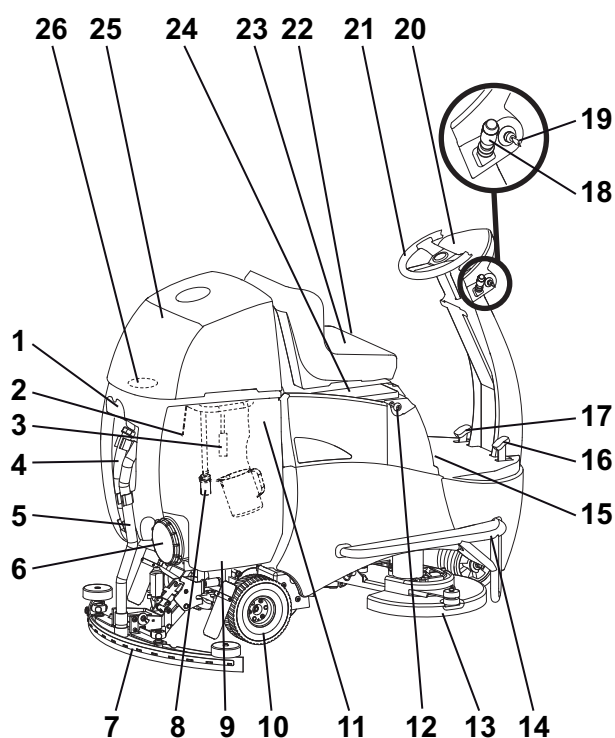

- | | |
|--|---|
| <p>1 Držiak hubice/hadice
 2 Sonda (plná nádrž na znečistenú vodu)
 3 Voliteľný: recyklačný filter
 4 Hadica znečistenej vody
 5 Odsávací hadica
 6 Veko nádrže
 7 Odsávací hadica
 8 Nasávací filter
 9 Nádrž na znečistenú vodu
 10 Riadené zadné hnacie koleso
 11 Nádrž na čistú vodu (membránový vak) s dávkova-
 ciou odmerkou
 12 Konektor odpájania akumulátora
 13 Jednotka nástrojov
 14 Nárazník
 15 Parkovacia brzda
 16 Akceleračný pedál
 17 Pedál brzdy
 18 Páčka smeru jazdy pre jazdu vpred alebo cúvanie a
 húkačka
 19 Spínač na kľúč
 20 Ovládací panel
 21 Volant
 22 Nastavovanie sedadla vodiča
 23 Sedadlo vodiča s bezpečnostným spínačom
 24 Kryt akumulátora (hlavná poistka a konektor aku-
 mulátora)
 25 Kryt nádrže
 26 Nasávací filter
 27 Tlačidlo pohonu nástroja (ZAP./VYP.), tlaku kefy (+/
 -)
 28 Tlačidlo prívodu čistiaceho roztoku (ZAP./ VYP.),
 množstvo (+/-)
 29 Tlačidlo displeja
 30 Tlačidlo pomalej jazdy (ZAP./VYP.)
 31 Tlačidlo odsávacej jednotky ZAP./VYP.
 32 Indikátor údržby
 33 Indikátor plnej nádrže na znečistenú vodu
 34 Prázdna nádrž na čistiaci roztok
 35 Zobrazenie na displeji po zapnutí</p> | <p>36 Odsávací jednotka ZAP.
 37 Odsávací jednotka VYP. (plná nádrž na znečiste-
 nú vodu)
 38 Jednotka nástrojov ZAP.
 39 Porucha akceleračného pedálu
 40 Indikátor stavu akumulátora
 41 Celkový počet hodín
 42 Servis – počet hodín
 43 Jednotka nástrojov – počet hodín
 44 Tlak kefy ZAP./VYP.
 45 Čistiaci roztok ZAP./VYP.
 46 Kód chyby</p> |
|--|---|

Batérie

Prípustné akumulátory

Pre používanie tohto stroja sú potrebné trakčné akumulátory (žiadne štartovacie alebo prístrojové akumulátory). Odporúčajú sa čisté trakčné akumulátory. Iba tieto zaručujú dlhú použiteľnosť.

Trakčné akumulátory sa vyrábajú ako otvorené (mokrú) alebo ako bezúdržbové (VRLA) akumulátory (gélové a AGM). Pre každý typ a výrobcu akumulátora sa stroj musí príslušne nastaviť.

Každý akumulátor má iný čas použiteľnosti a odlišné parametre výkonu.

Programovanie stroja sa musí vykonávať po vložení akumulátorov, resp. pri zmene typu akumulátora a/alebo výrobcu akumulátora a pred uvedením do prevádzky.

Chybné nastavenie môže viesť k predčasnemu zlyhaniu akumulátorov.

Bezpečnostné opatrenia pri manipulácii s akumulátormi



- Akumulátory obsahujú kyselinu. Pri údržbe, vkladaní a vyberaní mokrých akumulátorov sa musia používať ochranné okuliare!



- Pri vniknutí do očí alebo zasiahnutí pokožky kyselinou, oči a pokožku vypláchnite, resp. opláchnite veľkým množstvom tečúcej vody. Potom ihneď vyhľadajte lekára. Oblečenie vyperte vo vode!



- Pri nabíjaní akumulátorov vzniká výbušný plyn. Akumulátory pri nabíjaní v žiadnom prípade nepribližujte k otvorenému ohňu alebo žeravým predmetom!



- Nefajčite!



- Nebezpečenstvo poleptania!



- Pozor! Póly akumulátorov sú vždy pod napätím, preto na akumulátory nekladte žiadne predmety!



Upozornenie:

Akumulátory udržiavajte čisté a suché. Vytečenú kyselinu alebo vodu (mokrú batériu) ihneď utrite. Používajte pritom ochranné rukavice.



Upozornenie:

Akumulátory môžu vkladat' len autorizované servisné strediská alebo odborný personál, schválený spoločnosťou Diversey a musia sa inštalovať podľa schémy zapojenia. Chyby pri montáži resp. zapájaní môžu viesť k ťažkým poraneniam, výbuchu a rozsiahlemu poškodeniu stroja a okolia.



Upozornenie:

Taktiež dodržiavajte predpisy pre používanie od výrobcu akumulátorov.



Upozornenie:

Pri nabíjaní akumulátorov zabezpečte dostatočné vetranie.



Upozornenie:

Pri údržbe sa akumulátory musia odpojiť od stroja!

Schéma zapojenia akumulátora

6 V akumulátory

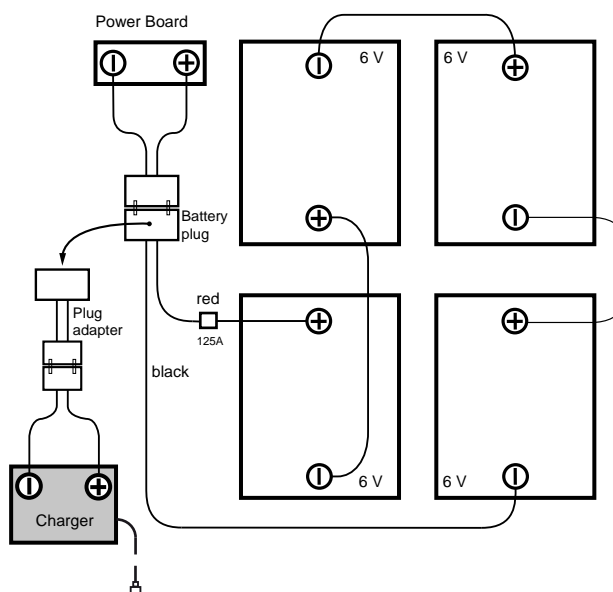

12 V akumulátory

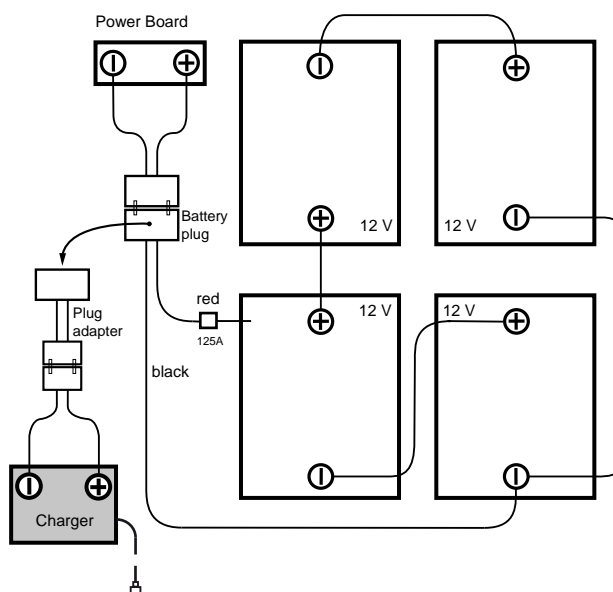

SK

Nabíjanie s externou nabíjačkou batérií

Každý typ akumulátora a/alebo výrobcu akumulátorov vyžaduje iné parametre nabíjania.



Upozornenie:

Nesprávne parametre nabíjania alebo použitie nevhodnej nabíjačky vedie k predčasnemu zlyhaniu alebo rýchlemu zničeniu akumulátorov.

Voliteľne dostupné palubné nabíjačky sú prispôsobené veľkosti akumulátora a majú viaceré charakteristiky (parametre) nabíjania, ktoré sú z výroby alebo servisným technikom TASKI nastavené pre odporúčané akumulátory. Tento predpis platí taktiež pri používaní stacionárnych (externých) nabíjačiek.



Upozornenie:

Trvalé krátkodobé používanie so stále pripojeným dobíjaním môže akumulátorom dlhodobu škodiť. Orientačná hodnota: Dobíjaniu by mal predchádzať minimálny odber cca 20 % disponibilnej kapacity.



Upozornenie:

Pre dosiahnutie maximálne možnej životnosti musia trakčné akumulátory 2x týždenne prejsť úplným cyklom nabíjania (12 – 16 h).



Upozornenie:

Pred dlhším odstavením stroja musia akumulátory prejsť úplným cyklom nabíjania. Nabíjačka sa potom odpojí od stroja alebo od siete. Akumulátory sa časom vybíjajú. V závislosti od typu sa akumulátory musia nabíjať každé 3 – 6 mesiacov. Pred opätovným používaním musia akumulátory opäť absolvovať úplný cyklus nabíjania.

Nabíjanie

- Externú nabíjačku akumulátorov spojte s odpájacím konektorom akumulátora stroja.



Upozornenie:

Dbajte na to, aby bol konektor zasunutý až na doraz, aby bol zaručený dobrý elektrický kontakt.



Poznámka:

Počas nabíjania sa deaktivujú všetky funkcie stroja.

Po skončení nabíjania



Upozornenie:

Nabíjačku pred odpojením akumulátorov vypnite (len externé nabíjačky).

Odpojenie zapnutej nabíjačky môže viesť k výbuchu v priehradke na akumulátory.

- Sieťovú šnúru (voliteľných) palubných nabíjačiek uložte do určeného priestoru.
- Nabíjací kábel uložte na suchom mieste a chránený pred poškodením.



Upozornenie:

Nabíjacie káble prenášajú vysoké prúdy. Pri prejavoch poškodenia konektorov, káblov alebo prípojev zariadenia sa nabíjačka nesmie používať.

Údržba a ošetrovanie otvorených (mokrých) akumulátorov

Poznámka:



Ošetrovanie bezúdržbových akumulátorov sa obmedzuje na dodržiavanie správnych postupov nabíjania.

Otvorenie priehradky na akumulátory pre údržbu

- Stroj musí byť vypnutý.

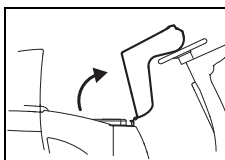

- Sedadlo vodiča opatrne sklopte dopredu, kým nedosadne na volant.

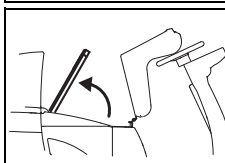

- Veko priehradky na akumulátory otvorte.

Poznámka:



Veko priehradky na akumulátory po skončení údržby nasadte naspäť a sedadlo vodiča opäť sklopte do pôvodnej polohy.

Pred používaním

Parkovacia brzda

Zablokovanie

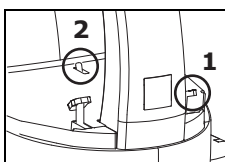

- Najprv zošliapnite pedál brzdy (1) a potom parkovaciu brzdú (2) stlačte smerom nadol.
Pedál brzdy uvoľnite, stroj je zablokovaný

Odblokovanie

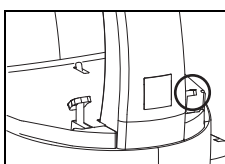

- Pedál brzdy zošliapnite úplne nadol.
Stroj je odblokovaný

Nastavenie sedadla vodiča

- Kľúč vytiahnite a stlačte parkovaciu brzdu (strana 294)
- Aretáciu na ľavej strane sedadla vodiča uvoľnite a sedadlo posuňte do požadovanej polohy.
- Aretáciu uvoľnite, aby sa sedadlo vodiča v nastavenej polohe zafixovalo.
Aretáciu sedadla vodiča skontrolujte!
- Parkovaciu brzdu odblokujte (pozri stranu 294).

Presúvanie

Smer jazdy a rýchlosť riadte volantom a akceleračným pedálom. Rýchlosť možno plynule regulovať.

- Parkovaciu brzdu odblokujte.
- Zapnite stroj (spínačom na kľúč).

Kontrolka sa rozsvieti.

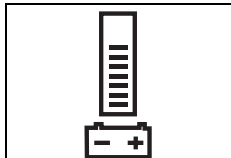

Indikácia stavu akumulátorov signalizuje pripravenosť stroja k používaniu (pri poruche pozri stranu 301).

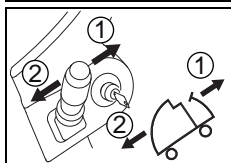

- Páčkou smeru jazdy si zvolíte smer jazdy ([1] dopredu/[2] cúvanie).

- So strojom prejdite do cieľa a akceleračný pedál uvoľnite.

Vkladanie nástroja

Pred vkladáním skontrolujte:

- či kefa (štetiny) nie je pod červenou značkou alebo štetiny nie sú kratšie ako 1 cm.
- čistotu a opotrebovanie kotúča.



Upozornenie:

kefy, ktoré dosiahli hranicu opotrebovania, nepoužívajte. Zistíte to podľa dĺžky červenej časti štetín. Opatrebované alebo znečistené kotúče nepoužívajte. Používajte výlučne originálne nástroje TASKI. Nedodržanie týchto pokynov môže viesť k nedostatočným výsledkom čistenia až k poškodeniu podlahy.

- Kľúč vytiahnite a stlačte parkovaciu brzdu.

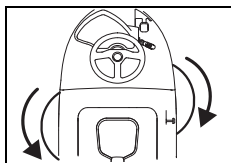

- Nástroj k spojke zdvihnite nahor.
- Ľavý nástroj naskrutkujte proti smeru pohybu hodinových ručičiek a pravý nástroj v smere pohybu hodinových ručičiek do spojky nástrojov.

Nástroj sa pripojí.

Montáž odsávacej hubice

- Kľúč vytiahnite a stlačte parkovaciu brzdu.
- Hubicu uchopte oboma rukami a položte ju tak, aby pridržiavacie jazýčky hubice (1) zapadli do výrezov hubice (2).

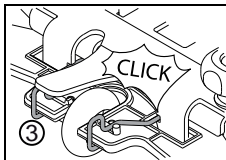
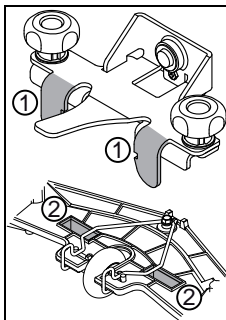

- Hubicu posuňte nahor, kým nebudete počuť zapadnutie aretačného strmeňa (3).

- Obidve odsávacie hadice nasaďte na nátrubky hubice.

Naplnenie nádrže na čistú vodu



Upozornenie:

Maximálne prípustná teplota vody je 60 °C/140 °F.

Spoločnosť Diversey odporúča používať studenú vodu, pretože horúca voda pri styku s podlahou okamžite absorbuje teplotu podlahy, a preto jej používanie nemá žiadne výhody.

- Kľúč vytiahnite a stlačte parkovaciu brzdu.
- Sedadlo vodiča sklopte dopredu a otvorte kryt nádrže.
- Dávkovaciu odmerku vyberte z nádrže na čistú vodu (Flex-tank).

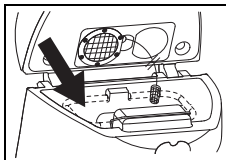

- Nádrž na čistú vodu (Flex-tank) naplňte vodou.
Značka ukazuje maximálne prípustnú výšku hladiny.

Dávkovanie



Upozornenie:

Pri manipulácii s chemickými produktami sa musia používať rukavice, ochranné okuliare a príslušné (ochranné) pracovné oblečenie!



Poznámka:

Používajte len chemické produkty odporúčané spoločnosťou Diversey a bezpodmienečne dodržiavajte informácie o produkte.



Upozornenie:

Použitím nevhodných produktov (napr. produktov s obsahom chlóru) sa môže stroj poškodiť alebo zničiť.

Príklady dávkovania:

Údaj na obale výrobku		Objem nádrže	Množstvo produktu na jednu náplň nádrže
0,5 %	50 ml na 10 l vody	92 l	0,46 l
1 %	100 ml na 10 l vody	92 l	0,92 l
2 %	200 ml na 10 l vody	92 l	1,84 l
3 %	300 ml na 10 l vody	92 l	2,76 l

- Dávkovaciú odmerku naplňte vhodným produktom a obsah vyklopte do nádrže na čistú vodu (Flextank). Postup zopakujte, kým nedosiahnete požadované dávkovanie (koncentráciu).
- Po skončení dávkovania zostane dávkovacia odmerka v nádrži .



Poznámka:

Spoločnosť TASKI ponúka voliteľné automatické dávkovanie. Toto dávkovanie sa môže namontovať aj dodatočne. Obráťte sa, prosím, na svojho servisného poradcu.

Hrubé čistenie



Upozornenie:

Z čistenej plochy odstráňte prípadné predmety (kúsky dreva, kovov, atď.).

Rotujúci nástroj môže tieto predmety vymrštiť, a tak spôsobiť zranenie osôb a škody v okolí.

Začatie práce



Upozornenie:

Pri práci s týmto strojom sa musí vždy používať nešmyklavá obuv a vhodné pracovné oblečenie!



Poznámka:

Pre zaistenie bezpečnej obsluhy nechajte obe ruky pri práci so strojom vždy na volante.



Upozornenie:

Najprv sa oboznámte so strojom tak, že si vyskúšate jazdu s ním na voľnom priestranstve!

- Posadzte sa na sedadlo vodiča.
 - Zapnite stroj (spínačom na kľúč).
- Indikátor sa nakrátko rozsvieti.*
- Parkovaciú brzdu odblokujte.

Manuálne spustenie programu



Poznámka:

Naposledy používaný čistiaci program ostane uložený.

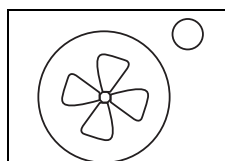

- Stlačte tlačidlo odsávacej jednotky ZAP./VYP.

Kontrolka sa rozsvieti, motor vysávača sa spustí a odsávacia hubica sa automaticky zníži do pracovnej polohy.

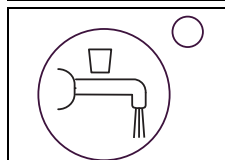

- Stlačte tlačidlo prívodu čistiaceho roztoku ZAP./VYP.

Kontrolka sa rozsvieti.

Prívod čistiaceho roztoku sa spustí pri rotujúcich nástrojoch.

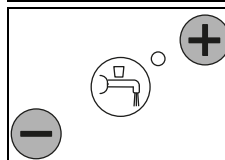

- Stláčaním tlačidiel +/- (v stupňoch od 1 do 7) si zvolíte požadovaný stupeň dávkovania.



Poznámka:

Z dôvodov ochrany životného prostredia by ste mali zistiť najnižší stupeň, ktorý postačuje na dobrý výsledok čistenia.

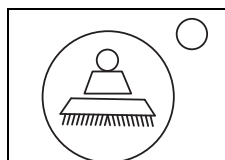

- Stlačte tlačidlo pohonu nástroja ZAP/ VYP

Kontrolka sa rozsvieti, jednotka nástrojov klesne.

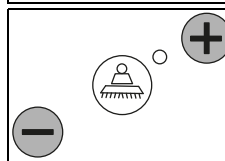

- Stláčaním tlačidiel +/- (v stupňoch 1 až 4) si zvolíte požadovaný prítlak nástroja.



Poznámka:

Zistite a zvolte si vždy najnižší stupeň, ktorý postačuje na dobrý výsledok čistenia. Optimalizujete tým spotrebu prúdu a šetríte stroj.

Zahájenie čistenia

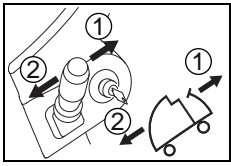

- Páčkou smeru jazdy si zvolíte smer jazdy ([1] dopredu/[2] cúvanie).

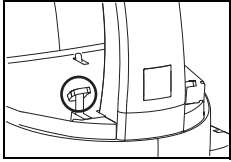

- Pri zapnutom stroji a jednom operátorovi na sedadle vodiča sa stroj pohne pri stlačení akceleračného pedála. Ak je zvolená, spustí sa jednotka nástrojov a otvorí sa prítok čistiaceho roztoku.

Rýchlosť jazdy sa riadi polohou akceleračného pedála.



Upozornenie:

Pri práci v zaprataných alebo úzkych priestoroch sa musí stlačiť tlačidlo pomalého chodu ZAP./VYP. (kontrolka svieti). Tým sa zníži maximálna pracovná rýchlosť a zníži sa nebezpečenstvo nehody.

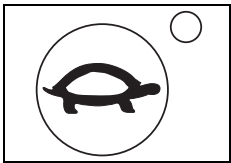

- Pri opakovanom stlačení tlačidla sa obmedzenie zruší, kontrolka zhasne.

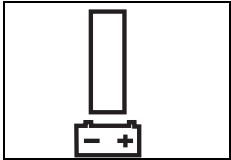

- Ak sa v indikátore stavu akumulátorov nerozsvietia žiadne stĺpce, presuňte sa s čistiacim strojom k nabíjačke akumulátorov.

Kapacita akumulátora – koniec pracovnej pohotovosti



Poznámka:

Indikátor stavu akumulátorov poskytuje informáciu o čase použiteľnosti akumulátorov.

Ak sa v indikátore stavu akumulátorov nerozsvietia žiadne stĺpce:

- jednotka nástrojov a odsávací hubica sa po 10 minútach zdvihnú z podlahy.
- odsávací jednotka sa po 10 sekundách vypne.
- do vypnutia stroja vám ešte ostáva 10 minút, aby ste sa presunuli k nabíjačke akumulátorov.

Recyklačný režim (voliteľný)



Upozornenie:

Systém recyklácie nie je prípustný pre priestory s vysokými požiadavkami na hygienu (napr. nemocnice, potravinárske prevádzky, kuchyne, atď.).

Recyklačný režim sa odporúča iba pri miernom až strednom znečistení.

- Kľúč vytiahnite a stlačte parkovaciu brzdu.
- Sedadlo vodiča sklopte dopredu a otvorte kryt nádrže.
- Recyklačný filter vyberte z nádrže na čistú vodu (Flextank).

- Recyklačný filter vložte do nádrže na znečistenú vodu.



Upozornenie:

Maximálne prípustná teplota vody je 60 °C/140 °F.

Metóda čistenia

Priama pracovná metóda:

Čistenie a odsávanie v jednom pracovnom úkone.

Nepriama pracovná metóda:

Nanesenie čistiaceho roztoku, čistenie a odsávanie vo viacerých pracovných úkonoch.



Poznámka:

Špeciálna kombinácia podlahovej krytiny/znečistenia a čistiaceho prostriedku môže mať za určitých okolností nepriaznivý vplyv na vedenie stroja.

Pomocou voliteľne dostupných koliesok možno trakciu stroja na podlahe zlepšiť. Obráťte sa, prosím, na servisného poradcu TASKI.

Doplnenie čistiaceho roztoku



Upozornenie:

Práca bez čistiaceho prostriedku môže viesť k poškodeniu podlahy.

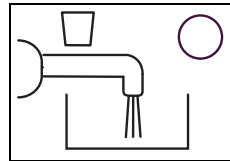

- Pri rozsvietení kontrolky spotrebovaného čistiaceho roztoku zaznie akustický signál.

- Stroj vypnite (spínačom na kľúč) a stlačte parkovaciu brzdu.
- Nádrž na čistú vodu (Flextank) naplňte vodou, pozri stranu 295.

Poznámka:

Kontrolka spotrebovaného čistiaceho roztoku po naplnení nádrže na čistú vodu (Flextank) naďalej svieti.

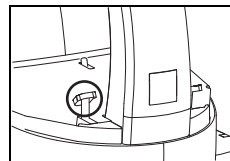

- Kontrolka spotrebovaného čistiaceho roztoku po 5 sekundách po stlačení akceleračného pedálu zhasne.

Vypustenie znečistenej vody

Indikácia plnej nádrže na znečistenú vodu:

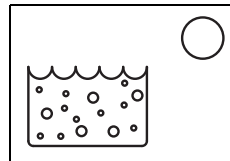

- Po rozsvietení indikátora nádrže na znečistenú vodu sa čistiaci program preruší, odsávací hubica sa nadvihne a odsávací jednotka sa vypne.

- Nádrž na znečistenú vodu vyprázdňte, pozri stranu 298.

Poznámka:

Indikátor nádrže na znečistenú vodu sa rozsvieti aj pri spení obsahu nádrže.



Ukončenie práce

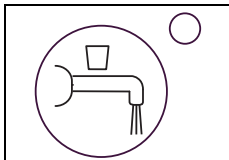

- Stlačte tlačidlo čistiaceho roztoku ZAP./VYP.
Prívod čistiaceho roztoku sa zastaví.

- Prejdite ešte niekoľko metrov, aby sa nástroje ešte krátky čas otáčali ďalej, čím zabránite „dokvapkávaniu“.

Mimoriadne dôležité pri kontaktných kotúčoch (contact pads) TASKII!

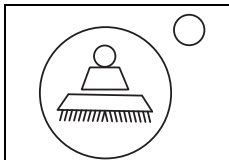

- Stlačte tlačidlo pohonu nástroja ZAP./VYP.
Jednotka nástrojov zastane a nadvihne sa.

- Prejdite niekoľko metrov ďalej, aby ste odsali zvyšnú znečistenú vodu.

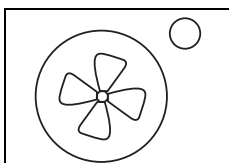

- Stlačte tlačidlo odsávacej jednotky ZAP./VYP.
*Odsávacia hubica sa automaticky nadvihne.
Sací motor dobieha ešte cca 10 sekúnd.*

Vybratie a vyčistenie odsávacej hubice

- Kľúč vytiahnite a stlačte parkovaciu brzdú.
- Obidve odsávacie hadice stiahnite z nátrubkov hubice.

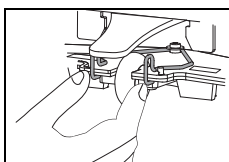

- Aretačné strmene stlačte k sebe. Odsávacia hubica sa tým odblokuje a možno ju z držiaka vybrať.

- Odsávaciu hubicu vyčistíte kefou pod tečúcou vodou.
- Odsávaciu hubicu zaveste na držiak hubice/hadice.

Poznámka:



Len vyčistené a intaktné lamely dosahujú optimálny výsledok odsávania!

Vyprázdnenie a vyčistenie nádrže na znečistenú a čistú vodu (Flextank)



Poznámka:

Likvidácia znečistenej vody alebo čistiaceho prostriedku sa musí vykonávať podľa národných predpisov.



Poznámka:

Pri vyprázdňovaní nádrže na znečistenú vodu dodržiavajte predpisy o osobných ochranných prostriedkoch výrobcu čistiaceho prostriedku.

- Kľúč vytiahnite a stlačte parkovaciu brzdú.

Postupujte nasledovne:

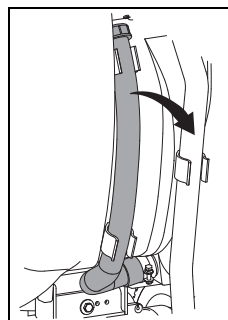

- Vypúšťaciu hadicu znečistenej vody vyberte z držiaka.
- Hadicu držte na úrovni okraja nádrže, otvorom nahor. Otvorte červené viečko, koniec hadice pomaly znížte k výtoku a nádrž na znečistenú vodu vyprázdňte.

- Nádrž na čistú vodu (Flextank) nadvihnite, položte ju do najnižšieho bodu nádrže na znečistenú vodu a vyprázdnite ju.
- Prázdnu nádrž na čistú vodu (Flextank) vyberte z nádrže na znečistenú vodu a dôkladne ju vypláchnite čistou vodou.
- Nádrž na znečistenú vodu dôkladne vypláchnite čistou vodou.

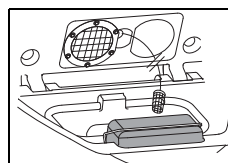

- Filter na hrubé nečistoty (žltý) vyberte, vyprázdnite ho a dôkladne ho vypláchnite pod tečúcou vodou.

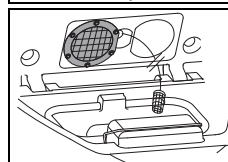

- Sací filter (žltý) vyberte a nečistoty odstráňte utierkou alebo mäkkou kefou.

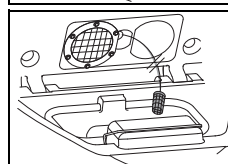

- Nasávací filter vyberte a nečistoty odstráňte utierkou alebo mäkkou kefou.



Upozornenie:

Upchatý sací filter môže ovplyvniť sací výkon.

Upchatý nasávací filter môže znížiť množstvo čistiaceho roztoku.

- Kôš na hrubé nečistoty (žltý), nádrž na čistú vodu (Flex-tank), sací filter a nasávací filter namontujte naspäť.
- Vypúšťaciu hadicu vložte opäť do držiaka.

Čerpadlo na znečistenú vodu (voliteľné)

- Stroj musí byť zapnutý.

Vyprázdenie vo vysokých polohách:

- Vypúšťaciu hadicu zasuňte do odpadu alebo vedra.
- Stlačte tlačidlo čerpadla na znečistenú vodu.

Poznámka:



Nádrž na znečistenú vodu sa vyprázdni iba po úroveň výtokovej rúry.

Odstránenie a vyčistenie nástroja

Poznámka:



Nástroj vyčistíte po každom ukončení čistiacich prác.

- Stroj musí byť vypnutý.
- Kľúč vytiahnite a stlačte parkovaciu brzdú.
- Nástroj mierne nadvihnite.

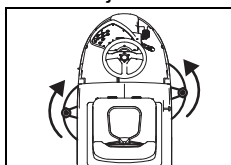

- Otáčaním ľavého nástroja v smere pohybu hodinových ručičiek a pravého nástroja proti smeru pohybu hodinových ručičiek nástroje odpojte od spojky nástroja.

- Nástroje vyčistíte pod tečúcou vodou.

Čistenie stroja



Upozornenie:

Stroj nikdy nečistíte vysokotlakovým čističom alebo prúdom vody.

Voda, ktorá vnikne do stroja, môže spôsobiť závažné poškodenie mechanických alebo elektrických častí stroja.

- Stroj poutierajte vlhkou utierkou.

Skladovanie/parkovanie stroja (vypnutého)

Poznámka:



Stroj musíte vypnúť a kľúč vybrať.



Poznámka:

Stroj skladujte s nadvihnutou odsávacou hubicou, nadvihnutým nástrojom a otvoreným vekom nádrže. Nádrž môže takto vyschnúť.

Zabráni sa tým rastu plesní a neprijemným zápachom.

Upozornenie:



Stroj nikdy neskladujte s vybitými akumulátormi. Akumulátory by sa tým neopraviťelne poškodili.

Servis, údržba a ošetrovanie

Údržba stroja je predpokladom bezchybného fungovania a dlhej životnosti.



Upozornenie:

Smú sa používať iba originálne diely TASKI; v opačnom prípade zanikajú všetky nároky vyplývajúce so zárukou.

Význam symbolov:

◇ = po každom ukončení čistenia, ◇◇ = každý týždeň,

◇◇◇ = každý mesiac, ⊗ = servisná kontrolka

Činnosť	◇	◇◇	◇◇◇	⊗	Strana
Akumulátory nabite.	•				294
Doplňte destilovanú vodu (mokrú akumulátory). Dodržiavajte pokyny výrobcu akumulátora!		•			294
Vyprázdenie a vyčistenie nádrží na znečistenú a čistú vodu.	•				298
Vyčistenie recyklačného filtra (voliteľný).	•				
Kontrola znečistenia/vyčistenie nasávacieho a sacieho filtra.	•				
Vyčistenie všetkých žltou označených častí.	•				
Vyčistenie nástrojov.	•				299
Vyčistenie odsávacej hubice, kontrola opotrebovania lamiel a prípadná výmena.	•				298
Stroj očistíte vlhkou utierkou	•				299
Sondu (plnej nádrže na znečistenú vodu) vyčistíte a skontrolujete jej funkciu.	•				
Vyčistenie tesnenia veka nádrže, kontrola prítomnosti trhlín a v prípade potreby jeho výmena.	•				
Program údržby/servisu servisným technikom Diversey.				•	

Servisné intervaly

Stroje TASKI sú vysokokvalitné stroje, ktoré boli v priebehu výroby skontrolované autorizovanými skúšobňami z hľadiska bezpečnosti. Elektrické a mechanické diely podliehajú po dlhšom čase používania opotrebovaniu a starnutiu.



- Pre zachovanie bezpečnosti práce a pracovnej pohotovosti stroja sa po rozsvietení indikátora údržby (nastavenie z výroby 650 pracovných hodín) alebo minimálne raz ročne musí vykonať servis stroja.

Servisné stredisko

Pri komunikácii s nami pri poruchách stroja alebo objednávke vždy uveďte typové označenie a číslo stroja.

Tieto údaje nájdete na typovom štítku stroja. Na poslednej strane tohto návodu na použitie nájdete adresu vášho najbližšieho servisného partnera TASKI.

Výmena lamiel

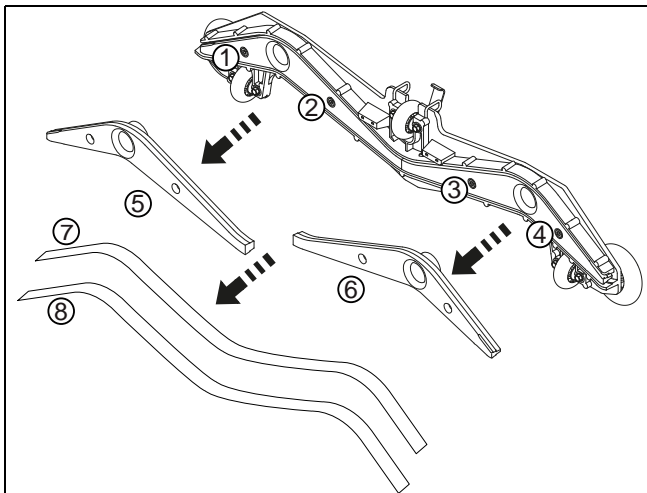

- Štyri imbusové skrutky (1, 2, 3, 4) vyskrutkujte.
- Teleso hubice oddelíte od jadra hubice (5, 6).
- Lamely (7, 8) vyberte.
- Teleso hubice a dve jadrá hubice vyčistíte pod tečúcou vodou.
- Na jadro hubice namontujete „obrátene“ alebo nové lamely.
- Jadro hubice opäť zasuňte do telesa hubice.
- Štyri imbusové skrutky opäť zaskrutkujte.

Poruchy

Porucha	Možná příčina	Odstránenie poruchy	Strana
Stroj nefunguje, nedá sa zapnúť.	Stroj je vypnutý.	• Otočte kľúč.	292
	Stlačený núdzový vypínač	• Spojte zástrčku batérie so strojom.	292
	Chybná hlavná poistka	• Skontrolujte/vymeňte poistku. • Obráťte sa na servisného partnera.	
	Chybový kód na displeji.	• Obráťte sa na servisného partnera.	
	Imobilizér je aktivovaný alebo chyba v riadení.	• Posadte sa na sedadlo vodiča.	
	Akceleračný pedál stlačený pri zapnutí	• Uvoľnite akceleračný pedál a ešte raz zapnite stroj.	
	Zablokovaná parkovacia brzda	• Parkovaciu brzdú odblokujte	294
	Vybité akumulátory alebo chybná nabíjačka akumulátorov.	• Akumulátory nabite. • Obráťte sa na servisného partnera.	294
	Chybné akumulátory.	• Obráťte sa na servisného partnera.	
Jednotka nástrojov alebo odsávací jednotka sa nedá vypnúť.	Chyba v elektronike alebo v ovládacíom paneli.	• Stroj cez odpájač akumulátorov vypnite • Obráťte sa na servisného partnera.	
Kefa sa neotáča.	Vypnutý pohon kefy.	• Stlačte tlačidlo kefy.	294
	Chybná hlavná poistka.	• Vymeňte poistku.	
	Motor sa otáča, nástroj nie.	• Pretrhnutý hnací remeň. • Obráťte sa na servisného partnera.	
Nedostatočný sací výkon.Podlaha ostáva mokrá.Znečistená voda sa nenasáva.	Odsávací jednotka nie je zapnutá.	• Stlačte tlačidlo odsávacej jednotky.	292
	Odsávací hadica nie je nasunutá.	• Odsávaciu hadicu nasuňte.	295
	Odsávací hubica nie je na podlahe.	• Skontrolujte funkčnosť zavesenia odsávacej hubice.	295
	Opotrebované lamely.	• Vymeňte lamely.	300
	Upchatá hadica alebo hubica (napr. kúskami dreva, zvyškami látky)	• Odstráňte cudzie predmety.	
	Upchatý sací filter.	• Odstráňte cudzie predmety.	292
	Kontrolka odsávacej jednotky svieti, ale vysávač nefunguje.	• Skontrolujte poistku, v prípade potreby ju vymeňte. • Poistka je v poriadku, obráťte sa na servisného partnera.	295
Odsávací jednotka sa vypína.	Plná nádrž na znečistenú vodu.	• Nádrž na znečistenú vodu vyprázdňte. • Skontrolujte sledovanie akumulátora. • Skontrolujte poistky.	298
	Nádrž na znečistenú vodu je znečistená.	• Skontrolujte alebo prípadne vyčistite.	298

Porucha	Možná príčina	Odstránenie poruchy	Strana
Nedostatočný výstup čistiaceho roztoku.	Nádrž na čistiaci roztok je prázdna.	• Skontrolujte nádrž na čistiaci roztok.	297
	Príliš malé nastavenie čistiaceho roztoku.	• Tlačidlom +/- nastavte množstvo čistiaceho roztoku.	292
	Vypnuté tlačidlo čistiaceho roztoku.	• Stlačte tlačidlo čistiaceho roztoku.	292
	Nasávací filter.	• Vyčistite.	

Technické informácie

Stroj	2500	
Pracovná šírka	70	cm
Šírka odsávacej hubice	95	cm
Rozmery (d x š x v)	169 x 78 x 137	cm
Maximálna hmotnosť stroja v pohotovostnom stave	560	kg
Menovité napätie	24 V	=
Menovitý výkon	2000	W
Menovitý objem nádrže na čistú vodu +/- 5 %	92	l

Zistené hodnoty podľa IEC 60335-2-72		
Hmotnosť stroja s akumulátormi (prepravná hmotnosť)	468	kg
Hladina akustického tlaku LpA	67	dB(A)
Nepresnosť KpA	2,5	dB(A)
Celková hodnota vibrácií	< 2,5	m/s ²
Nepresnosť K	0,25	m/s ²
Ochrana proti striekajúcej vode	IPX3	
Ochranná trieda	III	

Príslušenstvo

Č.	Výrobok	
8501120	Vodiaci tanier, 35 cm	2 x
8501080	Nylonová kefa na drhnutie 35 cm	2x
8501060	Kefa na drhnutie vymývateľného betónu, 35 cm	2 x
8502750	Nylonová kefa na drhnutie, abrazívna, 35 cm	2 x
8502830	Plniaca hadica s univerzálnou prípojkou	x
7508029	Vyprázdňovacie čerpadlo	x
	Rôzne kotúče (polyesterové hnedé, modré, červené a contact pad)	x

Chybové kódy

Chybové kódy sa zobrazujú na displeji.



Poznámka:

Pri každom chybovom kóde stroj vypnite a znova zapnite.

Vypnutím a zapnutím sa môže príp. indikovaná chyba odstrániť.

Preprava



Upozornenie:

Tento stroj sa smie zdvíhať iba s použitím pomocných prostriedkov (napr. zvihacej plošiny, nájzdovej rampy atď.)!



Poznámka:

Stroj prepravujte postojáčky.



Poznámka:

Dbajte na to, aby bol stroj v transportnom vozidle pevne uviazaný a zaistený.

Likvidácia



Poznámka:

Stroj a príslušenstvo sa po vyradení musí odborne zlikvidovať v súlade s národnými predpismi. Pri likvidácii stroja vám môže po dohovore pomôcť váš servisný partner Diversey.

Akumulátory



Upozornenie:

Pred odovzdaním stroja na odbornú likvidáciu sa akumulátory musia odstrániť.

Použité akumulátory sa musia ekologicky zlikvidovať podľa smerníc EÚ 2006/66/ES alebo v súlade s príslušnými národnými predpismi.

Prevod originalnih navodil za uporabo

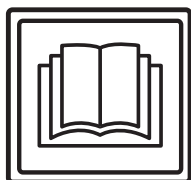

PREVIDNO!

Pred prvim zagonom obvezno preberite navodila za uporabo in varnostna navodila.

Navodila za uporabo skrbno shranite, tako da bodo vedno na dosegu in si jih boste lahko po potrebi znova ogledali.

Razlaga oznak



Nevarnost:

Označuje pomembne informacije, katerih neupoštevanje lahko povzroči nevarnost za osebe in/ali obsežno materialno škodo.



Pozor:

Označuje pomembne informacije, katerih neupoštevanje lahko povzroči motnje v delovanju in materialno škodo.



Opomba:

Označuje pomembne informacije o namenski uporabi, katerih neupoštevanje lahko povzroči motnje v delovanju.

Označuje delovne korake, ki jih morate izvajati v navedenem vrstnem redu.

Kazalo

Varnostna navodila	304
Izdelki za čiščenje	305
Razširjena dokumentacija	305
Pregled zgradbe	306
Akumulatorji	307
Pred zagonom	308
Začetek dela	310
Zaključek dela	312
Servisiranje, vzdrževanje in nega	313
Motnje	315
Tehnični podatki	316
Pribor	316
Kode napak	317
Transport	317
Odstranjevanje	317

Namen uporabe stroja

Stroji so namenjeni profesionalni uporabi (npr. v hotelih, šolah, bolnišnicah, tovarnah, nakupovalnih središčih, telovadnicah ipd.). Ob doslednem upoštevanju teh navodil za uporabo so namenjeni za mokro čiščenje trdih talnih oblog. Ti stroji so zasnovani izključno za uporabo v notranjih prostorih.



Pozor:

Stroja ni dovoljeno uporabljati za poliranje, podmazovanje, nanašanje voska, čiščenje preprog in sesanje prahu. Mokro čiščenje parketnih in laminatnih talnih oblog s tem strojem poteka na lastno odgovornost.



Nevarnost:

Pri spremembah stroja, ki jih ne odobri družba Diversey, se razveljavita varnostna oznaka in oznaka skladnosti CE. Nepravilna uporaba stroja lahko povzroči telesne poškodbe, poškodbe stroja in delovnega okolja. V teh primerih se praviloma razveljavita vsaka garancija in jamstvo.

Varnostna navodila

Stroji TASKI zaradi svoje zasnove in izvedbe izpolnjujejo zahtevne temeljne zahteve glede varnosti in zdravja, opredeljene v direktivah ES, zato so opremljeni z znakom CE.



Nevarnost:

Stroj lahko uporabljajo samo osebe, ki so bile o njegovi uporabi ustrezno podučene ali ki so dokazale ustrezne sposobnosti za njegovo upravljanje in so izrecno pooblašene za njegovo uporabo.



Nevarnost:

Stroja ne smejo uporabljati osebe z zmanjšanimi fizičnimi, senzoričnimi ali mentalnimi sposobnostmi oziroma osebe s pomanjkanjem izkušenj in znanj, vključno z otroki.

Otroke je treba nadzorovati in zagotoviti, da se ne igrajo s strojem.



Nevarnost:

Stroja ni dovoljeno uporabljati v prostorih, kjer se skladiščijo ali obdelujejo eksplozivne ali močno vnetljive snovi (npr. bencin, topila, kurilno olje, prah ipd.).

Električne ali mehanske komponente lahko povzročijo vžig teh snovi.



Nevarnost:

Stroja ne uporabljajte za sesanje strupenih, zdravju škodljivih, jedkih ali dražljivih snovi (npr. nevarnega prahu ipd.). Filtrirni sistem ne zadrži zadostne količine tovrstnih snovi.

Morebitnih vplivov na zdravje uporabnika in tretjih oseb ni mogoče izključiti.



Nevarnost:

Med delom bodite pozorni na okolico, npr. na prisotnost tretjih oseb in otrok. Zlasti v bližini nepreglednih mest, npr. pred vrati ali zavoji, morate upočasniti hitrost stroja.



Nevarnost:

S tem strojem ni dovoljeno prevažati oseb ali predmetov.

**Nevarnost:**

Ob pojavu napake v delovanju, okvare ali po trku oziroma padcu mora stroj pred ponovnim zagonom pregledati pooblaščen serviser. Enako velja, če ste stroj pustili na prostem, ga potopili v vodo ali izpostavili vlagi.

**Nevarnost:**

Pri poškodbah delov, ki so pomembni za varnost, npr. pokrova za orodje, omrežnega kabla ali pokrovov, ki omogočajo dostop do delov pod napetostjo, nemudoma prekinite z uporabo stroja.

**Nevarnost:**

Stroja ni dovoljeno odlagati, zaustavljati ali shranjevati na nagnjenih površinah.

**Nevarnost:**

Stroja ni dovoljeno uporabljati v elektromagnetno obremenjenih prostorih (elektrosmog).

**Nevarnost:**

Stroja ni dovoljeno uporabljati na nagnjenih površinah >13 %. Na nagnjenih površinah je treba voziti počasi v načinu „želva“, da se zagotovi varno ustavljanje.

Ostro zavijanje na nagnjenih površinah lahko zmanjša stabilnost stroja, zato je prepovedano. Obstaja nevarnost nesreče.

**Pozor:**

Stroj je treba zavarovati pred nepooblaščen uporabo. V ta namen vedno izvlecite ključ, preden se oddaljite od stroja, ali pa stroj hranite v zaprtem prostoru.

**Pozor:**

Stroj je dovoljeno uporabljati in shranjevati samo v suhem okolju brez prahu, pri temperaturah od +10 do +35 °C.

**Pozor:**

Popravila na mehanskih ali električnih delih stroja lahko izvajajo samo strokovno usposobljene pooblaščen osebe, ki so seznanjene z vsemi zadevnimi varnostnimi predpisi.

**Pozor:**

Dovoljeno je uporabljati izključno orodja (krtače, vodilna kolesa ali podobno), ki so v teh navodilih za uporabo opredeljena pod orodji ali ki jih priporoči svetovalec za izdelke TASKI. Druga orodja lahko neugodno vplivajo na varnost in delovanje stroja.

**Pozor:**

Dosledno je treba upoštevati nacionalne predpise za zaščito oseb in preprečevanje nesreč ter navedbe proizvajalca glede uporabe čistil.

**Pozor:**

Sesalno enoto nemudoma izklopite, če iz stroja uhaja pena ali tekočina.

**Pozor:**

Ta stroj je dovoljeno uporabljati izključno s primernimi akumulatorji in preverjenimi polnilci.

**Pozor:**

Stroji in naprave TASKI so zasnovani tako, da je mogoče skladno s trenutnim stanjem tehnike izključiti nevarnost za zdravje zaradi emisij hrupa ali tresljajev, ki jih oddajajo.

Oglejte si tehnične informacije na strani 316.

Izdelki za čiščenje**Opomba:**

Stroji TASKI so zasnovani tako, da skupaj z izdelki za čiščenje TASKI zagotavljajo optimalne rezultate čiščenja.

Drugi izdelki za čiščenje lahko povzročijo motnje v delovanju in poškodbe stroja ali delovnega okolja.

Iz tega razloga priporočamo uporabo izključno izdelkov za čiščenje TASKI.

Motenj, ki so posledica uporabe neustreznih izdelkov za čiščenje, garancija ne krije.

Za natančnejše informacije se obrnite na svojega servisnega partnerja TASKI.

Razširjena dokumentacija**Opomba:**

Električno shemo tega stroja najdete na seznamu nadomestnih delov.

Za dodatne informacije se obrnite na službo za pomoč strankam.

Pregled zgradbe

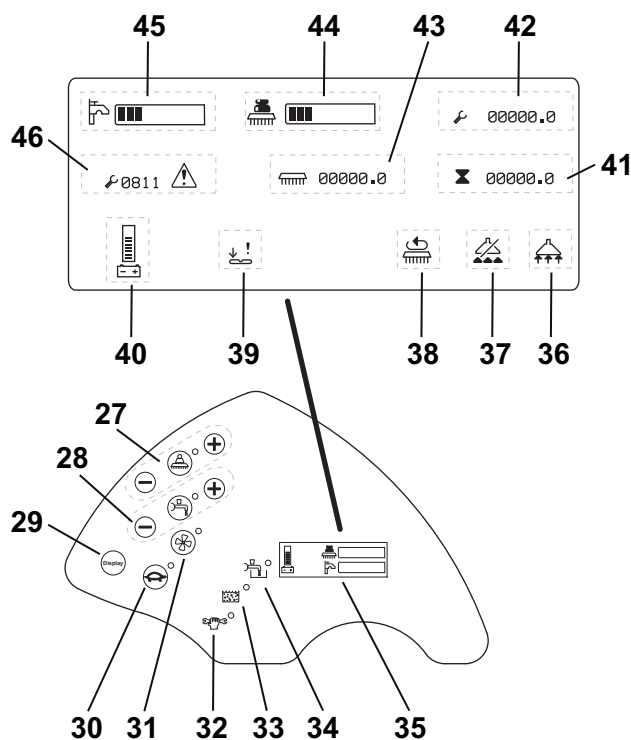
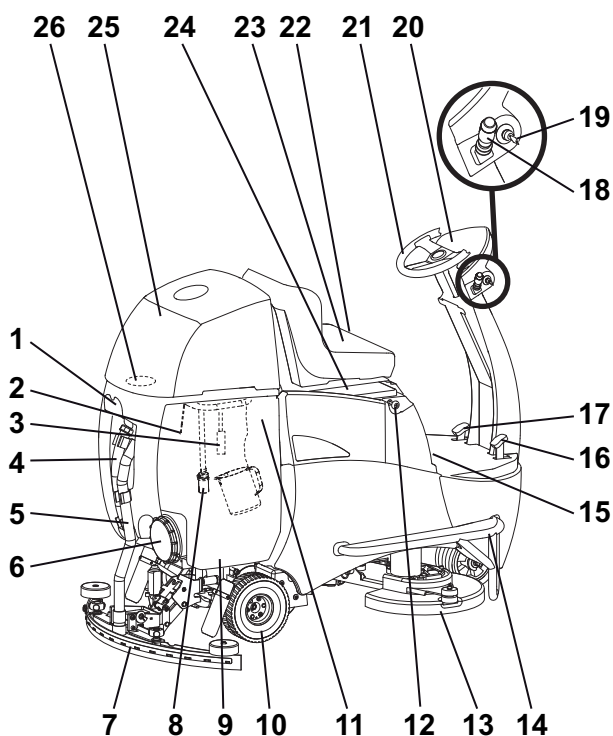

- | | |
|--|---|
| <ul style="list-style-type: none"> 1 Držalo za šobe/nosilec cevi 2 Sonda (rezervoar za umazano vodo je poln) 3 Dodatna oprema: Reciklrni filter 4 Cev za umazano vodo 5 Sesalna cev 6 Pokrov rezervoarja 7 Sesalna šoba 8 Sesalni filter 9 Rezervoar za umazano vodo 10 Vrtljivo pogonsko kolo zadaj 11 Rezervoar za svežo vodo (membranska vrečka) z dozirno merico 12 Baterijski vtikač 13 Krtačna enota 14 Zaščitni profil 15 Ročna zavora 16 Stopalka za premikanje 17 Zavorna stopalka 18 Ročica za vožnjo naprej in vzvratno vožnjo in hupa 19 Stikalo na ključ 20 Upravljalna plošča 21 Volan 22 Nastavitev voznikovega sedeža 23 Voznikov sedež z varnostnim stikalom 24 Pokrov baterije (glavna varovalka in vtikač baterije) 25 Pokrov rezervoarja 26 Sesalni filter 27 Tipka za pogon orodja (VKLOP/IZKLOP), pritisk krtače (+/-) 28 Tipka za dovajanje čistilne raztopine (VKLOP/IZKLOP), količina (+/-) 29 Tipka za zaslon 30 Tipka za počasno premikanje (VKLOP/IZKLOP) 31 Tipka za VKLOP/IZKLOP sesalne enote 32 Servisni indikator 33 Prikaz polnega rezervoarja za umazano vodo 34 Prikaz prazne čistilne raztopine 35 Prikaz na zaslonu ob vklopu 36 VKLOP sesalne enote | <ul style="list-style-type: none"> 37 IZKLOP sesalne enote (rezervoar za umazano vodo je poln) 38 VKLOP krtačne enote 39 Motnja stopalke za premikanje 40 Indikator baterije 41 Skupno število ur 42 Ure servisa 43 Ure krtačne enote 44 VKLOP/IZKLOP pritiska krtače 45 VKLOP/IZKLOP čistilne raztopine 46 Koda napake |
|--|---|

Akumulatorji

Dovoljeni akumulatorji

Za delovanje strojev so potrebni traksijski akumulatorji (in ne akumulatorji za zagon ali napajanje). Priporočamo čiste traksijske akumulatorje. Samo ti zagotavljajo dolgo življenjsko dobo.

Traksijski akumulatorji so na voljo kot odprti (mokri) akumulatorji ali akumulatorji, ki ne potrebujejo vzdrževanja (VRLA) (želatinasti in AGM). Za vsako izvedbo in glede na proizvajalca je treba stroj ustrezno nastaviti.

Posamezni akumulatorji imajo različne življenjske dobe in različne zmogljivosti.

Programiranje stroja je treba izvesti po vgradnji akumulatorjev oz. pri menjavi vrste akumulatorja in/ali njegovega proizvajalca ter pred zagonom.

Neustrezna nastavitve lahko povzročijo prezgodnjo izrabo akumulatorja.

Varnostni ukrepi in ravnanje z akumulatorji



- Akumulatorji vsebujejo kislino. Med vzdrževanjem ter vgradnjo in odstranjevanjem mokrih akumulatorjev je treba nositi zaščitna očala.



- Če vam tekočina brizgne v oko ali na kožo, prizadeto mesto sperite oz. umijte z obilo čiste vode.

Nato nemudoma poiščite zdravniško pomoč.

Oblačila sperite z vodo.

- Med polnjenjem akumulatorjev nastaja pokalni plin. V bližini ne uporabljajte odprtega ognja ali žarečih predmetov.

- Ne kadite!



- Nevarnost razjed!



- Pozor! Pola akumulatorjev sta vedno pod napetostjo, zato nanje ne odlagajte nobenih predmetov.



Pozor:

Poskrbite, da bodo akumulatorji čisti in suhi. Razlito tekočino ali vodo (mokri akumulatorji) nemudoma obrišite.

Pri tem nosite zaščitne rokavice.



Pozor:

Akumulatorje lahko vgrajujejo samo s strani družbe Diversy pooblaščené servisne delavnice ali strokovne osebe, njihova namestitvev pa mora potekati skladno s priključnim načrtom. Napake pri vgradnji oz. priključitvi lahko povzročijo težke poškodbe, eksplozijo ali večje poškodbe stroja in njegove okolice.



Pozor:

Dodatno upoštevajte predpise proizvajalca akumulatorjev.



Pozor:

Med polnjenjem akumulatorjev zagotovite zadostno prezračevanje.



Pozor:

Med vzdrževanjem akumulatorjev jih je treba odklopiti od stroja.

Priključni načrt akumulatorjev

Baterije 6 V

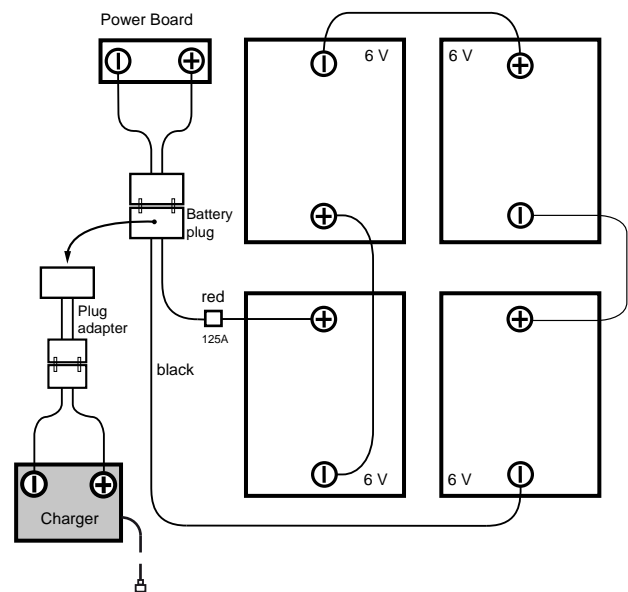

Baterije 12 V

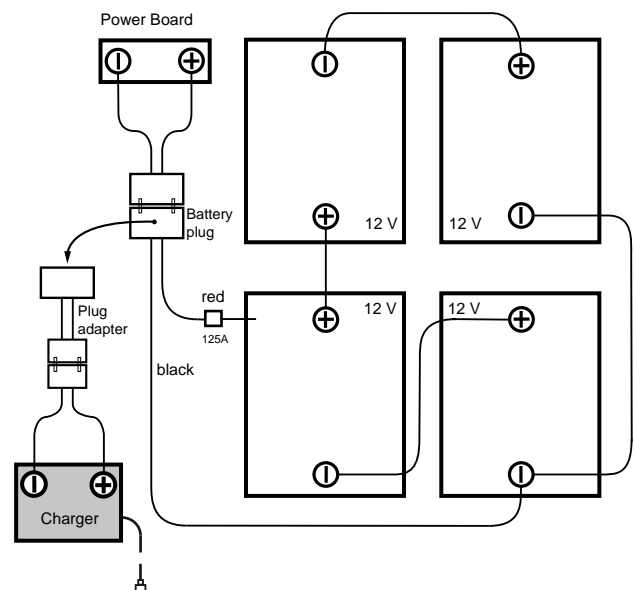

Postopek polnjenja z zunanjim polnilcem akumulatorjev

Vsaka vrsta akumulatorja in/ali vsak proizvajalec akumulatorjev zahteva drugačno značilno krivuljo polnjenja.



Pozor:

Neustrezna značilna krivulja polnjenja ali uporaba neprimerne polnilca lahko povzroči prehitro iztrošenost ali uničenje akumulatorja.

Kot dodatna oprema dobavljivi integrirani polnilci so prilagojeni velikosti akumulatorja in zagotavljajo več krivulj polnjenja, ki so za priporočene akumulatorje tovarniško nastavljene s strani servisnih tehnikov za izdelke TASKI. Ta predpis v enakem smislu velja pri uporabi stacionarnih (zunanjih) polnilcev.



Pozor:

Nenehna kratka obdobja uporabe z naknadnim polnjenjem lahko trajno škodujejo akumulatorjem. Orientacijska vrednost: Pred polnjenjem mora napolnjenost znašati največ pribl. 20 %.



Pozor:

Za zagotavljanje najdaljše možne življenjske dobe je treba na trakcijskih akumulatorjih 2-krat tedensko izvesti celotni cikel polnjenja (12–16 ur).



Pozor:

Pred daljšo neuporabo stroja izvedite celoten cikel polnjenja akumulatorjev. Polnilec nato odklopite od stroja oz. omrežja. Akumulatorji se sčasoma izpraznijo. Glede na tip jih je treba ponovno napolniti po 3–6 mesecih. Pred ponovnim zagonom je treba za akumulatorje ponovno izvesti celoten cikel polnjenja.

Postopek polnjenja

- Zunanji polnilec akumulatorjev povežite z akumulatorskim vtikačem na stroju.



Pozor:

Bodite pozorni, da je vtikač vstavljen do zaskoka, da je zagotovljen dober električni stik.



Opomba:

Med polnjenjem so vse funkcije stroja onemogočene.

Po zaključku polnjenja



Pozor:

Izklopite polnilec, preden ga odklopite od akumulatorjev (samo za zunanje polnilce). *Odklop vklopljenega polnilca lahko povzroči eksplozijo v prostoru za akumulator.*

- Glavni kabel pri integriranih polnilcih (dodatna oprema) shranite na predvideno območje.
- Med shranjevanjem naj bo polnilni kabel suh in zaščiten pred poškodbami.



Pozor:

Polnilni kabli prenašajo močne tokove. Če na vtiču, kablu ali priključku naprave opazite poškodbe, polnilca ne uporabljajte.

Vzdrževanje in nega odprtih (mokrih) akumulatorjev



Opomba:

Nega akumulatorjev, ki ne zahtevajo vzdrževanja, je omejena na upoštevanje pravih postopkov polnjenja.

Odpiranje prostora za akumulator za vzdrževanje

- Stroj mora biti izklopljen.

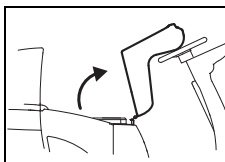

- Voznikov sedež previdno nagnite naprej, tako da bo prislonjen na volan.

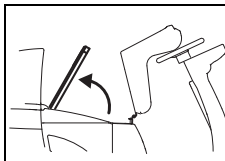

- Odprite pokrov prostora za baterijo.



Opomba:

Po končanem vzdrževanju ponovno namestite pokrov prostora za baterijo in nagnite voznikov sedež v prvotni položaj.

Pred zagonom

Ročna zavora

Zaklepanje

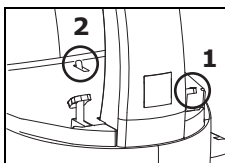

- Najprej pritisnite zavorno stopalko (1), nato pa še ročno zavoro (2). *Spustite zavorno stopalko in stroj je zaklenjen.*

Sprostitev

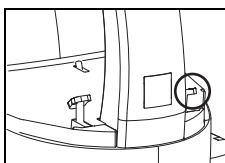

- Zavorno stopalko v celoti pritisnite navzdol. *Stroj je sproščen.*

Nastavljanje voznikovega sedeža

- Izvalcite ključ in pritisnite ročno zavoro (stran 308).
- Sprostite zapah levo od voznikovega sedeža in sedež potisnite v želeni položaj.
- Sprostite vzvod, da se lahko voznikov sedež fiksira v nastavljenem položaju.

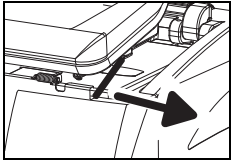

Preverite vzvod voznikovega sedeža!

- Sprostite ročno zavoro (glej stran 308).

Premikanje na drug položaj

Smer vožnje in hitrost krmilite z volanom in stopalko za premikanje. Hitrost se lahko brezstopenjsko uravnava.

- Sprostite ročno zavoro.
- Vklopite stroj (s stikalom na ključ).

Prikaz zasveti.

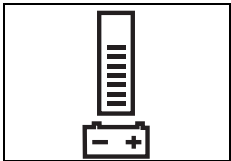

Indikator baterije vas opozori, da je stroj pripravljen na uporabo (v primeru motnje glej stran 315).

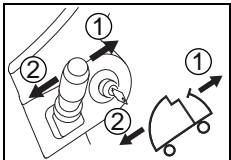

- Z ročico za vožnjo izberite smer vožnje ([1] vožnja naprej/[2] vzvratna vožnja).

- Stroj odpeljite do cilja in spustite stopalko za premikanje.

Vstavljanje orodja

Pred vstavljanjem se prepričajte:

- da se krtača ne spusti pod rdečo oznako (na ščetinah) ali da se njena dolžina ne zmanjša pod 1 cm;
- da je vodilno kolo neobrabbjeno in čisto.



Pozor:

Ne uporabljajte krtač, pri katerih je bila dosežena meja obrabljenosti. To mejo prikazuje dolžina rdečih ščetin. Ne uporabljajte obrabljenih ali zamazanih vodilnih koles. Uporabljajte izključno originalna orodja TASKI. Neupoštevanje lahko povzroči pomankljivo čiščenje in celo poškodbe talne obloge.

- Izvalcite ključ in pritisnite ročno zavoro.

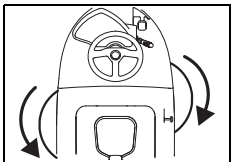

- Za priklop dvignite orodje.
- Za priklop orodja zasukajte levo orodje v nasprotni smeri urinega kazalca, desno orodje pa v smeri urinega kazalca.

Orodje je priklopljeno.

Namestitev sesalne šobe

- Izvalcite ključ in pritisnite ročno zavoro.

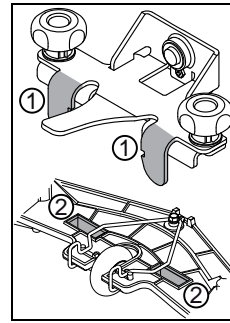

- Šobo držite z obema rokama in jo namestite tako, da se lamele držala za robe (1) ujemajo z izrezi na šobi (2).

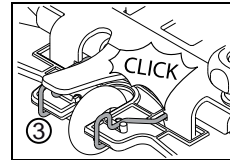

- Šobo potisnite navzgor, da se varovalno streme (3) zaskoči.

- Obe sesalni cevi namestite na nastavke šob.

Polnjenje rezervoarja za svežo vodo



Pozor:

Najvišja dovoljena temperatura vode znaša 60 °C/140 °F.

Družba Diversey priporoča uporabo hladne vode, saj vroča voda ob stiku s tlemi nemudoma prevzame temperaturo tal, zato ne zagotavlja prednosti.

- Izvalcite ključ in pritisnite ročno zavoro.
- Voznikov sedež nagnite naprej in odprite pokrov rezervoarja.
- Dozirno merico izvalcite iz rezervoarja za svežo vodo.

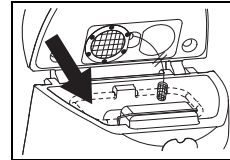

- V rezervoar za svežo vodo dolijte vodo.

Oznaka prikazuje najvišji dopustni dozirni nivo.

Odmerjanje



Pozor:

Pri uporabi kemičnih izdelkov nosite rokavice, zaščitna očala in ustrezna (zaščitna) delovna oblačila.



Opomba:

Uporabljajte samo kemične izdelke, ki jih priporoča družba Diversey, in obvezno upoštevajte informacije o izdelku.



Pozor:

Z uporabo neustreznih izdelkov (npr. izdelkov s sestavinami, ki vsebujejo klor ali kislino) lahko stroj poškodujete ali uničite.

Primeri odmerjanja:

Podatek na embalaži izdelka		Prostornina rezervoarja	Količina izdelka pri polnjenju rezervoarja
0,5 %	50 ml na 10 l vode	92l	0,46l
1%	100 ml na 10 l vode	92 l	0,92 l
2 %	200 ml na 10 l vode	92 l	1,84 l
3 %	300 ml na 10 l vode	92 l	2,76 l

- Dozirno merico napolnite s primernim izdelkom in vsebino zlijte v rezervoar za svežo vodo. Ponovite postopek, dokler ne dosežete zelene količine.
- Po koncu odmerjanja dozirno merico pustite v rezervoarju za svežo vodo.



Opomba:

Družba TASKI po želji ponuja samodejno odmerjanje. Namestiti ga je mogoče tudi naknadno. Obrnite se na svojega svetovalca za stranke.

Predhodno čiščenje



Pozor:

Odstranite morebitne predmete (lesene, kovinske dele itd.) s čistilne površine. *Rotirajoče se orodje lahko izvrže predmete, pri čemer lahko ti povzročijo poškodbe oseb in škodo v okolici.*

Začetek dela



Pozor:

Pri delu s tem strojem vedno nosite obutev z zanesljivim oprijemom in primerna delovna oblačila.



Opomba:

Med obratovanjem stroja vedno držite obe roki na volanu, da se zagotovi varno krmljenje stroja.



Pozor:

Najprej se seznanite s strojem, tako da na dovolj prostornem mestu poskusite z vožnjo.

- Usedite se na voznikov sedež.
 - Vključite stroj (s stikalom na ključ).
- Prikaz na kratko zasveti*
- Sprostite ročno zavoro.

Ročni zagon programa



Opomba:

Shrani se zadnji uporabljeni program čiščenja.

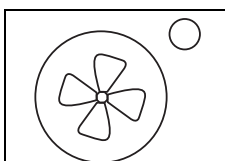

- Pritisnite tipko za VKLOP/IZKLOP sesalne enote.

Prikaz zasveti, motor sesalne enote se zažene in sesalna šoba se samodejno spusti v delovni položaj.

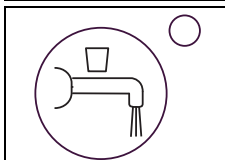

- Pritisnite tipko za VKLOP/IZKLOP dovajanja čistilne raztopine.

Prikaz zasveti. Dovajanje čistilne tekočine se aktivira, ko se orodja začnejo obračati.

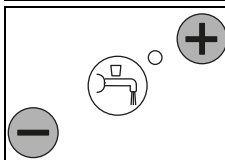

- S pritiskanjem tipk +/- izberite želeno stopnjo odmerjanja na lestvici od 1 do 7.



Opomba:

Zaradi varstva okolja določite najnižjo stopnjo, ki zadostuje za dober učinek čiščenja.

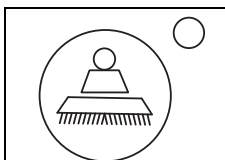

- Pritisnite tipko za VKLOP/IZKLOP pogona orodja.

Prikaz zasveti in krtačna enota se spusti.

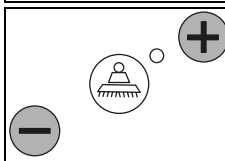

- S pritiskanjem tipke +/- izberite željeni tlak orodja na lestvici od 1 do 4.

**Opomba:**

Vedno določite in izberite najnižjo stopnjo, ki zadostuje za dober učinek čiščenja. Tako boste optimizirali porabo električne energije in zaščitili stroj.

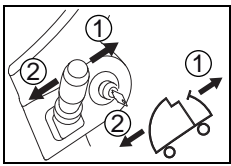
Začetek čiščenja

- Z ročico za vožnjo izberite smer vožnje ([1] vožnja naprej/[2] vzvratna vožnja).

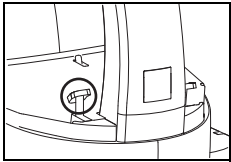

- Ko je stroj vklopljen in na voznikovem sedežu sedi upravljavec, se stroj začne premikati ob pritisku stopalke za premikanje. Ob ustrezni izbiri se zažene krtačna enota in dovajanje čistilne raztopine.

Vozno hitrost uravnavate s položajem stopalke za premikanje.

**Pozor:**

Med delom na utesnjenih ali ozkih območjih je treba pritisniti tipko za VKLOP/IZKLOP počasnega premikanja (prikaz sveti). S tem se najvišja delovna hitrost zniža in zmanjša tveganje za nesrečo.

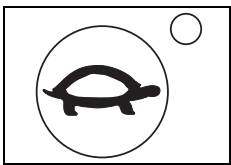

- Ob ponovnem pritisku tipke se omejitve prekličejo in prikaz ugasne.

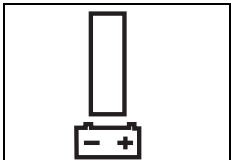

- Če ne zasveti nobena lučka indikatorja baterije, ribalno-sesalni stroj zapeljite k polnilcu baterije.

Kapaciteta akumulatorja – konec pripravljenosti za delovanje**Opomba:**

Indikator baterije vsebuje informacije o razpoložljivi kapaciteti baterije.

Če ne zasveti nobena lučka indikatorja baterije:

- Krtačna enota in sesalna šoba se po 10 minutah dvigneta s tal.
- Sesalna enota se po 10 sekundah izklopi.
- Imate še 10 minut časa, da stroj priključite na polnilec baterije, preden se stroj izklopi.

Obratovanje v načinu recikliranja (dodatna možnost)**Pozor:**

Sistem recikliranja ni primeren za visoke higienske zahteve (npr. bolnišnice, prehranski obrati, kuhinje itd.).

Obratovanje v načinu recikliranja se priporoča pri majhni ali zmerni umazaniji.

- Izvlecite ključ in pritisnite ročno zavoro.
- Voznikov sedež nagnite naprej in odprite pokrov rezervoarja.
- Reciklirni filter izvlecite iz rezervoarja za svežo vodo.
- Reciklirni filter namestite v rezervoar za umazano vodo.

**Pozor:**

Najvišja dovoljena temperatura vode znaša 60 °C/140 °F.

Čistilna metoda**Neposredna delovna metoda:**

ribanje in sesanje v enem delovnem koraku.

Posredna delovna metoda:

nanos čistilne tekočine, ribanje in sesanje v več delovnih korakih.

**Opomba:**

V določenih razmerah je pri posebni kombinaciji talne obloge/umazanije in čistilnega izdelka vodenje stroja lahko ovirano.

Z opcijsko dobavljivimi kolesci je mogoče izboljšati oprijem stroja na tleh. Obrnite se na svetovalca TASKI.

Dolivanje čistilne raztopine**Pozor:**

Pri delu brez čistilne raztopine lahko poškodujete talno oblogo.

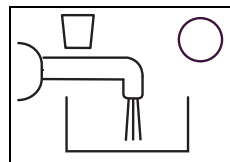

- Ko se zasveti prikaz prazne čistilne raztopine, zazveni signalni ton.

- Izklopite stroj (stikalo na ključ) in pritisnite ročno zavoro.
- Napolnite rezervoar za svežo vodo z vodo, glejte stran 309.

**Opomba:**

Če je rezervoar za svežo vodo napolnjen, ponovno zasveti prikaz prazne čistilne raztopine.

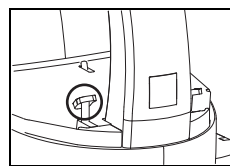

- Prikaz prazne čistilne raztopine se ponastavi po približno 5 sekundah po pritisku stopalke za premikanje.

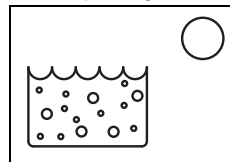
Praznjenje umazane vode**Prikaz polnega rezervoarja za umazano vodo:**

- Ko prikaz rezervoarja za umazano vodo zasveti, se program čiščenja prekine, sesalna šoba se dvigne, sesalna enota pa izklopi.

- Izpraznite rezervoar za umazano vodo, glejte stran 312.

**Opomba:**

Če v rezervoarju nastane pena, prav tako zasveti prikaz polnega rezervoarja za umazano vodo.

Zaključek dela

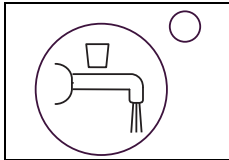

- Pritisnite tipko za VKLOP/IZKLOP čistilne raztopine.

Dovajanje čistilne raztopine se prekine.

- Zapeljite se še nekaj metrov, da se orodja nekaj časa še vrtijo, s čimer boste preprečili kapljanje.

Zlasti pomembno pri kontaktnih vodilnih kolesih TASKI.

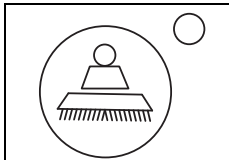

- Pritisnite tipko za VKLOP/IZKLOP pogona orodja.

Krtačna enota se zaustavi in dvigne.

- Zapeljite se še nekaj metrov, da posesate preostalo umazano vodo.

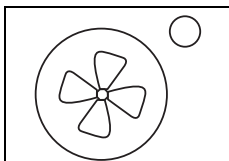

- Pritisnite tipko za VKLOP/IZKLOP sesalne enote.

Sesalna šoba se samodejno dvigne. Motor sesalne enote deluje še 10 sekund.

Odstranitev in čiščenje sesalne šobe

- Izvlecite ključ in pritisnite ročno zavoro.
- Obe sesalni cevi snemite z nastavkov šob.

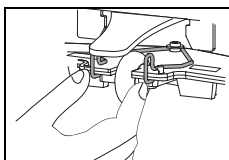

- Stisnite varovalno streme. S tem se sesalna šoba odklene in se lahko sname z držala.

- Sesalno šobo s pomočjo ščetke očistite pod tekočo vodo.
- Sesalno šobo obesite na držalo za šobe/nosilec cevi.

Opomba:



Samo očiščene in nepoškodovane sesalne gumice zagotavljajo optimalno sesanje.

Praznjenje in čiščenje rezervoarja za umazano in svežo vodo

Opomba:



Umazano vodo ali čistilno raztopino odstranite v skladu z nacionalnimi predpisi.

Opomba:



Pri praznjenju rezervoarja za umazano vodo upoštevajte predpise glede osebne zaščitne opreme proizvajalca čistila.

- Izvlecite ključ in pritisnite ročno zavoro.

Sledite naslednjemu postopku:

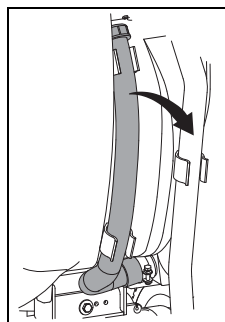

- Cev za praznjenje rezervoarja za umazano vodo snemite z držala.
- Cev držite na višini roba rezervoarja, odprtina pa naj bo usmerjena navzgor. Odprite rdeč pokrov, konec cevi počasi spustite do odtoka in izpraznite rezervoar za umazano vodo.

- Privzdignite rezervoar za svežo vodo, položite ga na najglobljo točko v rezervoarju za umazano vodo in ga izpraznite.
- Prazen rezervoar za svežo vodo izvlecite iz rezervoarja za umazano vodo in ga temeljito sperite s čisto vodo.
- Rezervoar za umazano vodo temeljito sperite s čisto vodo.

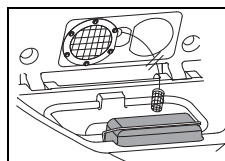

- Izvlecite filter trdnih delcev (rumeni), ga izpraznite in temeljito sperite pod tekočo vodo.

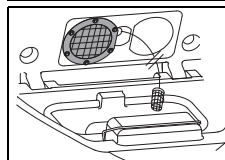

- Demontirajte sesalni filter (rumene barve) in odstranite umazanijo s krpo ali mehko ščetko.

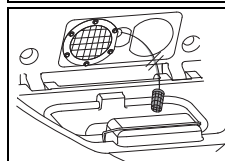

- Snemite sesalni filter in očistite umazanijo s krpo ali mehko ščetko.



Pozor:

Zamašen sesalni filter lahko zmanjša sesalno moč.

Zamašen sesalni filter lahko zmanjša količino čistilne raztopine.

- Sito za umazanijo (rumeno) znova namestite skupaj z rezervoarjem za svežo vodo, sesalnim filtrom in sesalnim sitom.
- Izpustno cev namestite na držalo.

Črpalka za umazano vodo (dodatna oprema)

- Stroj mora biti vklopljen.

Praznjenje na višje ležeča mesta:

- Izpustno cev speljite do odtoka ali v vedro.
- Pritisnite tipko na črpalki za umazano vodo.

Opomba:



Rezervoar za umazano vodo se bo spraznil le do dvigajoče se cevi.

Odstranitev in čiščenje orodja

Opomba:



Orodje očistite ob vsakem zaključku čiščenja.

- Stroj mora biti izklopljen.
- Izvlecite ključ in pritisnite ročno zavoro.
- Orodje nekoliko privzdignite.

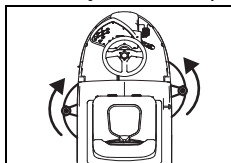

- Zasukajte levo orodje v smeri urinega kazalca, desno orodje pa v nasprotni smeri urinega kazalca proč od povezave orodja.

- Orodji očistite pod tekočo vodo.

Čiščenje stroja



Pozor:

Stroj nikoli ne čistite z visokotlačnim čistilnikom ali vodnim curkom.

Voda, ki vdre v stroj, lahko močno poškoduje mehanske ali električne dele.

- Stroj obrišite z vlažno krpo.

Skladiščenje/parkiranje stroja (ko ni v uporabi)

Opomba:



Stroj mora biti izklopljen in ključ odstranjen.

Opomba:



Stroj shranite z dvignjeno sesalno šobo, dvignjenim orodjem in odprtim pokrovom rezervoarja. Rezervoar se tako lahko suši. S tem lahko preprečite nastanek plesni in neprijetnih vonjav.

Pozor:



Stroja ne smete nikoli shranjevati z izpraznjenim akumulatorjem. Akumulator se lahko nepopravljivo poškoduje.

Servisiranje, vzdrževanje in nega

Vzdrževanje stroja je pogoj za nemoteno delovanje in dolgo življenjsko dobo.



Pozor:

Uporabiti je dovoljeno samo originalne dele TASKI, saj v nasprotnem primeru garancija preneha veljati in garancijski zahtevki ne bodo upoštevani.

Razlaga simbolov:

◇ = ob vsakem zaključku čiščenja, ◇◇ = vsak teden, ◇◇◇ = vsak mesec, ⊗ = servisna lučka

Dejavnost	◇	◇◇	◇◇◇	⊗	Stran
Polnjenje baterije	•				308
Dolivanje destilirane vode (mokre baterije). Upoštevajte kontrolno knjižico proizvajalca akumulatorjev.		•			308
Praznjenje in čiščenje rezervoarja za umazano in svežo vodo	•				312
Čiščenje reciklirnega filtra (dodatna oprema)	•				
Preverjanje zamazanosti odsesovalnega in sesalnega filtra/čiščenje	•				
Čiščenje vseh rumeno označenih delov	•				
Čiščenje orodja	•				313
Čiščenje sesalne šobe, preverjanje obrabljenosti sesalnih gumic in po potrebi njihova zamenjava	•				312
Čiščenje stroja z vlažno krpo.	•				313
Čiščenje sonde (poln rezervoar za umazano vodo) in preverjanje delovanja	•				
Čiščenje tesnila pokrova rezervoarja in preverjanje, ali obstajajo morebitne razpoke, ter po potrebi njihova zamenjava	•				
Vzdrževalni/servisni program s strani servisnih tehnikov družbe Diversey				•	

Servisni intervali

Stroji TASKI so visokokakovostni stroji, katerih varnost je preverjena v proizvodnem obratu in s strani pooblaščenih kontrolorjev. Električni in mehanski deli so ob daljši uporabi izpostavljeni obrabi in staranju.

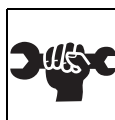

- Za ohranitev obratovalne varnosti in pripravljenosti na obratovanje je treba ob vklopu vzdrževalnega opozorila (tovarniška nastavitve znaša 650 delovnih ur) ali vsaj enkrat letno izvesti servis.

Servisni center

Če nas kontaktirate zaradi motnje v delovanju ali naročila, vedno navedite oznako tipa in številko stroja.

Te podatke najdete na tipski ploščici stroja. Na zadnji strani teh navodil za uporabo najdete naslov najbližjega servisnega partnerja družbe TASKI.

Zamenjava sesalnih gumic

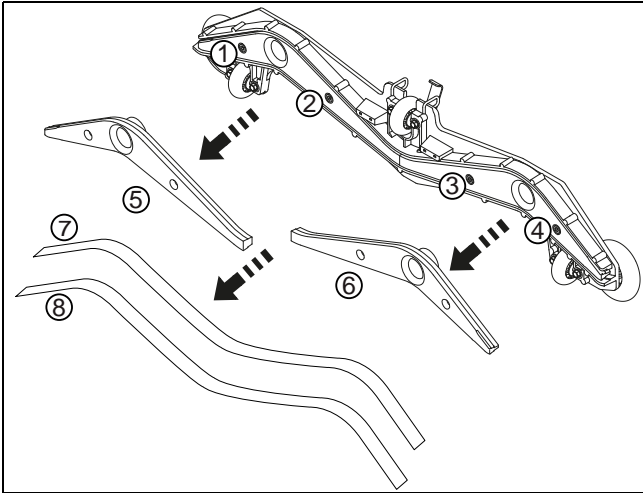

- Privijte štiri inbus vijake (1, 2, 3 in 4).
- Telo šobe odstranite z njenega jedra (5, 6).
- Snemite sesalne gumice (7, 8).
- Telo šobe in obe jedri očistite pod tekočo vodo.
- »Obrnjene« ali nove sesalne gumice namestite na jedro šobe.
- Jedro šobe znova vstavite v telo šobe.
- Vse štiri vijake inbus znova privijte.

Motnje

Motnja	Možen vzrok	Odpravljanje motenj	Stran
Stroja brez funkcije ni mogoče vklopiti.	Stroj je izklopljen.	• Obrnite ključ.	306
	Stikalo za izklop v sili je sproženo.	• Vtič akumulatorja povežite s strojem.	306
	Glavna varovalka je okvarjena.	• Varovalko preverite/zamenjajte.	
	Koda napake na zaslonu.	• Obrnite se na servisnega partnerja.	
	Aktivirana je zagonska blokada motorja ali pa je napaka v krmiljenju.	• Usedite se na voznikov sedež.	
	Stopalka za premikanje je ob vklopu pritisnjena.	• Spustite stopalko za premikanje in stroj ponovno vklopite.	
	Ročna zavora je zaklenjena.	• Sprostite ročno zavoro.	308
	Baterije so izpraznjene ali pa je polnilnik baterij poškodovan.	• Napolnite baterije.	308
	Baterije so v okvari.	• Obrnite se na servisnega partnerja.	
Krtačne enote ali sesalne enote ni mogoče izklopiti.	Napake v elektroniki ali na upravljalni plošči.	• Stroj prekinite pri baterijskem vtičaku. • Obrnite se na servisnega partnerja.	
Krtača se ne vrti.	Pogon krtače je izklopljen.	• Pritisnite tipko za krtačo.	308
	Glavna varovalka je pokvarjena.	• Zamenjajte varovalko.	
	Motor se vrti, orodje pa ne.	• Pogonski jermen je strgan. • Obrnite se na servisnega partnerja.	
Sesalna moč je slaba. Tla so še naprej mokra. Umazana voda se ne odsesava.	Sesalna enota ni vklopljena.	• Pritisnite tipko za sesalno enoto.	306
	Sesalna cev ni natakljena.	• Natakните sesalno cev.	309
	Sesalna šoba ni spuščena na tla.	• Preverite delovanje vpetja sesalne šobe.	309
	Sesalne gumice so obrabljene.	• Zamenjajte sesalne gumice.	314
	Cev ali šoba je zamašena (npr. s koščki lesa, z ostanki tekstila).	• Odstranite tujke.	
	Sesalni filter je zamašen.	• Odstranite tujke.	306
	Prikaz sesalne enote sveti, vendar sesalec ne deluje.	• Preverite varovalko, po potrebi jo zamenjajte. • Varovalka je v redu, obrnite se na servisnega partnerja.	309
Sesalna enota se izklopi.	Rezervoar za umazano vodo je poln.	• Izpraznite rezervoar za umazano vodo. • Preverite nadzor baterije. • Preverite varovalke.	312
	Rezervoar za umazano vodo je umazan.	• Preverite ga in ga po potrebi očistite.	312

Motnja	Možen vzrok	Odpravljanje motenj	Stran
Izstopanje čistilne raztopine ni zadostno.	Rezervoar za čistilno raztopino je prazen.	• Preverite rezervoar za čistilno raztopino.	311
	Nastavljeno dovajanje čistilne raztopine je nezadostno.	• Količino dovajanja čistilne raztopine nastavite s tipko +/-.	306
	Tipka za dovajanje čistilne raztopine je izklopljena.	• Pritisnite tipko za dovajanje čistilne raztopine.	306
	Sesalni filter	• Čiščenje	

Tehnični podatki

Stroj	2500	
Delovna širina	70	cm
Širina sesalne šobe	95	cm
Mere (D × Š × V)	169 x 78 x 137	cm
Največja teža stroja v delovni pripravljenosti	560	kg
Nazivna napetost	24 V	DC
Nominalna nazivna moč	2000	W
Nominalna vrednost rezervoarja za čisto vodo, +/- 5 %	92	l

Vrednosti, določene v skladu s standardom IEC 60335-2-72		
Masa stroja z akumulatorjem (transportna masa)	468	kg
Raven zvočnega tlaka LpA	67	dB(A)
Negotovost KpA	2,5	dB(A)
Skupna vrednost nihanja	< 2,5	m/s ²
Negotovost K	0,25	m/s ²
Zaščita pred škropljenjem vode	IPX3	
Zaščitni razred	III	

Pribor

Št.	izdelka	
8501120	Vodilno kolo, 35 cm	2 x
8501080	Krtača za čiščenje, iz najlona, 35 cm	2 x
8501060	Krtača za čiščenje, pran beton, 35 cm	2 x
8502750	Krtača za čiščenje, abrazivna, 35 cm	2 x
8502830	Polnilna cev z večnamenskim priključkom za vodo	x
7508029	Črpalka za praznjenje	x
	Različna vodilna kolesa (iz poliestra, rjava, rdeča in kontaktna)	x

Kode napak

Kode napak so prikazane na zaslonu.



Opomba:

Stroj izklopite in nato znova vklopite pri vsaki kodi napake.
Z izklopom in ponovnim vklopom se napaka morda lahko odpravi .

Transport



Pozor:

Ta stroj je dovoljeno dvigati le s pripomočki (npr. dvigalo, navozna rampa itd.).



Opomba:

Stroj prevažajte v pokončnem položaju.



Opomba:

Zagotovite, da bo stroj med prevozom v transportnem vozilu trdno privezan in zavarovan.

Odstranjevanje



Opomba:

Po koncu uporabnosti stroja in dodatne opreme poskrbite za strokovno odstranitev skladno z nacionalno zakonodajo. Pri tem vam je po dogovoru lahko v pomoč vaš servisni partner Diversey.

Akumulatorji



Pozor:

Preden stroj predate strokovni službi za odstranitev odpadkov, iz njega odstranite akumulatorje.

Izrabljene akumulatorje je treba odstraniti na okolju prijazen način skladno z Direktivo 2006/66/ES ali skladno z zadevnimi nacionalnimi predpisi.

Översättning av den ursprungliga bruksanvisningen

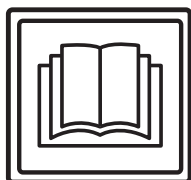

VIKTIGT!

Innan maskinen startas första gången är det viktigt att du noggrant läser bruksanvisningen och säkerhetsinstruktionerna.

Förvara bruksanvisningen på en säker plats och där den är lätt att komma åt.

Teckenförklaring



Icke iakttagande av denna information kan utsätta personer för fara och/eller medföra omfattande skador på egendom!



Icke iakttagande av denna information kan leda till tekniska fel och materialskador!



Anger viktig information för effektiv användning. Icke iakttagande av denna information kan leda till tekniska fel!

• Anger arbetsmoment som måste utföras i ordningsföljd.

Innehållsförteckning

Säkerhetsinstruktioner	318
Rengöringsprodukter	319
Utökade dokument	319
Konstruktionsöversikt	320
Batterier	321
Före start av maskinen	322
Start av maskinen	324
Arbetspassets slut	326
Service, underhåll och skötsel	327
Tekniska fel	329
Tekniska data	330
Tillbehör	330
Felkoder	331
Transport	331
Avfallshantering	331

Avsedd användning

Maskinerna är avsedda för yrkesmässig användning (t.ex. på hotell, skolor, sjukhus, fabriker, köpcentrer, sporthallar och liknande). När denna bruksanvisning följs strikt kan de användas för våtrengöring av hårda golvbeläggningar. Dessa maskiner är endast konstruerade för användning inomhus.



Maskinerna får inte användas för polering, oljning, vaxapplicering, mattrengöring eller dammsugning. Våtrengöring av parkett- och laminatgolv sker på egen risk.



Ändringar på maskinen som inte är auktoriserade av Diversey leder till att säkerhetstecknet och CE-konformiteten inte längre gäller. All användning av maskinen som inte överensstämmer med avsedd användning kan leda till personskador, skador på maskinen och arbetsområdet. I sådana fall upphör garantin och eventuella garantianspråk att gälla.

Säkerhetsinstruktioner

TASKI-maskinerna är konstruerade och tillverkade för att uppfylla de tillämpliga och grundläggande säkerhets- och hälsokraven i enlighet med EG-direktiv och är försedda med CE-märkning.



Denna maskin får endast användas av för uppgiften utbildade personer som uttryckligen visat sig vara kvalificerade och fått i uppdrag att använda maskinen.



Maskinen får inte användas av personer, inklusive barn, med minskad fysisk, sensorisk eller psykisk förmåga eller brist på erfarenhet och kunskap.

Barn bör hållas under uppsikt så att de inte leker med maskinen.



Maskinen får inte användas i utrymmen där explosiva och lättantändliga ämnen förvaras eller bearbetas (t.ex. bensin, lösningsmedel, eldningsolja, damm etc.).

Maskinens elektriska eller mekaniska komponenter kan orsaka antändning av dessa ämnen.



Maskinen får inte användas för att suga upp giftiga, hälsovådliga, frätande eller irriterande ämnen (t.ex. farligt damm etc.). Filtersystemet klarar inte att filtrera bort dessa ämnen på ett tillfredsställande sätt.
Hälsorisker för användaren eller tredje part kan inte uteslutas.



Var uppmärksam på omgivningen, tredje man och på barn när du använder maskinen. Framför allt måste hastigheten sänkas på platser där sikten är begränsad, som t.ex. framför dörrar och rund hörner.



Maskinen är endast konstruerad för en person. Flera personer eller föremål får inte transporteras.



Vid fel, defekt eller efter en kollision eller vurma måste maskinen kontrolleras av en auktoriserad specialist innan den tas i drift igen. Det samma gäller om maskinen lämnats utomhus eller utsatts för vatten eller fukt.



Vid skador på säkerhetsrelevanta delar som borstenhet, nätkabel eller skydd som möjliggör åtkomst till strömledande delar, ska man avsluta driften av maskinen omedelbart!



Maskinen får inte ställas upp, parkeras eller lagras på sluttningar.



Maskinen får inte användas i elektromagnetiskt belastade utrymmen (elektromog).



Maskinen får inte användas på sluttningar >13 %. I sluttningar måste maskinen köras långsamt och med knappen för långsam körning på för att garantera en säker stopp.

Skarp kursändring på sluttningar kan påverka stabiliteten av maskinen och är därför förbjudet. Risk för olyckor.



Maskinen måste skyddas mot obehörig användning. Därför ska du alltid dra ut nyckeln innan du lämnar från maskinen eller förvara den i ett låst rum.



Denna maskin får endast användas och förvaras i torra miljöer med temperaturer från +10 till +35 grader.



Reparationsarbeten på maskinens mekaniska eller elektriska delar får endast utföras av auktoriserade specialister, som är förtrogna med alla säkerhetsföreskrifter som är relevanta här.



Använd endast de redskap (borstar, rondeller eller liknande) som specificeras i bruksanvisningen under tillbehör eller som rekommenderas av TASKI-expertrådgivare. Användning av andra redskap kan påverka maskinens säkerhet och funktion.



De nationella föreskrifterna om personskydd och förbyggande av olycksfall samt uppgifter från tillverkaren om användning av rengöringsmedel måste alltid beaktas.



Stäng omedelbart av borstenheten om skum eller vätska läcker ut från maskinen!



Maskinen får endast användas med för ändamålet avsedda batterier och testade laddare.



TASKI-maskiner och apparater konstrueras på sådant sätt, att man enligt de senaste vetenskapliga rönen kan utesluta en hälsorisk på grund av ljud och vibrationer som uppstår. Se den tekniska informationen på sidan 330.

Rengöringsprodukter



TASKI-maskiner är konstruerade på ett sådant sätt, att de med TASKI-rengöringsprodukter erbjuder ett optimalt rengöringsresultat.

Andra rengöringsprodukter kan resultera i driftstörningar och skador på maskinen eller arbetsmiljön.

Av denna anledning rekommenderar vi att uteslutande använda TASKI-rengöringsprodukter.

Fel som uppstår på grund av användning av fel rengöringsprodukter omfattas inte av garantin.

För mer detaljerad information kontaktar din TASKI-servicepartner.

Utökade dokument



Elschemat för denna maskin återfinns i reservdelslistan.

Kontakta kundtjänst för ytterligare information.

Konstruktionsöversikt

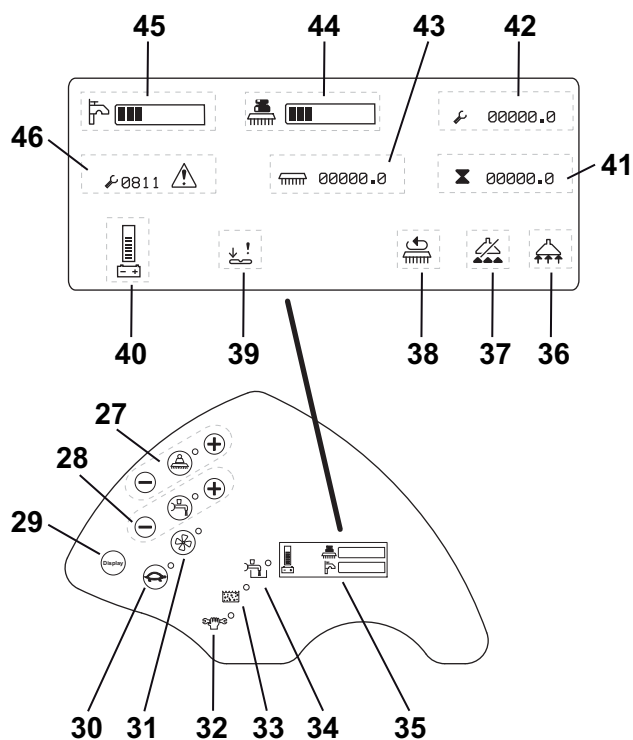
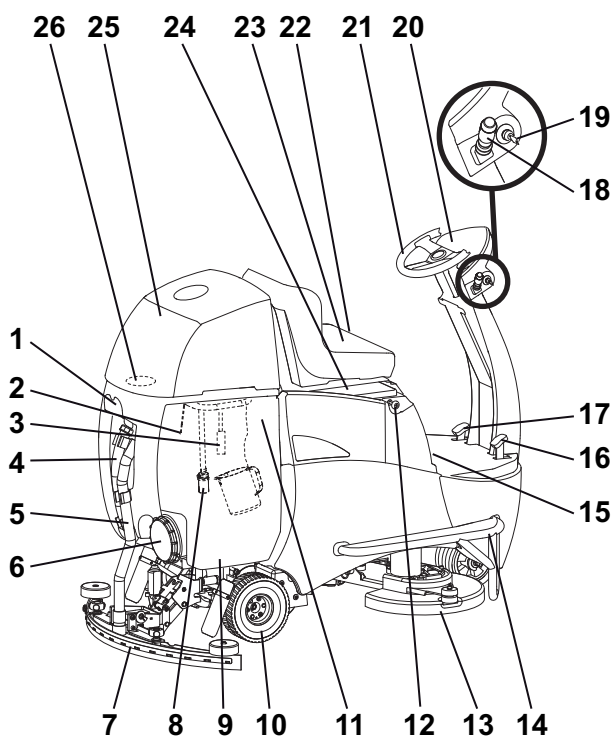

- | | |
|---|--|
| <ul style="list-style-type: none"> 1 Munstycks-/slanghållare 2 Sond (smutsvattentank full) 3 Alternativ: Återvinningsfilter 4 Slang för smutsvatten 5 Sugslang 6 Tanklock 7 Sugmunstycke 8 Sugfilter 9 Smutsvattentank 10 Ledat drivhjul bak 11 Renvattentank (membransäck) med doseringsmått 12 Batterifrånkopplingskontakt 13 Borstenhet 14 Krockskydd 15 Handbroms 16 Körpedal 17 Bromspedal 18 Körriktningsspak för körning framåt och bakåt och tuta 19 Startnyckel 20 Manöverpanel 21 Ratt 22 Sätinställning förare 23 Förarstol med säkerhetsbrytare 24 Batteriskydd (huvudsäkring och batterikontakt) 25 Tankhuv 26 Sugfilter 27 Knapp för borstdrift (PÅ/AV), borsttryck (+ / -) 28 Knapp rengöringslösning matning (PÅ/AV), mängd (+/-) 29 Knapp display 30 Knapp för långsam körning (PÅ/AV) 31 Knapp för sugenhet PÅ/AV 32 Servicelampa 33 Indikeringslampa för full smutsvattentank 34 Visning för att rengöringslösning är tom 35 Displayvisning vid inkoppling 36 Sugenhet PÅ 37 Sugenhet AV (smutsvattentank full) 38 Borstenhet PÅ | <ul style="list-style-type: none"> 39 Störning körpedal 40 Batteriindikator 41 Totalt antal timmar 42 Timmar för service 43 Timmar för borstenheten 44 Borsttryck (PÅ/AV) 45 Rengöringslösning (PÅ/AV) 46 Felkod |
|---|--|

Batterier

Godkända batterier

För användning av denna maskin måste traktionära batterier användas (inte start- eller enhetsbatterier). Endast traktionära batterier rekommenderas. Endast dessa garanterar en lång livslängd.

Traktionära batterier tillverkas som öppna (våt-)batterier eller som underhållsfria (VRLA-)batterier. (Gel- och AGM-batterier). För varje konstruktionstyp och tillverkare måste maskinen justeras på motsvarande sätt.

Varje batteri har olika användningstid och olika effekt.

Maskinprogrammeringen måste göras efter installation av batterierna resp. vid byte av batterityp och/eller tillverkare och före start av maskinen.

En felaktig inställning kan leda till att batterierna tar slut för tidigt.

Säkerhetsåtgärder vid hantering av batterier



- Batterier innehåller syra. Vid underhåll och vid installation och borttagning av våtbatterier måste skyddsglasögon användas!



- Vid syrastänk i ögonen eller på huden, skölj rikligt med rent vatten. Uppsök därefter omedelbart en läkare. Tvätta ur kläderna med vatten!



- Vid laddning av batterier bildas knallgas. Öppen eld eller glödande föremål får inte komma i närheten av batterierna!



- Rökning förbjuden!



- Skaderisk!



- Varning! Batteriernas poler står alltid under spänning. Lägg därför inga föremål på batterierna!



Kontrollera att batterierna alltid är rena och torra. Torka genast bort batterisyra eller vatten (våtbatterier) som runnit ut. Använd skyddshandskar.



Batterier får endast monteras av service-tekniker eller specialister godkända av Diversy och enligt kopplings-schemat. Felaktig installation resp. inkoppling kan leda till allvarliga skador, explosion och omfattande skador på maskin och omgivningen.



Beakta också föreskrifterna från batteritillverkaren.



Vid laddning av batterier måste god ventilation ombesörjas.



Vid underhåll av batterier måste dessa fränskiljas från maskinen!

Anslutningsschema för batteri

6 V-batterier

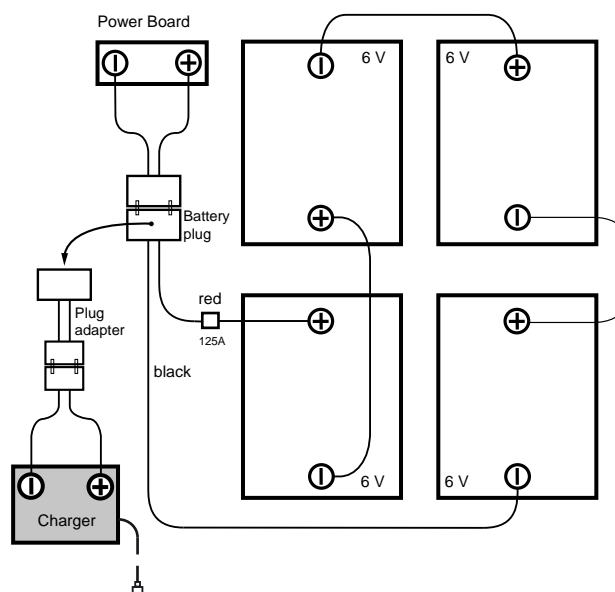

12 V-batterier

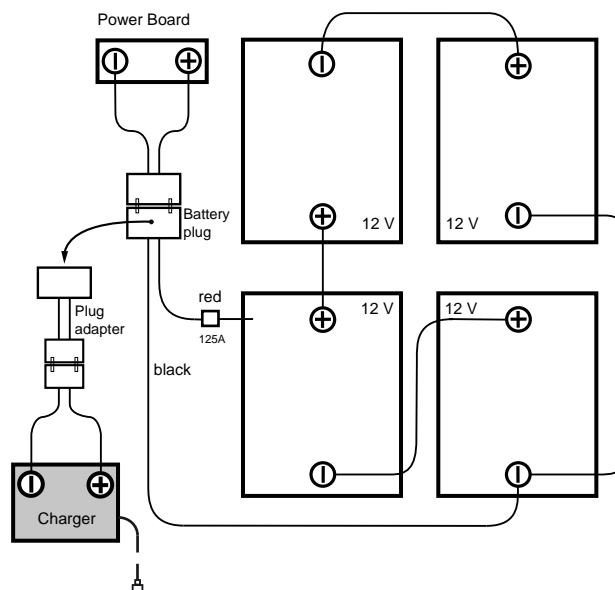

Laddningsprocedur med extern batteriladdare

Varje batterityp och/eller batteritillverkare har sin egen laddningskaraktäristik.



En felaktig laddningskaraktäristik eller användning av fel batteriladdare leder till batteriet laddas ur för snabbt eller till att fel uppstår på batterierna.

Batteriladdare som är inbyggda i maskinen och som kan fås som tillval, är anpassade till batteristorlek och har olika laddningskurvor som ställts in i fabriken eller av TASKI-servicetekniker för rekommenderade batterier. Denna föreskrift gäller likaså vid användning av stationära (externa) laddare.



Ständigt återkommande korta urladdningar och uppladdningar kan leda till bestående skador på batterierna. Riktvärde: Före laddning måste man minst ha använt cirka 20 % av den tillgängliga kapaciteten.



För att erhålla den maximalt möjliga livslängden, måste traktionära batterier genomgå en hel laddningscykel två gånger i veckan (12-16 timmar).



Före ett längre maskinupphåll måste batterierna genomgå en hel laddningscykel. Laddaren skiljs sedan från maskinen resp. från nätet. Batterier laddas ur efter en tid. Beroende på typen måste de laddas om efter 3-6 månader. Innan en ny idrifttagning ska batterierna åter köras igenom en komplett laddningscykel.

Laddningsförlopp

- Anslut den externa batteriladdaren till maskinens batterifrånsliljare



Var noga med att kontakten är instucken hela vägen för att en god elektrisk kontakt ska kunna garanteras



Under en laddningsprocedur är alla maskinfunktioner avaktiverade.

Efter avslutad laddningsprocedur



Stäng av laddaren innan du frånskiljer batterierna (gäller endast externa laddare).
Frånkoppling av den anslutna laddaren kan orsaka en explosion i batteriutrymmet.

- Förvara nätkabeln vid den inbyggda laddaren (finns som tillval) i det föreskrivna utrymmet.
- Se till att laddningskabeln förvaras i ett torrt utrymme och att den skyddas mot skador.



Laddningskablar överför höga strömstyrkor. Vid antydan till skador på stickpropp, kabel eller anslutning av enhet får inte laddaren användas

Underhåll och skötsel av öppna (våt-)batterier



Skötseln av underhållsfria batterier är begränsad till iakttagande av korrekt laddningsprocess.

Öppna batteriutrymmet för underhåll

- Maskinen måste vara avstängd.

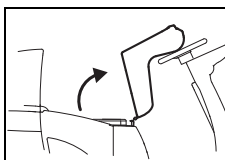

- Luta förarstolen försiktigt framåt tills den ligger mot rattan.

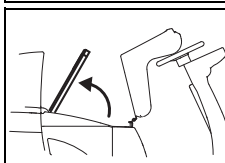

- Öppna locket till batteriutrymmet.



Sätt tillbaka locket på batteriutrymmet igen efter avslutad underhåll och luta tillbaka förarstolen till ursprungsläget.

Före start av maskinen

Handbroms

Låsning

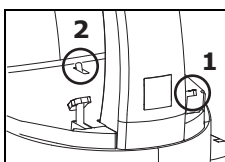

- Tryck först ned bromspedalen (1) och sedan handbromsen (2).
Släpp bromspedalen, maskinen är låst.

Upplåsning:

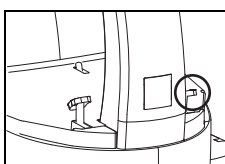

- Tryck ner bromspedalen helt.
Maskinen är upplåst.

Inställning av förarstol

- Dra ur nyckeln och aktivera handbromsen (sida 322).
- Lossa spärren på vänster sida om förarstolen och skjut stolen till önskad position.
- Frigör låsningen så att förarstolen fixeras i inställd position.
Kontrollera spärren på förarstolen!
- Lossa handbromsen (se sida 322).

Körinstruktion

Du styr körriktning och hastighet med ratten och körpedalen. Hastigheten kan justeras steglöst.

- Lossa handbromsen.
- Starta maskinen (tändningslås).

Kontrolllamporna tänds.

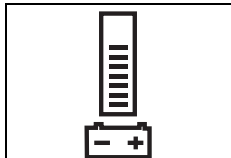

Batteriindikatorn anger maskinens driftberedskap (vid störning, se sida 329).

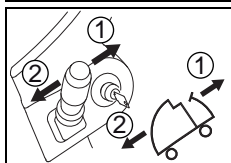

- Ange riktning med körriktningsspaken ([1] framåt/[2] bakåt).

- Kör maskinen till målplatsen och släpp sedan körpedalen.

Montering av redskap

Kontrollera innan användning:

- att borsten inte är lägre än den röda markeringen eller att borsten inte är kortare än 1 cm.
- att inga vassa föremål fastnat i rondellen och att den är ren.



Använd inte borstar när slitagegränsen är uppnådd. Detta indikeras genom längden på den röda markeringen. Använd inga rondeller som är utnötta eller nedsmutsade. Använd endast original TASKI-redskap. Underlåtenhet att följa denna uppmaning kan leda till försämrat rengöringsresultat och golvsador.

- Dra ut nyckeln och aktivera handbromsen.

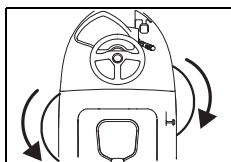

- Lyft upp verktyg för koppling.
- Vrid det vänstra verktyget moturs och det högra verktyget medurs i verktygskopplingen.

Verktyget kopplas in.

Montering av sugmunstycket

- Dra ut nyckeln och aktivera handbromsen.
- Håll munstycket med båda händerna och placera det på ett sådant sätt att munstyckets fästplös (1) passar i munstyckets utskärningar (2).

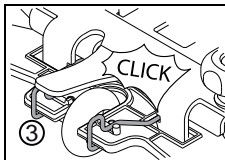
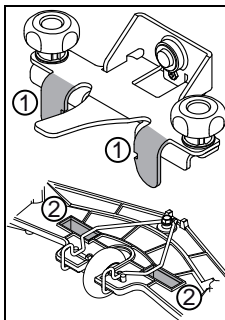

- Skjut munstycket uppåt tills du hör att det har hamnat i rätt läge i låsbygeln (3).

- Stoppa in de båda sugslangarna från munstycksintagen.

Påfyllning av vattentank



Maximalt tillåten vattentemperatur 60°C/ 140°F.

Diversey rekommenderar att man använder kallvatten, eftersom varmvatten omedelbart får golvet temperatur vid kontakt med golvet. Varmvatten innebär därför inte några fördelar.

- Dra ut nyckeln och aktivera handbromsen.
- Fäll förarstolen framåt och öppna tankluven.
- Ta upp doseringsmättet från revvattentanken (Flex tank).

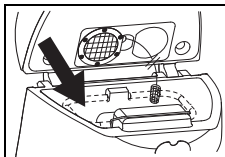

- Fyll på vatten i revvattentanken (Flex tank).

Markeringen visar maximalt tillåten fyllningsnivå.

Dosering



Vid hantering av kemiska produkter ska handskar, skyddsglasögon och lämpliga (skydds-)arbetskläder bäras!



Använd endast kemiska produkter som rekommenderas av Diversey och läs noga produktinformationen.



Genom användning av olämpliga produkter (t.ex. produkter med klor- eller syrehaltiga ingredienser) kan maskinen skadas eller förstöras.

Doseringsexempel:

Anvisningar på produktförpackningen		Tankvolym	Produktvolym per tankpåfyllning
0,5 %	50 ml till 10 l vatten	92l	0.46l
1%	100 ml till 10 l vatten	92l	0.92l
2%	200 ml till 10 l vatten	92l	1.84l
3%	300 ml till 10 l vatten	92l	2.76l

- Fyll doseringsmättet med en lämplig produkt och håll innehållet i vattentanken (flextank). Upprepa proceduren tills den önskade doseringen uppnåtts.
- Lämna kvar doseringsmättet i renvattentanken (flextanken) då doseringen är klar.



TASKI erbjuder en automatisk doseringssystem som tillval. Denna kan också monteras i efterhand. Kontakta kundtjänst vid behov

Förrengöring



Ta bort alla föremål (trä-, metalldelar etc.) från ytan som ska rengöras.

Föremålen kan slungas ut genom roterande rondeller och därmed orsaka skador på människor och omgivningen.

Start av maskinen



Vid arbeten med denna maskin ska alltid halksäkra skor och lämpliga arbetskläder användas.



Under drift av maskinen ska man alltid ha båda händerna på ratten för att kunna garantera en säker manövrering av maskinen.



Bekanta dig först med maskinen genom att pröva maskinen på en öppen yta!

- Ta plats på förarstolen.
- Starta maskinen (tändningslås).
Indikeringslampan tänds en kort stund.
- Lossa handbromsen.

Starta programmet manuellt



Det senast använda rengöringsprogrammet sparas.

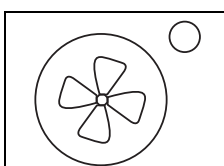

- Tryck på knappen sugenhet PÅ/AV. *Kontrolllamporna tänds, sugmotorn startas och sugmunstycket sänks automatiskt ned till arbetsläge.*

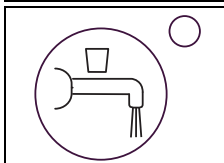

- Tryck på knappen tillförsel av rengöringsvätska PÅ/AV. *Kontrolllamporna tänds. Tillförseln av rengöringslösning börjar när borstarna roterar.*

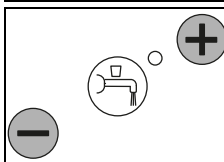

- Välj önskad dosering från 1-7 genom att trycka på knapparna +/-.



Av miljökål ska en så låg nivå som möjligt väljas som ger tillfredsställande rengöringsresultat.

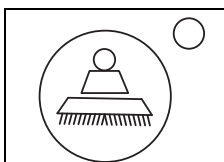

- Tryck på knappen verktygsdrift PÅ/AV. *Indikeringslampan tänds, borstenheten sänker sig.*

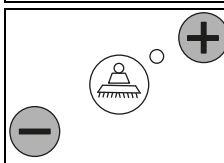

- Välj önskat borsttryck genom att trycka på knapparna +/- från steg 1-4.



Beräkna och välj alltid en så låg nivå som möjligt som ger ett tillfredsställande resultat. Härigenom optimeras strömförbrukningen och maskinen skonas.

Start av rengöring

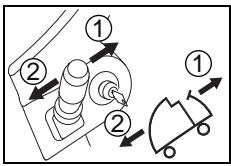

- Ange riktning med körriktningsspaken ([1] framåt/[2] bakåt).

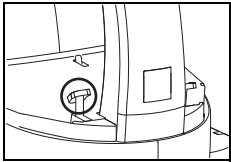

- Då maskinen startats och en operatör sitter i förarstolen sätts maskinen i rörelse när körpedalen aktiveras. Om funktionen valts, startas borstenheten och tillförseln av rengöringslösning påbörjas.

Körhastigheten regleras via körpedalens läge.



Vid arbeten i korridorer och trånga passager måste knappen för långsam körning PÅ/AV tryckas in. (Kontrolllampen lyser). Härigenom sänks den maximala arbetshastigheten och olycksrisken minskas.

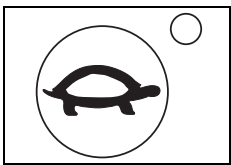

- Genom att trycka på nytt på knappen tas begränsningen bort och kontrolllampan släcks.

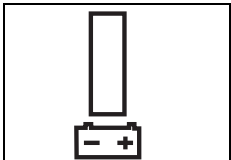

- När inga streck tänds i batteriindikatorn ska batteriladdaren anslutas till kombiskurmaskinen.

Batterikapacitet - Driftberedskap avslutad



Batteriindikatorn visar den återstående drifttiden.

När inga streck tänds i batteriindikatorn:

- lyfts borstenheten och sugmunstycket från golvet efter 10 min.
- stängs sugenheten av efter 10 sek.
- har du dock ytterligare 10 min. på dig att köra batteriladdaren innan maskinen kopplas ur.

Återvinningsdrift (tillval)



Återvinningsystemet är inte tillåtet för höga hygienkrav (t.ex. sjukhus, livsmedel, kök, etc.).

Återvinningsdriften rekommenderas bara vid lätt till medelsvår nedsmutsning.

- Dra ut nyckeln och aktivera handbromsen.
- Fäll förarstolen framåt och öppna tankhuven.
- Dra ut återvinningsfiltret från renavvattentanken (Flex-tank).
- Sätt in återvinningsfiltret i smutsvattentanken.



Maximalt tillåten vattentemperatur 60°C/140°F.

Rengöringsmetod

Direkt arbetsmetod:

Skura och suga upp i samma arbetsprocedur.

Indirekt arbetsmetod:

Applicera, skura och sug upp rengöringslösning i flera arbetssteg.



Under vissa omständigheter kan maskinfunktionen vid speciella kombinationer av golvmaterial/nedsmutsning och rengöringsprodukter begränsas.

Med hjul som finns tillgängliga som tillval kan maskinens fäste på golvet förbättras. Kontakta en TASKI-kundrådgivare.

Påfyllning av rengöringslösning



Arbeten utan användning av rengöringslösning kan orsaka skador på golvet.

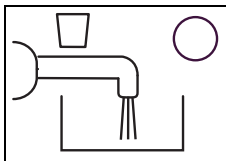

- En signal ljuder när displayen visar att rengöringslösningen är slut.

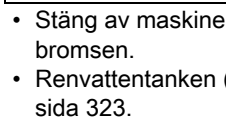

- Stäng av maskinen (nyckelbrytare) och aktivera handbromsen.
- Renvattentanken (Flex-tank) ska fyllas på med vatten, se sida 323.



När renavvattentanken (flex-tanken) är påfylld kommer displayen fortsätta visa att rengöringslösningen är slut.

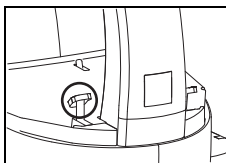

- Displayen som visar att rengöringslösningen är slut kommer att återställas efter körpedalen har aktiverats i ca. 5 sekunder.

Tömning av smutsvatten

Indikeringslampa för full smutsvattentank:

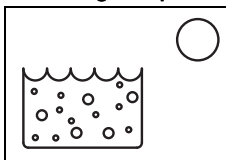

- Då indikeringslampan tänds, avbryts rengöringsprogrammet, sugmunstycket lyfts upp och sugenheten stängs av.

- För tömning av smutsvattentank, se sida 326.



Vid skumbildning i tanken tänds indikatorn för renavvattentanken.

Arbetspassets slut

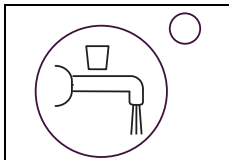

- Tryck på knappen rengöringsvätskan PÅ/AV.
Tillförseln av rengöringslösning stoppas.

- Kör ytterligare några meter för att borsten ska fortsätta att rotera ytterligare en stund, därigenom förhindras "efterdroppning".

Särskilt viktigt med TASKI contact pads!

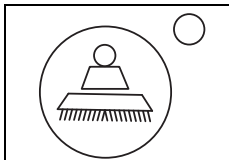

- Tryck på knappen borstfunktion PÅ/AV.
Borstenheten stoppas och lyfts.

- Kör några meter till för att suga upp kvarvarande smutsvatten.

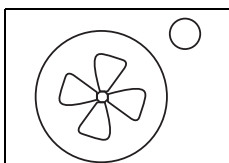

- Tryck på knappen sugenhet PÅ/AV.
*Sugmunstycket lyfts automatiskt.
Sugmotorn fortsätter att gå i ytterligare ca. 10 sekunder.*

Borttagning och rengöring av sugmunstycket

- Dra ut nyckeln och aktivera handbromsen.
- Dra ut de båda sugslangarna från munstycksintagen.

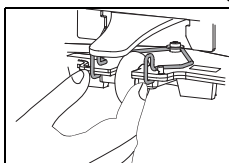

- Tryck ihop låsbyglarna. Härigenom frigörs sugmunstycket och kan avlägsnas från munstyckshållaren.

- Rengör sugmunstycket med hjälp av en borste under rinnande vatten.
- Häng upp sugmunstycket på munstycks-/slanghållaren.



Ett optimalt sugresultat kan endast uppnås med rengjorda och hela sugblad!

Tömning och rengöring av smuts- och färskvattentank (flex-tank)



Avfallshanteringen av smutsvattnet och rengöringslösningen måste ske enligt nationella föreskrifter.



Observera rengöringsmedelstillverkarens föreskrifter om personlig skyddsutrustning vid tömning av smutsvattentanken.

- Dra ut nyckeln och aktivera handbromsen.

Gå tillväga på följande sätt:

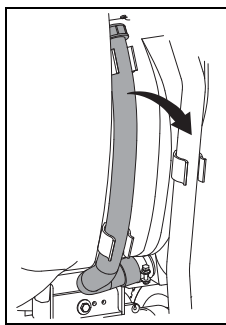

- Ta bort dräneringsslangen för smutsvatten från hållaren.
- Håll slangen i tankens kanthöjd med öppningen uppåt. Öppna det röda locket, sänk slangändan långsamt i avloppet och töm smutsvattentanken.

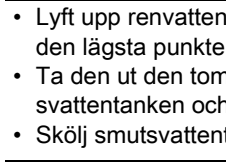

- Lyft upp renvattentanken (Flex-tank) och placera den på den lägsta punkten i smutsvattentanken och töm den.
- Ta den ut den tomma renvattentanken (Flex-tank) ur smutsvattentanken och skölj den ordentligt med rent vatten.
- Skölj smutsvattentanken ordentligt med rent vatten.

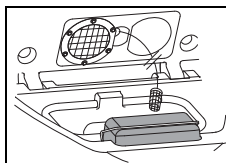

- Ta av grovsmutsfiltret (gult), töm och skölj filtret ordentligt under rinnande vatten.

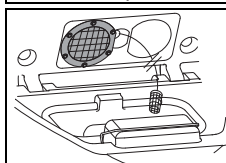

- Ta bort sugfiltret (gult) och avlägsna smutsen med en trasa eller en mjuk borste.

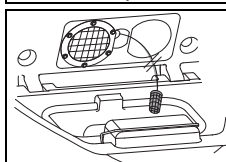

- Ta bort sugfiltret och avlägsna smutsen med en trasa eller en mjuk borste.



Ett igensatt sugfilter kan ha en negativ inverkan på sugfunktionen.

Ett igensatt insugningsfilter kan minska mängden rengöringslösning.

- Montera tillbaka grovsmutskorgen (gul), renvattentanken (flex-tank), sugfiltret och insugningsfiltret.
- Fäst dräneringsslangen i hållaren igen.

Smutsvattenpump (tillval)

- Maskinen måste vara startad.

Töm från högt läge:

- För tömningsslangen i ett avlopp eller i en avfallsbehållare.
- Tryck på knappen på smutsvattenpumpen.



Tömning sker bara upp till stigröret i smutsvattentanken.

Borttagning och rengöring av borste



Rengör borsten efter varje rengöringspass.

- Maskinen måste vara avstängd.
- Dra ut nyckeln och aktivera handbromsen.
- Lyft verktyget lätt.

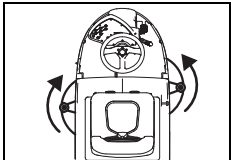

- Vrid bort det vänstra verktyget medurs och det högra verktyget moturs från verktygskopplingen.

- Rengör verktyget under rinnande vatten.

Rengöring av maskin



Rengör aldrig maskinen med en högtryckstvätt eller en vattenslang.

Vatten som kan ha trängt in i maskinen kan orsaka allvarliga skador på mekaniska eller elektriska delar.

- Torka av maskinen med en lätt fuktad trasa.

Förvaring/parkering av maskin (ur drift)



Maskinen måste vara avstängd och nyckeln uttagen.



Förvara maskinen med upplyft sugskrapa, upplyft borstenhet och öppnat tanklock. Tanken kan då torka och dålig lukt och mögel kan förhindras.



Lagra aldrig maskinen med urladdat batteri. Då skadas batterierna irreparabelt.

Service, underhåll och skötsel

Underhåll av maskinen är en förutsättning för en problemfri drift och lång livslängd.



Endast TASKI originaldelar får användas om alla garantianspråk och ansvarsåtaganden ska gälla!

Teckenförklaring:

◇ = efter avslutad användning, ◇◇ = varje vecka,

◇◇◇ = varje månad, ⊗ = servicelampa

Att göra	◇	◇◇	◇◇◇	⊗	Sida
Ladda batterierna	•				322
Fyll på destillerat vatten (våtbatterier) och studera kontrollhäftet från batteritillverkaren!		•			322
Töm och rengör smuts- och renavattentanken	•				326
Rengör återvinningsfiltret (tillval)	•				
Kontrollera/rengör insugningsfiltret så att detta inte är nedsmutsat	•				
Rengör alla gulmarkerade delar	•				
Rengör redskap (borste, rondelhållare)	•				327
Rengör sugsmunstycket, kontrollera bladen vad gäller slitage och byt vid behov	•				326
Rengör maskinen med ett fuktad trasa.	•				327
Rengör sonden och kontrollera dess funktionalitet (smutsvattentank full)	•				
Rengör tanklockets tätning, titta efter sprickor och byt vid behov	•				
Underhålls- /service - program via en servicetekniker från Diversey				•	

Serviceintervaller

TASKI-maskiner är högvärdiga maskiner som kontrollerats både på fabrik och av auktoriserade kontrollanter vad gäller säkerhet. Elektriska och mekaniska komponenter utsätts efter en längre tids användning för slitage och föråldring.



- För att upprätthålla driftsäkerheten och insatsberedskapen måste en service genomföras när underhållsindikering lyser (fabriksinställning 650 arbetstimmar) eller minst en gång per år.

Servicecenter

Om du på grund av en driftstörning eller beställning önskar ta kontakt med oss, ska du alltid ange typbeteckning och maskinnummer.

Dessa uppgifter hittar du på typskylten för din maskin. På sista sidan av denna bruksanvisning hittar du adressen till närmaste TASKI-servicepartner.

Bladbyte

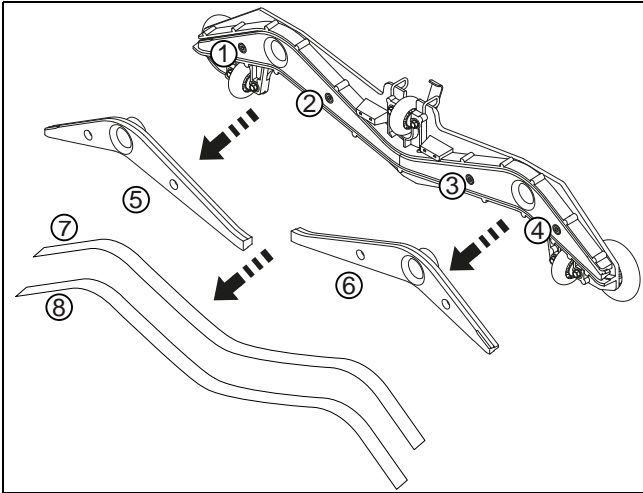

- Skruva av de fyra (1, 2, 3, 4) insexskruvarna.
- Avlägsna munstycksdelen från munstyckskärnan (5, 6).
- Avlägsna bladen (7, 8).
- Rengör munstycksdelen och de två munstyckskärnorna under rinnande vatten.
- Montera de "vända" eller de nya bladen på munstyckskärnan.
- Sätt tillbaka munstyckskärnan i munstycksdelen.
- Skruva på nytt i de fyra insexskruvarna.

Tekniska fel

Tekniska fel	Möjliga orsaker	Problemlösning	Sida
Maskin startas inte/Maskin utan funktion	Maskinen avstängd	• Vrid om nyckeln	320
	Tryck på nödströmbrytaren	• Anslut batterikontakten till maskinen	320
	Huvudsäkring trasig	• Kontrollera/byt ut säkringen • Kontakta en servicepartner	
	Felkod på displayen	• Kontakta en servicepartner	
	Startspärren är aktiverad eller fel i styrningen	• Ta plats på förarstolen	
	Håll körpedalen nedtryckt vid start	• Släpp upp körpedalen och starta om maskinen	
	Handbroms låst	• Lossa handbromsen	322
	Urladdade batterier eller defekt batteriladdare	• Ladda batteri • Kontakta en servicepartner	322
	Defekta batterier	• Kontakta en servicepartner	
Borstenheten eller sugenheten går inte att stänga av	Fel på elektroniken eller manöverpanelen	• Stoppa maskinen med batteriets fränkoppling • Kontakta en servicepartner	
Borsten roterar inte	Borstdriften avstängd	• Tryck på borst-funktion	322
	Huvudsäkring trasig	• Byt säkring	
	Motorn är igång men borsten roterar inte	• Drivremmen har gått av • Kontakta en servicepartner	
Dålig sugeffektgolvet är våttsmuts-vattnet sugas inte upp	Borstdrivning avstängd	• Tryck på borstfunktion	320
	Sugslangen är inte inkopplad	• Koppla in sugslangen	323
	Sugmunstycket når inte golvet	• Kontrollera att upphängningen till sugenheten är funktionsduglig	323
	Bladen är utslitna	• Slitna blad	328
	Slangen eller sugenheten är igensatt (t.ex. träbitar, tygrester)	• Avlägsna främmande föremål	
	Insugningsfiltret är igensatt	• Avlägsna främmande föremål	320
	Kontrolllampan för borstenheten lyser men dammsugaren startar inte	• Kontrollera säkringarna, byt ut dem vid behov • Säkring i ordning, kontakta servicepartner	323
Borstenheten stängs av	Smutsvattentanken är full	• Töm smutsvattentanken • Kontrollera batteriövervakningen • Kontrollera säkringarna	326
	Smutsvattentanken är nedsmutsad	• Kontrollera och rengör vid behov	326
Ej tillräckligt utsläpp av rengöringslösning	Tanken för rengöringslösning är tom	• Kontrollera tanken för rengöringslösning	325
	Inställningen av rengöringslösning är inte tillräcklig	• Ställ in volymen för rengöringslösning med +/- knappen	320
	Rengöringslösningknappen avstängd	• Tryck på rengöringslösningknappen	320
	Sugfilter	• Rengör	

Tekniska data

Maskin	2500	
Arbetsbredd	70	cm
Sugsmunstyckets bredd	95	cm
Mått (L x B x H)	169 x 78 x 137	cm
Maximal maskinvikt driftklar	560	kg
Strömstyrka	24 V	DC
Effekt (max)	2000	W
Renvattentank nominell +/- 5 %	92	l

Förmedlat värde enligt IEC 60335-2-72		
Maskinens vikt med batterier (transportvikt)	468	kg
Ljudnivå LpA	67	dB(A)
Osäkerhet KpA	2.5	dB(A)
Totalt vibrationsvärde	<2.5	m/s ²
Osäkerhet K	0.25	m/s ²
Stänkskydd	IPX3	
Skyddsklass	III	

Tillbehör

Artikelnummer	Artikelnamn	
8501120	Rondellhållare 35 cm	2x
8501080	Skurborste nylon 35 cm	2x
8501060	Skurborste mjuk 35 cm	2x
8502750	Skurborste nylongrit 35 cm	2x
8502830	Påfyllningsslang med universal krankoppling	x
7508029	Tömningspump	x
	Olika typer av rondeller (polyester brun, blå, röd och kontaktrondell)	x

Felkoder

Felkoder visas på displayen.



Stäng av och starta om maskinen för varje felkod.

Genom avstängning och påslagning kan ev. fel avhjälpas.

Transport



Denna maskin får endast lyftas med hjälpmedel (t.ex. billyft, uppkörningsramp etc.)!



Transportera maskinen stående.



Se till att maskinen är festsurrad och säkrad i transportfordonet.

Avfallshantering



Maskin och tillbehör ska då den tagits ur tjänst och kasserats avfallshandteras enligt de nationella föreskrifterna. Kontakta gärna din Diversey-servicepartner för ytterligare hjälp.

Batterier



Batterierna måste tas ut ur maskinen innan de förs till en fackmässig avfallshandtering.

Förbrukade batterier ska avfallshandteras miljövänligt enligt EU-riktlinjen 2006/66/EG eller respektive nationella föreskrifter.

Orijinal Kullanım Talimatlarının Çevirisi

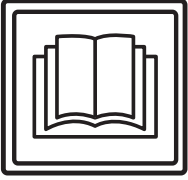

DİKKAT!

İlk kez işleme almadan önce kullanım kılavuzunu ve güvenlik talimatlarını mutlaka okuyunuz.

Bu kullanım kılavuzunu her an inceleyebilmek için özenli bir şekilde saklayın ve daima hazır olarak bulundurun.

İşaret açıklaması



Tehlike:

Uyulmaması durumunda, insanların tehlikeye maruz kalmasına ve / veya büyük maddi hasarlara yol açabilen önemli bilgilere işaret eder.



Dikkat:

Uyulmaması durumunda, arızalar ve maddi hasarlarla sonuçlanabilen önemli bilgilere kapsar.



Bilgi:

Ekonomik kullanım bakımından uyulmaması durumunda arızalara yol açabilen önemli bilgilere işaret eder.

Sırasıyla uygulamanız gereken iş adımlarına işaret eder.

İçindekiler

Güvenlik talimatları	332
Temizlik ürünleri	333
Ek dokümanlar	333
Yapı görünümü	334
Aküler	335
İşleme almadan önce	336
İşe başlama	338
İş sonu	340
Servis, bakım ve koruma	341
Arızalar	342
Teknik veriler	343
Aksesuar	343
Hata kodları	344
Taşıma	344
Atığa ayırma	344

Makinenin kullanım amacı

Makineler ticari kullanım için (örn. oteller, okullar, hastaneler, fabrikalar, alışveriş merkezleri, spor salonları v.b.) tasarlanmıştır. Bu kullanım kılavuzuna kesinlikle uyulması koşuluyla sert zemin döşemelerinin sulu temizliğinde kullanılırlar. Bu makineler sadece iç mekanda kullanım için dizayn edilmiştir.



Dikkat:

Makine; cilalama, yağlama, cila uygulama, halı temizleme ve toz emilmesi için kullanılamaz. Bu makine ile parke ve laminat zeminler üzerinde sulu temizlik yapılmasının riski uygulayan kişiye aittir.



Tehlike:

Makinede Diversey tarafından izin verilmeyen değişiklikler, güvenlik işaretlerinin ve CE uygunluğunun iptaline neden olur. Makinenin kullanım amacına aykırı olarak kullanılması, insanların, makinenin ve iş ortamının zarar görmesine yol açabilir. Böyle durumlarda genel olarak tüm garanti ve teminat hakları geçersiz olur.

Güvenlik talimatları

TASKI makineleri, tasarım ve dizaynlarından ötürü AT yönergelerinin belirli temel emniyet ve sağlık gerekliliklerine uygun olup bu nedenle CE işaretini taşırlar.



Tehlike:

Makine, yalnızca kullanımında yeterli eğitimi almış veya uygulama için yeteneklerini kanıtlamış ve bu iş için açıkça görevlendirilmiş kişiler tarafından kullanılmalıdır.



Tehlike:

Makine, çocuklar dahil olmak üzere, düşük fiziksel, algısal veya zihinsel yetenekleri olan veya eksik deneyim ve bilgileri olan kişiler tarafından kullanılmalıdır.

Makine ile oynamalarının sağlanması için çocuklar gözetilmelidir.



Tehlike:

Makine, patlama tehlikesi bulunan ve kolayca yanabilir maddelerin (örn. benzin, çözücüler, akaryakıt, tozlar, vs.) depolandığı veya işlendiği mekanlarda kullanılmamalıdır.

Elektrikli veya mekanik komponentler bu maddelerin tutuşmasına neden olabilir.



Tehlike:

Makine; zehirli, sağlığa zararlı, asitli veya tahriş edici maddelerin (örn. tehlikeli tozlar, vs.) emilmesi için kullanılamaz. Filtre sistemi, bu tür maddeleri yeterince tutamamaktadır.

Uygulayıcının ve üçüncü kişilerin sağlığının olumsuz etkilenmesi muhtemeldir.



Tehlike:

Çalışırken yerel koşullara, üçüncü kişiler ve çocuklara dikkat ediniz! Özellikle, örn. kapıların veya yol dönemeçlerinin önünde olduğu gibi, görüşün az olduğu yerlerin yakınında hızın yavaşlatılması zorunludur.



Tehlike:

Bu makine ile insanlar veya eşyalar taşınmaz.

**Tehlike:**

Bir hatalı fonksiyon, bir arıza ortaya çıktığında, bir çarpışma veya düşüşten sonra, makine yeniden işleme alınmadan önce yetkili bir uzman tarafından kontrol edilmelidir. Aynı durum, makinenin açık havada kalması, suya daldırılması veya rutubete maruz kalması için geçerlidir.

**Tehlike:**

Takım kapağı, ana kordon veya akım ileten parçaları açan kapaklar gibi, güvenlikle ilgili parçaların hasar görmesi halinde, makinenin çalışmasına hemen ara verilmelidir!

**Tehlike:**

Makine meyilli yerlere bırakılmamalı, park edilmemeli veya depolanmamalıdır.

**Tehlike:**

Makine elektromanyetik olarak yüklü alanlarda (Elektrosmog) kullanılmamalıdır.

**Tehlike:**

Makine ile >13% eğimlerde çalışılmamalıdır. Güvenli bir durdurmanın sağlanması için, yokuşlara yavaş sürüşle ve "kaplumbağa modu" kullanılarak girilmelidir. Direksiyonun eğimlerde aniden çevrilmesi makinenin dengesini bozabilir ve bu nedenle yasaktır. Kaza tehlikesi vardır.

**Dikkat:**

Makine yetkisiz kullanıma karşı korunmalıdır. Bundan dolayı, her zaman makineden uzaklaşmadan önce anahtarını çekin; veya onu kapalı bir mekana bırakın.

**Dikkat:**

Makine yalnızca kuru, tozsuz ortamlarda +10 ilâ +35 derecelerde çalıştırılmalı ve depolanmalıdır.

**Dikkat:**

Makinenin mekanik veya elektrik parçalarında yapılacak onarım çalışmaları, yalnızca bu konuda tüm güvenlik yönetmeliklerini bilen yetkili uzmanlar tarafından uygulanmalıdır.

**Dikkat:**

Sadece bu kullanım talimatlarında aksesuar olarak tanımlanan veya TASKI danışmanı tarafından tavsiye edilen takımlar (firçalar, pedler veya benzerleri) kullanılmalıdır. Başka takımlar, makinenin güvenlik ve fonksiyonunu kısıtlayabilir.

**Dikkat:**

Kişisel korunma ve kaza önleme ile ilgili ulusal yönetmelikler, ve ayrıca temizlik maddelerinin kullanımına ilişkin üretici bilgileri, tutarlı bir şekilde göz önünde bulundurulmalıdır.

**Dikkat:**

Makineden köpük veya sıvı çıktığı zaman emiş ünitesini hemen kapatın!

**Dikkat:**

Bu makine, yalnızca ona uygun aküler ve test edilmiş şarj cihazlarıyla işletilmelidir.

**Dikkat:**

TASKI makineleri ve cihazları bilimin güncel durumuna uygun olarak, ortaya çıkan gürültü emisyonlarından veya titreşimlerden bir sağlık riskinin hariç tutulabileceği bir şekilde tasarlanmaktadır. Bkz. Teknik Veriler, sayfa 343.

Temizlik ürünleri**Bilgi:**

TASKI makineleri, TASKI temizlik ürünleriyle optimum temizlik sonuçları elde edeceğiniz bir şekilde tasarlanmıştır. Başka temizlik ürünleri makinede veya çalışma ortamında işletim arızalarına ve hasarlara yol açabilir. Bu nedenden dolayı sadece TASKI temizlik ürünlerini kullanmanızı tavsiye ediyoruz.

Yanlış temizlik ürünlerinden kaynaklanan arızalar, garanti kapsamına dahil değildir.

Daha detaylı bilgiler için lütfen TASKI servis bayiniz ile bağlantı kurun.

Ek dokümanlar**Bilgi:**

Bu makineye ait elektrik şemasını Yedek Parça Listesinde görebilirsiniz.

Daha fazla bilgi için müşteri hizmetleriyle bağlantı kurun.

Yapı görünümü

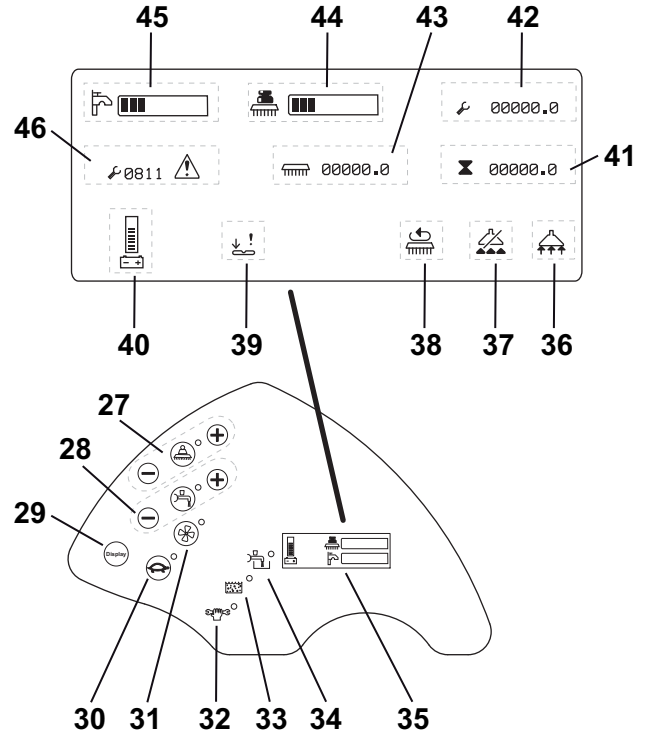
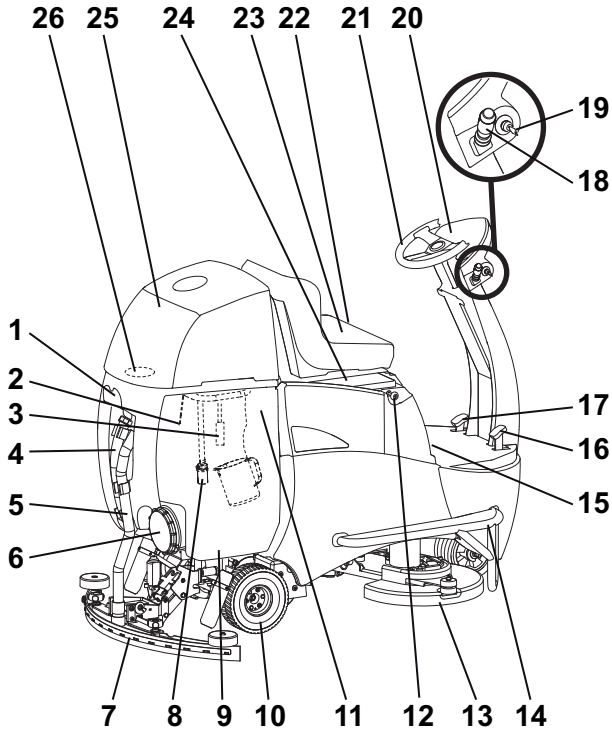

- 1 Başlık / hortum tutucusu
- 2 Sonda (dolu atık tankı)
- 3 Opsiyon: Geri dönüşüm filtresi
- 4 Atık su hortumu
- 5 Emiş hortumu
- 6 Tank kapağı
- 7 Silici başlık
- 8 Emme filtresi
- 9 Atık tankı
- 10 Güdümlü arka tahrik tekerleği
- 11 Doz ölçekli temiz su tankı (membranlı torba)
- 12 Akü bağlantı kesme soketi
- 13 Fırça ünitesi
- 14 Koruma profili
- 15 Park freni
- 16 Sürüş pedali
- 17 Fren pedali
- 18 İleri ve geri sürüş için seyir yönü kolu ve korna
- 19 Kontak
- 20 Kumanda paneli
- 21 Direksiyon
- 22 Sürücü koltuğu ayarı
- 23 Emniyet şalterli sürücü koltuğu
- 24 Akü kapağı (ana sigorta ve akü konnektörü)
- 25 Tank kapağı
- 26 Emiş filtresi
- 27 Takım tahriki tuşu (AÇIK/KAPALI), fırça basıncı (+/ -)
- 28 Temizleme solüsyonu besleme tuşu (AÇIK/KAPALI), miktar (+/-)
- 29 Ekran tuşu
- 30 Yavaş hareket tuşu (AÇIK / KAPALI)
- 31 Emiş ünitesi tuşu AÇIK / KAPALI
- 32 Servis göstergesi
- 33 Dolu atık tankı göstergesi
- 34 Temizleme solüsyonu boş göstergesi
- 35 Devreye alırken ekran göstergesi
- 36 Emiş ünitesi AÇIK
- 37 Emiş ünitesi KAPALI (dolu atık tankı)
- 38 Fırça ünitesi AÇIK

- 39 Sürüş pedali arızası
- 40 Akü göstergesi
- 41 Toplam saatler
- 42 Servis saatleri
- 43 Fırça ünitesi saatleri
- 44 Fırça basıncı AÇIK/KAPALI
- 45 Temizleme solüsyonu AÇIK/KAPALI
- 46 Hata kodu

Aküler

Kabul edilebilir aküler

Bu makinenin işletilmesi için çekiş aküleri zorunludur (Marş veya cihaz aküleri uymaz). Saf çekiş aküleri tavsiye edilir. Sadece bunlar uzun bir kullanım süresini garanti eder.

Çekiş aküleri, açık (ıslak) aküler veya bakım gerektirmeyen (VRLA) aküler olarak üretilir, (Gel ve AGM). Her model ve üretici için makinenin gerekli şekilde ayarlanması zorunludur. Her akü, farklı bir kullanım süresi ve farklı güç özellikleri sunar.

Makinenin programlanması, akülerin monte edilmesinden sonra veya akü tipi ve/veya üreticisi değiştirilirken ve işleme alma öncesinde uygulanmalıdır.

Hatalı bir ayarlama, akülerin zamanından önce arızalanmasına neden olabilir.

Akülerle çalışırken alınacak güvenlik tedbirleri



- Aküler asit içerir. Islak akülerin bakımı, montaj ve sökme işleri esnasında koruyucu bir gözlük takılmalıdır!



- Göze veya cilde sıçrayan asidi, bol temiz su ile yıkayın veya durulayın. Ardından derhal bir hekime başvurun. Giysileri bol su ile yıkayın!
- Aküler şarj edilirken patlayıcı gaz oluşur. Açık ateşten veya yanan cisimlerden mutlaka uzak durun!



- Tütün içmeyin!



- Cilt yanığı tehlikesi!



- Dikkat! Akülerin kutupları her zaman gerilim altındadır, bu nedenle akülerin üzerine cisimler bırakmayın!



Dikkat:

Aküler temiz ve kuru tutun. Sızan asidi veya suyu (sulu tip akü seti) hemen silin. Bu işler sırasında koruyucu eldiven giyinin.



Dikkat:

Aküler yalnızca Diversey tarafından izin verilen servisler veya uzmanlar tarafından monte edilip bağlantı şemasına göre takılmalıdır. Montaj veya bağlantı hataları sonucunda ciddi yaralanmalar, bir patlama ve makinede veya çevrede büyük hasarlar meydana gelebilir.



Dikkat:

Ayrıca, akü üreticisinin işletim talimatlarına riayet edin.



Dikkat:

Aküler şarj edilirken yeterli bir havalandırma sağlanmalıdır.



Dikkat:

Akülerin bakımı yapılırken, bunların makineden ayrılmış olması gerekir!

Akü bağlantı şeması

6 V aküler

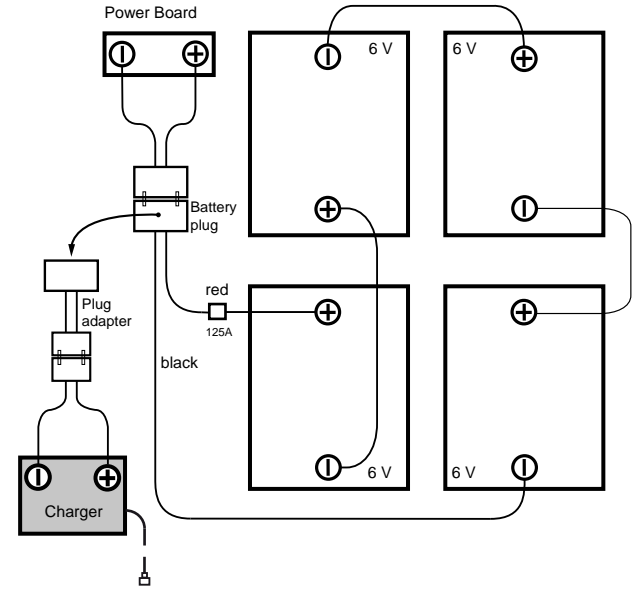

12 V aküler

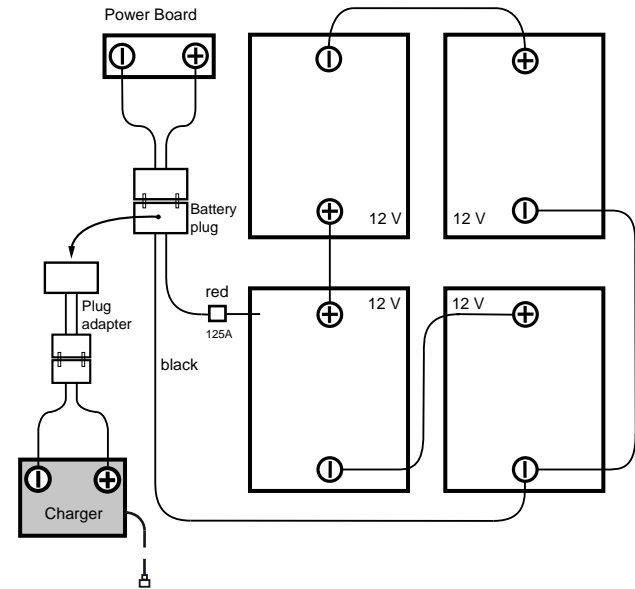

Harici akü şarj cihazıyla şarj işlemi

Her akü tipi ve/veya akü üreticisi için farklı bir şarj karakteristik eğrisi gereklidir.



Dikkat:

Yanlış bir şarj karakteristik eğrisi veya uygun olmayan bir şarj cihazının kullanımı, akülerin zamanından önce arızalanmasına veya hızla tahrip olmasına yol açar.

Opsiyonel olarak temin edilebilen ve araca monteli şarj cihazları akünün büyüklüğüne uyarlanmış olup, fabrika çıkışında veya TASKI servis teknisyeni tarafından tavsiye edilen aküler için ayarlanan birden fazla şarj eğrisi içerir. Bu talimat ayrıca stasyonere (harici) şarj cihazları kullanıldığında geçerlidir.



Dikkat:

Devamlı kısa süreli kullanımlar ve her seferinde yapılan ilave şarjlar, akülere kalıcı hasar verebilir. Referans değeri: İlave bir şarjdan önce, mevcut kapasitenin yakl. en az %20'si giderilmiş olmalıdır.



Dikkat:

Maksimum olası ömür sürelerine gelebilmeleri için, çekiş aküleri haftada 2x komple bir şarj döngüsünden (12-16 saat) geçmek zorundadır.



Dikkat:

Makinenin uzun süreli kullanılmaması durumunda aküler komple bir şarj döngüsünden geçmelidir. Şarj cihazı bu işlemten sonra makineden veya şebekeden kesilir. Aküler zamanla deşarj olur. Tipe göre 3 - 6 aydan sonra yeniden şarj edilmeleri gerekir. Yeniden işleme almadan önce aküler komple bir şarj döngüsünden tekrar geçmelidir.

Şarj işlemi

- Harici akü şarj cihazını makinenin akü bağlantı kesme socketine bağlayın.



Dikkat:

İyi bir elektrik temasını sağlamak için fişin sonuna kadar takılmış olmasına dikkat ediniz.



Bilgi:

Bir şarj işlemi esnasında tüm makine fonksiyonları devre dışıdır.

Şarj işleminin tamamlanmasından sonra



Dikkat:

Akülere bağlantıyı ayırmadan önce şarj cihazını kapatınız (sadece harici şarj cihazları için).

Devrede olan şarj cihazının ayrılması yüzünden akü bölmesinde bir patlama olabilir.

- Araca monteli (opsiyonel) şarj cihazlarında ana kordonu öngörülen bölgede istifleyin.
- Şarj kablosunun kuru ve hasarlara karşı korunmuş olmasını sağlayın.



Dikkat:

Şarj kabloları yüksek akımlar aktarır. Priz, kablo veya cihaz bağlantısında hasar görüldüğünde şarj cihazının kullanılmaması gerekir.

Açık (ıslak) akülerin bakımı ve korunması



Bilgi:

Bakım gerektirmeyen akülerin korunması, doğru şarj işlemlerinin yerine getirilmesi ile sınırlıdır.

Bakım için akü bölmesinin açılması

- Makine kapatılmış olmalıdır.

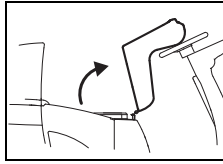

- Sürücü koltuğunu, direksiyona dayanana kadar dikkatle öne doğru deviriniz.

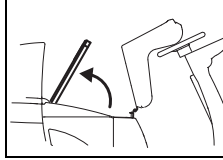

- Akü bölmesi kapağını açın.



Bilgi:

Bakımın tamamlanmasından sonra akü bölmesi kapağını tekrar yerleştirin ve sürücü koltuğunu yeniden ilk pozisyona geri devirin.

İşleme almadan önce

Park freni

Kilit

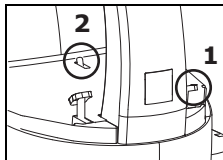

- İlk önce fren pedalını (1) ve ardından park frenini (2) aşağıya bastırın.
Fren pedalını bırakın, makine kilitlidir.

Çözme

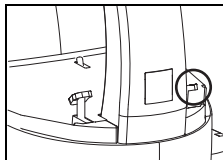

- Fren pedalını tamamen aşağıya bastırın.
Makine çözülmüştür.

Sürücü koltuğunun ayarlanması

- Anahtarı çekip alın ve park frenini çekin (sayfa 336).
- Sürücü koltuğunun sol tarafındaki kolu çözün ve koltuğu istenen pozisyona kaydırın.
- Sürücü koltuğunun ayarlı pozisyonda sabitlenmesi için kolu bırakın.
Sürücü koltuğunun kolunu kontrol edin!
- Park frenini çözün (Bkz. sayfa 336).

Kaydırma sürüşü

Sürüş yönünü ve hızı, direksiyon ve sürüş pedali ile kontrol edebilirsiniz. Hız kademesiz olarak ayarlanabilmektedir.

- Park frenini çözün.
- Makineyi çalıştırın (kontak).

Gösterge yanar.

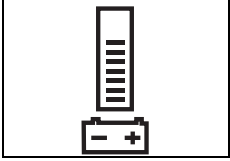

Akü göstergesi size makinenin hizmete hazırlıklığını bildirir (arızada bkz. sayfa 342).

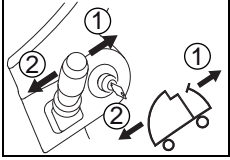

- Seyir yönü kolu ile yönünüzü belirleyin ([1] İleri / [2] Geri).

- Makineyi hedef yerine sürün ve ardından sürüş pedalini bırakın.

Takımın kullanılması

Kullanmadan önce:

- Fırçanın kırmızı işaretin (fırçanın kıl demeti) veya 1 cm'lik kıl uzunluğunun altına düşmediğini kontrol edin.
- Padi aşınma ve temizlik bakımından kontrol edin.



Dikkat:

Aşınma sınırına ulaşan fırçaları kullanmayın. Bu sınır, kırmızı kıl demetinin uzunluğuyla gösterilmektedir. Aşınmış veya kirlenmiş olan pedleri kullanmayın. Sadece orijinal TASKI takımları kullanın. Buna uyulmadığı takdirde, kusurlu temizlik sonuçları ve zemin hasarları meydana gelebilir.

- Anahtarı çekip alın ve park frenini çekin.

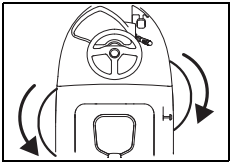

- Kavramaya ait takımı yukarı kaldırın.
- Sol takımı saat yönünün tersine ve sağ takımı saat yönünde takım kavramasının içine döndürün.

Takım yerine bağlanır.

Silici başlığın monte edilmesi

- Anahtarı çekip alın ve park frenini çekin.
- Başlığı her iki elinizle tutun ve başlık tutucu halkalarının (1) başlık kesitlerine (2) uyacağı şekilde konumlandırın.
- Kilitleme yaylarının (3) yerine geçtiğini duyuncaya kadar başlığı yukarı doğru itin.
- Her iki emiş hortumunu başlık bağlantılarına takın.

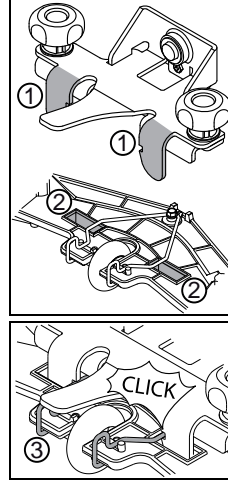

Temiz su tankının doldurulması



Dikkat:

Maksimum kabul edilebilir su sıcaklığı 60 °C/140 °F.

Diversey soğuk su kullanılmasını tavsiye eder, zira sıcak su zemine temas ettiğinde hemen zeminin sıcaklığını alır ve bu nedenle bir yarar getirmez.

- Anahtarı çekip alın ve park frenini çekin.
- Sürücü koltuğunu öne doğru katlayın ve tank kapağını açın.
- Temiz su tankından (temiz su folyo tankı) doz ölçөгünü çıkartın.

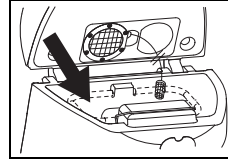

- Temiz su tankına (temiz su folyo tankı) su doldurun.

İşaret size maksimum izin verilen dozum seviyesini gösterir.

Dozaj



Dikkat:

Kimyasal ürünlerle çalışırken eldivenler, koruyucu gözlük ve uygun (koruyucu) iş kıyafeti giyilmelidir!



Bilgi:

Yalnızca Diversey firmasının tavsiye ettiği kimyasal ürünleri kullanın ve ürün bilgisini mutlaka dikkate alın.



Dikkat:

Uygun olmayan ürünler (örn. klorlu veya asitli içerik maddeleri olan ürünler) kullanıldığında makine hasar görebilir veya tahrip olabilir.

Dozaj örnekleri:

Ürünün ambalajı üzerindeki bilgi	Tank içeriği	Her tank dolumu için ürün miktarı
0.5%	10l suya 50 ml	92l
1%	10l suya 100 ml	92l
2%	10l suya 200 ml	92l
3%	10l suya 300 ml	92l

- Dozaj ölçğine uygun ürünü doldurun ve içindeki temiz su tankına (Flextank) devirin. İstenen dozaj elde edilene kadar işlemi tekrarlayın.
- Dozaj işlemi sona erdikten sonra doz ölçği temiz su folyo tankının içerisinde kalır.



Bilgi:

TASKI opsiyonel olarak otomatik bir dozajı sunar. Bu sonradan da monte edilebilir. Lütfen müşteri hizmeti danışmanınızla görüşün.

Ön temizlik



Dikkat:

Mevcut olabilen cisimleri (ahşap, metal parçalar vs.) temizleme alanından uzaklaştırın.

Cisimler, dönen aletten dolayı geri fırlatılabilir ve o esnada insanlarda ve çevrede hasar yaratabilir.

İşe başlama



Dikkat:

Bu makine ile çalışırken daima sağlam tabanlı ayakkabılar ve uygun iş kıyafeti giymesi gerekir!



Bilgi:

Makine işletildiği esnada her zaman iki eli de direksiyonda tutarak makinenin güvenli bir şekilde kullanılabilmesini sağlayın.



Dikkat:

Boş bir alanda ilk sürüş denemelerine başlayarak öncelikle makineye alışın.

- Sürücü koltuğuna oturun.
- Makineyi çalıştırın (kontak).
Gösterge kısa süreli yanar.
- Park frenini çözün.

Programın manüel olarak başlatılması



Bilgi:

En son kullanılan temizlik programı kayıtlı olarak kalır.

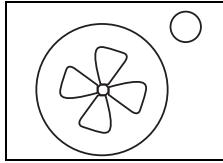

- Emiş ünitesi AÇIK/KAPALI tuşuna basın.

Gösterge yanar, emme motoru çalışmaya başlar ve silici başlık otomatik olarak iş pozisyonuna indirilir.

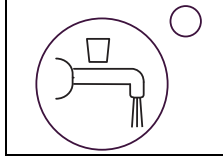

- Temizleme solüsyonu besleme AÇIK/KAPALI tuşuna basın.

Gösterge yanar. Takımlar döndüğü zaman temizleme solüsyonu beslemesi başlatılır.

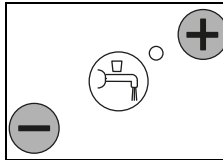

- Kademe 1 - 7 arasında +/- tuşlarına basarak istediğiniz dozajı seçin.



Bilgi:

Çevre koruması sebeplerinden dolayı, iyi bir temizlik sonucuna yeterli gelen en düşük kademeyi tespit etmelisiniz.

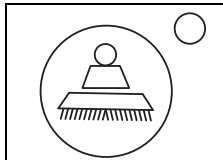

- Takım tahriki AÇIK/KAPALI tuşuna basın.

Gösterge yanar, fırça ünitesi indirilir.

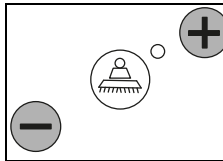

- +/- tuşlarına basarak Kademe 1 - 4 arasında istenen takım baskısını seçin.



Bilgi:

İyi bir temizlik sonucuna yeterli gelen en düşük kademeyi daima tespit edip seçmelisiniz. Böylece elektrik tüketimini optimize eder ve makineyi idareli kullanırsınız.

Temizlik başlangıcı

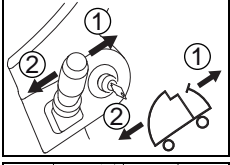

- Seyir yönü kolu ile yönünüzü belirleyin ([1] İleri / [2] Geri).

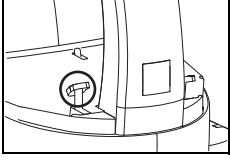

- Makine açık ve sürücü koltuğunda bir operatör bulunduğu, sürüş pedaline basılınca makine harekete geçer. Eğer seçilmiş durumdaysa, fırça ünitesi başlatılır ve temizleme solüsyonunun girişi açılır.

Sürüş pedalinin konumu üzerinden sürüş hızı kontrol edilir.



Dikkat:

Sıkışık veya dar alanlarda çalışırken yavaş hareket AÇIK/KAPALI tuşuna basılmalıdır. (Gösterge yanar) Böylelikle çalışma hızı düşürülür ve kaza tehlikesi azaltılır.

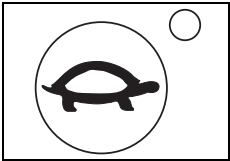

- Tuşa yeniden basıldığında sınırlandırma iptal olur ve gösterge söner.

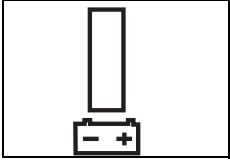

- Akü göstergesinde çubuklar yanmadığı zaman kombine yer yıkama makinesini akü şarj cihazına sürün.

Akü kapasitesi - hazırlık durumunun sonu



Bilgi:

Akü durum göstergesi mevcut işletim süresi hakkında bilgi verir.

Akü göstergesinde çubuklar yanmadığı zaman:

- 10 dak. sonra fırça ünitesi ve silici başlık zeminden kaldırılır.
- emiş ünitesi 10 san. sonra kapanır.
- makine kapanmadan önce akü şarj cihazına gitmek için 10 dak. süreniz var.

Geri dönüşüm çalışması



Dikkat:

Geri dönüşüm sistemi, yüksek hijyen gereksinimleri için uygun değildir (örn. hastaneler, gıda işletmeleri, mutfaklar, vs.).

Geri dönüşüm çalışması yalnızca hafif ile orta kirlenmelerde önerilir.

- Anahtarı çekip alın ve park frenini çekin.
- Sürücü koltuğunu öne doğru katlayın ve tank kapağını açın.
- Temiz su tankından (temiz su folyo tankı) geri dönüşüm filtresini çıkartın.

- Geri dönüşüm filtresini atık tankına yerleştirin.



Dikkat:

Maksimum kabul edilebilir su sıcaklığı 60°C/140°F.

Temizleme yöntemi

Direkt temizleme yöntemi:

Tek bir işlemde ovalama ve emme.

Dolaylı temizleme yöntemi:

Temizleme solüsyonunu uygulayın, ovalama ve emme işlemleri birden fazla çalışma adımında gerçekleşir.



Bilgi:

Bazı durumlarda, zemin döşemesi/kirlenme ve temizlik ürününün özel bir kombinasyonu mevcut olduğunda makine idaresi olumsuz etkilenebilir.

Opsiyonel olarak tedarik edilebilen tekerlerle makinenin zemindeki çekişi iyileştirilebilir. Lütfen TASKI müşteri danışmanınızla görüşün.

Temizleme solüsyonunun ilave edilmesi



Dikkat:

Temizleme solüsyonu olmadan çalışıldığında zemin hasarına yol açılabilir.

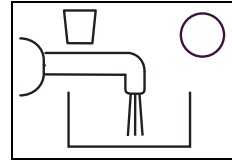

- Temizleme solüsyonu boş göstergesi yandığı zaman bir sinyal sesi duyulur.

- Makineyi kapatın (kontak) ve park frenini çekin.
- Temiz su tankına (temiz su folyo tankı) su doldurun, bkz. sayfa 337.



Bilgi:

Temiz su tankı (temiz su folyo tankı) dolduğunda, temizleme solüsyonu boş göstergesi yanmaya devam eder.

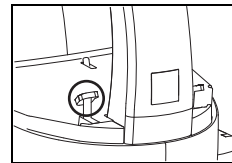

- Temizleme solüsyonu boş göstergesi sürüş pedaline basıldıktan yakl. 5 saniye sonra geri alınır.

Atık suyun boşaltılması

Dolu atık tankı göstergesi:

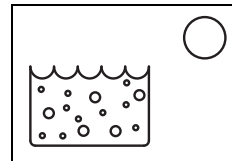

- Atık tankı göstergesi yandığı zaman temizlik programı iptal edilir, silici başlık kaldırılır ve emiş ünitesi kapanır.

- Atık tankını boşaltın, bkz. sayfa 340.



Bilgi:

Tankın içinde köpük oluştuğunda atık tankının göstergesi de yanar.

İş sonu

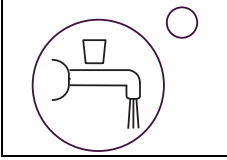

- Temizleme solüsyonu AÇIK/KAPALI tuşuna basın.
Temizleme solüsyonunun beslemesi durdurulur.

- Takımların kısa bir süreliğine dönmeye devam etmesi için birkaç metre daha gidin, böylece bir "damlatma" önlenmiş olur.

Özellikle TASKI contact pedlerinde bu önemlidir!

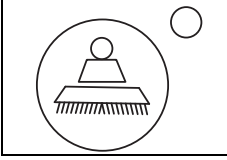

- Takım tahriki AÇIK/KAPALI tuşuna basın.
Fırça ünitesi durdurulur ve kaldırılır.

- Geride kalan atık suyun çekilmesi için birkaç metre daha ilerleyin.

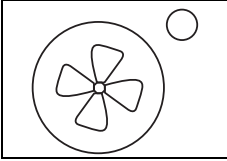

- Emiş ünitesi AÇIK/KAPALI tuşuna basın.
*Silici başlık otomatik olarak kaldırılır.
Emme motoru 10 saniye boşta çalışır.*

Silici başlığın çıkartılması ve temizlenmesi

- Anahtarı çekip alın ve park frenini çekin.
- Her iki emiş hortumunu başlık bağlantılarından çekip alın.

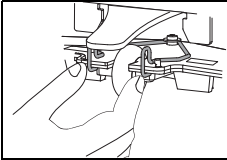

- Kilitleme yaylarını bir araya bastırın. Silici başlık böylece çözülür ve başlık tutucusundan çıkartılabilir.

- Silici başlığı musluk suyunun altında bir fırçayla temizleyin.
- Silici başlığı başlık/hortum tutucusuna asın.

Bilgi:



Sadece temizlenmiş ve sağlam silecek bıçaklarıyla optimum bir emme sonucu elde edilir!

Atık ve temiz su tankının (temiz su folyo tankı) boşaltılması ve temizlenmesi

Bilgi:



Atığın veya temizleme solüsyonunun bertarafı ulusal yönetmeliklere göre uygulanmalıdır.

Bilgi:



Atık tankını boşaltırken temizlik maddesi üreticisinin kişisel koruma donanımı hakkındaki yönetmelikleri dikkate alın.

- Anahtarı çekip alın ve park frenini çekin.

Şu prosedürü uygulayın:

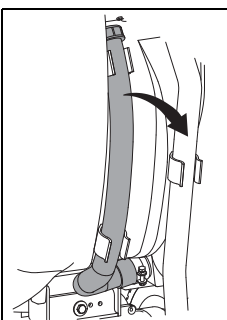

- Atık boşaltma hortumunu tutucudan dışarı alın.
- Hortumu, ağız yukarı bakacak şekilde tank kenarı seviyesinde tutun. Kırmızı kapağı açın, hortum ucunu yavaşça gidere indirin ve atık tankını boşaltın.

- Temiz su tankını (temiz su folyo tankı) kaldırın, atık tankında en derin noktaya koyun ve onu boşaltın.
- Boşalan temiz su tankını (temiz su folyo tankı) atık tankından dışarı alın ve onu temiz suyla iyice durulayın.
- Atık tankını temiz suyla iyice durulayın.

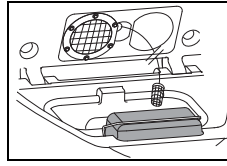

- Katı madde filtresini (sarı) dışarı alın, boşaltın ve musluk suyunun altında yıkayıp durulayın.

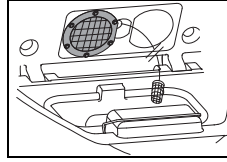

- Emiş filtresini (sarı) çıkartın ve kiri bir bezle veya yumuşak bir fırçayla gidirin.

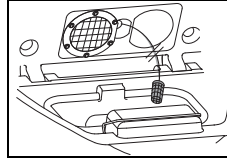

- Emme filtresini çıkartın ve kiri bir bezle veya yumuşak bir fırçayla gidirin.



Dikkat:

Tıkalı bir emiş filtresi, emiş gücünü etkileyebilir.

Tıkalı bir emme filtresi, temizleme solüsyonunun miktarını azaltabilir.

- Kir eleğini (sarı), temiz su tankını (temiz su folyo tankı), emiş filtresini ve emme filtresini tekrar monte edin.
- Boşaltma hortumunu tekrar tutucuya yerleştirin.

Atık pompası (Opsiyon)

- Makine açılmış olmalıdır.

Yüksek seviyelerde boşaltma:

- Boşaltma hortumunu bir gidere veya bir kovaya yönlendirin.
- Atık pompasındaki tuşa basın.

Bilgi:



Yalnızca atık tankındaki nakil borusuna kadar boşaltılır.

Takımın çıkartılması ve temizlenmesi

Bilgi:



Her temizleme çalışmasının sonunda takımı temizleyin.

- Makine kapatılmış olmalıdır.

- Anahtarı çekip alın ve park frenini çekin.
- Takımı biraz kaldırın.

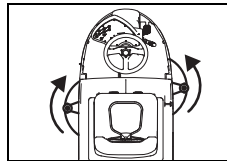

- Sol takımı saat yönünde ve sağ takımı saat yönünün tersine takım kavramasından öteye çevirin.

- Takımları akan su altında temizleyin.

Makinenin temizlenmesi



Dikkat:

Makineyi asla yüksek basınçlı temizleyiciyle veya su jetiyle temizlemeyin.
Makineye sızan su, mekanik veya elektrikli parçalarda ciddi hasara neden olabilir.

- Makineyi nemli bir bezle silin.

Makinenin depolanması / park edilmesi (işletim dışında)



Bilgi:

Makine kapatılmış olmalı ve anahtar çıkarılmalı:



Bilgi:

Makineyi, kaldırılmış silici başlık, kaldırılmış takım ve açık tank kapağıyla depolayın. Tank bu şekilde kuruyabilir. Bu yolla küf mantarlarının ve kötü kokularının oluşması engellenebilir.



Dikkat:

Makineyi asla boş akülerle depolamayın. Aküler bundan dolayı onarılamaz şekilde hasara uğrar.

Servis, bakım ve koruma

Makinenin bakımı, kusursuz bir işleyişin ve uzun bir ömür süresinin ön koşuludur.



Dikkat:

Sadece TASKI orijinal parçalar kullanılabilir, aksi halde her türlü garanti ve sorumluluk haklarının iptaline sebep olunur!

İşaret açıklaması:

◇ = Her temizlik sonunda, ◇◇ = her hafta,
◇◇◇ = her ay, ⊗ = servis lambası

Faaliyet	◇	◇◇	◇◇◇	⊗	Sayfa
Akülerin şarj edilmesi	•				336
Saf su ekleyin (sulu tip akü seti) Akü üreticisinin kontrol defterini dikkate alın!		•			336
Atık ve temiz su tanklarının boşaltılması ve temizlenmesi	•				340
Geri dönüşüm filtresinin temizlenmesi (opsiyon)	•				
Emme ve emiş filtresinin kirliliğinin kontrol edilmesi / temizlenmesi	•				
Sarı işaretli tüm parçaların temizlenmesi	•				
Takımların temizlenmesi	•				340
Silici başlığın temizlenmesi, silecek bıçaklarının aşınmasının kontrolü ve gerekirse değiştirilmesi	•				340
Makinenin nemli bezle temizlenmesi	•				341

İşaret açıklaması:

◇ = Her temizlik sonunda, ◇◇ = her hafta,
◇◇◇ = her ay, ⊗ = servis lambası

Faaliyet	◇	◇◇	◇◇◇	⊗	Sayfa
Sondanın (atık tankı dolu) temizlenmesi ve çalışmasının kontrolü	•				
Tank kapağının fitil contasının temizlenmesi ve çatlak kontrolünün yapılması, gerekirse değiştirilmesi	•				
Diversey servis teknisyeni tarafından bakım / servis programı				•	

Servis aralıkları

TASKI makineleri, fabrikada ve yetkili denetmenler tarafından güvenlikleri açısından kontrol edilmiş olan yüksek nitelikli makinelerdir. Elektrikli ve mekanik bileşenler, uzun süreli bir kullanımdan sonra aşınma ve yaşlanmaya tabidir.

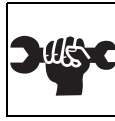

- İşletim güvenliğinin ve kullanıma hazır durumu için, bakım göstergesi yandığı anda (fabrika ayarı 650 çalışma saatleri) veya yılda en az bir kez bir servis yapılmalıdır.

Servis merkezi

Bir işletim arızası veya sipariş nedeniyle bizimle bağlantı kurduğunuzda daima tip adını ve makine numarasını belirtin.

Bu bilgileri makinenizin tip levhasında görebilirsiniz. Bu kullanım kılavuzunun son sayfasında size en yakın TASKI servis bayisinin adresini bulabilirsiniz.

Silecek bıçağı değişimi

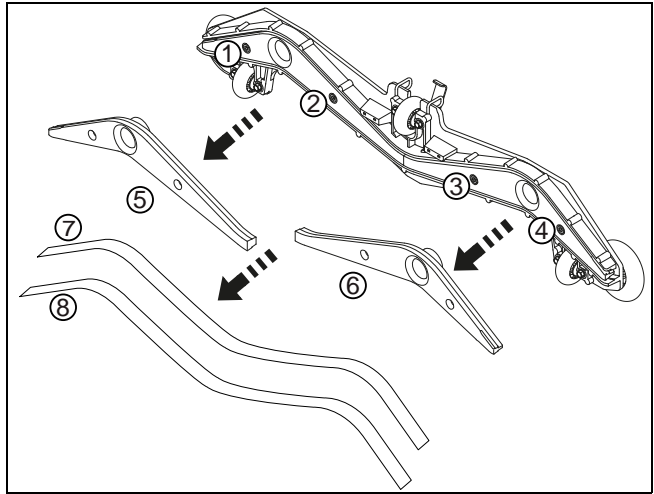

- Dört alyan civatayı (1, 2, 3, 4) takın.
- Silici başlık gövdesini silici başlık iskeletinden (5, 6) ayırın.
- Silecek bıçaklarını (7, 8) çıkartın.
- Silici başlık gövdesini ve iki silici başlık iskeletini musluk suyunun altında temizleyin.
- "Çevrilmiş vaziyette" veya yeni silici bıçakları, silici başlık iskeletinin üzerine monte edin.
- Silici başlık iskeletini tekrar silici başlık gövdesine takın.
- Dört alyan civatayı tekrar sıkıştırın.

Arızalar

Arıza	Olası neden	Arızanın giderilmesi	Sayfa
Makine işlevsiz açılmıyor	Makine kapatıldı	• Anahtarı çevirin	334
	Acil kapatma şalterine basıldı	• Akü konnektörünü makineye bağlayın	334
	Ana sigorta arızalı	• Sigortayı kontrol edin/değiştirin	
	Ekranda hata kodu	• Servis bayisine başvurun	
	Hareket engelleme düzeni etkindir veya kumandada hata var	• Sürücü koltuğuna oturun	
	Açma sırasında sürüş pedaline basıldı	• Sürüş pedalini bırakın ve makineyi tekrar devreye alın	
	Park freni kilitli	• Park frenini çözün	336
	Akü deşarj olmuş veya akü şarj cihazı bozuk	• Aküyü şarj edin	336
	Aküler bozuk	• Servis bayisine başvurun	
Fırça ünitesi veya emiş ünitesi kapanmıyor	Elektronikte veya kumanda tablosunda hata	• Makineyi akü bağlantı kesme soketinden durdurun	
		• Servis bayisine başvurun	
Fırça dönmüyor	Fırça tahrik ünitesi kapatıldı	• Fırça tuşuna basın	336
	Ana sigorta arızalı	• Sigortayı değiştirin	
	Motor dönüyor, takım dönmüyor	• Tahrik kayışı koptu	
		• Servis bayisine başvurun	
Zayıf emiş gücüZemin ıslak kalıyorAtık suyu emilmiyor	Emiş ünitesi açılmadı	• Emiş ünitesi butonuna basın	334
	Emiş hortumu takılmadı	• Emiş hortumunu takın	337
	Silici başlık zeminde değil	• Silici başlık askısının işlevselliğini kontrol edin	337
	Silecek bıçakları aşınmış	• Silecek bıçağını değiştirin	341
	Hortum veya silici başlık tıkalı (örn. talaşlar, kumaş artıkları)	• Yabancı cisimlerin bertaraf edilmesi	
	Emici filtre tıkanmış	• Yabancı cisimlerin bertaraf edilmesi	334
	Emiş ünitesi göstergesi yanıyor, fakat emiş çalışmıyor	• Sigortayı kontrol edin, gerekirse değiştirin	337
		• Sigorta sağlamsa, servis bayisi ile bağlantı kurun	
Emiş ünitesi kapanıyor	Atık tankı dolu	• Atık tankının boşaltılması	340
	Atık tankı pislik tutmuş	• Akü denetimini kontrol edin	
		• Sigortaları kontrol edin	
Temizleme solüsyonu çıkışı yeterli değil	Temizleme solüsyonu tankı boş	• Kontrol edin ve duruma göre temizleyin.	340
	Temizleme solüsyonu çok az ayarlı	• Temizleme solüsyonu tankını kontrol edin	339
	Temizleme solüsyonu tuşu kapalı	• Temizleme solüsyonunun miktarını +/- tuşuyla ayarlayın	334
	Emme filtresi	• Temizleme solüsyonu tuşuna basın	334
		• Temizleyin	

Teknik veriler

Makine	2500	
Çalışma genişliği	70	cm
Silici başlığın genişliği	95	cm
Boyutlar (U x G x Y)	169 x 78 x 137	cm
İşleme hazır makine ağırlığı maksimum	560	kg
Nominal voltaj	24V	DC
Nominal anma gücü	2000	W
Temiz su tankı nominal +/- %5	92	l

IEC 60335-2-72 standardına göre belirlenen değerler		
Akülü makine ağırlığı (taşıma ağırlığı)	468	kg
Ses basıncı seviyesi LpA	67	dB(A)
Belirsizlik KpA	2.5	dB(A)
Toplam titreşim değeri	<2.5	m/s ²
Belirsizlik K	0.25	m/s ²
Su sıçraması koruması	IPX3	
Koruma sınıfı	III	

Aksesuar

No.	Ürün	
8501120	Sürüş diski 35 cm	2x
8501080	Ovalama fırçası, naylon 35 cm	2x
8501060	Ovalama fırçası, yıkanmış beton 35 cm	2x
8502750	Ovalama fırçası, aşındırıcı 35 cm	2x
8502830	Üniversal Revoflow su mekanizmalı doldurma hortumu	x
7508029	Boşaltma pompası	x
	Çeşitli pedler (Polyester kahverengi, mavi, kırmızı ve temas pedi)	x

Hata kodları

Hata kodları, ekranda gösterilir.



Bilgi:

Her hata kodunda makineyi kapatın ve tekrar açın.
Açıp kapama ile mevcut bir Error giderme mümkün olabilir.

Taşıma



Dikkat:

Makine sadece yardımcı gereçlerle kaldırılmalıdır (örn. kaldırma platformu, çıkış rampası vs.)!



Bilgi:

Makineyi dik konumda taşıyın.



Bilgi:

Makinenin nakliye aracı içerisinde bağlı ve sabitlenmiş olmasına dikkat edin.

Atığa ayırma



Bilgi:

Makine ve aksesuarları sökildükten sonra ulusal yönetmelikler gereğince usulüne uygun bir şekilde atığa ayrılmalıdır. Diversey servis bayinizden bu konuda yardım talep edebilirsiniz.

Aküler



Dikkat:

Aküler usulüne uygun şekilde atığa ayrılmadan önce makineden çıkartılmalıdır.
Kullanılmış olan aküler AT Yönergesi 2006/66/AT veya ilgili ulusal yönetmelikler gereğince çevreye saygılı bir şekilde bertaraf edilmelidir.

使用说明原稿译文

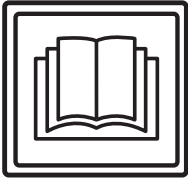

注意！
首次设备调试前请务必仔细阅读操作说明书与安全技巧。
请妥善保管好该操作说明书并随身携带以便查询。

标示解释



小心：
将不遵守操作说明导致人员损伤与 / 或财产损失的重要说明标记出来。



注意：
将不遵守操作说明导致设备故障与 / 或财产损失的重要信息标记出来。



提示：
从经济效用角度将不遵循操作说明导致设备故障的重要说明标记出来。

标记出必须按照顺序操作的工作流程。

目录

安全技巧	345
清洁产品	346
其他扩展文档	346
结构概述	347
电池	348
调试前	349
启动工作	351
工作结束	352
售后服务、维护与保养	354
故障	355
技术资料	356
配件	356
错误代码	357
运输	357
报废	357

常规应用

该设备仅限商业用途（例如酒店、学校、医院、工厂、商场、体育馆等场所）。严格依照本操作说明书要求用于硬木地板的湿洗用途。该设备仅限设计用于室内使用。



注意：
该设备不得用于抛光，打蜡，地毯清洗以及吸尘。采用本设备对实木复合地板与强化地板进行湿洗操作，其风险由个人承担。



小心：
未经 Diversey（泰华施）授权，自行对设备更改将视为解除安全标志及 CE 认证协议。违反常规规定操纵该设备可能会导致人员，设备以及工作环境的损害与破坏。一旦发生上述情况将丧失所有保证及保修索赔权利。

安全技巧

TASKI 设备的设计与结构型式符合欧盟相关基础安全与健康规定，并配有 CE 标识。



小心：
操作该设备的工作人员应当接受充分的培训，具有或已经证明具有相关能力及授权。



小心：
该设备不得由身体、感官或心理能力缺失或缺乏经验和知识的人员操作，例如儿童。
注意避免儿童勿玩该设备。



小心：
该设备不得在存放或加工易燃易爆物质（例如汽油，溶剂，燃料油以及灰尘等）的环境内使用。
该设备的电子或机械装置可能会导致上述易燃易爆物质的燃烧与爆炸。



小心：
该设备不得用来吸收有毒，有害人身健康，具有腐蚀性或刺激性物质（例如有害灰尘等）。该设备的过滤系统无法有效控制上述类型的物质。
上述情况下无法避免对操作元及第三方身体健康所导致的危害。



小心：
工作过程中应注重地方环境，防止对第三方与孩童造成损伤！尤其在盲区附近，例如门前或是角落处必须放慢操作速度，注意安全。



小心：
该设备不得用于承载其他人员与物品。



小心：
若出现故障，损坏以及在碰撞与跌落后必须由授权的专业人员进行重新调试。若该设备置于室外，浸水以及暴露在湿度大的环境下，同样必须由授权的专业人员进行重新调试。



小心：
若与安全相关的配件，如刷地装置保护层，电源线或与电流输送部件相连的保护层发生损坏时，应立即停止设备运转！



小心：
不得倾斜放置、停靠或搁置该设备。



小心：
该设备不得用于电磁辐射的环境（电磁辐射污染）内。



小心：
该设备不得用于倾斜地面的清洗用途 >13%。为保证安全握持操作该设备，坡度区域必须缓慢操作并选择“turtle mode”。
倾斜地面急转弯可能会影响设备的稳定性并导致设备故障。操作可能导致意外事故危害。



注意：
该设备不得用于非经许可的用途。使用结束后始终拔出钥匙；或者将设备锁在封闭空间内。



注意：
该设备仅在干燥无尘的环境下运转和置放，温度范围在 +10 至 +35 摄氏度。



注意：
该设备的机械或电子零件仅能由熟悉相关安全规定的授权专业人员来进行维修。



注意：
该设备仅能使用操作说明书中确认为合规配件（刷子、板子或其他类似配件）或是经 TASKI 顾问推荐的工具。其他工具可能会损害设备的安全与功能。



注意：
在操作该设备过程必须始终注重人员保护，事故防范以及有关清洁剂使用的制造商规定。



注意：
当设备内喷出泡沫或液体时，应立即关闭抽吸总成装置。



注意：
该设备应采用适当的电池以及经检测合格的充电器。



注意：
TASKI 设备与装置在设计过程中应按照当前技术水平避免因噪声与振动所造成的人身健康的损害。
详见技术信息页 356。

清洁产品



提示：
TASKI 设备在设计过程中应注重实现 TASKI 清洁产品实现最佳清洁效果。其他清洁产品可能会给设备或工作环境造成故障与损害
因此，我们推荐采用 TASKI 生产的清洁产品。
由于采用错误清洁产品所造成的设备故障不在厂家保修的范围内。

更加详细的信息请与售后服务合作伙伴取得联系。

其他扩展文档



提示：
该设备的电气计划详见备件清单。
请与售后服务联系获取更多信息。

结构概述

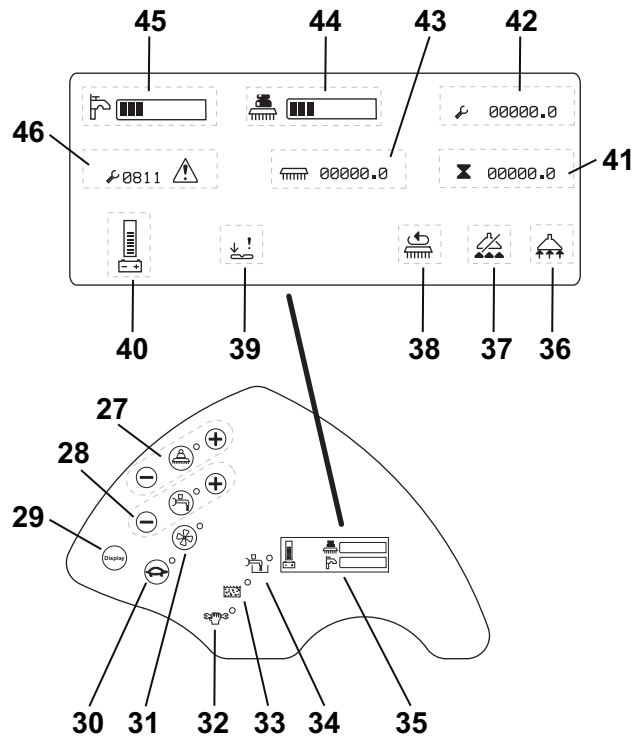
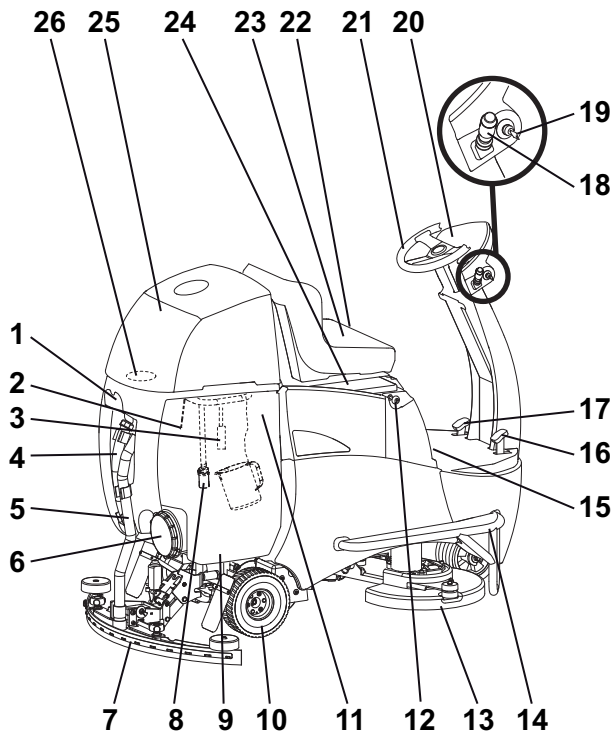

- 1 喷嘴 / 软管支架
- 2 探头 (污水箱 满)
- 3 选择可能性: 循环过滤器
- 4 排污软管
- 5 抽吸软管
- 6 加油口盖
- 7 吸嘴
- 8 吸入过滤器
- 9 污水箱
- 10 驱动轮后轮转向
- 11 净水箱 (薄膜袋), 配备量杯
- 12 电池分离插头
- 13 装配刷地装置
- 14 防撞保护
- 15 驻车制动器
- 16 油门踏板
- 17 刹车踏板
- 18 行车或后退驾驶方向杆与喇叭
- 19 按键开关
- 20 控制台
- 21 方向盘
- 22 驾驶座椅调整
- 23 驾驶座椅, 配备自动保险断路器
- 24 电池保护层 (主保险与电池插头)
- 25 水箱保护罩
- 26 进气滤清器
- 27 工具驱动器按键 (开/关), 毛刷压力 (+/-)
- 28 清洗剂溶剂送液按钮 (开/关), 剂量 (+/-)
- 29 显示按钮
- 30 慢速运转按键 (开/关)
- 31 抽吸刷地装置总成 按键 (开/关)
- 32 保养指示灯
- 33 污水箱 指示灯 满
- 34 清洁剂料箱 显示灯 已空
- 35 接通状态下显示灯
- 36 抽吸总成 开
- 37 抽吸总成 关 (污水箱 已满)
- 38 工具总成 开
- 39 加速踏板 故障

- 40 电池状态指示灯
- 41 总小时数
- 42 服务小时数
- 43 工具总成 小时数
- 44 毛刷压力 开/关
- 45 清洗溶剂 开/关
- 46 故障代码

电池

受许可的电池

该设备的运转中应采用牵引电池（不得使用初级或设备电池）。推荐使用纯牵引电池。采用该类电池可保证长期的使用寿命。

牵引电池是一种开放式（湿式）电池以及免维护（VRLA）电池（Gel- und AGM）。该设备应该对应结构类型与制造商特征进行校正。

每种电池都具有长短不一的使用寿命与不同的效率特征。

按照电池结构以及电池类型更换和 / 或电池制造商特征，必须在设备调试前完成设备编程。

错误或具有缺陷的设置可能会导致电池过早损坏。

电池的安全保护措施



- 此类电池内含有酸液。工作人员在设备保养以及安装与拆卸湿式电池过程中必须佩戴安全防护镜。



- 若酸液不慎喷入眼睛或溅射到皮肤上时应用大量的水冲洗。然后立即寻医就诊。所溅衣物应用水洗干净。



- 电池充电过程中会产生爆炸瓦斯。远离明火或发光物体。



- 禁止吸烟！



- 烧伤危险！



- 注意！电池的电机始终带有电压，所以不得在电池上放置其他物体！



注意：

保持电池清洁干燥。喷射出的酸液或水（湿式电池）应立即擦拭干净。在此过程中穿戴好安全防护鞋。



注意：

该电池仅能通过 Diversey（泰华施）许可的售后服务站或专业人员进行安装，并按照安装图完成装配。安装与连接过程所产生的故障可能会对设备与环境造成严重损伤，甚至爆炸。



注意：

此外还应注意电池制造商的操作规章。



注意：

必须为电池的充电安排足够的散热排气。



注意：

在电池维护前必须将其与设备分离！

电池安装连接图

6V 电源

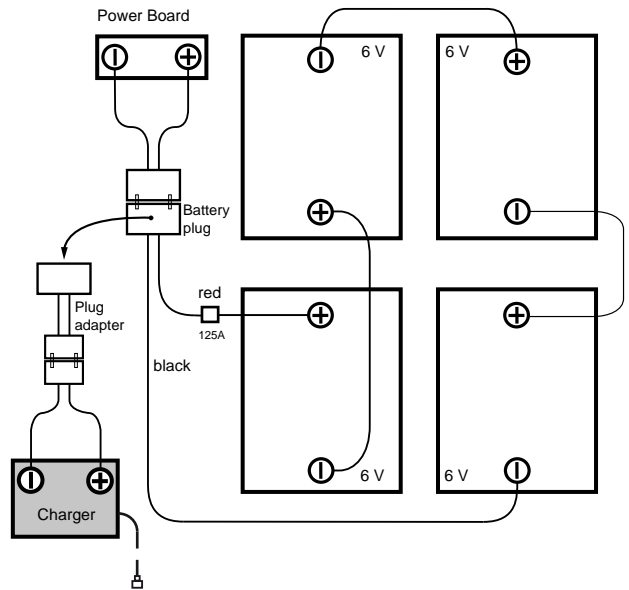

12 V 电源

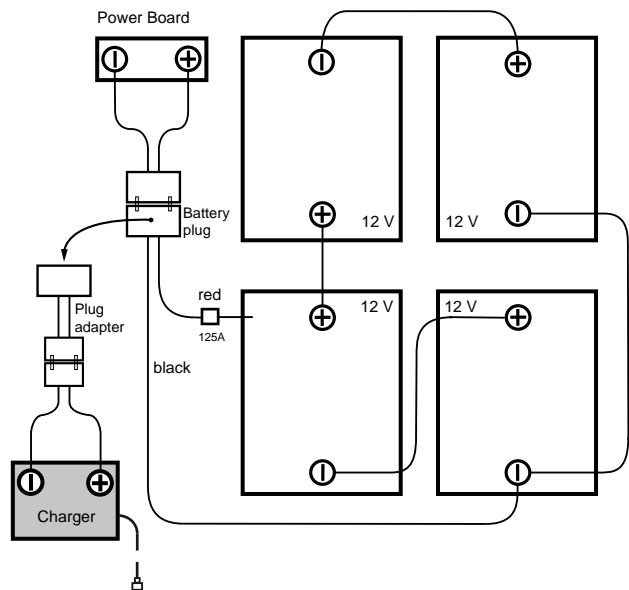

使用外置电池充电器的充电过程

每种电池和 / 或每个电池制造商都具有不同的充电时间。



注意：

充电特征曲线错误或使用不合适的充电器可以导致电池的过早损坏或快速毁坏。

选配的装在充电器与电池尺寸相匹配，具有多种充电曲线，经由离厂或 TASKI 服务技术人员对应推荐电池所设置而成的。该规定同样适用于静态（外置）充电器的使用操作。



注意：

持续短时间使用并不断充电可能会导致电池的损伤。标准参考值：再充电前应至少消耗电池中 20% 的电量。



注意：

为了最大程度的延长电池的使用寿命，必须每周对牵引电池进行两次完整充电（12 至 16 小时）。



注意：

若设备长时间处于停机状态，启动前电池必须经过一个完整的充电周期。充电器应当与设备以及网络分离。电池会随着时间而消耗电量。根据类型不同必须每月 3-6 个月更换一次电池。更换后首次调试应重新执行完整的充电流程。

充电过程

- 将外置电池充电器与设备的分离插头相连。



注意：

请确保插头插入，确保良好的电气接触



提示：

在充电过程中应解除设备的所有功能。

结束充电过程后



注意：

在断开电池连接前应首先切断充电器（仅限外部充电器）。

违规操作拔出处于已连接状态的充电器可导致电池空间爆炸。

- 将随车充电器（选配）的电源线妥善保存在指定区域。
- 保持充电线干燥，避免损坏。



注意：

充电线承载电流输送。若插头，数据线或设备接口出现损坏迹象，应立即停止充电器的使用。

开放式（湿式）电池的维护与保养



提示：

免维护电池的保养仅需保持正确的充电流程。

打开电池盒维护

- 设备必须切断电源。

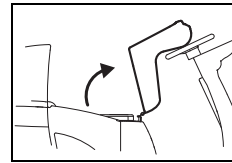

- 小心向前倾斜驾驶座，使其平放在方向盘。

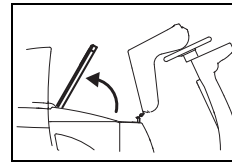

- 打开电池仓盖。



提示：

在维护结束后重新放上电池仓盖并将驾驶座移回原位。

调试前

驻车制动器

制动装置

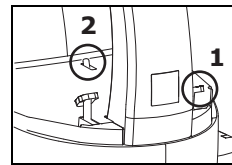

- 踩下刹车踏板（1）并向后按下驻车制动器（2）。
释放刹车踏板，设备锁定。

去联锁 / 解锁：

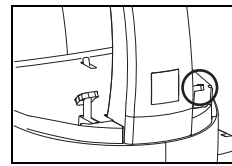

- 使劲向下踩刹车踏板。
设备解锁。

调整驾驶员座椅

- 拔出钥匙并启动驻车制动器（页面 349）。

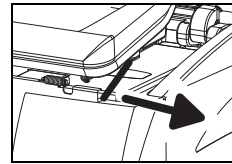

- 解除驾驶员座椅左侧的锁定，将座椅调整到预期位置。
- 释放制动，从而将座椅固定在所需位置。
检查座椅的锁定装置！

- 解锁驻车制动器（详见页面 349）。

位移行使

通过方向盘与加速踏板控制行车方向与速度。无级变速。

- 解锁驻车制动器。
- 启动设备（按键开关）。

指示灯点亮。

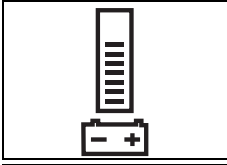

电池状态指示灯显示设备的准备运行状态（故障情况详见页面 355）。

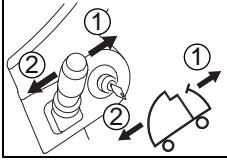

- 使用驾驶方向杆控制行车方向（[1] 向前 / [2] 向后）。

- 到达目的地后松开加速踏板。

安装刷地装置

安装前检查设备：

- 毛刷不得超过红色标记线（猪鬃毛）或超过毛刷长度 1 厘米。
- 使用前注意衬垫的耗损与清洁情况。



注意：

当毛刷达到磨损极限后不得再继续使用毛刷。红色猪鬃毛的长度表示磨损程度。当衬垫磨损或弄脏后不得再继续使用衬垫。仅使用 TASKI 原厂刷地装置。不遵守规定事项可能会导致不理想的清洗效果，甚至是损坏饰面薄膜。

- 拔出钥匙并启动驻车制动器。

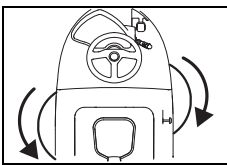

- 抬高接合 / 联接工具。
- 逆时针旋入左侧工具，顺时针将右侧工具旋入工具连接中。
工具已接合。

安装吸气嘴

- 拔出钥匙并启动驻车制动器。

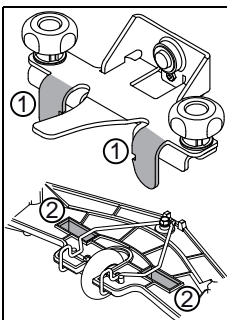

- 双手握紧喷嘴并将喷嘴支架对接搭板（1）准确的嵌入到喷嘴横槽 / 凹口内。

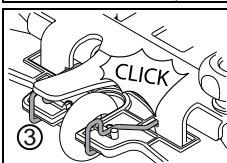

- 向上伸出喷嘴，直至听见锁紧支架（3）齿合的声音。

- 将两根吸水软管放置在喷嘴支架上。

淡水水箱注水



注意：

可允许的最高水温为 60 °C/140 °F。由于底座接触板会立即吸收水箱中热水的热量而使底座升温，对底座毫无益处，因此 Diversey（泰华施）推荐使用冷水。

- 拔出钥匙并启动驻车制动器。
- 将驾驶员座椅向前翻转并打开水箱护罩。
- 从淡水水箱（Flextank）中取出给料（剂量）杯。
- 向淡水水箱（Flextank）内注水。
标记显示最大可允装料高度。

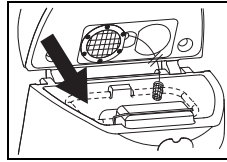

剂量



注意：

处理化学物质时佩戴好手套，护目镜以及相应的（安全防护）工作服！



提示：

仅使用 Diversey（泰华施）推荐的化学产品并注意产品的信息说明。



注意：

使用不合适的产品（例如含氯或含酸成分的产品）会导致设备损坏或报废。

剂量范例：

说明详见产品包装		水箱容量	水箱灌注的产品容量
0.5%	50 ml 药剂与 10l 水混合	92l	0.46l
1%	100 ml 药剂与 10l 水混合	92l	0.92l
2%	200 ml 药剂与 10l 水混合	92l	1.84l
3%	300 ml 药剂与 10l 水混合	92l	2.76l

- 将化学产品注入到给料（剂量）杯内，然后再将其倾斜倒入到淡水水箱（Flextank）内。重复上述程序直至达到所需剂量。
- 给料与称取剂量后将给料杯放回到淡水水箱内。



提示：

TASKI 提供自动剂量设备，以供用户选配。该设备也可额外安装。如有疑问请联系我们的售后服务顾问

预清洗



注意：

清洁表面的任何对象（木材、金属等）。可能引发的旋转刷地装置和对人和环境造成损害。

启动工作



注意：
操纵该设备时应始终穿戴防滑工作鞋与适宜的工作服！



提示：
在操作这台机器，双手放在方向盘手柄安全运行保证。



注意：
首先熟悉设备，然后将设备放置在空旷场地上执行试运行！

- 在驾驶员座椅上坐好
- 启动设备（按键开关）。
指示灯短频闪烁。
- 解锁驻车制动器。

手动启动程序



提示：
保存最后一份应用的清洁程序。

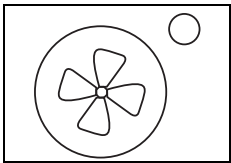

- 按下抽吸总成按键开/关。
指示器点亮，吸气马达启动，吸气嘴自动降落至工作位置。

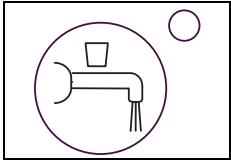

- 按下清洁溶剂给料按键开/关。
指示灯点亮。
当刷地装置旋转启动清洗解决方案。

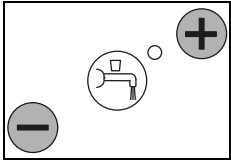

- 通过 +/- 键选择所需的剂量 1 至 7 级。



提示：
出于环境保护的原因，应在剂量选取时采用最低等级的剂量，以取得较好的清洗效果。

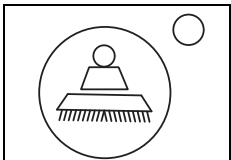

- 按下工具驱动键 EIN/AUS 启动/关闭
指示灯闪烁，刷地装置总成落下。

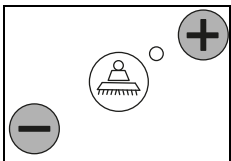

- 通过 +/- 键选择所需的工具压紧强度 1-4。



提示：
在能够获取较佳清洗效果的情况下，请始终选择最低压紧强度。由此优化设备的电源消耗

启动清洁工作

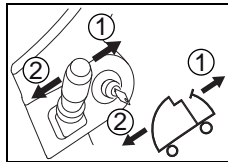

- 使用驾驶方向杆控制行车方向（[1] 向前 / [2] 向后）。

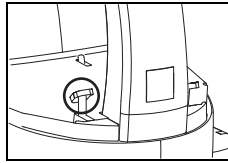

- 操作人员坐在驾驶员座椅上，在接通设备后确认油门踏板可启动设备运转。刷地装置总成与清洁溶剂给料会在程序调出后启动。
通过油门踏板控制行车速度。



注意：
在狭小紧密的空间内施工时必须按慢速运转按钮开/关。（指示灯点亮）从而降低最大工作速度，降低故障风险。

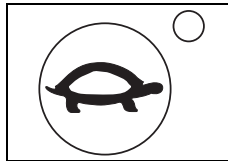

- 重新按键取消限制，指示灯熄灭。

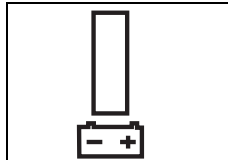

- 当电池状态指示器上没有一格电量显示，请尽快将刷洗吸尘器连接到充电器上。

电池容量 - 操作准备状态结束



提示：
电池状态标准指示器显示电池所剩时间的信息。

若电池状态指示器上没有一格电量显示：

- 十分钟后升起工具总成并从地板上升起吸嘴。
- 十秒钟后关闭抽吸总成。
- 设备切断后还有十分钟时间运行电池充电器。

回收操作（可选）



注意：
回收系统在较高卫生清洁要求情况下不可靠（例如医院、食品处理与厨房等）。
回收操作仅推荐用于轻微至中度污损情况。

- 拔出钥匙并启动驻车制动器。
- 将驾驶员座椅向前翻转并打开水箱护罩。
- 从淡水水箱（Flextank）中取出回收过滤器。
- 将回收过滤器插入污水箱。



注意：
可允许的最高水温为 60°C/140°F。

清洁方式

直接工作方式：

在单个工作流程中直接擦洗和吸净

间接工作方式：

在多个工作流程中直接擦洗和吸净

提示：



在某些情况下混合地板 / 污染与清洁产品会影响设备的运转。

通过选配轮可改善设备与地板的摩擦力。如有疑问请联系 TASKI 售后服务顾问

清洁溶剂的补料

注意：



未添加清洁溶剂进行清洗工作可造成地板损伤。

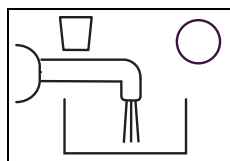

- 当清洁溶剂显示为空的时候信号声提示。

- 切断设备电源（按键开关）与启动驻车制动器。
- 向淡水水箱内注水，详见页面 350

提示：



当净水箱（Flextank）注满时，清洁溶剂指示灯持续显示为空。

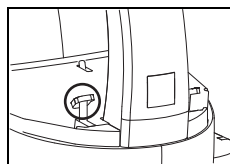

- 清洁溶剂指示灯为空在加速踏板确认后五秒后归位。

清空污水

污水箱 指示灯 满

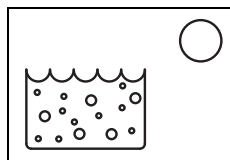

- 当污水箱指示灯闪烁时，清洁程序终止，吸气嘴升起，吸气工具总成关闭。

- 清空污水箱的说明详见页面 353

提示：



泡沫发泡同样会使污水箱指示灯亮起。

工作结束

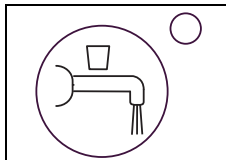

- 按下清洁剂键开 / 关。
停止清洁溶剂进料

- 继续行驶若干米，使工具继续旋转一段时间，从而避免渗漏。

TASKI 接触衬垫格外重要！

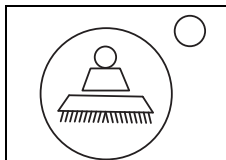

- 按下刷地装置驱动键开 / 关。
工具总成停止运转并升起。

- 继续行驶，使剩余污水充分吸收。

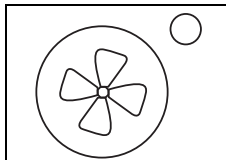

- 按下抽吸总成按键开 / 关。
自动抬起吸嘴。
抽吸马达继续运转 10 秒。

拆卸并清洗吸气嘴

- 拔出钥匙并启动驻车制动器。
- 从吸嘴支架内抽出两根吸水软管。

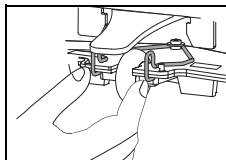

- 将锁定支架压紧在一起。从而解开吸气嘴的锁定，并从吸嘴支架上取下。

- 用流水冲洗吸气嘴，同时借助毛刷清洗。
- 将吸嘴挂在吸嘴 / 软管支架上。

提示：



仅当采用合适无损的薄片才能实现最佳的吸尘效果！

清空和清洗污水箱与淡水水箱 (Flextank)



提示：

污水与清洁溶剂的处理必须遵守国家相关的规定。



提示：

在清空水箱前注意清洁溶剂生产商所规定的工作人员保护措施条款。

- 拔出钥匙并启动驻车制动器。

按下列步骤操作：

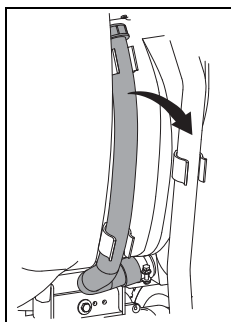

- 从支架上取下污水箱清空导管。
- 握住软管，保持水箱边缘高度并保持开口向上。打开红色水箱盖，缓慢降下软管尾端至排水口，排空污水箱。

- 搬起淡水水箱 (Flextank)，并置于最低处将水倒入污水箱内。
- 将淡水水箱 (Flextank) 从污水箱中取出，用清水进行基本的冲洗。
- 用清水对污水箱进行基本的冲洗。

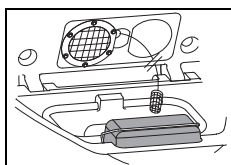

- 取出粗灰尘过滤器 (黄色)，清空过滤器并用清水进行基本的冲洗。

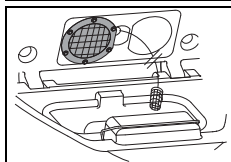

- 取下 (黄色) 抽吸过滤器，用抹布或软刷擦除污渍。

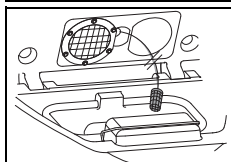

- 取下抽吸过滤器，用抹布或软刷擦除污渍。



注意：

堵塞的吸尘过滤器会影响吸尘效果。
堵塞的吸尘过滤器会降低清洗溶剂的用量。

- 重新安装粗灰尘过滤器 (黄色)，淡水水箱 (Flextank)，吸尘过滤器以及吸气过滤器。
- 将清空导管重新插入支架。

污水水泵 (选配)

- 设备必须切断电源。

高位排水：

- 将排水软管与排水孔或水桶相接。
- 按下污水水泵键 EIN/AUS 启动 / 关闭



提示：

静至污水箱内虹吸管排空。

拆卸并清洗刷地装置



提示：

每次清洁工作后清洗刷地装置。

- 设备必须切断电源。
- 拔出钥匙并启动驻车制动器。
- 轻轻抬起工具。

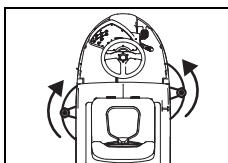

- 顺时针旋转左侧工具，逆时针旋转右侧工具。

- 在流水下清洗工具。

清洗设备



注意：

禁止使用高压水枪或水射流清洗设备。
渗漏到设备内部的液体会导致机械或电子元件严重损坏。

- 采用湿抹布擦拭设备。

设备的存放与停泊 (非运转情况)



提示：

必须切断设备电源，并取出安全保护钥匙。



提示：

存放的设备应将吸气嘴与刷地装置升起，将水箱盖打开。通过这种方式使水箱干燥。从而避免产生霉点与难闻的气味。



注意：

请勿使用处于放电状态的电池。电池损坏无法修复。

售后服务、维护与保养

定期维护设备是保证设备功能正常与较长使用寿命的重要前提。



注意：

使用 TASKI 原厂配件，否则所有保修与责任义务将会失效。

标示解释：

◇ = 每次清洗工作结束，◇◇ = 每周，
◇◇◇ = 每月，⊗ = 服务指示灯

经营活动	◇	◇◇	◇◇◇	⊗	页码
充电	●				349
注入蒸馏水（湿式电池）详细阅读电池制造商的质量管理手册！		●			349
清空和清洗污水箱与淡水水箱	●				353
清洗回收过滤器（可选）	●				
管理 / 清洗吸气 / 吸尘过滤器内的污物	●				
清洗全部黄色标记的部件	●				
清洗刷地装置	●				353
清洗吸水扒，检测薄板磨损情况，视情况进行更换。	●				352
使用湿抹布擦拭设备	●				353
清洗探针（污水箱已满）并检查功能性。	●				
清洗水箱盖的密封装置，检查缝隙情况，视情况进行更换。	●				
由 Diversey（泰华施）售后服务技术人员进行设备维护与售后服务。				●	

保养间隔

TASKI 设备属于高质量的产品，每台在出厂前都经专业授权人员检测设备的安全。设备的电子与机械组件在经过长期使用后会出现正常的磨损与老化。



- 为了保障运转安全必须在维护指示灯亮起（出厂设置 650 小时）或至少每年一次进行设备维护。

售后服务中心

如果您因产品故障或订购本公司产品而与我们联系，请告知产品类型与设备编号。

说明详见设备铭牌。使用手册最后一页记录了各地泰华施售后服务合作伙伴的地址。

更换薄板

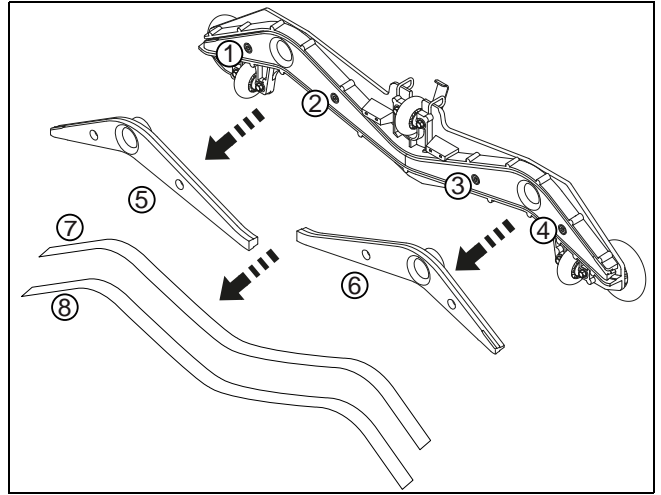

- 拧紧四枚内六角螺母（1, 2, 3, 4）。
- 将喷嘴外壳与喷嘴内核（5, 6）分离。
- 取出薄片 / 薄板（7, 8）
- 用流动清水冲洗喷嘴外壳与两个喷嘴内核。
- 将清洗过的、或是新薄片按回到喷嘴内核中。
- 将喷嘴内核装入喷嘴外壳内。
- 重新拧紧四个内六角螺丝。

故障

故障	潜在原因	解除故障	页面
设备损坏后请勿接通电源。	设备电源切断	• 旋拧钥匙	347
	按下骤停开关	• 将设备与电池插头相连	347
	主保险装置损坏	• 检查 / 更换保险装置 • 联络售后服务合作伙伴	
	屏幕显示故障编码	• 联络售后服务合作伙伴	
	激活防盗锁或控制故障	• 在驾驶员座椅上坐好	
	启动后脚踩油门踏板	• 释放油门踏板并重新启动设备	
	驻车制动器锁紧	• 解锁驻车制动器。	349
	电池放电或损坏 电池充电器损坏	• 电池充电 • 联络售后服务合作伙伴	349
电池损坏	• 联络售后服务合作伙伴		
刷地装置总成或吸尘总成无法关闭	电子设备故障或控制面板	• 通过电池分离插头中断设备 • 联络售后服务合作伙伴	
毛刷不旋转	毛刷驱动关闭	• 按下毛刷按键	349
	主保险装置损坏	• 更换保险装置	
	马达旋转，刷地装置却无法工作	• 传动皮带撕裂 • 联络售后服务合作伙伴	
吸尘效果差地板 / 底部仍然湿污水无法吸干	无法接通吸尘总成	• 按下吸尘总成按键	347
	插不上吸气软管	• 插上吸气软管	350
	吸嘴未在底部	• 检查吸气嘴支架的功能	350
	薄片报废	• 更换薄片	354
	软管或喷嘴堵塞（例如木屑或杂物）	• 去除异物	
	吸尘过滤器堵塞	• 去除异物	347
	吸气总成指示灯点亮，然而吸尘器却无法工作	• 检查保险装置，视情况更换 • 安全装置正常，拨打售后服务人员电话	350
吸气总成关闭	污水箱 已满	• 清空污水箱 • 检查电池监控情况 • 检查保险装置	353
	污水箱受到污染	• 检查设备，视情况进行清洁	353
清洁溶剂输出不足	清洁溶剂 料箱 已空	• 检查清洁溶剂 料箱	352
	清洁溶剂容量设置过少	• 借助 +/- 键调整清洁溶剂容量	347
	清洁溶剂按键关闭	• 按下清洁溶剂按键	347
	吸入过滤器	• 清洗	

技术资料

设备	2500	
工作宽度	70	厘米
吸水扒宽度	95	厘米
尺寸 (长宽高)	169 x 78 x 137	厘米
操作准备就绪 设备重量 最大	560	千克
额定电压	24V	直流电
名义额定功率	2000	瓦
净水箱 额定 +/- 5%	92	升

根据 IEC60335-2-72 的测量值		
设备重量, 包括电池 (运输重量)	468	千克
声压等级 LpA	67	dB(A)
不安全 KpA	2.5	dB(A)
振动总值	<2.5	m/s ²
不安全 K	0.25	m/s ²
防水喷溅保护	IPX3	
保护等级	III	

配件

编号	物品	
8501120	导板 35 cm	2x
8501080	尼龙磨料擦洗刷 35 cm	2x
8501060	板刷 水注混凝土 35 cm	2x
8502750	磨料擦洗刷 35 cm	2x
8502830	具有通用注水接口的软管	x
7508029	排水水泵	x
	不同种类的衬垫 (聚酯棕色, 蓝色, 红色和接触垫)	x

错误代码

错误代码在屏幕上显示。



提示：

关闭设备，然后重新启动后每次出现错误代码。
通过重复开关设备解除误报的错误代码。

运输



注意：

该设备仅限挂装辅助刷地装置（例如电梯、坡道等）！



提示：

运输过程中保持设备呈直立状态。



提示：

注意设备妥善固定在运输车辆内。

报废



提示：

该设备与配件在报废与退役后应根据国家规定运送给专业处理机构。泰华施服务合作商为您提供咨询服务。

电池



注意：

在将设备运送至报废处理机构前，必须将电池移除。
废旧电池根据欧盟环境保护规定 2006/66/EG 处理

AT Diversey Austria Trading GmbH Guglgasse 7-9 1030 Wien Tel (43) 1 605 57 0	BE Diversey Belgium BVBA Haachtsesteenweg 672 1910 Kampenhout Tel (32) 16 61 77 06	CH Diversey Europe B.V., Utrecht Zweigniederlassung Münchwilen Eschlikonerstrasse 9542 Münchwilen Tel (41) 71 969 27 27	CZ Diversey Ceska republika, s.r.o K Hájum 1233/2 155 00 Praha 5 Tel (420) 296 357 460
DE Diversey Deutschland GmbH & Co. OHG Mallaustrasse 50-56 68219 Mannheim Tel (49) 621 875 73 73	DK Diversey Danmark ApS Teglbuén 10 2990 Nivaa Tel (45) 70 10 66 11	ES Diversey España S.L. C/Orense 4, 5 planta 28020 Madrid Tel (34) 91 394 01 75	FI Diversey Eliel Saarientie 2 00400 Helsinki Tel (358) 20 747 42 00
FR Diversey (France) S.A.S. 9/11, avenue du Val de Fontenay 94133 Fontenay sous Bois Cédex Tel (33) 1 45 14 76 76	GB Diversey Limited Weston Favell Centre NN3 8PD Northampton Tel (44) 1604 405 311	GR Diversey Hellas S.A. 5 Himaras St 15125 Marousi Tel (30) 210 638 59 00	HU Diversey Ltd. Puskás Tivadar u. 6. 2040 Budaors Tel (36) 23 509 100
IE Diversey Hygiene Sales Limited Ballyfermot office Westlink industrial estate Kylemore road Dublin 10 Tel (353) 1 626 11 82	IT Diversey S.r.L. Via Meucci 40 20128 Milano Tel (39) 02 25 80 32 33	MT Forestals (Appliances) Ltd. The Strand SLM 07 Sliema Tel (356) 21 344 700-7	NL Diversey B.V. Maarssebroeksedijk 2 P.O. Box:40441 3542 DN Utrecht Tel (31) 30 247 69 11
NO Lilleborg Profesjonell Postboks 673 - Skøyen 0214 Oslo Tel (47) 815 36 000	PL Diversey Polska Sp. z.o.o. Ul.Fabryczna 5a 04-028 Warszawa Tel (48) 22 516 30 00	PT Diversey Portugal-Sistemas de Higiene e Limpeza Unipessoal Lda Z. Ind.Abrunheira 2714-505 Sintra Tel (351) 2 191 57 000	RO Diversey Romania S.R.L. Baneasa Business Center, Etaj 5 Sos.Bucuresti - Ploiesti 17-21 Sector 1, Bucuresti Tel (40) 21 233 3894
RU Diversey LLC Zvenigorodskaya 2-aya ul., 13, bld.15 123022 Moscow Tel (7) 095 970 17 97	SV Diversey Sverige AB Liljeholmsvägen 18 Box 47313 10074 Stockholm Tel (46) 877 99 300	SK Diversey Slovensko s.r.o Rybničná 40 831 06 Bratislava Tel (421) 2 4445 4895	SL Diversey d.o.o. Trzaska cesta 37a 2000 Maribor Tel (386) 2 320 7000
TR Diversey Sanayi ve Ticaret A.S. İçerenköy Mahallesi, Bahçelerarası Sok.No:43 34752 Ataşehir / İstanbul, Türkiye Tel (90) 216 57 86 400			